Andrej Dular

Obrti in trgovina na Bovškem

(Iz arhiva Slovenskega etnografskega muzeja)

V članku je predstavljeno terensko gradivo o obrtnih dejavnostih in trgovini na Bovškem. Fotografski in slikovni material ter pisno gradivo, ki je danes shranjeno v arhivu Slovenskega etnografskega muzeja v Ljubljani, so leta 1952 zbirali delavci in sodelavci omenjenega muzeja.

The paper presents field material on crafts and trade in the Bovec region. The photographs, illustrations and written material, preserved today in the Slovene Ethnographic Museum, was collected in 1952 by the employees and collaborators of this museum.

Po drugi svetovni vojni je Slovenski etnografski muzej začel z načrtnim in sistematičnim terenskim raziskovanjem slovenskega podeželja. Namen tega je bil, da razišče ljudsko kulturo tudi na tistih delih slovenskega ozemlja, ki so bili dotlej v etnografiji bolj malo obdelani. Poleg tega so želeli s terenskim zbiranjem obogatiti muzejski fond z novimi predmeti. Od leta 1948 naprej so se tako vrstile vsakoletne terenske ekipe muzejskih delavcev po Dolenjskem, Slovenski Istri, Primorskem in drugod.

Osma terenska ekipa, ki jo je muzej pripravil od 1. do 31. julija 1952, je bila na Bovškem. Enajst sodelavcev, in sicer 7 etnografov, ilustrator, univerzitetni slušatelj in dva dijaka Šole za umetno obrt iz Ljubljane so raziskovali v vaseh in zaselkih od Bovca do konca Trente. Gradivo, ki so ga zbrali, obsega 33 zvezkov z zapiski, 398 fotoposnetkov, 188 prostoročnih in 11 tehničnih risb, h katerim moramo prišteti še 44 etnografskih predmetov.¹ Večina zbranega materiala je zdaj shranjena v Slovenskem etnografskem muzeju, nekaj terenskih zvezkov pa ima tudi Inštitut za slovensko naro-

¹ Fanči Šarf, Delo Etnografskega muzeja v Ljubljani od 1. decembra 1947 do 31. decembra 1953. v: Slovenski etnograf 6-7/1953-1954. Ljubljana 1954, str. 295.

dopisje SAZU v Ljubljani. Iz poročil posameznih članov, ki so sodelovali v ekipi, je razvidno, da so raziskovali naslednje teme: ljudsko stavbarstvo in živinorejo (V. Novak), poljedelstvo, sadjarstvo, vrtnarstvo, drvarstvo, oglarstvo, promet in obrtne dejavnosti (B. Orel), nabiralništvo, lov, ribolov, prehrano, nošo in z njo povezane obrti (M. Ložar), običaje, verovanja in ljudsko medicino (M. Jagodic), ljudsko pripovedništvo (M. Matičetov), pesemsko in plesno izročilo, godčevstvo (R. Hrovatin) in ljudsko pravo (F. Šarf).²

Za lažje terensko delo so člani ekipe uporabljali poseben priročni vprašalnik, ki je zajemal vsa področja etnološkega dela iz materialne, socialne in duhovne kulture.³ Vprašalnica za obrtne dejavnosti in trgovino,⁴ ki je obsegala tri tipkane strani, je v uvodnem delu določila predmet raziskovanja, zato je zanimivo vedeti, kakšna je bila ta opredelitev in katera napotila je nudila članom terenskih ekip.

Ljudska obrt je bila v vprašalnici opredeljena kot *domača obrt* in deloma *samostojna obrt*. Tako je bilo navedeno: »Samostojna obrt je n.pr. mizarstvo, kovaštvo, zidarstvo in podobno, samostojni obrtniki so protokolirani, plačujejo davek, imajo obrtni list. Drugače je z *domačo obrtjo*. Z domačo obrtjo se večidel ukvarjajo revnejši kmetovalci, ki jim izdelovanje raznih domačih obrtnih izdelkov donša pozimi (pa tudi v drugem času) postranski zaslužek. Običajno ti kmetovalci ali drugi ne plačujejo davka od domače obrti. Predvsem je treba posvečati pozornost predhodni oziroma prvotni razvojni stopnji domače obrti, to je tako imenovani *hišni delavnosti* (kučna radinost, Heimarbeit, Hausfleiss), ko je izdelovanje najrazličnejših predmetov, orodja, posodja namenjeno zgolj domačim, hišnim potrebam, ne pa trgovanju. Pri nas v Sloveniji so primeri takega prvotnega štadija obrti le še malokje ohranjeni. Pri nas poznamo le domačo obrt, to je že večidel tista razvojna stopnja ljudske obrti, ko se razni predmeti še izdelujejo doma, služijo pa tako domačim potrebam, kakor tudi trgovanju v večjem ali manjšem obsegu.«⁵

V napotkih zapisovalcem je bilo tudi posebej poudarjeno, da sta pri vprašanih upoštevani tako samostojna kakor tudi domača obrt, ter da mora zapisovalec gradiva na terenu, čeprav pri posameznih vprašanih na to ni opozorjen, vedno zapisati tudi delovne postopke, opisati delovna orodja in imena zanje.

Vprašalnica o obrti je obsegala sklope vprašanj za naslednje teme: 1. izdelovanje oblačila, obuvala in pokrivala, 2. lesna obrt, 3. lončarstvo, 4. pletarstvo in sitarstvo, 5. kamnarstvo, 6. steklarstvo, 7. železarstvo (z rudarstvom), 8. apneničarstvo, 9. oglarstvo, 10. mlinarstvo, 11. razne druge obrti, 12. gozdarstvo, drvarstvo in splavarstvo, 13. razne oblike dninarstva. Poleg tega je zajemala vprašalnica še sedem vprašanj o ljudski trgovini.

Seveda so se mogli zapisovalci na terenu le okvirno opirati na vprašanja in navodila v vprašalnici, saj so bila le-ta sestavljena kot univerzalno pomagalo za vsa območja

² Poročila o terenskem delu - VIII. Trenta - Bovec. Hrani arhiv SEM.

³ Vprašanja za etnografsko delo na terenu leta 1949. Sestavili: Orel, Matičetov, Novak, Hrovatin, Vilfan, Šušteršič; Poročila o terenskem delu z ekipami. (Hrani arhiv SEM - Sign RA 147). To vprašalnico so uporabljali pri svojem delu tudi člani muzejskih ekip v kasnejših letih.

⁴ Vprašalnice, ki so jih od leta 1948 na svojih terenskih raziskovanjih uporabljali člani etnografskih ekip, so nastale pozimi in spomladi leta 1947/48. Za podlago vprašalnici o obrti in trgovini je bil Ložarjev članek o Ljudski obrti in trgovini, objavljen v Zgodovinskem zborniku v Buenos Airesu šele leta 1959.

⁵ Vprašalnica za ljudsko obrt. (tipkopis). Mapa s tipkopisnimi vprašalnicami za terenske ekipe SEM. Hrani arhiv SEM.

slovenskega etničnega ozemlja in niso mogla v podrobnosti zajemati specifičnosti in širine raziskovanih tem na različnih območjih. To je veljalo zlasti za razne obrtne dejavnosti, ki jih je bilo na vsakem raziskovanem območju precej. Tako je na primer posamezna obrtna dejavnost, ki v vprašalnici ni bila zajeta, glede na vedenje pripovedovalcev sproti določala in oblikovala obseg in povednost zapisanega gradiva.

Zbrano gradivo z Bovškega je raznovrstno in ga z današnjega zornega kota ni lahko oceniti. Je rezultat takratne metodološke usmerjenosti posameznih raziskovalcev in stroke, ki jo je v povezavi s slavistiko zanimala terminologija orodja, imenja in opisi delovnih postopkov, v manjši meri pa časovna in socialna opredelitev določenih pojavov. Kljub temu je pisno in slikovno gradivo z Bovškega pomembno, ne nazadnje tudi zato, ker je čas hitrega gospodarskega razvoja po drugi svetovni vojni obrtne dejavnosti preoblikoval, nekatere tudi uničil, in so tako danes povečini že pozabljene.

Gradivo o obrtih sta v ekipi na Bovškem zapisovala v glavnem Boris Orel in Marta Ložar. Prvi je podatke o ljudskih obrtih in trgovini zbiral v sklopu gospodarskih dejavnosti. Njegovi zapiski obsegajo prve tri zvezke terenskih zapisov, in sicer v krajih Trenta, Soča in Bovec. Marta Ložar pa je zapisovala obrtne dejavnosti v povezavi z nošo v različnih krajih in zaselkih. Njeno gradivo je zbrano v dvaintridesetem zvezku terenskih zapiskov.

Zapiski z Bovškega sledijo toku pripovedi informatorjev (ponekod zapisovalec zapiše le kraj, številko in hišno ime, kjer je zvedel podatke), zato so ponekod fragmentarni, lahko bi rekli stenografski. To je zaradi metode dela - zapisovali so s svinčnikom v zvezke - tudi razumljivo. Pripoved informatorjev je včasih tekoča, tu in tam pa je preskakovala s teme na temo in se je v določeni meri z dodatnimi dopolnitvami in pojasnili vračala na že povedano. Razen tega je tudi zapisovalec dodajal v zvezek svoja terenska zapažanja in pripombe k informatorjevim izjavam.

Dodatna težava pri predstavitvi in razumevanju gradiva je tudi njegovo časovno opredeljevanje, čeprav je zapisovalec za tovrstno orientacijo ponavadi zapisal rojstne podatke ali starost pripovedovalcev. V glavnem pa pomenijo v terenskih zvezkih zapisane pripovedi v sedanjiku čas, ko so pripovedovalci posredovali podatke članom ekipe, to je leta 1952, in tudi čas, ko je bil posamezen pojav ali dogodek še živ. Pripovedi v preteklem času pa večinoma prikazujejo obdobje pred drugo svetovno vojno in ponekod tudi čas zadnje četrtine 19. stoletja.

Uporabnik gradiva mora, če hoče dobiti neko zaokroženo podobo o obrtnih dejavnostih na Bovškem, sam dodajati vezne člene med posameznimi podatki, jih časovno uskladiti in jih združevati v smiselno celoto. Takšno početje je sicer vprašljivo in morda znanstveno oporečno, saj je za povezovanje gradiva, ki je bilo zbrano pred več kot štiridesetimi leti, hitro mogoče najti napačno povezavo in razlago. S tem seveda tvegamo posplošitev in se hkrati zavedamo, da bi bilo terensko gradivo etnografskih ekip Slovenskega etnografskega muzeja najbolje izdati v posebnih publikacijah, in sicer v izvorniku, s potrebnimi kazali in uvodnimi komentarji. Le tako bi bilo to terensko gradivo primeren in hkrati dostopen vir tudi širšemu krogu raziskovalcev.

Ta zapis seveda nima tega namena. Želi le prikazati splošno podobo obrti in trgovine na Bovškem, kakršno je mogoče izluščiti iz gradiva, ki ga je z enomesečnim terenskim delom leta 1952 zbrala osma etnografska ekipa Slovenskega etnografskega muzeja. Z današnjega vidika je celotno gradivo postavljeno v preteklost, tudi tisto, ki je v terenskih zvezkih sicer zapisano v sedanjiku. Zaradi lažjega in nedvoumnega razumevanja zato ponekod dodajam besedilu časovno oznako (leto 1952), ki natančneje pove, v katerem času so bile obravnavane obrti in pojavi še prisotni in živi. Mnoge

obrtne dejavnosti, ki so bile ob obisku etnografske ekipe na Bovškem še povsem navadne, bi danes verjetno zaman iskali.

Kraji, ki so v predstavljenem gradivu navedeni v oklepajih, pomenijo kraj, od koder je bil doma pripovedovalec navedenega sporočila oziroma gradiva.

Lesne obrti

Med lesne obrti je vprašalnica prištevala rešetarstvo, posodarstvo in orodjarstvo, obročarstvo in sodarstvo, tesarstvo, mizarstvo, piparstvo, izdelovanje velikonočnih butaric in izdelovanje lesenih igrač. Nekatere lesne obrti so bile na Bovškem pred drugo svetovno vojno zelo razširjene, saj je obilica lesa, ki ga najdemo tod, to tudi omogočala.

a) Piparstvo

Posamezni spretni samouki so pozimi, ko ni bilo veliko zunanjega dela, izdelovali pipe za tobak. Trentarji so jim rekli *fajfe*, vendar so poznali tudi izraz *čedra*. Izdelovali so jih iz gabrovega lesa, tise, *fušpana* (Na Logu), orehovega lesa (Lepena); cevka - *rorček* pipe pa je bil iz smrekovega ali gabrovega lesa (Na Logu). Les za pipe so morali sušiti dve do tri leta. Luknjo za *rorček* so izvrtali s svedrom ali pa so *rorček* votlili z žico - *ramarco*. *Fajfo* so okovali z medenino ali s kakšno drugo pločevino, kar je bilo pač pri roki. Naredili so raven *pokrovc*.



Jakob Kravanja s fajfo, ki jo je izdelal Tojnščkov stric iz Trente št. 15

Pipe so prodajali v Log pod Mangartom, v Bavščico in po celi Trenti (Na Logu). Ko še ni bilo cigaret, so stari in mladi kadili *fajfe*, izdelovali pa so jih tudi za rudarje in delavce, ker se pri delu lažje kadi *fajfa*, kakor pa cigareta (Na Logu).

b) Posodarstvo, obodarstvo, sodarstvo

Izdelovanje uporabnih predmetov iz lesa je bilo na Bovškem zelo razširjeno. Bilo je veliko samoukov, ki so izdelovali najrazličnejše posodje, tudi iz pločevine, in druge uporabne predmete, na primer glavnike.



Anton Košca iz Spodnje Trente št. 18 izdeluje žlico

V Trenti je bil izvrsten samouk Jožef Kravanja (roj. 1875), ki je iz smrekovega lesa izdeloval škafe in *kiblice* (dežice, dežce) za mast ali skuto. Obročje je delal iz jesenovega, vrbovega ali tudi iz limovega lesa. Delal pa je posodje tudi iz drugih materialov, na primer iz cinkove pločevine - *štenjak* (ajmer) in *kadin* - posodo za umivat, *ponóvce*, skledje za mleko. Nadalje je delal tudi trinožne in štirinožne stole iz javorovega, hruškovega in vrbovega lesa; ribežne, kuhlalice, solnice, *snemáunce*, *kambe*. Ko v trgovinah ni bilo mogoče dobiti glavnikov, je glavnike izdeloval iz javorovega, vrbovega in orehovega lesa (Trenta).

Leta 1952 so izdelovali tudi obode za sir, škafe za molžo - *kembač* (ta drži 18 litrov); pinje, škafe z enim ušesom - *štarc*. Škaf ima *pouđen* (dno), okoli so doge z obroči. Les je macesnov, smrekov, obroči pa so macesnovi. Les, nažagan na deske, se mora sušiti vsaj eno leto, da je dober za obdelavo. Včasih so les za doge cepili s *klinci*. Pri izdelovanju lesenih posod so uporabljali različno orodje - *utornik*, s katerim so naredili na koncu dog utor za *poden*, različne obličje (*hobu*) in šestila (*cirkel*) (Trenta).

Leseno posodje so (leta 1952) izdelovali pozimi, poleti ne, ker je bilo preveč dela z drobnico. Delali so tudi večje škafe (*perivnik* ali *žehtnik*) (Trenta). Če jih je kdo naročil,

so jih tudi prodajali. Za domačo rabo so izdelovali tudi *stouce*, mize, *štile*, grablje, kosišča (Trenta).

Jožef Klavora iz Soče je bil sodar (*pintar*). Delal je vse, kar je bilo lesenega: *štere*, *štarce*, *bače*, *sulje*, *dežice*, *bale*, pinje, čebre, žehtnike, lesena cedila, grablje, kosišča, cokle, sklede itd. Izdeloval je *kleje* in *vanjke/banjke* (skrinje za žito in za obleko) je tudi delal. Ukvarjal se je še z ljudskim zdravilstvom (Soča).

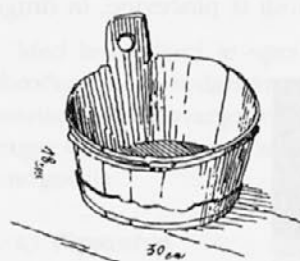

ŠTARC, TRENTA 13

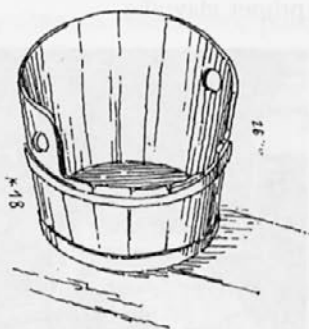

KAMBAČ, TRENTA 13



STRUG ZA STRUŽENJE
COKEL, TRENTA 70 - FR.
KVERH

V Soči (Mišja vas) je živel leta 1952 sodar, ki je izdeloval *štampe* (modele za skuto je krasil s podobo planike, krave). *Štampi* so bili iz orehovega lesa in so imeli ročaj - *rep*. Sodar je krpelje izdeloval iz jesenovega, vrbovega ali bukovega lesa. Delal je tudi cokle iz bukovine in kambe iz nagojevega, vrbovega ali macesnovega lesa. Delal je večinoma pozimi za svoje potrebe pa tudi za sosede. Ob nedeljah pri maši so se domenili, kaj kdo potrebuje (Soča).

V Čezsoči je bil samouk, ki je izdeloval cokle, na zgornjem delu opletene z macesnovimi ali smrekovimi šibami. V Trenti je bilo včasih več *pintarjev* kakor v Soči, zato so tudi leta 1952 dobivali leseno posodje iz Trente. Če je bila lesena posoda dobro narejena, je lahko trajala dolgo vrsto let (Soča).

c) Mizarstvo

Zaradi obilice lesa je bilo na Bovškem tudi nekaj poklicnih mizarjev, na primer v



Vajnka za obleko - pri Maticu Na skali št. 57

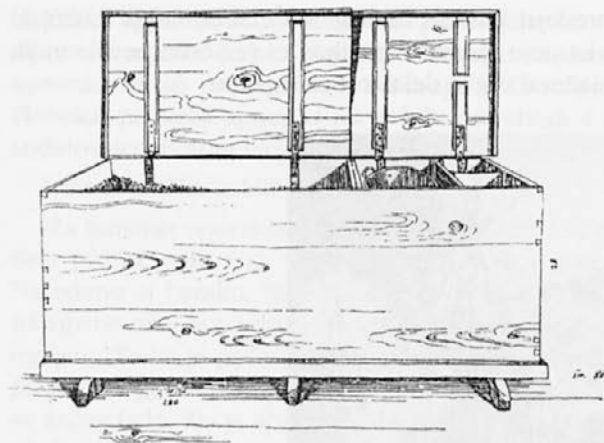

KLEJA, ČEZSOČA 13

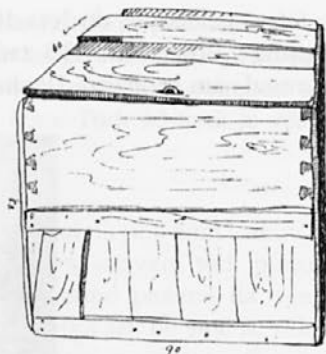
KLEJA
BAVŠČICA 28,
Jožef Zorč

Trenti. Ti so izdelovali največ pohištvo, zlasti mize, *vanjke/banjke*, stole. *Vanjke* so bile skrinje za obleko (za *gvante*), narejene ponavadi iz smrekovega lesa, ki so jih povečini postavljali v kamre (Trenta). Skrinje so izdelovali mizarji v Soči in Bovcu (Soča).

Mizar Karel Bradaška, doma iz Tolmina, se je učil obrti v Bovcu, potem pa se je poročil v Sočo (umrl je 1904, star 60 let). Izdeloval je znamenja v spomin tistih, ki so se ponesrečili v hribih. Postavljal jih je v Soči in Trenti. Delal je tudi skrinje - *vanjke* in *kleje* - za neveste so bile *vanjke*. *Kleje* so večje skrinje in so jih rabili samo za sirk, nameščene pa so bile na hiši (na podstrešju) (Soča). V Soči sta živela tudi mizar Bradaška, ki je izdeloval zibke, in mizar Flajs, ki je bil samouk in je izdeloval *banjke*; te so stale po 4 do 5 goldinarjev. Danes (leta 1952) ni v Soči nobenega mizarja (Soča).

Pletarstvo

Andrej Komac iz Trente (star 50 let) se je (leta 1952) poleg sodarstva ukvarjal tudi s pletenjem velikih in malih *korp*. Delal jih iz enoletnih *bekovih* (vrbovih) šib. Starejše šibje ni bilo dobro, ker se je pri delu preveč lomilo. Velike *korpe* so ljudje uporabljali za prenašanje gnoja in krompirja (*čomp*) z njive, pa tudi za razne druge pridelke. Malo *korpo* pa so prav tako imeli pri hiši za prinašanje pridelkov, drv in raznih reči (Trenta).

Samouk Leopold Čopi iz Čezsoče je leta 1952 opletal steklenice (chianti) in velike *flaškone* (po 50 do 100 litrov), delal stolice, žličnike, cajne (*ročovke*), košare, nahrbtnne koše, košarice za kruh in zibelke.

Material (leščje - leščevje in vrbovo šibje - *beke*) je dobil v Čezsoči in okolici. V jeseni je posekal les in ga takoj obdelal, nato pa vitre posušil na soncu ali doma v kuhinji. Preden je začel plesti, je namočil les v vodi. Od debeline lesa je bilo odvisno, koliko časa naj se les namaka v vodi, da postane prožen.

Stolice je Čopi delal iz vrbovih šib in leščja, noge iz vrbovih palic. Steklenice je opletal z vrbovimi šibami in leščjem, nahrbtnne koše, na katere je na koncu pritrdil tudi naramnice iz usnja, je delal iz leščja. Cajne je delal iz vrbovine. Za delo je uporabljal naslednje vrste orodja: nož, žago, škarje za sadje obrezovat, imel pa je tudi posebno napravo za vitre obdelat - *stou*.

Svoje izdelke je do leta 1952 prodajal kmečki zadrugi v Čezsoči, ta pa kmetijski zadrugi v Bovcu. Kmečka zadruga kasneje njegovih izdelkov ni več odkupovala in jih je moral sam prodajati. Davka ni plačeval, saj je delal kot zadružnik.



Andrej Kavs iz Čezsoče št. 100 plete zibelko iz bek

S pletarstvom sta se (leta 1952) ukvarjala tudi oče in sin Kavs iz Čezsoče. Sin je izdeloval zibeli iz vrbovih palic in *bek* za kmetijsko zadrugo v Bovcu, oče pa je pletel okrogle *korpe* in cekarje (Čezsoča).

Apneničarstvo - apnarstvo

Pri Ivanu Bradašku v Soči so imeli leta 1952 apnenico in so kuhali apno. Za kuhanje apna se je odločil kak zasebnik ali pa se jih je združilo več in so skupaj kuhali apno. Skupaj so spravili drva in kamne, tisti, ki se je na vso reč razumel, pa je vodil kuhanje. Rekli so mu mojster. Če je hotel kdo dobiti apno, pa ni bil v skupini (*kompaniji*), ki je kuhala apno, je moral le-tega plačati. S tem so krili stroške za *tabrh* (dnino). Rekli so - sem naredu en *tabrh* (Soča).

Apnenico je leta 1952 imel tudi Jožef Stergulc (star 60 let) iz Soče. Apno se je učil kuhati pri svojem očetu Andreju Stergulcu, ki je umrl leta 1928, star 75 let. Dejali so tudi, da apno *smodijo* (Soča).

Apnenica je morala biti natančno *cirkлана* - previdno zgrajena. Na vrhu so napravili *velb* v *špico*, to je *klinc*, ki je zapiral *velb*, da se ta ni usedel. *Velb* je moral biti na vrhu dobro zaklenjen, okrog *klinca* pa so nasuli okrog 50 kg *šodra*, da (ogelj) ni udaril skozi. Po vrhu apnenice so dali čez tudi malto, temu so rekli *hlebca*. Okrog hlebca je bila odprtina za zrak in dim.

Velike apnenice so bile navadno postavljene ob cesti, kar je bilo pripravno za dovoz materiala in odvoz apna. Apnenčast kamen - apnenčar je bil pri roki. Edino za velike apnenice so ga pripeljali tudi od drugod. Za majhno apnenico sta bila potrebna dva človeka, pri večji apnenici pa je bilo potrebnih 4 do 8 ljudi. Tudi 10 ljudi je včasih sodelovalo pri apnenici, ki je dala 800 kvintalov.

Ivan Bradaška je leta 1952 povedal:

«Za kurjenje uporabljamo smrekov in bukov les, približno pol na pol. Sam bukov les dela preveč oglja (oz. pepela). Ko apnenica gori, smo vedno zraven, tudi ponoči. Naredimo si barako, tako da imamo streho nad glavo. Nenehno pazimo na ogenj, nalagamo nanj nova drva, kurimo in se hecamo. Goreti mora počasi, ne sme se siliti z ognjem. Treba je počasi *hacat*, dokler se žveplo, ki je v kamnu, ne vname. Črn *kad* pride od tega žvepla. Potem se začne bolj *hacat*, da se kamenje vname do vrha. Kaditi se začne belo. Ko je apnenica kuhana, se ne kadi več, na vrhu apnenice pa se pojavi rdeče plav plamen (prej je bil rdeč). Notri se pa sveti kakor elektrika. Če se apnenica še kadi, ni kuhana. Apnenico kuhamo štiri do pet dni.»

«Ko je kuhana, jo odpremo samo na enem mestu, nato pa vzamemo apno ven z *ajmarjem* (vedrom). Apno odvažamo pozimi s sanmi, karjolo ali pa ga znosimo na hrbtu. Nad apnenico si naredimo leseno streho, da apna ne spira dež.» (Soča).

Oglarstvo

Zaradi obilice lesa so na Bovškem veliko oglarili tudi po drugi svetovni vojni.

Tako so leta 1951 oglarili pri Antonu Kravanji in pri Maslcu ter pri Miheliču v Trenti. Pri tem so uporabljali tudi les, ki so ga nanесли snežni plazovi (Trenta). Leta 1951 so kuhali oglje še Na Zapôudnom, mojster pa je bil od drugod (Trenta). Oglje so žgali tudi Na Logu, v Zadnjici in Trebšni (Trenta).

Ivan Cuder iz Trente je žgal pred drugo vojsko, žge pa tudi danes (leta 1952). Tega dela se je naučil kot dvanajstletni fant pri svojem očetu, ki je oglaril na Štajerskem (Scheifling!). Kopo je začel delati tako, da je dal v sredino (kope) tri kole, vmes pa jesenov ali smrekov obroč, da so koli stali trdno zapičeni v zemljo. Nato je okrog



Vreče z ogljem ob cesti v Trenti

postavil pokonci drva. Teh prvih drv je moralo biti za pol metra. Okrog teh drv je položil po dolgem druga drva, tako da je napravil *poden*, širok 10 do 15 cm, in na ta *poden* je spet postavil pokonci drva. Debeli konci so morali biti zmerom spodaj. *Poden* se je nadaljeval do skrajnega premera kope. Ko je bil prvi *štos* (kup) drv zložen, je dajal nanj drugi *štos* drv. Možno je bilo postaviti tudi tretji *štos* drv, tedaj je bila kopa visoka okoli 5 metrov. Takrat je moral pri zlaganju kope tudi nekdo pomagati. Najbolje je bilo, če sta kopo zlagala dva človeka. Drva je potem pokril s smrekovimi vejami, na katere je nametal zemljo, ki je bila na spodnjem delu kope nasuta en čevelj na debelo. Proti vrhu se je debelina zemlje na kopi manjšala.

Ko so kopo zakurili, so vanjo *naštihali* luknje za dovod zraka. Če se je iz teh lukenj belo kadilo, je pomenilo, da les gori, ko pa se je začelo iz lukenj plavo kaditi, je bilo to znamenje, da so drva že zoglenela. Takšno luknjo so zamašili in pod njo naredili drugo luknjo za dovod zraka.

Pravili so, da *smodijo* ali kuhajo oglje. Ko je bilo oglje skuhan, so ga z železnimi grabljami vlekli iz kope. Če je oglje gorelo, so ga pogasili z vodo, če ne, so ga pa stran pograbili, da se je počasi ohladilo. Oglje je bilo treba *vahtati* 24 ur, kakor mrliča!

Ko je bilo oglje mrzlo, ugašeno, so ga dali v *žaklje*, ki so jih sami sešili. Spravljali pa so ga tudi v koše iz šibja. Oglje so vozili kmetom, kovačem in mehanikarjem v Bovec. Kmetje ga še danes (leta 1952) rabijo za *beglajzne* (likalnike).

Ena kopa (visoka 2,5 m in široka 6 m) je dala 20 kvintalov oglja; 1 kvintal = 30 lir. Torej so zaslužili za 20 kvintalov 600 lir.

Ogljarju so rekli *koler* (Kohler). Hišici iz štirih kolov in strehe iz desk ali smrekove skorje, ki je bila ob straneh obdana s smrečjem ali deskami, pa so rekli *kolerca*.

Kovač iz Soče je ob koncu 19. stoletja tudi sam kuhal oglje za potrebe svoje kovaške delavnice. Rezijani so za časa Italije kuhali oglje na Golobarju, Na Skali in v Trenti. Kuhali so ga za neko podjetje (Soča).

Mlinarstvo

O mlinarstvu in žagarstvu je le nekaj krajših zapisov.

V Soči je bilo pet mlinov - v Lepeni 1, na Spodnji Soči 2, v Gornji Soči 2, zdaj pa ni nobenega (Soča). Mlini so začeli propadati po prvi svetovni vojski, ko so Italijani uvajali koruzni *gres* (zdrob) in moko. Vsak je raje vzel *gres*, kakor da bi dal zrnje mlet v mlin (Soča).

V mlinih so mleli sirk za domačine. Tja so ga nosili v mehovih iz koštrunje kože. Meh je imel *kragen* (vrat) in dve nogi, ki sta bili sešiti. Pri zadnjih nogah pa je imel meh odprtino. Držal je do 44 funtov (Soča). Danes (leta 1952) se lažje kupi sirk, poleg tega pa se bolj kakor sirk splača saditi krompir (Soča).

Vsi mlini so bili na vodo, rake, po katerih je voda tekla, pa so bile lesene. Mlinska kolesa so imela lopate, križ in pesto (Soča). Mlinske kamne so klepali tako, da so z ravno ožgano desko povlekli po kamnu. Kjer se je poznala ožgana sled, so kamen skleпали in ga tako poravnali (Bovec).

Mlinar je za plačilo vzel *merico*, to je 2 funta (moke) od 40 funtov (zrnja) (Soča).

V Dvoru pri Medali (Bovec) so imeli dva zaporedna mlina. Stala sta ob bajerju, ki je dajal za njun pogon dovolj vode. Mleli so samo koruzo. V prvi svetovni vojni je bil bajer porušen, kasneje pa ga niso obnovili.

Mlin in stope so imeli Pod Turo (med Plužino in Podklopco), stopali pa so ječmen. Mlin je propadel že pred prvo svetovno vojno. Pod Turo je leta 1952 stal še en mlin, vendar ni več mlel (Bovec).

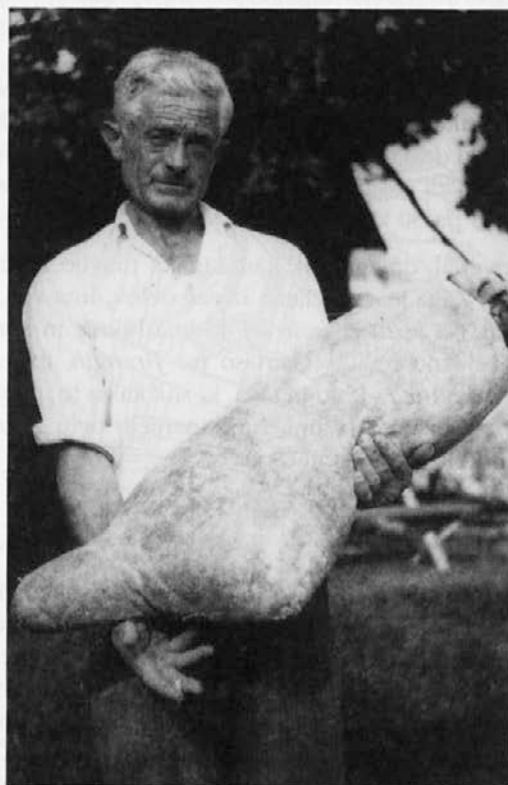

Matija Mlekuž iz Kala z mehomo moke

Na splošno so v mlin nosili mlet samo sirk, in sicer v mehovih in v *žakljih* (vrečah). Tisti pa, ki so bili doma v hribih, so imeli sirk spravljen tudi v *klejah* ali v vrečah v mlinu. (Bovec)

Žagarstvo

V starih časih so na žagah veliko žagali les za domačo uporabo. Kasneje pa je mnogo žag propadlo. V hribih so leta 1952 še cepili s klino les za *šinklne*, v vasi Krn pa so še žagali čoke na roke (*špolc žaga*, *špolterca*, dva moška stojita zgoraj, dva pa spodaj). Take žage so še vedno po hribih, ker je ljudem težko nositi (voziti) les do žag in potem nazaj spravljeni žagane deske (Soča).

Žagar France Kavs iz Soče je leta 1952 povedal:

-Žaga Na Skali, kjer sem se učil žagarstva, je bila stara več kot sto let. Delala je samo en mesec v letu (za 5 hiš), in sicer maja meseca, ko se je topil sneg in je bilo dovolj vode. V dolini pa so žagali tri mesece, to je aprila, maja in junija. Moja žaga je ob

potoku Vrsniku. Žagamo, kakor pač dopuščajo vodne razmere. Vsak lastnik mora les splaviti pozimi in ga pripeljati k žagi z vozom. Iz 2 metrskih hlodov (*trkljev*) žagamo *dile* (deske) za strehe; za pode pa žagamo 4 m dolge *dile*. Žagamo torej samo deske za strehe in pode, drugega nič. Včasih žagam različne dolžine in debeline lesa, največ 6 cm debele za pohištvo. Žagarskega izpita nimam, imam pa dovoljenje, da lahko žagam, saj plačujem obrtni davek in imam cenik.

Na žago vozijo les (=nosijo les v žago-) ljudje iz Soče. V Trenti - Na Logu in Na Klancu imajo svojo žago, prav tako imajo svojo žago tudi v Bovcu. Za žaganje plačujejo Na Skali v denarju, in sicer od deske, ne od kubičnega metra. Tako je bolj pošteno. Zdaj se od 2 m dolge deske plača za žaganje 6 din; prej (pod Italijo), pa so ljudje plačevali 50 centesimov, pod Avstrijo pa 30 krajcarjev.*

Franc Kavs je še povedal, da zgradbi, kjer žagajo, pravijo žaga, napravi za žaganje *desk*, pa prav tako žaga. Žaga je sestavljena iz več delov. Ima voz, ki vozi (se pomika) gor in dol na *vaukerjih*. Na vozu je *koštrun*, ki ima luknje in spredaj večje odprtine; vanj se vpne hlod z železno ročico. Gatri so na *firengih*, to je visečih stebrih. Na notranjem *firengu* je *podajanca* - kolo in taca, ki služita za to, da vlečeta voz s hlodom naprej. Spodaj so *gatri* zvezani z latami. Na zunanem delu žage (zgradbe) so rake, *konterle* (zapornica) in kolo z lopatami (Soča).

Kovaštvo⁶

Kovač Joža Hrovat (umrl leta 1898) je imel v Soči kovaško delavnico, v kateri je kladivo in meh gnala voda. Ni imel pomočnikov. Delal je za domačine in ljudi iz drugih krajev, ki so naročali pri njem različne izdelke. Delal je cepine, *ponovače*, dereze, motike, lopate, svedre, *kaince*, kladiva za klepat koso, *šine* za sani in sploh vse, kar je spadalo v kovaško stroko. Zavržene kose je pretopil, prekoval in iz njih varil motike, dereze ipd. Popravljal je tudi različno orodje. Hrovat ga je rad pil. Če je bil preveč pijan, je zakuril peč (seveda ne preveč), zlezal vanjo, tako da je imel glavo zunaj, se dobro spotil, pa je bil spet dober (Soča).

Informator, p.d. Pri Štroflu, v Soči je leta 1952 povedal:

«Jaz sem začel prvi delati *dimnike na fajfo* in s tem v zvezi postavljati *šporgete*. Torej, s *šporgeti* je prišel tudi *dimnik na fajfo*. Te dimnike sem delal še v Trenti. Za menoj so jih delali drugi samouki. Takih dimnikov nisem nikjer videl, to je moj izmislek oziroma poskus. Zdaj gledam na te dimnike drugače. Če je za malenkost proti vetru - ne ustreza. Na strehi je drugače: bolj potegne, lepše vleče (ni vodoravnega *rora*).»

Kovač Franc Fon iz Bovca pa je leta 1952 pripovedoval:

«Moj oče Fran Fon, rojen na Srpenici leta 1852, je bil kovač. Obrti se je učil v Celovcu, nato je delal v Trstu in od tam prišel domov. V Bovcu si je kupil hišo (sedanjo, št. 330) in leta 1888 začel s kovaško in podkovsko obrtjo. Delal je do leta 1925, umrl pa je leta 1930. Pri njem sem se (Fran Fon, mlajši) učil kovaške obrti, leta 1913 pa sem bil tudi v podkovski šoli v Ljubljani. Oče je leta 1903 napravil križ za bovški zvonik, leta 1913 sem ga napravil jaz. Po prvi svetovni vojni sem montiral zvonove v Bovcu, v

⁶ Kovaštvo kot posebna obrtna panoga v vprašalnici o ljudskih obrteh ni zajeto. Kljub temu se je morala zdeti B. Orlu tako pomembna, da jo je upošteval in vključil v ljudskoobrtne dejavnosti.

Čezsoči, na Plužnah, v Kalu. K nam so gonili podkovat živino iz Bovca, Čezsoče, Soče (malo). Sočanom in Trentarjem smo delali podkvice za čevlje. Po domače rečeno so bili to *grifi*, ki jih delamo tudi danes. Skupaj z očetom sva delala in montirala precej mostov iz železnih vrvi (Žaga, Trnovo, Soča). Veliko smo v naši kovačnici delali tudi klepala za klepanje kos (*babca*) in *dedc* (kladivo). Po očetovi smrti sem prevzel obrt in delal enaka dela kot oče. To je bil tudi čas konj in vozov ter popravil za kmečko orodje.»

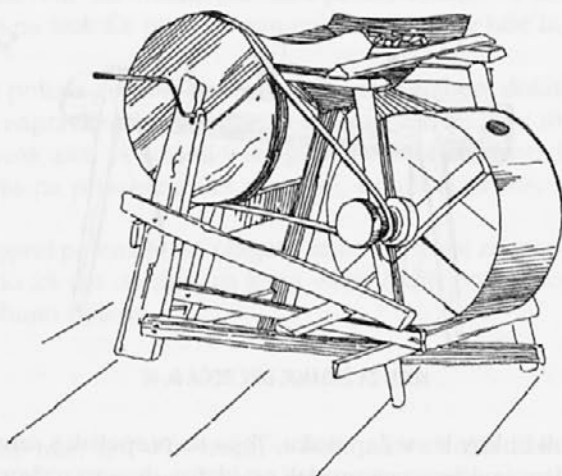

MAŠINA ZA KOVANJE, TRENTA 36

O svojem delu pa je Fran Fon (star 58 let) povedal, da je delal vse - lemeže, *kaince*, okoval je vozove. Iz starih kos je za kmete v Bovcu in okolici naredil največje nože. Delal je tudi brane, ograje za balkone v Bovcu, Logu pod Mangartom in sploh vse, kar je bilo železnega. Poleg tega je koval oziroma podkoval konje in krave. Volov je bilo malo, bolj so s kravami vozili, in tako vozijo še danes. Z voli so začeli v Čezsoči voziti okrog leta 1920/21. Še danes (1952) imajo v Čezsoči vole in konje.

Ko se je delo v kovačnici zaključilo, se je napravilo na *ješi* križ iz *špica* in *šrajngelca* (grebljice) - da ni prišel ponoči hudič kovat. *Ješa* je imela svoj čas meh, zdaj pa ima ventilator, ki piha namesto meha (Bovec).

Gozdarstvo in drvarstvo

Jožef Kravanja iz Trente, star 76 let, je zapisovalcu povedal, da je bil okrog leta 1898 na Ogrskem in na Zgornjem Štajerskem za drvarja. V gozdovih na Ogrskem je bil enajst mesecev. Aprila meseca je odšel od doma in se marca naslednje leto z zasluženim denarjem vrnil.

Informator iz Spodnje Trente pa je o sečnji drv leta 1952 povedal, da mora drevesa, ki jih želijo (doma) posekati, prej zaznamovati gozdar. Gozdar pride *tuč* drevesa, saj »brez kladiva ne sme nihče sekati«. Kar je suhega lesa, se lahko pobere. Tudi v prejšnjem času je bilo v navadi tako pobiranje lesa. Drv, ki jih nanesejo plazovi, ni treba *tuč*, vendar gozdar določi, kdo naj dobi ta les.

Ko gredo (1952) drvarit, vzamejo s seboj sekuro in žago. Drevo, ki ga požagajo, imenujejo *pam*. Tega razžagajo na štiri metre dolge *štok*e. Veje so včasih posekali z

malarinom, zdaj pa kar z navadno sekiro. *Štoke* spravijo k poti, da jih potem pozimi s sanmi odpeljejo na žago. *Pam* razžagajo v *dile*, ki jih odpeljejo domov. Za strehe in za *podne* uporabljajo največ macesnov les, ki ga je sicer malo, in pa smrekov les (Na Zapouđnom).

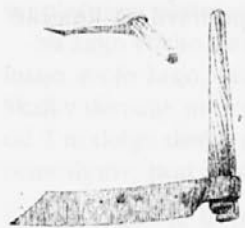

KLINJA ZA CEPLJENJE DESK
SOČA 150, Lepena

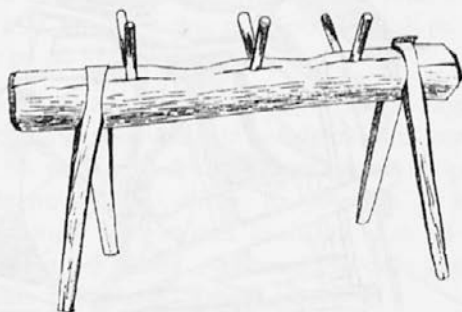

KOZU ZA ŽAGANJE DRV, SOČA št. 46



TESLA
TRENTA 45

Za kurjavo so sekali bukov les v Zapotoku. Tega so prepeljali s sanmi do vode in ga spomladi splavili do Bovca, kjer so ga prodali po klaftri; drva so nažagali na dolžino 1,5 metra. Če so srečno splavili, so dobili za eno klaftro 3 goldinarje, če je voda les pobrala, pa nič. Zvečer so tisti, ki so sekali les, vedno prišli domov. Le v tujini so spali v posebnih bajtah (Na Zapouđnom).

Tudi danes (leta 1952), tako kakor so včasih, cepijo les za kurjavo po dolgem s sekiro in kijem. Razcepljena drva zlagajo v skladovnice, kup drv, (imenujejo ga *tasa*) pa je visok en meter. *Tasa* drv stoji doma pred hišo ali za njo in je lahko 5 ali 10 m dolga; razlikujejo veliko in malo *taso* (Na Zapouđnom).

Na Bovškem sekajo (leta 1952) po 2, 3 ali 4 metre dolg les. Pozimi spravljajo ta les do ceste, ga tam razžagajo in koljejo v *triblce*, ki jih potem še prežagajo in razcepijo v polena. Drva spravljajo v lope. *Tasa* drv = kup drv (Spodnja Trenta).

Tudi v Soči posekajo les, ki ga odkáže gozdar. Pozimi spravijo les s sanmi do poti, v strmini pa ga s cepini *gonijo* v dolino oziroma počakajo, da zapade sneg in ga nato na saneh prepeljejo domov. Tu ga razžagajo in razcepijo v polena. Polena razžagajo v *triblce*, to je dva pednja (30 cm) dolge čoke, *triblce* pa razcepijo v drva. V drvarnici ali pred hišo zložijo drva v tase (Soča).

Les za prodajo so včasih iz Soče plavili v Čezsočo. Pri tem delu je mnogo ljudi utonilo (Soča). Oče je plaval les iz Trente in je za *lon* dobil *banjko* - *skrinjo* (Soča).

Drva za kurjavo sekajo tudi julija ali avgusta. Les poderejo, *ošpacajo* (oklestijo) veje in ga pustijo, da se suši do jeseni, ko ga razžagajo na kose. Pozimi les *gonijo* v dolino in ga potem do doma prepeljejo s sanmi. Tam ga razžagajo in razcepijo v drva (Soča).

Andrej Kavš iz Čezsoče je leta 1952 povedal:

«Občina je lastnik gozda, mi pa imamo služnostne pravice. Vsaka hišna številka ima pravico do drv za kurjavo in pravico do stavbnega lesa; navadno od 10 do 12 metrov drv, stavbnega lesa pa po potrebi. V starih časih so porabili več lesa za kurjavo (5 do 6

klafter na leto), imeli so ognjišča, peči. Danes gozdar iz Koritnice določi, katera drevesa smejo posekati.

Rečemo, da gremo sekati, da gremo z žago in sekiro podirati drva. Prej nismo uporabljali žage, ampak samo sekiro. Dve vrsti sekir imamo: navadno sekiro in *mucno* (samo za sekati, okrogla ušesa). Zdaj teh sekir več ne rabimo, ker imamo žage. Ko so drevesa posekana, jih gremo *rekljat* (razžagati na določene dolžine) in *ošpacat*. Pri bukovem lesu, ki ga rabimo za kurjavo, imenujemo deblo, ki je 2 ali 4 metre dolgo, *poleno*. Pri smrekovem (stavbnem lesu) lesu pa imenujemo - 2 m dolgo deblo *trkl* (mn. *trklji*), 4 m dolgo pa *štok*. Če pa je les namenjen za ogrodje hiše in je dolg 6 do 10 m, se imenuje *tram*.

Drva oziroma polena *gonimo po drasti* (*drasta* = graben, dolina, kjer teče voda). Če je graben (žleb) napravljen iz polen, se to imenuje *lot*. Če pa v *drasti* ni *lota* in je sicer *drasta* dovolj strma, potem pozimi v snegu gonimo les do poti, kjer čakajo vozovi ali sani. V Golobarju pa priženemo les s cepini, zaradi lažje hoje pa imamo na čevljih dereze.

Doma smo poprej polena rezali (žagali) samo na roko, zdaj pa imamo krožno žago. Žagamo na 20 do 25 cm dolžine, to je na *rklje*, ki jih potem scepimo s sekiro (drva cepiti). Tako dobimo polena.

Strojarstvo⁷

V mlin so nosili mlet sirk v mehovah iz koštrunove kože. Koštruna so odrli na meh in odnesli kožo v Kranjsko goro, kjer so znali delati mehove, pa tudi mehe za tobak - *plotr* (Soča).

Meh je bil zmerom iz ovčje kože. Kože so strojili v Kranjski Gori in v Bovcu (Soča), pred prvo svetovno vojsko pa so jih nosili strojit tudi na Trbiž (Čezsoča). Ovčje kože so strojili domačini sami, vendar le za plašče (kožuhe) za pastirje, ker je bilo strojenje bolj slabo opravljeno. Domačini so pri strojenju uporabljali pepel, s katerim so odstranili s kože mast, nato pa so kožo *oribali* (zdrgnili) s pšeničnimi otrobi, da je postala mehka. Prej so uporabljali namesto pepela in otrohov galun (Soča).

Plotr za tobak so naredili iz mačje kože. To so prav tako strojili s pepelom in apnom, da so odstranili dlake, nazadnje pa so kožo *oribali* še z otrobi, da je postala mehka. Za tobak so rabili tudi svinjske mehurje (Soča).

Trgovina

Trentarji so nosili prodajat kozji sir in skuto v Kranjsko Goro, kar delajo še danes (leta 1952). Prehrambene izdelke so tudi zamenjevali, in sicer sir za moko in sirk v zrnju. Za časa Italije so gnali ovce in koze prodajat v Sočo in Bovec, kasneje pa so gonili ovce in jarce na živinske sejme v Kranjsko Goro. Letos (1952) živine niso gnali, ker so prišli ponjo mesarji iz Tolmina (Trenta).

Nekdaj so Sočani v jeseni prodajali drobnico (ovce, koze, koštrune) v Kranjsko Goro in na Trbiž; do obeh krajev je enako dolga pot. Pred sto leti so hodili trgovci iz Bovca s konji po sirk v Banat; po cel mesec so se vozili (Soča).

⁷ Te dejavnosti vprašalnica ni predvidela, vendar jo je B. Orel pritegnil v obravnavo verjetno zaradi njene lokalne posebnosti.

Iz Loga pod Mangartom so nekateri hodili po sirk na Trbiž, iz Trente pa so šli ponj največ v Kranjsko Goro. Iz Soče so hodili po sirk zlasti v Bovec, kjer so ga prodajali na trgu. Tamkaj so ljudje kupovali tudi sol. Na sejme so hodili največ jeseni, in sicer na Trbiž in v Kranjsko Goro. Na mali šmaren pa so iz Soče vodili v Trento prodajat kozle, le-te so največ kupovali Korošci. Kozle pa so ljudje iz Soče prodajali tudi trgovcu Jonku v Bovcu (Soča).

Z Bovškega so hodili iskat lan na Koroško, medtem ko so Rezijani še med prvo in drugo svetovno vojno prodajali po Bovškem nože in britve, brusili škarje in vezali (z žico) prstene lonce (Soča).

Razen krompirja, fižola, repe in zelenjave so morali prebivalci ob Soči vse kupovati. V slabih letinah je bilo treba živino prodati ali pa seno dokupiti. Največ so prodali živine in mlečnih izdelkov - sira, skute in masla (Soča).

Ker je primanjkovalo denarja, so se morali Trentarji tudi zadolževati. Pri trgovcu Jonku v Bovcu so se zadolževali za blago (moka, otrobi itd.), ki so ga kupili v njegovi trgovini. Trгоvec jim je dajal blago na upanje, ljudje pa so mu dolg poravnali s skuto, sirom in drobnico, kar pa velikokrat ni zadostovalo za pokritje stroškov (Trenta).

V Trenti so pred 50 ali 60 leti nekateri zbirali cunje in kosti ter vse to prodajali fabrikam. Ta material so hodili nabirat ne le po Trenti, temveč tudi na Kranjsko in Koroško. Posamezniki so tako dobro zaslužili, da so si pozneje kupili hiše (Trenta).

Krojač iz Soče je kupoval blago v Kranjski Gori in hodil v *štero* (te oznake ne poznajo v Soči, znana pa je na Koroškem). Med leti 1890 in 1904 pa je tudi prodajal kupljeno blago. Stanoval je v Lescah in hodil v Rateče, Bohinj, jeseniški predel in drugod po Gorenjskem. O božiču, veliki noči in poleti, ko je bila sečnja, pa je prišel domov. Najprej je nosil blago v *pinth* (Bindtuch), to je v rjuhi zavezano, pozneje pa ga je vozil na dvokolesnem vozičku. Na teh poteh je bil obut v škornje ali močne čevlje. Mešetaril je tudi z drobnico, sirom in volno (*-louyden* je dau napraviti na Gorenjskem). Kupoval je blago, ki ga je potem prodajal v Ljubljani in Beljaku (Soča).

Žene sodarjev so po Dolinskem (verjetno v krajih nižje ob Soči, op. A. D.) zamenjavale lesene izdelke (pinje, čebre, *kembače*,...) za sirk, žganje, bob, fižol (Soča). Kupovali so tudi ječmen, ki so ga za časa Avstrije pražili in iz njega kuhali kavo. Še danes (1952) kupujejo ječmen, in sicer prav tako zaradi kave (Soča).

Posebne gospodarske in dopolnilne dejavnosti (deloma povezane z obrtjo in trgovino), ki so ljudem na Bovškem omogočale skromen, vendar pomemben zaslužek, so bile zdomarstvo (*havziranje*), prevoznništvo in rudarstvo. Posamezniki so se ukvarjali nekaj časa s trgovanjem in z rudarjenjem, drvarjenjem na tujem; žene so hodile služiti v večja mesta.

Zdomarstvo⁸

Dekleta - *čee* - so šle v Trst, da so si zaslužile za balo, obleko in obutev (Trenta), -da so se oblekle« (Čezsoča). Tudi v Trst in Gorico so hodile služiti za dekleta (Soča) in pestunje (Bovec). Nekateri so odšle celo v Torin, Milan itd. (Čezsoča). Iz Soče jih je v 2. pol. 19. stol. z vozom vozil v Trst neki prevoznik (Soča). Ženske so večkrat hodile *petljat* (prosjat) po Kranjskem, Tolminskem in Kobariškem (Trenta).

⁸ B. Orel besede zdomarstvo v obravnavanih terenskih zapiskih ne uporablja. Pod tem poglavjem sem družil tiste dejavnosti, ki so jih ljudje opravljali zunaj domovine, bolj rečeno daleč od doma, v tujih krajih, v katerih so se zadrževali več dni ali celo mesecev.

Tudi moški so *havzirali* (*guzirali*). S kramo na hrbtu so (v krošnji z dvema predaloma) prodajali po vaseh na Štajerskem, Koroškem in Primorskem, in sicer obleke, perilo, rute, nogavice, platno za predpasnike, igle, *cvirn*, *fingrate*, *fajfe*, orglice za otroke in drugo. Zdoma so bili po več mesecev.

Havziravci so kupovali lonce v Beljaku in jih prodajali po Koroškem (okoli leta 1895). Zbirali so stare cunje, železo, baker, prašičjo dlako, žimo od goveje živine in vse to prodajali italijanskemu trgovcu Karlu de Reja v Beljaku (Čezsoča). Težko je bilo *guzirati* - šli so septembra, za božič so se vrnila za dva dni, potem pa spet nazaj do aprila. Potem so morali pa doma pomagati pri delu. Pravico *guzirati* je dobil tisti, ki je bil star 30 let in ni bil kaznovan. Dovoljenja so izdajali na glavarstvu v Tolminu (Bovec).

Iz Bovca so hodili prodajat kramo, ker doma ni bilo zaslužka. Blago so prodajali po Češkem, Ogrskem, po Avstriji, Štajerskem, Kranjskem. Okrog leta 1895 je bilo takih prodajalcev najmanj petnajst. To so bili gospodarji pa tudi hlapci pri gospodarjih. Prodajali so sukno za obleko itd. Kupovali so blago, največ na Češkem, v Beljaku (trgovec Kuhar). Tja so hodili pozimi, vračali pa so se domov spomladi, meseca maja. Blago so vozili tudi s konji. Te so kupili na poti in jih, ko so se vračali domov, prodali ali pa jih prignali do doma. Prodajalcem so rekli *guzirovci*, ker so *guzirali* - prodajali naokrog. Kramarji pa so prodajali bolj drobne stvari - igle, gumbe, nožičke. Vse to so nosili na hrbtu v krošnjah. Torej je bila razlika med *guziravci* in kramarji (Bovec). Bovčani, ki so hodili *guzirat* po svetu, so prinesli okoli leta 1880/90 s Češkega med drugim domov tudi pluge (Bovec).

Bovčane, ki so se ukvarjali s prodajo sukna, so torej ljudje imenovali *havziravce*, drugi, ki so prodajali drobno blago (rute, podobe, kipce...) pa so zanje bili kramarji. Oboji so sukno ali pa kramo kupovali na Češkem in Moravskem, nato pa z njo trgovali po Češkem, Ogrskem, Banatu in Bosni. *Havziravci* so imeli konje in vozove pa tudi svoje hlapce. Ko se je človek vrnil s *havziranja*, so rekli, da je prišel z *rajže* (Bovec).

V Trento pa so prihajali prodajat *havzirovci* iz Rezije. Prinašali so sita, *špegle*, britve, žepne nože. Bili so tudi brusarji in piskrovezi (Trenta - Log; Čezsoča); popravljali so marele, prodajali osle (bruse), škarje in popravljali posodo (Čezsoča).

Iz Kala in Koritnice so nekaj hodili *golcvat* (drvarit) v Romunijo, na Ogrsko in Štajersko (Trenta), v našem času (1952) pa na Trbiž in v naše gozdove (Čezsoča).

Rudarstvo

Pred prvo svetovno vojno so mladi fantje odhajali delat v rudnike, šli pa so tudi v Ameriko. Večina se jih je vrnila domov (Čezsoča). V Logu pod Mangartom je danes (1952) 40 rudarjev, ki delajo v rabeljskem rudniku. Dnevno se vračajo domov ob eni uri popoldne. Svočas je bilo v Logu okrog 100 rudarjev (Čezsoča).

Informator iz Loga v Trenti je povedal, da je bil tri leta rudar v Westfaliji, trikrat po šest mesecev pa je drvaril na Štajerskem. Ko pa je prišel domov, se je začel ukvarjati s trgovino.

Drug pripovedovalec pa je bil osem let rudar v Westfaliji (od leta 1906 do 1914). Včasih je tudi prišel domov. Šest let pa je kopal svinčevo rudo v rabeljskem rudniku (Trenta).

Upokojeni rudar Jože Cuder iz Soče je leta 1952 povedal:

-Kopal sem rudo v rabeljskem rudniku od leta 1913 do 1937. Vsakih štirinajst dni sem hodil domov. Bilo je težko življenje. Še danes koplje svinčevo rudo v rabeljskem

rudniku 6 ljudi iz Soče. Vsako soboto se skozi predor vračajo domov v Log pod Mangartom. Od naših oblasti imajo dovoljenje, da lahko hodijo čez mejo. To so stari rudarji in delajo tamkaj že 30 do 35 let. Novim, mladim ljudem pa naši ne pustijo delati v rudniku in jim zato ne dajo dovoljenj za delo onstran meje».

Leta 1898 so začeli naši ljudje hoditi v Nemčijo delat v rudnike (Westfalijo, Porenje), da bi se doma rešili dolgov. Veliko so bili namreč dolžni trgovcu Matiji Jonku v Bovcu (Bovec).

Prevoznništvo

Leopold Durjava iz Bovca je leta 1952 povedal:

«Bil sem furman od leta 1906. Včasih sem imel štiri konje. Fural sem na Trbiž, do Sv. Lucije, tudi v Gorico in Vipavo. Iz Vipave so vozili vino v Bovec in Sočo. Čeprav je bila leta 1906 zgrajena bohinjska železnica, se je vse vino na *aksah* (vozovih s konji) zvozilo v Bovec. Šele ko je začel voziti avto, to je bilo okoli leta 1912/13, so vino vozili z avtomobili. Vino smo začeli voziti (prvo rajžo) 2. novembra. Do sv. Martina (11. novembra) smo šli tja dvakrat. Do Martina smo vozili mošt, zato je bil (pod Avstrijo) davek polovičen (4 krajcarje, po sv. Martinu pa 8 krajcarjev). Po potrebi smo potem tudi še vozili celo leto. S postaje Sv. Lucija smo vozili blago za trgovce (sladkor, kavo, blago za obleke). V Trst sem peljal samo enkrat, in sicer leta 1920, ko sem tja peljal pohišstvo, iz Trsta nazaj pa blago.

Pri Sv. Luciji je bilo pred prvo svetovno vojsko naloženih z blagom po 10 do 12 bovških vozov. Na vsakem vozu je bilo po 20 do 22 kvintalov blaga. Zvečer smo vozove naložili in so tako čakali do jutra. Nihče ni varoval blaga, pa ga ni zmanjkalo niti za eno deko. Danes bi bilo drugače.

Iz Bovca sem vozil do železniške postaje v Sv. Luciji tudi žive postrvi, ki so jih v Soči nalovili ribiči v mreže. Ob 7.20 zvečer je šel brzovlak proti Dunaju in na ta vlak so naložili ribe v sodih z vodo. Na Dunaju so te ribe prodajali po 15 do 18 kron za kilogram, menda pa so šle celo na avstrijski dvor.»

Bovška dekleta - *čeče* je vozil v Trst Skočir s Srpenice vsak teden, iz Bovca pa jih je neki prevoznik prevažal do Sv. Lucije, kjer so prestopile na vlak. Vozilo se je z lojtrnim vozom (Bovec).

V Bovcu so bile nekdanje velike *štale*, hlevi, da so furmani lahko prenočili. V Bovcu so živeli tudi furmani, ki so imeli le to nalogo, da so *forajtali* (pripregali) konje k vozovom, ki so bili namenjeni prek kobariškega klanca (Bovec). Furmani iz Čezsoče so vozili trgovcu Jonku v Bovec pivo in hrano s Trbiža (Čezsoča).

Pod vozom je bila z verigami pritrjena *prična*, to je majhen zaboj, kamor so spravljali orodje za popravila voza, žeblje, sekiro, podkev, hrano za furmana in *fotr* (krmo) za živino (Bovec).

Z vozovi so vozili iz kamnoloma grušč (gramoz) za vzdrževanje državne ceste. Cestna uprava jim je za vsako vožnjo plačevala 9 lir od prostorninskega metra grušča. Tako je bilo tudi za časa Avstrije - dva goldinarja za kubik grušča. Sedaj (leta 1952) popravljajo cesto z udarniškim delom (Bovec).

Ljudska obrt in domača delavnost v zvezi z nošo⁹

Marta Ložar je o obrteh zapisala:

Cokle so izdelovali večinoma gospodarji sami za svoje družine, spretnejši pa tudi za svoje sosede in znance. Tudi danes (leta 1952) je tako (pri Domenhi, Bavšica). V času pred prvo svetovno vojno so opuščali starinske cokle, ki so imele vrhnji del pleten. Še sedaj izdelujejo podplate, podobne onim, vendar sta danes vrhnji del in zapetnica usnjena (porabijo usnje odsluženih čevljev). Podplati so iz bukovega ali gabrovega lesa, ki je za nogo precej globoko izdolben, *steslan*, dno pa je oblikovano po nogi. Na rob je nabito usnje. Spredaj je lepa *krvina*. Po starem so bile v robu s svedrom izvrtane luknje, *jame*, kamor so zatikali in s klinci zatolkli *šine*, ki so jih prepletali, kakor pri košari. Ta pleteni del imenujejo *plezma*. Šine so bile iz smrekovega ali macesnovega lesa. Poiskati pa so morali drevo, katerega les se je dal lepo cepiti. Na ta način so uničili mnogo mladih smrek in macesnov. S sekiro so v deblo zasekali na dveh mestih (pol metra narazen), in če se je izkazalo, da se les ne cepi lepo, so les pustili in iskali drugje, dokler niso našli primerne debla. Šine so potem obdelovali z nožem ali posebnim obličem; iz šin sta bila pletena tudi *zapetnica* in *pent* čez narti. V podplat so na spodnji strani nabili žeblice z velikimi glavicami, *glavače*. - O mlaju ni bilo dobro odrezati lesa za cokle, ker so potem noge pekle in takih cokel ni bilo mogoče imeti dolgo na nogah. V prejšnjem stoletju so nosili cokle moški in ženske, doma na planini, potovanju in tudi za praznik. Tudi plesali so v njih, toda v hiši so se navadno sezuvali in plesali bos (pozimi so sezuli tudi štumfe).

Predelovanje volne, lanu in konoplje

Na Bovškem je še mnogo žena, ki ne predejo le zase, temveč tudi drugim za razne usluge ali blago, pa tudi za denar. Večinoma so v svojem delu prave mojstrice in je težko najti na roke tako tanko in enakomerno spredeno nit, kot se tem predicam suka izmed prstov. Tu je volna doma.

Ko ovce ostržejo, volne ne perejo, češ da se od živali zamaščena volna lepše predeluje. Tako volno potem na *kvartah* (ahljah) skvartajo. Tudi to delo zahteva mnogo spretnosti: volno, ki jo ima predica enkrat na *kvartah*, uredi navadno v tri plasti, *bladnje* in potem jemlje *bladen* za *bladnjem*, ko prede nit. Spredena nit je tako pripravljena za tkanje pa tudi za kvačkanje. Na kolovratu potem še posuka po dve niti skupaj, *posukana* nit je pa za pletenje. Za sivo volno, mešanico bele in črne, je treba več truda, ker jo morajo večkrat *kvartati*, da je barva enakomerna. - V strnjenih naseljih (Koritnica, Kal, Čezsoča) so se predice zbirale tudi k skupni preji. Svetil jim je ogenj, ki je gorel v dimnici, zanj pa so skrbeli tudi fantje, ki so prihajali k predicam. *Poprednca* so imenovali skupno jed po preji (čompe, oblice). Kvarte, kolovrat, motovilo so orodje predic, vse pa je izdelek domačih mojstrov.

Preden so tkali, so volno doma ponekod barvali ali pa so barvali že stkano tkanino. Barvat pa so nosili blago tudi na Trbiž. Domači sredstvi za barvanje sta jelševo lubje (črna jelša) in lupine zelenih orehov. To dvojje je dalo črno barvo. Rdečo barvo pa dajo korenine neke zeli, ki raste po travnikih. Črno so barvali mezlan, rdeče pa ženske nogavice in volnena spodnja krila (Log pod Mangartom).

⁹ Tekst o obrteh, ki so povezane z nošo, je povzet po poročilu o delu Marte Ložar, ki se je na Bovškem terenu leta 1952 ukvarjala z raziskovanjem ljudske noše, hkrati pa je v 32. zvezku terenskih zapiskov na 23 straneh zapisovala tudi obrtne dejavnosti.

Tkalcji, *kayci*, so bili po ustnem izročilu v Trenti (Zadnjica, pri Andreju), v Lepeni, Soča (pri Slokarju), Koritnici (pri Švajcu, pri Šeklnu), Bovec (pri Melihen). Tkali so blago za ženske obleke, imenovano *raska*, ras ali rašina; bilo je križasto tkano (štiri niti bele, štiri črne). *Rasko* so tudi barvali, redko valjali, da se je potem bolj svetila. *Koytri* so bile odeje, enako tkane z lepimi križastimi vzorci. *Louđn* je bilo moško volneno blago. Tudi *mezlan* je znana tkanina iz drugih pokrajin za moške obleke. Za mezlan so rabili lanene in konopljene niti; tudi te so predle žene same. *Louđn* in mezlan so dajali v *valáynco* na Trbiž (največ podatkov). *Valáynca* je bila tudi v Plužnah (pri Švajci, Črnota), in nanjo se še precej spominjajo. Ob Koritnici, pod Klužo, so razvaline valjalnice, na katero je še živ spomin, vendar o delu v njej podatkov ni bilo mogoče dobiti. *Platno* so tkali za rjuhe in perilo, kasneje so mešali med lanene in konopljene niti tudi bombažaste. Platneni so bili tudi *slamniki*, slamnjače pa so tkali v ozkih progah belo-rdeče ali belo-modro.

Kape iz drevesne gobe so delali možje sami. Marsikdo pravi, da bi si jo naredil še danes, pa je težko najti stare bukve in prave gobe. To primitivno mehko pokrivalo pa je bilo le za suho vreme, ker je preveč vpijalo vlago, zato pa je nadvse primerno v vročini, ker pobira znoj.

Žoki, tudi *čampe* imenovani, so bili na splošno pleteni iz črne volne. Take nosijo še sedaj (1952) doma stare žene pa tudi nekateri moški (so pa sedaj v navadi *žoki* iz blaga). Na pleteni del, ki ima peto in špico, so našli podplat, ki pa je bil krepko prešit iz več kosov blaga. Te podplate je danes zamenjal gumi. *Žoki* iz blaga z gumijastim podplatom so sedaj splošno obuvalo v vsem bovškem predelu; nosijo jih odrasli in otroci, pri delu, doma in tudi na poti. Izdelujejo jih žene in pri tem delu so zelo spretni.

Strojenje

Da so na Bovškem znali doma strojiti kože, *udelvati*, kakor pravijo, ni nobenega dvoma. Vendar ni bilo mogoče dobiti kdovekaj jasnih podatkov. Ljudje vedo povedati, da so kože *udelvali* z apnom ali z bukovim pepelom. Danes (1952) poskušajo tu in tam z galunom, o kaki delavnici pa ni jasnih sledov. Na to bi kazala hišna imena pri Strojč (na Bavšci, v Lepenci), sicer pa beseda strojenje ni več v rabi.

Po domačijah so gotovo strojili ovčje kože za plašče in kape, medtem ko so mehove dajali strojit na Kranjsko. Pastirski plašč je imel volno na notranji strani in je bil nekako ogrinjalo za hrbet. Ožji del je visel navzdol, pri vratu in okoli ledij pa se je pritrdjeval z jermeni. V navadi so bili tudi plašči, sešiti iz dveh kož, le da so jih oblačili čez glavo. Vsi starejši možje pa še pomnijo strojenje mačjih kož za *plotrje*, mehove za tobak. Vse to tudi še znajo narediti.

Summary

Crafts and Trade in the Bovec Region (from the Archives of the Slovene Ethnographic Museum)

After World War II the Slovene Ethnographic Museum set up several field teams in order to fill the void in folk culture research in some parts of the Slovene territory and to enrich the museum collection with new artifacts. The eighth field team worked in the Bovec region in 1952, in villages and hamlets from Bovec to the end of the Trenta Valley. The eleven-member team used handy

questionnaires for different ethnological fields. Most of the research on crafts and trade was done by Boris Orel, the Museum director, and Marta Ložar.

Orel's field notes are collected in three notebooks. Since woodwork crafts were very developed due to the abundance of wood, Orel recorded interesting data on pipe-makers, pot-makers, makers of sieve frames, coopers and cabinetmakers. In this region numerous trained and self-taught craftsmen produced a wide array of woodenware for home use and for sale. The same was true of wickerwork: some skillful individuals earned some money by selling hand-made baskets.

Since the Bovec region is rich in limestone, lime-burning (and of course charcoal-burning) was rather well-developed and a source of additional income for some local people. Notes on these two activities dwell mostly on the technological procedures of obtaining lime and charcoal.

Millers, sawyers and blacksmiths were also among the traditional craftsmen who mostly served the needs of the local population. Soon after World War II these crafts started declining; the notes already mention dilapidated and abandoned mills and sawmills.