

Митологизираното гумно во словенската традиционална култура - I

Никос Чаусидис

This work is pointed towards the semiotic and mythological aspects of the threshing floor in Slavic culture, including the period from the Middle Ages till the contemporary folklore. According to the real form and the functions of the threshing floor, its dynamical cosmological symbolic is stressed, accenting its celestial character: - threshing floor = sky/heaven; - the hinge = axis mundi; - the circular movement of the animals = cyclical dynamics of the celestial bodies. A few myths referring to this particular object are elaborated. "The threshing Floor where the Birds are threshing Immortelle" is explicitly represented in the stories from Macedonia and Bulgaria, while implicitly its presence can be noticed in the Balkan rituals connected with the "Christmas Straw" and the legends of "The Milky Way" ("Godfather's Straw"/"Kumova slama"). The relation between the mythologized threshing floor and the fairies is elaborated through the components "Fairies' Threshing Floor" ("Vilino gumno", "Judinsko horo"), present throughout toponyms and legends. The second part of this work will give elaboration to the motif of the "Metallic Threshing Floor".

Симболиката на гумното е непосредно базирана врз неговите реални обележја и функции, кои се впрочем наталожени и во етимологијата на неговите словенски називи.¹ Тоа е објект во вид на кружен плоштад, формиран на израмнета и натапкана земја. Во центарот на плоштадот е поставен стожерот на гумното, изработен од силен дрвен столб, забиен во земјата или пак стебло од дрво коешто растело на тоа место. Гумното служи пред сè за вршење на житото, така што класјето ќе се постели на земја и преку него ќе се пушти да гази добитокот (пред сè коњи), кој е врзан за стожерот и во круг се врти низ гумното. Освен за оваа доминантна функција, гумното се користело и за други производствени процеси, како на пример: - изработка на црепни, други садови, тули и керамици (подготовка на глината т.е. калта, обликување и сушење); - металургија (подготовка на рудата за топење); - изработка на дрвен јаглен (сложување и горење на дрвото). Рамната површина на гумното, поради својата соодветност, се користела и за непроизводствени потреби - како место каде жителите на една населба се собирале по разни поводи (договори, прослави, обреди).²

¹ Лексемата *гумно* се базира врз прасловенското **gu-mъno*, чиј корен, пак се поврзува со крупниот рогат добиток кој се чини дека изворно го изведувал вршењето - основната утилитарна функција на овој објект (P. Skok, Etimologijski ... ; M. Фасмер, Этимологический ...). Називот *ток*, го претставува динамичкиот аспект на гумното т.е. „течењето“ / движењето - на добитокот или она што тој го симболизираше (M. Фасмер, Этимологический ...). Третиот назив *харман* (буг.) или *гарман* (укр.) ќе се обидеме да го протолкуваме во наредните глави.

² Славянские древности ... 1, 569-571; M. С. Филиповић, Бакарно ... , 19, 22, 23, 29, 30; И. Венедиков, Медното ... , 80.

Гумното, заедно со стожерот, носи во себе и силно потенциран обредно-магиски и митско-симболички карактер кој досегашните истражувачи најчесто го определувале како секундарен, односно втемелен или произлезен од неговите стопански т.е. утилитарни функции.³ Во нашиот обид за откривање на овој аспект, ние тргнуваме од ставот дека митската и утилитарната функција на гумното се подеднакво важни, а се појавувале и развивале паралелно, во нераскинлива меѓусебна врска. Базирајќи се врз овој став, убедени сме дека во архаичните култури, гумното било во исто време и утилитарен и култен објект, односно митологизиран утилитарен објект или утилитаризиран митски објект.⁴

I. Космолошка симболика на гумното

Според едната од нашите стартни хипотези, гумното најпрво било култен објект, кој со својата правилна кружна форма и централно поставениот столб - стожер, го претставувало светот во глобала, или едното од неговите две одделни нивои (земја, небо). Во сите случаи, централниот стожер ги манифестирал митските претстави за *космичкиот столб* кој го организира и одржува космосот, како и претставите за *космичката оска*, околу која се одвиваат сите аспекти на неговото динамичко постоење. Неразделен, а можеби дури и примарен елемент на гумното е животното, кое врзано за стожерот се движи во круг околу него. Малку е веројатно дека човекот го реализирал гумното според однапред подготвен „ментален проект“, туку дека ги согледал наведените космолошки значења така што случајно го набљудувал (и се фасцинирал) од правилното кружење на животното, кое било врзано околу некое дрво. При тоа, постојаното, периодично и временски темпирано „доаѓање“ и „одење“ на животното, интерферирало со неговите искуства за периодичните циклуси во природата, а во визуелна смисла можеби најнепосредно - со кружното или полукружно движење на созвездијата, на сонцето и на месечината по небото. Можеби најидеално, гумното интерферирало со ноќното свездено небо, каде одредени ѕвезди или созвездија (пред сè Поларната ѕвезда) стојат неподвижни, додека околните - постепено кружат околу нив. Имаме поводи да веруваме дека според овој концепт било објаснето и движењето на сонцето и месечината, и покрај тоа што нивната ротација не се одвивала во хоризонталното, туку во вертикалното рамниште на небото.

При ова симболичко изедначување на небото и гумното, не се актуализирало само **нивото на обликот** на светот или небото, туку и неговото **функционално ниво**, односно **силите т.е. факторите што ја реализираат неговата динамика**. На ова ниво, животните што кружат низ гумното, консеквентно ќе се изедначат со објектите што кружат низ небото (созвездија, сонце, месечина), но и со факторот (силата, енергијата) што ја реализира нивната динамика. Во оваа констелација, стожерот - како навидум пасивен елемент, ќе ја добие исклучително важната функција на **неманифестен одржувач, надгледувач, уредувач, контролор на космичката динамика**. Идентификувајќи го стожерот со себе самиот и со својата интенција за управување и уредување на вселената, човекот во него ќе го проицира

³ М. С. Филиповић, Бакарно ... , 19, 23, 29-31; И. Венедиков, Медното ... , 80.

⁴ За нашите концепции околу проткаеноста на митското и утилитарното (па дури и одреден степен на примарност на митското), види: Н. Чаусидис, Обредот ... ; Н. Чаусидис, Интердисциплинарно ...

врховниот ентитет на **идејното ниво** на вселената - факторот (Бог) кој со својата постојаност и стабилност ја организира, надгледува вселената и раководи со неа.

Во животните кои ќе се најдат на гумното, веќе пред тоа биле инвестирани разни митско-симболички значења, што главно се однесувале на сферата на нивното почитување како тотеми, односно како животни врз кои се базира егзистенцијата т.е. постоењето на заедницата, проширени и на функцијата на нејзини родители т.е. предци. Во овој спој на своите стари значења и новите космолошки функции, животните ќе се претворат во божества - застапници на одделните небески тела, но и на веќе наведените небески сили што владеат со нивната динамика.⁵

Ако го погледнеме земјоделското гумно низ еден ваков митско- космолошки аспект, неговите утилитарни функции можат дури да ни се видат и како недоволно оправдани, од едноставна причина што вршењето на житото (одвојувањето на зрното од класјето) може да се изведува доволно ефектно и на друг начин - преку млатење (удирање со специјален вид алатки), при што кружната форма на гумното не е особено оправдана. Поради ова, помислуваме дека изворната причина (или барем дополнителна мотивација) за вршење жито на гумното, можеби се состоела во чинот на негово осветување, преку положување на светиот простор (сакралното гумно) и ставање во непосреден контакт со сакралните симболи лоцирани на него. Тука мислиме на стожерот, кој го претставувал божеството⁶ и на животните (коњи, говеда), кои со своето сакрализирано кружно движење и допирот со копитата, требале да го регламентираат т.е. верификуваат преминот на житото од „оној свет“ (светот на природното, на дивото, на боговското) во „овој свет“ (свет на културалното, на питомото и на човечкото).⁷

Во прилог на наведените толкувања говорат бројни обредно-магиски традиции кои до скоро се изведувале на гумното, или биле посредно и непосредно поврзани со него. Во оваа пригода ќе дадеме краток преглед на ваквиот материјал кој се однесува на словенскиот фолклор.

II. Гумното во обредите

Во Полска, гумното пред вршењето се попрскувало со света вода или со сол. Во околината на Рязань (Русија), девојки правеле колачи и ги носеле на гумното, за да го „повикаат летото“ и за да обезбедат успешна жетва. За да се предизвика обилен род, во Источна Србија, пред веењето на житото, домаќинот правел крст на гумното, така што чекорел низ него од запад кон исток и од север кон југ. Круг со впишан крст, на гумното се цртал и во Полесје, за време на божиќната вечера која таму се организирала. За Божик, на гумното се изведувале и други обреди. Во Србија и Босна имало обичај, околу стожерот да се постави божиќна слама и тука привидно да се изведе вршидба, за успех на претстојната жетва. Некаде, таа слама се оставала

⁵ Во традиционалната словенска култура се добро познати зооморфните симболи на сонцето (најчесто како коњ, птица), на месечината (како крава) и на соѕвездијата (зодијак). За ова види подолу.

⁶ Види натаму (нашите први согледувања за ваквиот карактер на стожерот и гумното: Н. Чаусидис, Стожерот ... , 14, 15)

⁷ И денес потковицата на коњот (= копито) е симбол на среќата и успехот, што се базира на газењето на светото животно (или божеството), како форма на пренос на неговите моќи врз земјата (R. Katičić, Hoditi ...). За овие аспекти: Т. Моллов, Мит ... , глава 6 / 3.

да стои сè до следното вистинско вршење. На тој ден, во Белорусија домаќинот, на гумното изведувал обред кој го претскажувал успехот на земјоделските култури. Во Хрватска и Војводина, таму се реализирало обредно вршење (за да се обезбеди добар род), при што животните ги заменуваат деца кои, викајќи како животни, се движеле околу стожерот. Во разни пригоди, на гумното се организирале средби на младината, проследени со песни и танци.⁸

Во народните верувања, гумното е место на собирање на самовили, вештерки и други демони, најчесто со негативен предзнак. Кај Источните Словени постоел и специфичен демон на гумното (Гуменный хозяин). Присуството на овие ликови, најчесто се врзувало за преминот од април во мај (најчесто 1 мај, празникот Св. Еремија, Ѓурѓовден) или терминот на есенската рамнодневница, кога на гумното се изведувале и најмистичните обредно-магиски постапки. Мотивите и целите на овие верувања и обреди се различни, но главно се состоеле во следното: - терање на нечистите сили од својата куќа или имот; - превземање на среќата, добивката и успехот од една куќа на друга; - љубовна магија; - средби со ѓаволот и т.н.. Најголемиот дел од овие обреди ги изведувале стари жени (кои не раѓаат), скришум, сосем голи и во глвото доба на ноќта. Се верувало дека преку фрлање на најубавите житни класови од туѓа нива на своето гумно, жените - вештерки можат да предизвикаат, житото „да пребега“ кај нив од имотот на сопственикот. Еден од најинтересните е обредот „молзење на месечината“ при кој, преку разни обредни постапки, месечината, изедначена со крава, се „сметнувала“ (симнувала) на гумното, при што млекото се преземало од неа, или пак од кравите и од жените - доилки на соседите, и се пренесувало на своите. Во принцип, посетата на гумното во ноќно време се сметала за непожелна и опасна.⁹

Наспроти горе наведените обичаи со силен женски предзнак, постојат и такви кои укажуваат на припадноста на гумното кон сферата на мажот: - во Србија и Црна Гора, гумното не можело да премине во наследство на жената; - во Белорусија, поголемиот дел од летото, домаќинот го поминувал на гумното; - во Полска, по смртта, ковчегот со телото на починатиот домаќин се оставал малку да отстои на гумното; - се сметало дека ако крт рие земја на гумното, наскоро ќе умре домаќинот (спротивно на ова, неговото риење во куќата претскажувало смрт на домаќинката).¹⁰ Во прилог на машкиот карактер, говорат и други - подолу наведени традиции поврзани со стожерот.

- Стожерот во обредите

Во сите словенски региони, верувањата и обредно-магиските постапки се силно насочени кон стожерот на гумното. Во Србија, стожерот не смее да се гори за да не изгорат посевиите од сонце. Во време на суша, тој се полева со вода, за да заврне дожд. Крај него се вршат и други обреди и молитви за дожд или против невреме. Стариот стожер не се менува сè додека добро раѓаат нивите, па дури и потоа не се фрла, туку само се трга настрана (на пример во пчелникот). На него се става

⁸ Славјанские древности ... 1, 569-571; Српски мит. речник ... , 50-52.

⁹ Славјанские древности ... 1, 570-571; Српски мит. речник ... , 140, 423; И. Георгиева, Българска ... , 24, 174; Lj. Risteski, The Orgiastic ... ; Н. Чаусидис, Космолошки ... , 282, 355, 357, 358.

¹⁰ Славјанские древности ... 1, 570.

пчелина кошница за да се заштитат пчелите од урок или за да бидат нивите полни „како во кошница“. На стожерот се врти и се крши бадниковата погача која тука на гумното и се јаде. Крај него се оставаат и други празнични лебови, а и вреќа жито, која таму треба да стои три дена - за да се дочека плодноста на посевите. Пред чинот на сеидбата, тука се крши јајце, по вршењето се коле петел, а во разни други пригоди и други крвни жртви. Ако некоја жена не раѓа, за да зачне - треба да пие вода во која ќе се стави кора излупена од стожерот. Овој објект е поврзан и со капењето на младоженецот пред свадбата. Парче од стожерот се носело на телото како амајлија. Пред стожерот не смеело да се лаже.¹¹

Во повеќето словенски региони, од последниот житен клас се правела „брада“ („божја брада“) со која, покрај другото, се кител стожерот на гумното, при што се чини дека тој некогаш ја претставувал фигурата на божеството (Т.VII: 4, 5, 8 - хипотетична реконструкција на антропоморфизираниот стожер). Врз основа на одредени називи на овој реквизит и вербалните изреки поврзани со неговото посветување, може да се заклучи дека во словенската култура стожерот на гумното го застапувал врховното божество (Господ / Бог), хтонскиот бог (Велес / Волос) или громовникот (Перун?, алтерниран со Св. Илија).¹²

Во некои региони на Србија, стожерот на гумното носи аксијални значења. Некаде тој се нарекувал „ступ“ / „ступац“ и „соха“ - називи кои се однесуваат на столбот кој го потпира кровот на куќата, што може да упатува на идентификацијата на стожерот со космичкиот столб кој го потпира небото. Некои од топонимите со назив „Стожер“ се однесуваат за централниот дел на имотот на еден род или атарот на едно село, кои се неутуѓиви (не смеат да се продаваат). Забележени се преданија според кои, овие топоними го добиле називот според стожерот што тука во земјата го забил родоначалникот на тој род или село, при основањето на таа населба или имот.¹³

III. Гумното како симбол на небото

На оваа симболичка релација, непосредно или посредно, упатуваат повеќе примери од словенскиот фолклор.¹⁴ Најчесто станува збор за примери во кои со небото се изедначува металното (најчесто бакарно / медно) гумно - тема на која детално се осврнуваме во наредните глави. На ова место ќе наведеме две гатанки во кои таквото гумно носи значење на небо. Прва е бугарската гатанка „посеях боб на меден ток, вџрзах ярца да го пази“ (решение: ѕвезди, небо и месечина). Во една српска гатанка се јавува сребреното гумно „Ја изиђох на сребрно гувно / И засвирах сребрном свиралицом, / Свак ме чује, нико ме не види“ (решение: грмотевица, која очевидно се однесува на звукот од свирката, при што гумното го означува небото т.е. местото каде звукот се создава).¹⁵ Непосредното изедначување на гумното

¹¹ Српски мит. речник ... , 50-52, 140, 422-424; Славјанские древности ... 1, 570, 571.

¹² Славјанские древности ... 1, 231-234; Српски мит. речник ... , 56, 57, 422-424; Н. Чаусидис, Митските ... , 423, 424. Н. Чаусидис, Космолошки ... , 233-235, 264, 265.

¹³ Српски мит. речник ... , 423, 424, 425.

¹⁴ За релацијата гумно = небо: И. Георгиева, Българска ... , 66; Т. Моллов, Мит ... , глава 6 / 3, фуснота 34; А. Калоянов, Бъл. шаманство ... , 47, 108, 109, 113-115; Н. Чаусидис, Космолошки ... , 28, 84, 217, 313, 318, 319, 351, 352, 364, 370, 371.

¹⁵ И. Георгиева, Българска ... , 66, грузијски аналогии: 44; М. С. Филиповић, Бакарно ... , 29; Т. Моллов, Мит ... , глава 6 / 3, фуснота 34.

и небото е забележено и во грузијските гатанки како и во грузијската ловечка епика, каде митскиот еднорог елен се поврзува со гумното како симбол на небото. Кај Грузијците постоело верување дека громот доаѓа од кремењата на дикојната (примитивна справа за вршење) на која седи Св. Илија, од што следи дека небото е гумно.¹⁶

Посредно, оваа симболичка релација е одразена во називите на сосвездијата (на пример, Андромеда, наречена „Гумно“ / „Попово гумно“) и особено називот „Стожер“ / „Стожар“, кој однесувајќи се на Поларната ѕвезда, го кодира сето ѕвездено небо како гумно. Во Русија, називот „Стожары“ го опфаќал сосвездието „Мечка“ и Поларната ѕвезда, која се претставувала како колец околу кој кружи лос или коњ. Кај степските народи (Волга - Пермь, Сибир, Туркестан, Кавказ ...) постоеле преданија според кои Поларната ѕвезда е железен или златен кол или стожер околу кој, низ средината на небото, врзани за него се движат две ѕвезди (претставени како бел и сив коњ) или сите сосвездија, исто така претставени како коњи или други животни.¹⁷

Индиции за слична симболизација постојат и во древноиндиските традиции, каде поимот **vahana** е во релација со зооморфизирани страни на светот, со древниот индоевропски назив за запрежна кола /спореди со **Wagen**/, но и со индоарскиот назив за кружен стадион, наменет за вежбање коњи. Во преносна смисла, овој назив го означувал и **зодијакот**.¹⁸ Последниов поим ги означува 12-те сосвездија, лоцирани на еклиптиката – патеката што сонцето привидно ја остварува на небото во текот на годината. Називот доаѓа од грчкото **ζωδιον** што во преносна смисла значи „животински круг“. Како и во други древни култури, тој е производ на зооморфизацијата на повеќето од 12-те сосвездија (Овен, Бик, Рак, Риби итн.). Истото значење го носат и некои од словенските еквиваленти на овој назив (на пример, чешкото **zverokruh** – круг од животни). Во други случаи, во називот на овој феномен превладеал аспектот на сонцето, како кај хрватскиот **suncopas**, во значење на „сончева патека“, односно пат по кој се движи сонцето. Во средновековниот чешки спис „Mater verborum“, чешката глоса **svor** е објаснета како зодијак. Некои истражувачи ја ставаат во релација со паганословенскиот небески бог Сварог (татко на Сварожич - бог на сонцето и огнот), чија етимологија досегнува до индоевропските и индоирански корени ***svar**, ***svarg**, во значење на небо, небеска светлина.¹⁹

Но, значително поголем број и посложено структурирани докази за небеското значење на гумното се наоѓаат во две специфични митски сижера: „Гумното на кое птици вршат смил“ и „Металното гумно“. Во наредните глави ќе им посветиме внимание на овие теми, каде освен наведеното небеско значење се присутни и многу други митско-симболички аспекти на гумното.

¹⁶ И. Георгиева, Българска ... , 44; Т. Моллов, Мит ... , глава 6 /3, фуснота 34.

¹⁷ За називите: Ѓ. Ценев, Небото ... , 61, 73, 74; Славянские древности ... 2, 291. За преданијата: А. Калоянов, Бъл. шаманство ... , 47, 109, 113-115; Ю. Е. Березкин, Тематическая ... , 85, 85А

¹⁸ Е. С. Семека, Антропоморфные ... , 115.

¹⁹ За овие аспекти, за Сварог и наведените етимолошки толкувања: Н. Чаусидис, Словенските ... ; А. Афанасьев, Поэтические ... , I, 129, 130. Во текот на нестинарските екстатични обреди (Бугарија), жарта по која преминуваат учесниците (газејќи по неа со боси нозе), се постила во круг „како гумно“ (А. Калоянов, Бъл. шаманство ... , 66, 78).

IV. Митското гумно на кое птици вршат смил

Ова дејствие се јавува во неколку приказни кои според нашите сегашни сознанија се евидентирани во Македонија и Бугарија. Во првата, запишана во околината на Кустендил, еден новак, качувајќи се на небо, гледа како таму Господ, на своето гумно врши смил со пар гуски. Во втората, забележена во Прилеп, истото дејствие се одвива на некоја пуста планина, недостапна за луѓето, каде - по наредба на самовилите, страчките собираат смил кој потоа го вршат. Во ова дејствие се бара причината поради која вратовите им се искубани (затоа што биле врзани за стожерот на гумното). Слични елементи се присутни и во една друга приказна, во која главниот јунак, во потрага по својата жена - самовила, патува кон самовилското село, летајќи на орел, по препорака на чавката која некогаш таму вршела смил.²⁰

Во првата приказна, небескиот карактер на гумното е експлицитно изразен - тоа му припаѓа на Бог и се наоѓа на небо. Во вториот пример, таквиот карактер имплицитно го одразува пустата недостапна планина и самовилите, што во третиот е алтернирано со самовилското село кое, судејќи според тоа што главниот лик патува дотаму качен на орел, исто така е непристапно, а можеби и лоцирано на небо. Сметаме дека небескиот карактер на гумното, во овие приказни е кодиран и посредно, преку наведените четири елементи:

- птиците како реализатори на вршењето на гумното
- смилот што се врши на гумното
- лоцираноста на гумното на пустата планина
- присуството на самовилите

Небескиот карактер на смилот, на гумното на кое тој се врши и на планината на која е лоцирано ваквото гумно ја заокружува една друга христијанизирана приказна од Босна, во која светците држат собор на највисоката планина на светот, наречена **Смиљана планина**. Во една компаративна анализа М. Будимир ја изедначува оваа планина со хеленскиот Олимп и со други индоевропски примери кои, покрај останатите свои значења го симболизираат и небото.²¹

1. Птиците како реализатори на вршитбата на гумното

Во истражувањата на семиотиката на космолошките митски структури, добро е проучен концептот на кодирање на космичките зони на вселената преку **зооморфни класификатори** т.е. присуство на животни кои и реално егзистираат во дадената зона, како на пример: - змија, риба = долни предели (подземје, земни води); - елен, говедо = надземје; птица = небо.²² Сметаме дека птиците што вршат на гумното, во наведените приказни се присутни како остаток на постарите митски претстави за небото во вид на кружен простор (еден вид „небеско гумно“) по кој небеските тела се движат аналогно на летањето на птиците по небото. Може основано да се претпостави дека оваа идентификација била мотивирана и од уште

²⁰ За приказните: А. Калојанов, Старобългарското ... , 210; В. Чајкановиќ, Речник ... , 218-220; И. Георгиева, Българска ... , 116.

²¹ М. Будимир, Са словенског ... , 1-14; Н. Чаусидис, Космолошки ... , 311-314, 352.

²² Детално за оваа концепција: Мифы нар. ... Т.1, 398-406, 440-449; Н. Чаусидис, Космолошки ... ; Н. Чаусидис, Митските

едена реална компонента - периодичното доаѓање и заминување на преселните птици, непосредно поврзано со промената на годишните времиња. Во митската свест на архаичниот човек, оваа релација добила казуалитет - обратен од реалниот, во кој птиците станале субјекти - носители и генератори на календарските промени и на временските циклуси.²³

2. Ликовни манифестации на „гумното со птици“

Овој концепт наоѓа свое место не само во вербалните форми на митот, туку и во ликовните, со што на науката и се овозможува, преку митските слики претставени на разни елементи од материјалната култура, оваа митологема да ја следи и во предписмените фази на човековата историја. Во нашите поранешни истражувања издвоивме два основни типа митски слики кои се однесуваат на овој концепт, а припаѓаат на разни епохи и разни географски ареали. Во нив, обликот на небото е застапен преку двете негови основни проекции: - хоризонталната, во вид на круг и вертикалната, во вид на полукруг (небески лак / свод) (Т.I - Т.III). Констатиравме дека во обата случаи, динамичниот аспект на небото е кодиран преку низата од животни, правилно распоредени по работ на сликата, кои во одделни култури и епохи се претставени низ разни, повеќе или помалку определени видови птици (водни птици, грабливки ...) и сувоземни животни (почесто коњ и елен). Кај некои од примерите со кружна композиција (Т.I - Т.II) е јасно потенцирана формата на тркало (со назначен обрач, централна осовина и странични пречки), но кај други - во неа не можеме да препознаеме никаков реален објект. При нашите досегашни истражувања, оваа композиција ја определивме како „динамична зооморфизирана претстава на небескиот круг“, без да го идентификуваме со некое поконкретно митско суже.²⁴ Но, во оваа пригода, поттикнати од наведените примери на митологизираното гумно, предлагаме ваквите зооморфизирани кружни слики да ги наречеме „небеско гумно“. При тоа, ова „небеско гумно“ го добива карактерот на материјализиран модел на хоризонталната проекција на небото и пандан на „небескиот свод“, кој го носи карактерот на материјален модел на вертикалната проекција на небото. Во оваа смисла, особено стануваат интересни примерите во кои, по работ на кругот се прикажани мултиплицирани птици или нивни протомии, што сосем соодветствува на гумното од наведените приказни, по кое кружат гуски, страчки или чавки.

Ако тргнеме од претпоставката (која може да биде веројатна, но не и сигурна) дека горе наведените приказни, на Балканот доспеале со доселувањето на Словените, Антите, Протобугарите и другите учесници во „Големата преселба на народите“, би можеле да се обидеме, оваа слика да ја побараме во археолошките остатоци кои се поврзуваат со овој историски процес. Сред овој комплекс предмети особено се издвојуваат бројни типови раносредновековен накит (приврзоци, брошеви, фибули). Нивниот корпус е обликуван во вид на круг или тркало и дополнет со

²³ Н. Чаусидис, Митските ... , 275-279; Н. Чаусидис, Космолошки ... , 339-354. Со тука обработениот мотив би можела да се стави во релација митологемата за Млечниот пат претставен како „пат на птиците“, евидентирана на широкиот простор од Полска и Скандинавија, преку Русија, Иран и Средна Азија па сè до Сибир (Ю. Е. Березкин, Тематическая ... , 58).

²⁴ Н. Чаусидис, Космолошки ... , 320-354.

фигури на птици или птичји протоми, алтернирани или дополнети со крукчиња и розети, најверојатно како додатни означувачи на небеските тела што птиците ги симболизираат (Т.І; Т.ІІ:1-3). Во оваа смисла, особено внимание заслужуваат кружните перфорирани приврзници од твр. „Комани - култура“, кои се датираат во 7-8. век, а според некои хипотези би можеле да им припаѓаат на Словените / Антите, кои во овој период се населиле во Македонија, Албанија и Далмација (Т.І: 9, 10, 12-14). Аналогни примероци се застапени и во Северното Прицрноморје и Северниот Кавказ („Салтово-Мајацка култура“) како и во Панонскиот регион, што би можело да се поврзе со почетните пунктови и миграционите насоки на носителите на овој накит (Т.І: 1-5, 8, 11).²⁵ Истиот концепт е застапен и на еден поттип од раносредновековните двоплочести фибули (Т.ІІІ: 3-13) од кои дел најверојатно им припаѓал на словенските култури кои во 6. век егзистирале во Северното Прицрноморје (Т.ІІІ: 3-8, 10). Во нашите истражувања на овие предмети, прикажаната слика ја идентификувавме како вертикална проекција на небескиот свод на кој птичјите протоми ги претставуваат одделните фази од дневната патека на сонцето (Т.ІІІ: шеми 1, 2). Но, може да се претпостави дека прикажаната „дневна“ полукружна колона од птици, во претставите на луѓето продолжувала и во долните - невидливи делови на вселената (подземна / ноќна патека на движење на сонцето), затворајќи го деноноќниот (или годишниот?) соларен круг. Во тој случај и зад овој зооморфизираниот циклус на сонцето, како материјален модел можело да застане гумното, без разлика што тука ротацијата не се одвива во хоризонталното, туку во вертикалното рамниште на небото. Овде прикажаниот ликовно-симболички концепт се материјализира во уште еден симбол од соларно-небеската сфера - свастиката, чии краци се метаморфизирани во животински протоми.²⁶

Прикажаната митска слика би можела да се пронајде во едно предание од Бугарија (с. Скала, Карнобатско) во кое се појавува скаменета жена (= Божица, изедначена со космичката планина т.е. оската на светот) која на главата носи решето (= метално небо) со квачка и пиленца (= симболи на динамиката на сонцето или ѕвездите на небото).²⁷

3. Митското гумно и „божикната слама“

Сметаме дека во рамките на тука обработената митологема за птиците што вршат на гумното, треба да се вклучи и еден обичај што кај Јужните Словени се изведувал за празникот Бадник. За време на бадниковата вечер, при внесувањето на божикната слама во куќата и нејзиното расфрлање по подот, домаќинот или домаќинката морале да кокодакаат, при што се барало и децата (а некаде и останатите членови на семејството) да одат по нив и да ја расфрлаат сламата, кокодакајќи како кокошки и цивкајќи како пилиња. Најчесто се препорачувало, оваа процесија да се одвива во вид на неколкукратно кружење околу домашното огниште или трpezата (проследено и со фрлање ореви врз сламата). Се разбира дека почетниот аргумент за едно вакво поврзување би било следното изедначување:

²⁵ Н. Чаусидис, Накит ... , 51-52; Н. Чаусидис, Релације ... , 57-62; N. Čausidis, The Jewellery ... , 58, 59, 66-85; Н. Чаусидис, Космолошки ... , 351, 352.

²⁶ Н. Чаусидис, Космолошки ... , 342-344, 352-354.

²⁷ За преданието: А. Калоянов, Бъл. шаманство ... , 111, 112.

- Кружно движење на членовите од семејството по просторот околу домашното огниште или трpezата, кој е послан со слама (= кружење на добитокот околу стожерот на гумното).

- Испуштање звуци, аналогни на оние на птиците, или поконкретно - на домашната живина (= птици впрегнати на гумното).

Овие сличности можат да се поткрепат со уште некои божиќни обичаи (делумно веќе спомнати), конципирани во обратна насока: - носење на божиќната слама на гумното, нејзино расфрлање околу стожерот; - ранење на кокошките на гумното; - реализација на обредно вршење во кое децата (и другите членови на семејството) чекорат или скокаат околу стожерот, подражувајќи ги со своето движење и звуци домашните животни. Сакрализираното гумно, дополнето со птици, може да се идентификува и во уште еден божиќен обичај. Во некои српски региони, околу божиќната слама се правел круг од јаже, користено за вршење („круг вршаног конопца“), во него се воведувала живината од таа куќа и тука се ранела. Потоа, во овој круг морал да се фати петел кој потоа ритуално се колел (неретко над житни зрна) и од него се подготвувало празничното јадење.²⁸

Карактерот и изворните толкувања на овие постапки јасно ја покажуваат нивната мотивација и цел - на почетокот од новата календарска година да се симулира собирањето на жетвата, односно стопанската кулминација на претстојната година. Во рамките на овој доминантен магиско-религиски концепт, повеќе истражувачи акцентираат и други аспекти, како што е: - изедначување на божиќната слама со посевиите; - магија на „последниот житен сноп“; - присуство на житниот демон во куќата, кој според некои претпоставки е застапен преку божиќната кокошка.²⁹ Сметаме дека овие, сосем веројатни толкувања можат да се дополнат со уште еден концепт:

Не треба посебно да се истакнува евидентниот календарски карактер на божиќните празници и нивната непосредна врска со соларниот циклус, видлив и согледлив преку небото. Во претходните глави укажавме на таквото симболично значење на гумното и особено - на митското гумно во кое, на местото на добитокот кружат птици. Земајќи ги предвид овие согледувања, можеме да предложиме уште едно толкување на обредното постилање на божиќната слама околу домашното огниште. Според него, оваа постапка имала за цел да го пренесе во куќата сакралниот аспект на гумното, при што кружното движење на станарите по сламата, поставена околу огништето (проследено со нивно кокодакање и цивкање), требало ова „гумно“ да го прекодира во митско т.е. „небеско гумно“, во кое (аналогно како во наведените митологизирани приказни и митски слики) кружат птици, во улога на симболи на динамичките и цикличните аспекти на небото. Истата слика ја одразува и божиќната слама, оградена со круг од јаже наменето за вршење, во кој обредно се ранела живината.

²⁸ Српски мит. речник ... , 46, 47, 50 - 52; R. Kajmaković, Arhaični ... , 222-225; M. Bosić, Božićni ... , 91-101.

²⁹ Српски мит. речник ... , 46, 47, 50 - 52.

V. Гумното и „Кумовата“ / „Поповата слама“

Изнесените тези и заклучоци упатуваат на претпоставката за вклученоста на овие митологеми во словенските називи на некои созвездија и преданијата што нив ги објаснуваат. Тука мислиме на „Млечниот пат“, кој во голем дел од словенската екумена се нарекува „Кумова слама“ или „Попова слама“. Во фолклорните толкувања на овој назив, забележени во 19. и 20. век, доминира приказната за тоа како кумот крадел слама или жито од својот кумашин. При тоа, поради дупката во неговиот кош или вреќа, сламата се растурила по патот по кој тој се движел, со што јасно го покажала живеалиштето на крадецот (има варијанти во кои кумот е заменет со поп или со некој светец). Врз основа на аналогии, широко распространети на Блискиот Исток се претпоставува дека ова предание оттаму доспеало во словенскиот свет.³⁰ Сижето на оваа приказна има јасни морални импликации, насочени кон ликовите (кум, поп, светец) кои во однос на овој аспект треба да бидат парадигма за целата зедница. Ваквиот карактер не наведува на помислата дека станува збор за втор семиотички пласт на кој можела да му претходи и постара митско-космолошка фаза, во која истите елементи имале друга цел - да ја кодираат формата и динамиката на небото.

Предлагаме хипотеза според која архаичниот човек, следејќи го движењето на созвездијата и заокружувајќи ги овие согледувања врз база на идеални модели, можел да согледа дека долгата траса на „Млечниот пат“ која заоѓа зад хоризонтот, всушност формира прстен околу земјата.³¹ Ова согледување, во релација со наведените претстави за свезденото небо што ротира околу Поларната звезда, можело да предизвика асоцијации за него како гумно, при што свездите од „Млечниот пат“ го добиле значењето на житните снопови, зрното и сламата што се расфрлени низ него. Во оваа порана фаза, ликовите од наведените приказни (кумот, попот и светците) можеле да го носат карактерот на митски ликови и божества во улога на креатори и сопственици на ова „небеско гумно“ и раководители на неговата основна функција (вршидбата, изедначена со кружната динамика на небото). Потенцијални траги во прилог на оваа хипотеза можат да се најдат во оние варијанти на наведениот тип приказни, каде кражбата и останатите дејствија се одвиваат на гумно. Во македонските преданија, „Млечниот пат“ (освен како „кумова“ и „попова слама“) се нарекува и „куп од зрна“ и „кубана слама“. Постојат народни толкувања според кои последниот назив означува вршена слама, а се оправдува со фактот дека „Млечниот пат“ се гледа „сред небо“ во летниот период - кога се врши житото.³²

³⁰ Т. Р. Ђорђевиќ, *Природа ...*, 57-59; Српски мит. речник ... , 50 - 52; Ю. Е. Березкин, *Тематическая ...*, 58, 59. И во белоруските приказни за металното гумно (*Сказки нар. мира ...*, „Покатигорешек“), ликовите оставаат траг на патот, така што додека се движат, фрлаат сламки (види натаму).

³¹ Во месопотамските култури, зодијакот (а можеби изворно токму Млечниот пат) се нарекувал „гердан на Иштар“ (A. Baring, J. Cashford, *The Myth ...*, 199, 200; И. С. Крамер, *Мифология ...*, 134).

³² Ѓ. Ценев, *Небото ...*, 71-73; Т. Р. Ђорђевиќ, *Природа ...*, 57-59. Во тој контекст и спомнатата митологема за Млечниот пат како „пат на птиците“ (Ю. Е. Березкин, *Тематическая ...*, 58), не би морал да се разбере само како рамна траекторија (преселба во правецот север - југ), туку евентуално и како нивно кружно движење околу земјата.

VI. Гумното и самовилите

Во две од горе наведените приказни, гумното на кое птиците вршат смил е поврзано со самовилите. Во првата, вршењето се изведува по наредба на самовилите, додека во втората - оваа врска е означена со локацијата на таквото гумно во „самовилското село“. Оваа релација се базира врз непосредната врска меѓу самовилите и гумното, која може да се поткрепи со бројни примери кои припаѓаат на митологемата „самовилско гумно“.³³

1. „Самовилско гумно“

Оваа митологема е мошне застапена во јужнословенските фолклорни традиции и тоа во вид на преданија, често врзани и за истоимени топоними, во кои одредени елементи од пејсажот се поврзувале со некакви активности на самовилите. Станува збор за природни или артифициелни објекти кои се најчесто обликувани во вид на кружни формации (платоа, полјани, пошумени зони ...). Според нашите согледувања, најраспространети се во српско-хрватскиот јазички ареал (централниот дел на некогашна Југославија) во формата „**Вилино гумно**“.³⁴ Приложуваме неколку такви примери:

- **Спас, рид кај Будва** (Црна Гора). Еден од најпопуларните и во науката најцитирани такви примери, каде за Спасовден се собирале младите и пееле песни во кои се спомнувале самовили. Во збирките на Вук Караџиќ е наведена една женска свадбена песна, во која се спомнуваат и други елементи што ја потврдуваат припадноста на овие традиции кон тука истражуваниот митски комплекс. Станува збор за „сребрено гумно“ кое се наоѓа на „медно поле“ и мотивот на златното јаболко кое отскокнува од него и ја разбива портата на градот Будва (види натаму).³⁵

- **Планински масив Орјен, близу Херцег - Нови** (Црна Гора). Зарамнето возвишение со елипсеста форма, кај ридот Субра. Според локалното предание, во текот на ноќта, од ближната пештера (Вилина пеџина) долетувале самовили и тука играле оро.³⁶

- **Пештера Ветреница, западен раб на Попово Поље, општина Равно** (Босна и Херцеговина). Називот се однесува на десниот крак на пештерата, оддалечен 80 метри од влезот. Во пештерата се евидентирани разни форми на култ (верувања и претскажувања врз основа на звуци што се слушаат во пештерата).³⁷

- **Планина Биоково** (Хрватска). Топоним лоциран над некоја непристапна карпа („Stena pod vilino gumno“).³⁸

³³ Цвеќето смил (жолто по боја) би можело да се идентификува и во други митолошки песни каде се јавува „жолто цвеќе самовилско“ (пример: Д., К. Миладиновци, Зборник ... , 17 / бр. 6).

³⁴ Т. Р. Ђорђевиќ, Вештица ... , 76, 94, 110-119; Српски мит. речник ... , 100. Познат ни е еден пример (приказна) од Евбеа (Грција), забележен во 19. век од страна на Ј. G. Hahn, во кој наместо самовилата се појавува Нереида, која ги остава своите крилја на гумното на кое танцувала.

³⁵ Српски мит. речник ... , 100; В. С. Караџиќ, Српске ... , 35, 36 (бр. 68).

³⁶ Ž. Starčević, D. Verigo, Vodič ... , (Vilino gumno).

³⁷ Vetrenica - virtualni ... , (Vilino gumno).

³⁸ Plezanje.net ... , (Stena Pod vilino gumno).

- **Планина Требава, меѓу Добој и Модрича** (Босна и Херцеговина). Под планината постоело место наречено „Гувно“, на кое се верувало дека танцуваат самовили.³⁹

2. „Самовилско оро“

Во истражувањето на митологемата „самовилско гумно“, посредно може да се вклучи и **самовилското оро** („**Вилино коло**“, „**Виље коло**“, „**Јудинско хоро**“) - уште еден мотив кој во однос на митското гумно покажува релации на неколку нивоа. Во преданијата поврзани со топонимите „Вилино гумно“ се вели дека на тие локации самовилите играле оро. Во српско-хрватските говори, лексемата **коло** не означува само оро, туку и тркало и круг во најопштата смисла на зборот. Оттука и „Вилино коло“, некогаш можело да значи само „самовилски круг“, на кој би се однесувало и самовилското гумно.

Во традиционалната јужнословенска култура, оваа митологема е најчесто манифестирана преку посочените топоними, за кои обично се врзува предание т.е. верување дека на тоа место самовилите играле оро. Топонимот главно се поврзува со некакви растенија што се организирани во круг, полукруг или прстен (со пречник од околу 20 м.), кој се издвојува т.е. разликува од околната вегетација (на пример, трева која е позакржлавена, побујна или со друга боја; круг или прстен од печурки). Ова особено се однесува на таквите формации, доколку се тие лоцирани на врв на некој рид, на ливада сред шума или покрај некој извор. Понекогаш, во центарот на таквиот круг се наоѓа некакво возвишение, кое се толкувало како место за гајдацијата или некој друг музичар, од каде тој им свирел на самовилите. Белата пена или лигавата материја со боја на `рѓа, која ќе се нашла на „самовилското оро“, се толкувала како плунка или повраќаница на самовилите. Се верувало дека нагазнувањето на овој круг (некогаш невидлив), може да предизвика болест и смрт.⁴⁰

Во едно предание од Горска Крајина се говори за две снаи - вештерки кои качени на „врагило“ (кросно т.е. вретенест дел од разбојот) долетуваат на некакво „бакарно гумно“ на кое доаѓаат млади и убави жени, јавнати на златни коњи, каде танцуваат и пеат. Врз основа на изгледот на овие жени, може да се претпостави дека се работи за самовили.⁴¹

Самовилското оро покажува релации со уште еден природен феномен. Станува збор за **ветерот** кој во јужнословенските традиции, на разни начини се поврзувал со самовилите. Се верувало дека тие го создаваат ветерот, управуваат со него и дури се изедначени со него. Ова особено се однесува на **виорот**, кој со своето кружно движење секако интерферира со гумното и со ороото на самовилите. Во повеќе села во Р. Македонија се верувало дека самовилите го создаваат и вртат виорот, а некаде и самиот виор се именува по името на некоја самовила („самовили“, „Јуда самовила“, „Ѓурѓа самовила“, „јудишча“ ...). Во село Богомила дури

³⁹ М. С. Филиповиќ, Бакарно ... , 23.

⁴⁰ Т. Р. Ѓорѓевиќ, Вештица ... , 110-114. Српски мит. речник ... , 100; А. Калоянов, Бъл. шаманство ... , 156-163. Во Македонските и бугарските преднија, слични објекти се именувале како „самовилска трпеца“ (Т. Вражиновски, Речник ... , 354, 355). Според некои верувања, во Слепче (Крушево, Р. Македонија) и вештерките повраќаат околу куќите, дворовите и гумната (Т. Р. Ѓорѓевиќ, Вештица ... , 6).

⁴¹ Т. Р. Ѓорѓевиќ, Вештица ... , 30, 31.

се верувало дека „кога ветерот се вие, самовилите играат“. Наведениот елемент ја става оваа митологема во непосредна врска со претходно прикажаните традиции за „самовилското оро“, а посредно и за „самовилското гумно“. Во прилог на тоа одат и последиците од влегувањето на човек во виорот, кое доведува до разни форми на нервно поретеметување (најчесто лудило), што е блиско или аналогно со последиците од играњето оро со самовилите, или згазнувањето на „самовилското оро“. Во едно предание т.е. приказна од Херцеговина, самовилите (можеби идентификувани со виорот?), грабнуваат дете од гумното, за потоа таму повторно да го вратат. Наведените врски го оправдуваат присуството на топонимот „Вилино гумно“ како назив на едниот крак на погоре наведената пештера „Ветреница“ во Босна и Херцеговина, особено ако се земат предвид верувањата (забележени меѓу другото и во оваа земја), според кои ветровите се создаваат во пештерите.⁴²

Користена литература

- A. Афанасьев, Поэтические ... I, II, III: A. Афанасьев, Поэтические воззрения славянъ на природу, Москва, 1865 - 1869.
- S. Anamali, Nje varreze ... : S. Anamali, Nje varreze e mesjetes se hershme ne Bukel te Mir-dites, Iliria, I, Tirane, 1971.
- S. Anamali, H. Spahiu, Varreza ... : S. Anamali, H. Spahiu, Varreza arberore e Krujes, Iliria, IX - X, Tirane, 1979 - 80, 47 - 103.
- Arch. Denkmale ... : Archaologische Denkmale und Funde, Berlin, 1979.
- Г. Е. Арешян, Индоевропейский ... : Г. Е. Арешян, Индоевропейский сюжет в мифологии населения междуречья Куры и Аракса II тысячелетия до н.э., Вестник древней истории, 1988/4, Москва, 84 - 102.
- A. Baring, J. Cashford, The Myth ... : A. Baring, J. Cashford, The Myth of the Goddess, Penguin Books, 1993.
- Ю. Е. Березкин, Тематическая ... : Ю. Е. Березкин, Тематическая классификация и распределение фольклорно - мифологических мотивов по ареалам, <http://www.ruthenia.ru/folklore/berezkin/index_left.htm>, (15 April 2007)
- М. Босић, Божићни ... : М. Босић, Божићни обичаји Срба у Војводини, Београд - Нови Сад, 1985.
- М. Будимир, Са словенског ... : М. Будимир, Са словенског Олимпа, Зборник филозофског факултета у Београду, IV - 1, Београд, 1956, 1 - 56.
- Ѓ. Ценев, Небото ... : Ѓ. Ценев, Небото над Македонија, Скопје, 2004.
- В. Чајкановић, Речник ... : В. Чајкановић, Речник српских народних веровања о билкама (ракопис, приреден и дополнет од В. Ђурић), Београд, 1985.
- Н. Чаусидис, Интердисциплинарно ... : Н. Чаусидис, Археологија - ликовна семиотика - психологија (Интердисциплинарно согледување на феноменот „преместување на либидото“), // Научен собир 30 години Институт за психологија, Скопје, 2005, 133 - 156.

⁴² Ѓ. Ценев, Небото ... , 153-159; Т. Р. Ђорђевић, Природа ... , 66; Српски мит. речник ... , 91; Славянские древности ... I, 357-361, 379-382; Т. Р. Ђорђевић, Вештица ... , 94. Мошне се акцентирани и врските меѓу ветерот / виорот и митските змејови, за што ќе говориме подолу.

- Н. Чаусидис, Космолошки ... : Н. Чаусидис, Космолошки слики (симболизација и митологизација на космосот во ликовниот медиум), Скопје, 2005.
- Н. Чаусидис, Митските ... : Н. Чаусидис, Митските слики на Јужните Словени, Скопје, 1994.
- Н. Чаусидис, Накит ... : Н. Чаусидис, Накит “Комани” - културе, негова иконографија, симболика и обредно - магиски карактер, Гласник одјељења умјетности (Црногорска академија наука и умјетности), 11, Подгорица, 1992, 41 - 107.
- Н. Чаусидис, Обредот ... : Н. Чаусидис, Обредот како трансмисија меѓу половите нагони и работата, Миф, 12, Софија, 2006.
- Н. Чаусидис, Релације ... : Н. Чаусидис, Релације измеѓу “Комани” - културе и “Салтово Мајацке” културе и проблем порекла нивових носилаца, // Становништво словенског поријекла у Албанији, Титоград, 1991, 57 - 67.
- Н. Чаусидис, Словенските ... : Н. Чаусидис, Словенските пантеони во ликовниот медиум: Сварог, *Studia mythologica Slavica*, Ljubljana, 1, 1998, 75 - 92.
- Н. Чаусидис, Стожерот ... : Н. Чаусидис, Стожерот и неговите значења, Стожер, 3, Скопје, 1996, 14 - 15.
- N. Čausidis, The Jewellery ... : Н. Чаусидис, Накитот на „Комани“ културата / N. Čausidis, The Jewellery of the “Komani” culture, Македонско наследство / Macedonian Heritage, 7, Скопје, 1998, 54 - 85.
- Т. Р. Ђорђевић, Природа ... : Т. Р. Ђорђевић, Природа у веровању и предању нашег народа, књ. I, Београд, 1958.
- Т. Р. Ђорђевић, Вештица ... : Т. Р. Ђорђевић, Вештица и вила у нашем народном веровању и предању, Београд, 1989.
- М. Фасмер, Этимологический ... : М. Фасмер, Этимологический словарь русского языка, Москва, 1967.
- М. С. Филиповић, Бакарно ... : М. С. Филиповић, Бакарно или мједно гумно, *Etnološki pregled*, I, Beograd, 1959, 19 - 33.
- И. О. Гавригухин, А. М. Обломски, Гапоновский ... : И. О. Гавригухин, А. М. Обломски, Гапоновский клад и его культурно - исторический контекст, Москва, 1996.
- П. Г. Гайдуков, Славянский ... : П. Г. Гайдуков, Славянский конец средневекового Новгорода (Нутный раскоп), Москва, 1992.
- И. Георгиева, Българска ... : И. Георгиева, Българска народна митологија, Софија, 1983.
- A. Godar, Umetnost ... : A. Godar, Umetnost Irana, Beograd, 1965.
- С. В. Иванов, Материалы ... : С. В. Иванов, Материалы по изобразительному искусству народов Сибири (XIX - начало XX в.), Москва - Ленинград, 1954.
- Jahresbericht ... : Jahresbericht des Römisch - Germanischen Zentralmuseums, Forschungsinstitut für Vor - und Frühgeschichte, Jahrbuch des Römisch - Germanischen Zentralmuseums 32, Mainz, 1985, 677 - 745.
- R. Kajmaković, Arhaični ... : R. Kajmaković, Arhaični novogodišnji običaji Dinarskog stanovništva, *Godišnjak - Centar za balkanološka istraživanja*, X - knj. 8, Sarajevo, 1973, 213 - 249.
- А. Калоянов, Бъл. шаманство ... : А. Калоянов, Българското шаманство, Софија, 1995.
- А. Калоянов, Старобългарското ... : А. Калоянов, Старобългарското езичество (Мит, религија и фолклор в картината за свят у българите), Велико Търново, 2000.

- V. С. Караџић, Српске ... : V. С. Караџић, Српске народне пјесме, Т.1, Беч, 1841.
- R. Katičić, Hoditi ... : R. Katičić, Hoditi roditi - Tragom tekstova jednoga praslavenskog obreda plodnosti, *Studia ethnologica*, Vol. 1, Zagreb, 1989, 45 - 63.
- A. Koch, Bügelfibeln ... 2: A. Koch, Bügelfibeln der Merowingerzeit im westlichen Frankenreich (Т.1,2), Mainz, 1998.
- И. С. Крамер, Мифологија...: И. С. Крамер, Мифологија Шумераи Акада, // Мифологиии древногo мира, Москва, 1977, 122 - 160.
- H. Kühn, Die germanischen ... : H. Kühn, Die germanischen Bügelfibeln der Völkerwanderungszeit in der Rheinprovinz, Bonn, 1940.
- И. Маразов, Рогозенското ... : И. Маразов, Рогозенското съкровище, София, 1996.
- Мифы нар. ... Т.1, 2: Мифы народов мира, Т.1,2, Москва, 1980; 1982.
- Д., К. Миладиновци, Зборник ... : Д., К. Миладиновци, Зборник на народни песни (ред. X. Поленаковиќ, Т. Димитриовски), Скопје, 1983.
- Т. Моллов, Мит ... : Т. Моллов, Мит - епос - история: Старобългарските историко-апокалиптични сказания (992 - 1092 - 1492), В. Търново, 1997, < http://liternet.bg/publish/tmollov/mei/6_1.htm>, (15 April 2007)
- D. Mrkobrad, Arheološki ... : D. Mrkobrad, Arheološki nalazi seobe naroda u Jugoslaviji, Beograd, 1980.
- H. Parzinger, Inandiktepe ... : H. Parzinger, Inandiktepe - Este - Pozo Moro (Bemerkungen zur frühen Bilderzahlung), Bericht der Römisch - Germanischen Kommission, Mainz am Rhein, 72, 1991, 5 - 44.
- S. Pescheck, Das frankische ... : S. Pescheck, Das frankische Reihengraberfeld von Kleinlangheim, Lkr. Kitzingen / Nodrbayern, Mainz am Rhein.
- Plezanje.net ... : Plezanje net. <www.plezanje.net/climbing/rss/lastImages.asp?area=729>, (30 April)
- F. Prendi, Nje varreze ... : F. Prendi, Nje varreze e kultures arberore ne Lezhe, Iliria, IX - X, Tirane, 1979 - 80, 123 - 170.
- Lj. Risteski, The Orgiastic ... : Lj. Risteski, The Orgiastic Elements in the Rituals Connected With the Cult of the Moon Among the Balkan Slavs, *Studia mythologica slavica*, 5, Ljubljana, 2002, 113 - 129.
- A. П. Рунич, Скальные ... : А. П. Рунич, Скальные захоронения в окрестностях Кисловодска, Советская археология, 1971 / 2, Москва.
- Б. А. Рыбаков, Яз. др. Славян ... : Б. А. Рыбаков, Язычество древних Славян, Москва, 1981.
- Е. С. Семека, Антропоморфные ... : Е. С. Семека, Антропоморфные и зооморфные символы в четырех- и восьмичленных моделях мира, Труды по знаковым системам, V, Тарту, 1971, 92 - 119.
- Сказки нар. мира ... : Сказки народов мира / Белорусские народные сказки, Покагигорошек, < <http://e-skazki.narod.ru/skazki/narodny/belarus/by-003.html>>, (30 April 2007)
- P. Skok, Etimologijski ... : P. Skok, Etimologijski rječnik hrvatskoga ili srpskoga jezika, Zagreb, 1974.
- Славянские древности ... 1, 2: Славянские древности (Этнолингвистический словарь), Москва, Том 1: 1995; Том 2: 1999.
- H. Spahiu, Gjetje ... : H. Spahiu, Gjetje te vjetra nga varreza mesjetare e kalase se Dalmaces, Iliria, I, Tirane, 1971, 227 - 262.

- H. Spahiu, Varreza ... : H. Spahiu, Varreza arberore e Kalase se Dalmaces, Iliria, IX - X, Tirane, 1979 - 80,
- Српски мит. речник ... : Српски митолошки речник, Београд, 1998.
- Ž. Starčević, D. Verigo, Vodič ... : Ž. Starčević, D. Verigo, Vodič kroz masiv Orjena, <<http://subra.users.cg.yu/vodic.htm>>, (30 April 2007)
- Степи Евразии ... : Степи Евразии в эпоху средневековья, Москва, 1981.
- И. Венедиков, Медното ... : И. Венедиков, Медното гумно на Пра-българите, София, 1983.
- Vetrenica – virtuelni ... : Vetrenica – virtuelni pogled u dusu zemlje, <http://www.vjetrenica.com/index.php?_6=1&_9=2>, (30 April 2007)
- Т. Вражиновски, Речник ... : Т. Вражиновски, Речник на народната митологија на Македонците, Скопје, 2000.
- J. Werner, Slawischen ... : J. Werner, Slawischen Bügelfibeln des 7. Jahrhunderts, // Reinecke - Festschrift, Mainz, 1950, 150 - 172.
- Zakladi tisočletij ... : Zakladi tisočletij, Ljubljana, 1999.

The Mythologized Threshing Floor in Slavic Traditional Culture - I

Nikos Chausidis

The text is dedicated to the semiotic and mythological aspects of the threshing floor in the Slavic culture, starting with the mediaeval and continuing till the contemporary folklore traditions. In the beginning, throughout the real form of the threshing floor, its functions and dynamical aspects (the circular movement of the animals), accent is given to the cosmological symbolic of this object i.e. its identification with the space and especially the sky interpreted as a circular object rotating around its axle (the hinge of the threshing floor identified as an axis mundi). Thus a suggestion/thesis is proposed according to which in the archaic stages, differentiation between the utilitarian and mytho-ritual functions of the threshing floor was not made. In order to verify these theories a brief outlook is given concerning the role of the threshing floor in the Slavic ritual and magical complex, and in this framework the attitudes concerning the hinge are also elaborated. In this context some examples are given (Slavic riddles, superstitions, terms and traditions connected with the stars, comparative material) which explicitly speak of identification made between the threshing floor and the sky.

In the following text a mythic story concerning *“The Birds Threshing Immortelle on the Threshing Floor”*, represented in several stories from Macedonia and Bulgaria, is elaborated. The celestial character of this motif is argued/verified through: the explicit and implicit meanings gathered in the stories themselves; the flower immortelle (“smil”) as a symbol of the celestial, heavenly and divine, in relation to *“Smiljana Mountain”* (“*Smiljana Planina*”) equivalent to the *“Slavic Olympus”*; the presence of the birds as zoomorphic determinants of the upper cosmic /celestial zones, i.e. the sky. In the foreword, mediaeval archaeological objects are represented in which pictorial manifestations of this myth are identified. These include amulets, fibulae and other jewellery, mostly mediaeval, from the territory of the Central Balkans, North Caucasus and North Black Sea, representing iron link, wheel or semicircle on whose edge figures or bird’s protomes are applied (T. I-T.II). The motif of the threshing floor throughout which birds are circulating is also searched in the Slavic ritual practice, concentrated around the Christmas holidays. This refers to the ritual in which the family members are realizing a movement around the hearth or the dining table in the house whose floor is covered with straw, quacking and pecking and thus imitating hens and chicks. Concerning this particular holiday, analogous behaviours are performed on the threshing floor itself. “The Christmas Straw” was a reason for us to search for the threshing floor in the terms and legends concerning “The Milky Way”, which the Slavs refer to as “Godfather’s” i.e. “Priest’s Straw”. This is also evident in some other Slavic terms concerning stars and constellations, especially “The Polar Star” - also named “Hinge/Axle” and the constellations “Andromeda” and “Bear” which are known as “Threshing Floor”.

The following part is dedicated to the relation between **the mythologized threshing floor and the fairies**, represented in the already mentioned stories where the birds are threshing immortelle on the threshing floor, on behalf of the fairies. The first component is represented through the myth of “The Fairies’ Threshing Floor”, regarded in the south Slavic toponyms (“Vilino Gumno”) and traditions concerning the fairies themselves (Montenegro, Bosnia and Herzegovina, Croatia). In most cases the story refers to sacral-

ized positions located on hill points, sometimes in relation with caves, to which some activity of the fairies is connected/attached. The second component is the motif of “The Fairies’ Dance” (“Vilino Kolo”, “Judinsko horo”), which is also present as a microtoponym referring to circular formations (mostly plants organized in a circle) which by tradition corresponds to the fairies’ dance performed on the spot. The third component of this part is the wind and especially the storm, which through certain terms, beliefs and legends is immediately connected to the fairies. Due to its circular dynamics, the wind/storm is also interfering in the examination of “The Fairies’ Dance” and “The Fairies’ Threshing Floor”.

The second part of this study will represent the myth concerning “The Metallic Threshing Floor” also referred to as “The Copper Threshing Floor” i.e. “Medno Gumno” and its symbolical and mythical manifestations.

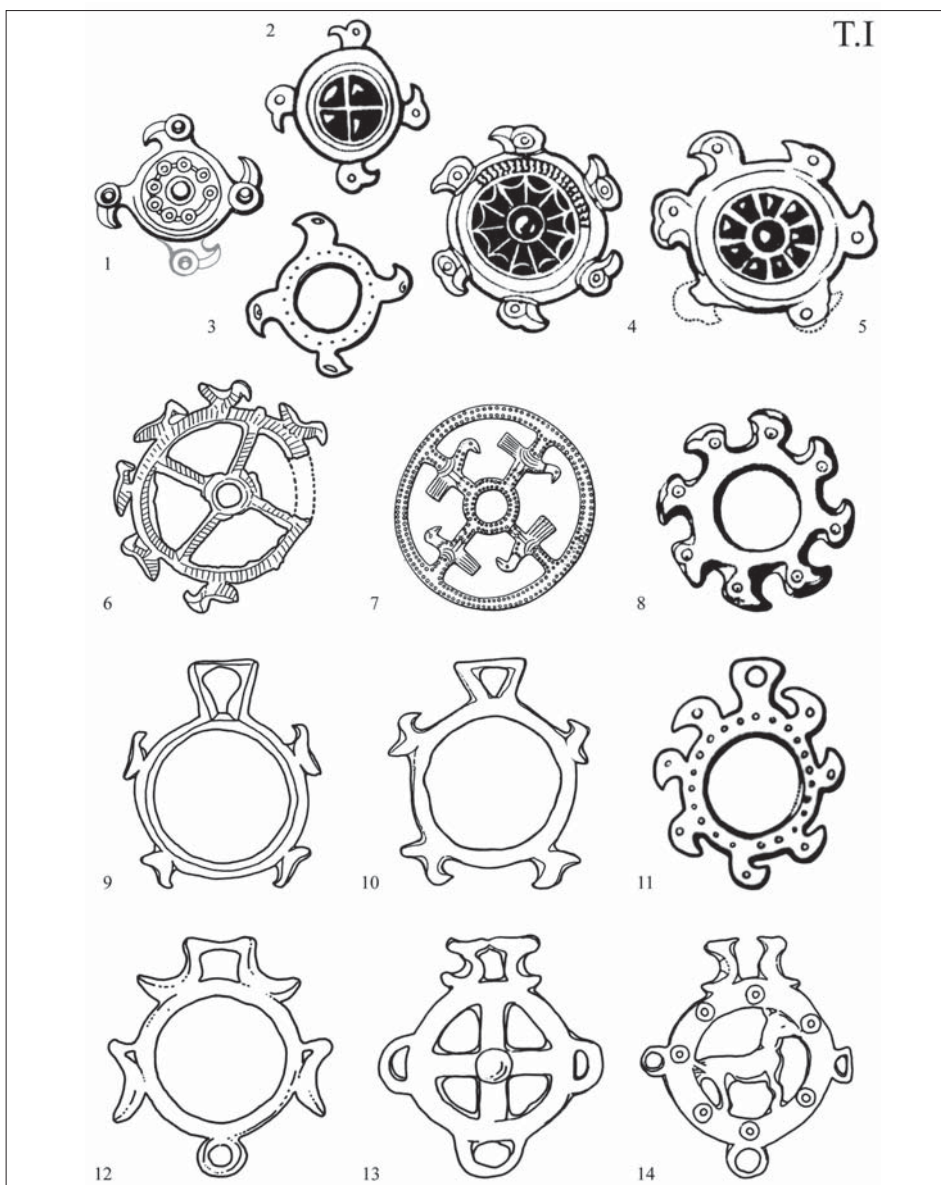

1. Фибула, ран среден век, Karoĵba, Istra, Хрватска. D. Mrkobrad, Arheološki ..., Т. L: 6.
- 2, 4, 5, 8, 11. Метални амулети, 7-9. век, Северен Кавказ. Стени Евразици ..., 181- Рис. 64.
3. Метален предмет (накит ?), среден век, Кисловодск, Русија. А. П. Рунич, Скальные ..., Рис. 3 – 12.
6. Бронзен предмет (накит?), епоха на металите, Германија. Jahresbericht ..., 718 – Abb. 26
7. Метален накит, ран среден век, Kleinlangheim, Lkr. Kitzingen, Северен Баерн, Германија. С. Pescheck, Das frankische ..., Taf. 39: 11.
9. Бронзен приврзок, ран среден век, Vikel, Албанија. S. Anatali, Nje varreze ..., Т. XIV.
10. Бронзен приврзок, ран среден век, Lezhe, Албанија. F. Prendi, Nje varreze ..., 46 – Т. XXI: 1.
12. Бронзен приврзок, ран среден век, Kalaja Dalmaces, Албанија. H. Spahiu, Varreza ..., 46 – Т. V: 16.
13. Бронзен приврзок, ран среден век, Крџа, Албанија. S. Anatali, H. Spahiu, Varreza ..., Т. X: 14.
14. Бронзен приврзок, ран среден век, Kalaja Dalmaces, Албанија. H. Spahiu, Gjetje ..., Т. VIII: 3.

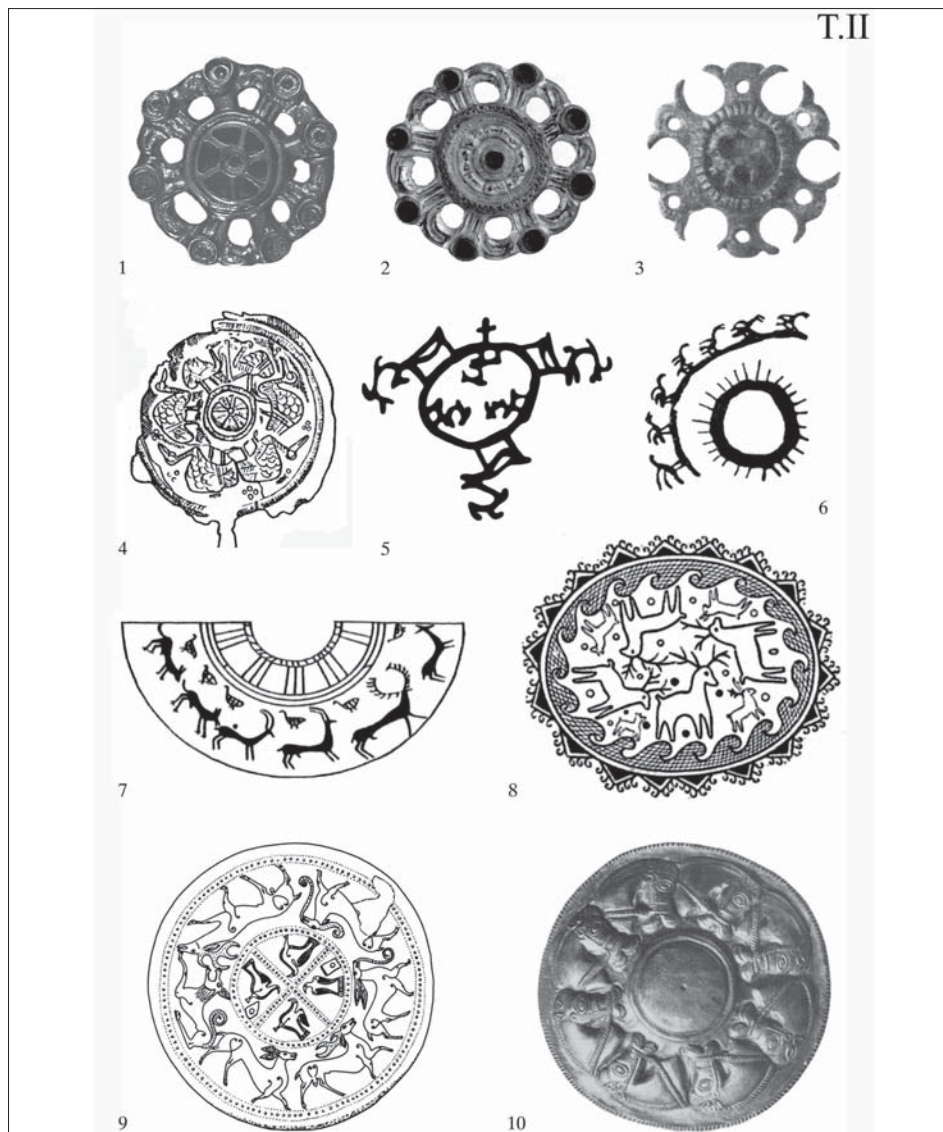

1. Фибула, 6. век, Weifsenfels, Источна Германија. Arch. Denkmale ... , 184 (178).
2. Фибула, 6. век, Крапј, Словенија. Zakladi tisočletij ... , 356.
3. Бронзен опков од кожна чанта, среден век, Новгород, Русија. П. Г. Гайдуков, Славянский ... , 182 – Рис. 91 А: 1, 2.
4. Глава од метална игла, железно време, Луристанска култура, Иран. А. Godar, Umetnost ... , Crt. 72.
5. Цртеж на шамански тапан, етнографија, народ Саами. Мифы нар. ... , Т. 2, 192.
6. Цртеж на кожа од тапан, етнографија, народ Селкупы, Сибир. С. В. Иванов, Материалы ... , 73 – Рис. 59.
7. Мотив од керамички сад, бронзово време, крајбрежје на езерото Севан, Ерменија. Г. Е. Арешян, Индоевропейский ... , 85 – Таб. I: 1.
8. Сликан мотив од велигденско јајце (детал), етнографија, Карпатски регион. Б. А. Рыбаков, Яз. др. Славян ... , 52.
9. Капак од бронзена кофа (ситула), железно време, Este Benvenuti. Н. Parzinger, Inandiktepe ... , 19 – Abb. 10.
10. Апликација, рана антика, остава од Летница, Бугарија. И. Маразов, Rogozenskoto ... , 268 – Обр. 168

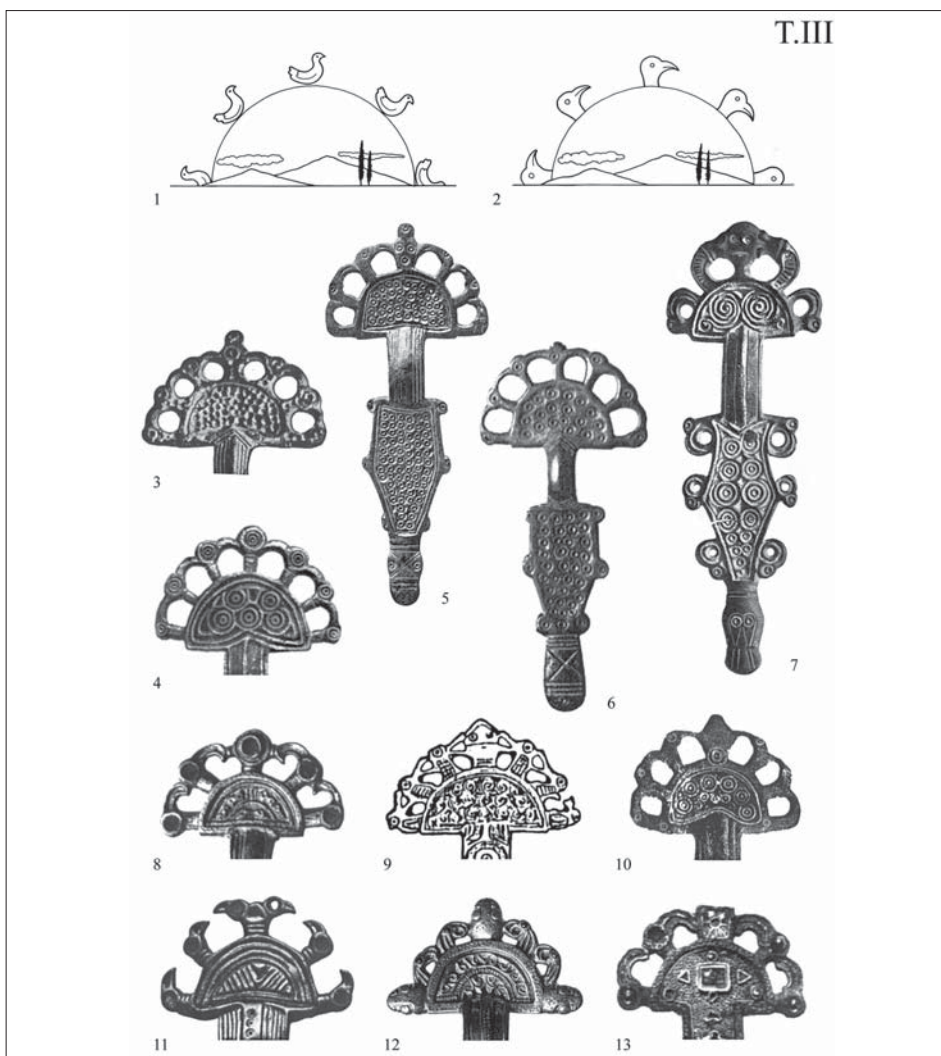

- 1,2. Схеми: Динамизација на небото. Н. Чаусидис, *Митските ...*, 177 – Т. LXV.
3. Фибула (детал – полукружна плочка), 6–7. век, Пастирское Городище, Чигирин, Украина. J. Werner, *Slawischen ...*, Taf. 40: 39.
4. Фибула (детал – полукружна плочка), 6–7. век, Vestmanland (?). J. Werner, *Slawischen ...*, Taf. 38: 18.
5. Фибула, 6–7. век, Пастирское Городище, Чигирин, Украина. J. Werner, *Slawischen ...*, Taf. 40: 33.
6. Фибула, 6–7. век, Alt-Kossewen. J. Werner, *Slawischen ...*, Taf. 40: 36.
7. Фибула, 6–7. век, Пастирское Городище, Чигирин, Украина. J. Werner, *Slawischen ...*, Taf. 41: 45.
8. Фибула (детал – полукружна плочка), ран среден век, Франција. A. Koch, *Bügel fibeln ...*, 2, Taf. 32: 3.
9. Фибула (детал – полукружна плочка), 6–7. век, Лучистое. И. О. Гаврилухи, А. М. Обломски, Гапоновский ..., 250 – Рис. 69: 14.
10. Фибула (детал – полукружна плочка), 6–7. век, Суук-Су (гр. 87), Северно Прицрноморје. J. Werner, *Slawischen ...*, Taf. 38: 17.
11. Фибула (детал – полукружна плочка), ран среден век, Kreuznach. H. Kühn, *Die germanischen ...*, Taf. 34: 117.
12. Фибула (детал – полукружна плочка), ран среден век, Thennes. A. Koch, *Bügel fibeln ...*, 2, Taf. 37: 2.
13. Фибула (детал – полукружна плочка), ран среден век, Jouy-le-Comte. A. Koch, *Bügel fibeln ...*, 2, Taf. 32: 4.