

ACTA CARSOLOGICA	34/3	8	691-767	LJUBLJANA 2005
------------------	------	---	---------	----------------

COBISS: 1.01

**TABOR NAD ZAGORJEM – ŠILENTABOR, ZAŠČITNA
ARHEOLOŠKA SONDIRANJA NA OBMOČJU GRAJSKEGA
KOMPLEKSA**

**TABOR ABOVE ZAGORJE – ŠILENTABOR,
ARCHAEOLOGICAL RESCUE SAMPLE TRENCHING IN THE
AREA OF THE CASTLE COMPLEX**

PATRICIJA BRATINA¹

¹Zavod za varstvo kulturne dediščine Slovenije, Območna enota Nova Gorica, Delpinova 16, 5000 Nova Gorica
e-mail: patricija.bratina@siol.net

Prejeto/received: 1. 8. 2005

Izvleček

UDK: 903.4(497.4)

**Patricija Bratina: Tabor nad Zagorjem
Šilentabor, zaščitna arheološka sondiranja
na območju grajskega kompleksa**

Dolini reke Pivke in Reke tvorita naraven prehod iz zgornjega Posavja v Tržaški zaliv in Kvarnerski zaliv. Strateška pomembnost tega prostora se je v prazgodovini odražala s številnimi gradišči–naselbinami na zavarovanih vrhovih, v kasni antiki z rimskimi obrambnimi zaporami ter v obdobju turških vpadov s protiturškimi tabori. Zaščitna arheološka sondiranja leta 1996 v območju arheološkega spomenika Tabor nad Zagorjem – Šilentabor, Arheološko najdišče, EŠD: 764, so odkrila del ostankov srednjeveške obrambne arhitekture, zlasti pa številne arheološke artefakte, ki potrjujejo v zgodovinskih virih omenjeno gradnjo in življenje znotraj grajskega kompleksa od 15. do 17. stoletja.

Ključne besede: arheologija, grad, gradišče, protiturški tabor, Šilentabor, Slovenija.

Abstract

UDC: 903.4(497.4)

**Patricija Bratina: Tabor above Zagorje
Šilentabor, archaeological rescue sample
trenching in the area of the castle complex**

The valleys of the Pivka and Reka rivers make a natural passage from the upper Posavje to the Trieste and Quarnero Bays. The strategic significance of this area in prehistoric times is shown in the numerous hillforts/settlements on the secured peaks of the hills in Late Antiquity with Roman defence blockades, and in the times of Turkish invasions with forts against the Turks. Rescue sample trenching in 1996 in the area of the Tabor archaeological monument above Zagorje - Šilentabor, archaeological site reference EŠD: 764, revealed part of the remains of a Middle Age defence architectural structure and numerous archaeological artifacts, which confirm construction and life within the castle complex from the 15th to 17th centuries, as mentioned in historical sources.

Key words: archaeology, castle, hillfort, fort against Turks, Šilentabor, Slovenia.

ČASOVNI ORIS

V prvih zgodovinskih obdobjih je bilo porečje reke Pivke politično-upravno del rimske pokrajine Histrije, ki s svojimi mejami sega do Hrušice, Javornikov in Snežnika. Za srednji vek so značilni stalni boji za gospostvo nad prehodi in deželami med zgornjim Jadranom in zgornjim Posavjem. Od 14. stoletja pa vse do konca 1. svetovne vojne so gospodarji kraških predelov in zaledja Severnega Jadrana ter Kvarnerja avstrijski Habsburžani. Tako sega Kranjska vse do morja (Kos 1985). Preko doline reke Pivke vodijo v srednjem veku pomembne poti, ki so bile sicer v veljavi že v prazgodovini in antiki. Prva, imenovana Notranjska ali Patriarhova pot,

CHRONOLOGICAL OUTLINE

In the first historical periods, the Pivka river basin was politically and administratively part of the Roman province Histria bordering on Hrušica, Javorniki and Snežnik. In the Middle Ages there were incessant battles for domination over the passages and provinces between the upper Adriatic coast and the upper Posavje. From the 14th century to the end of World War I, the Austrian Habsburgs ruled over the Karst areas and the hinterland of the Northern Adriatic and the Quarnero. Carniola extended as far as to the coast (Kos 1985). In the Middle Ages, important roads, dating back to prehistoric and Roman times, led along the Pivka river valley.

je vodila iz Vipavske doline prek Razdrtega in je zavila proti Pivki, na Planino in dalje proti Cerknici, Blokam in Ložu ter druga, tako imenovana Reška trgovska pot, je potekala iz osrednje Slovenije prek Postojne in po dolini reke Pivke proti jugu preko Zagorja in Knežaka v dolino notranjske Reke in naprej do Kvarnerja (Kos 1985; Kosi 1998). V 15. stoletju naj bi Reška trgovska pot dosegla višek prometa, kar je povezano z mestom Reko, ki je bila prav takrat eno glavnih izvoznih pristanišč za trgovino slovenskega zaledja. Tako naj bi po tej cesti šlo v obeh smereh 25000 tovorov letno, kar pomeni izredno prometno frekvenco (Kosi 1998). Kasneje je s prisilnim usmerjanjem trgovine zaledja na Trst in tudi zaradi turških vpadov ter vojn med Benetkami in Habsburžani pričel naraščati promet v Trstu in je temu sledil upad trgovine na Reki. Mimo Tabora nad Zagorjem pa vodi v poznem srednjem veku še ena prometna smer, ki naj bi imela predvsem velik pomen za kmečko trgovino slovenskih dežel. Gre za smer, ki se je od reške ceste ocepila na Pivki in vodila po številnih poteh čez Brkine in Čičarijo v notranjost Istre (Kosi 1998).

15. in 16. stoletje stabiliziralo slovenskega kmeta eni najtežjih v zgodovini. Zaradi uveljavljanja blagovno-denarnih odnosov je prišlo do kriz v sistemu zemljiškega gospodarstva, povečanja tlake, obsega dominikalne zemlje fevdalcev in s tem obubožanja kmetov, k čemer sta pripomogla še cerkev in cesar z novimi dajatvami. Tako kmet uhaja v mesta ali pa si išče zaslužka v tovarništvu in prekupčevanju (Fister 1975; Kos 1985). Les, lesni izdelki domače obrti, platno, turjaško železo in domača živina so glavni predmeti kmečkega kupčevanja in tovorjenja s Krasa na morje, odtod v zaledje pa predvsem vino, sol in olje. Da je bila opustelost kmetij na Notranjskem ogromna, govori že podatek za postojnsko gospostvo, in sicer naj bi bilo leta 1498 od 359 kmečkih obdelovalnih enot kar 38% opustelih kmetij (Kos 1985). Dodatno se v drugi polovici 15. stoletja pričnejo še intenzivni vpadi Turkov v Pivško kotlino. Prav na Pivki sta se srečali dve glavni poti turških vpadov, in sicer iz Kvarnerja prek doline notranjske Reke

The first one, the Notranjska or Patriarch Road, led from the Vipavska Valley via Razdrto and turned towards Pivka, Planina and further on to Cerknica, Bloke and Lož. The second route, the so-called Reka Trade Road, led from central Slovenia through Postojna, along the Pivka valley to the south via Zagorje and Knežak in the valley of the Reka river from Notranjska and then to the Quarnero (Kos 1985; Kosi 1998). In the 15th century, the Rijeka Trade Road is believed to have reached its economic peak, because the city of Rijeka at the time was one of the main export ports for Slovenian hinterland trade. Twenty-five thousand loads passed along this road annually in both directions, and this was considered an extraordinary frequency (Kosi 1998). Later, hinterland trade was forced to turn to Trieste, and trade in Trieste began to increase - partially as a result of Turkish invasions and the wars between the Venetian Republic and the Habsburg monarchy. Consequently, trade in Rijeka decreased. The course of another road led past Tabor above Zagorje in the Late Middle Ages, and it was presumably very important for the peasant trade of the Slovenian provinces. It branched off the Rijeka road at Pivka and led into the interior of Istria along numerous routes across Brkini and Čičarija (Kosi 1998).

The 15th and 16th centuries were among the hardest in the history of Slovenian peasants. Instead of commodities, money became the medium of exchange, which resulted in crises in the system of land-holding economics, sorage increases, increase in the dominion of feudal lords and consequently in the impoverishment of peasants - their situation was only worsened by the church and the emperor who instituted new taxes. Peasants fled to towns or searched for their earnings in freighting and reselling (Fister 1975; Kos 1985). They traded mainly in timber, home-made wood products, linen, Turjak iron and livestock from the Karst to the seaside, and wine, salt and oil were loaded and sold in the opposite direction. A good many of the farms in the Notranjska region remained uninhabited. A data entry regarding Postojna seigneurie reveals

in prek Blok in Cerknice.

Če sedaj povzamemo zgoraj navedene okoliščine, nam je gradnja grajskega oziroma taborskega kompleksa plemičev Raunach na Šilentaboru več kot razumljiva. Ti so s pomočjo podeželskega prebivalstva postavili na najbolj varovanem delu na vrhu hriba grad zase in tabor za okoliške vasi, da bi zavarovali sebe in svoje imetje pred vpadajočimi Turki. S tem ko je bil tabor namenjen tudi varovanju tlačanov in njihovega imetja, so vsaj delno zaustavili nadaljevanje opuščanja kraških kmetij in ohranili tlačane, hkrati pa so ti isti tlačani v primeru vdora Turkov na Šilentabor branili tudi grad.

PRAZGODOVINSKO GRADIŠČE, CERKEV SV. MARTINA

Že zelo zgodaj so mogočna gradišča na Notranjskem privabila prve starinokope, katerih delo je bilo omejeno bolj ali manj na iskanje lepih najdb. Tako o odkritih predrimskih in rimskih grobovih ter najdbah s Šilentabora poročata Pečnik (1904) in Rutar (1897). Prvi pregled gradišč v južnem delu pivške kotline nam poda Müllner (1880), ki opozori na njihovo številčnost prav v okolici Knežaka, vzdolž daljšega grebena, ki poteka od Pivke do Ilirske Bistrice in tvori naravno mejo med Pivško kotlino in Reško dolino. V njegovem poročilu je podan tudi posnetek prazgodovinske utrjene naselbine s sledovi srednjeveške arhitekture (Müllner 1880). Starejšo literaturo o najdbah s Šilentabora je zbrala ter prazgodovinsko naselbino - Gradišče izmerila arheologinja Notranjskega muzeja (Urleb 1975a). Gradišča na Pivškem je Urlebova proučevala in na nekaterih tudi sondirala (Urleb 1975b). Kronološko uvrstitev notranjskih gradišč je na osnovi odkritega arheološkega gradiva podal Guštin (1979).

Prazgodovinsko gradišče (Slika 1), na katerega nas še danes spominja ledinsko ime Gradišče, je bilo na zahodni in severni strani

that of the 359 farms recorded in 1498, 38 % were deserted (Kos 1985).

To make things worse, vigorous Turkish invasions began in the Pivka basin in the second half of the 15th century. It was precisely on the Pivka that two of the main routes of the Turkish invasions coincided – the first from the Quarnero along the valley of the Reka river and the second via the Bloke pass and Cerknica.

It seems to follow from all these circumstances that the Raunach noblemen undertook construction of the castle and fortification complex at Šilentabor. With the help of local peasants, the Raunachs chose the most protected part of the hill and built a castle for themselves and a fort for the people from surrounding villages to protect themselves and their property against invading Turks. The fort was at least partly meant for the protection of peasants and their property. In such a manner, they kept their vasals and prevented more Karst homes from being deserted. And the peasants who were given refuge helped defend the castle against Turks.

PREHISTORIC HILLFORT, ST. MARTIN'S CHURCH

It is a long time since the mighty hillforts in the Notranjska region first attracted archaeologists, but their efforts were more or less limited to searching for beautiful finds. Pečnik (1904) and Rutar (1897) reported the discovery of pre-Roman and Roman tumuli and the finds from Šilentabor. The first survey of the hillforts in the southern part of the Pivka basin was published by Müllner (1880), who pointed out how abundant they were in the very vicinity of Knežak, along a long ridge that runs from Pivka to Ilirska Bistrica, forming a natural borderline between the Pivka basin and the Reka valley. His report includes a photographic portrayal of a prehistoric fortified settlement with traces of mediaeval architecture (Müllner 1880). Urleb (1975a), an archaeologist from the Notranjska Museum, collected older literature on findings in Šilentabor and measured the prehistoric

naravno zavarovano s strmimi stenami, na lažje dostopnem vzhodnem in južnem delu pa je naselbino varoval visok kamnit nasip, ki je na jugovzhodnem delu podvojen (Urleb 1975; Bavdek 1999). Nasipa sta na več delih prekinjena, ponekod tudi odstranjena z gradnjo novih poti oziroma cest čez nasip (Osmuk

settlement Gradišče. She studied the hillforts around Pivka and carried out sample trenching at some of these (Urleb 1975b). Guštin (1979) prepared a chronological classification of Notranjska hillforts on the basis of the excavated archaeological material.

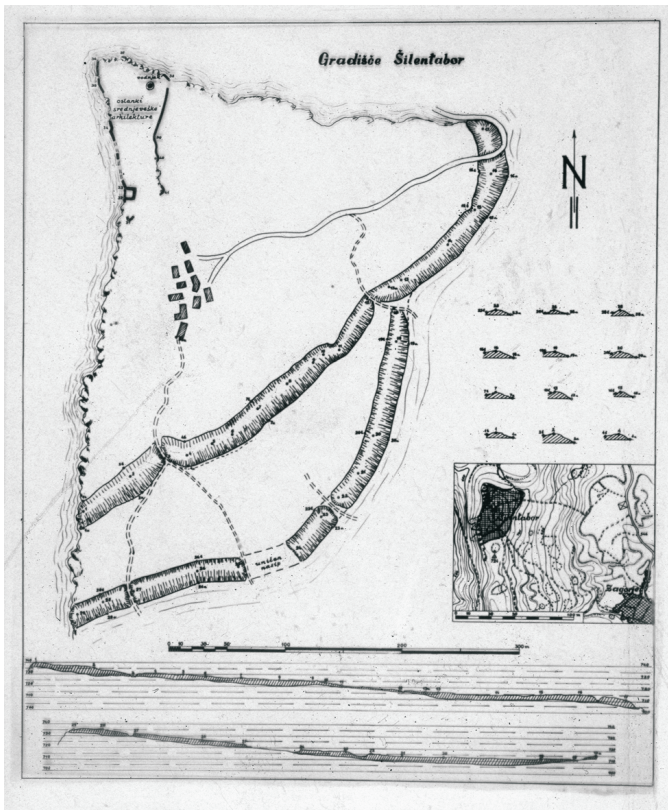

Slika 1: Tabor nad Zagorjem - Gradišče, prazgodovinsko naselje (Mehtilda Urleb, 1960).

Figure 1: Tabor above Zagorje - Gradišče, prehistoric settlement (Mehtilda Urleb, 1960).

1989). Danes sta še ohranjena v višino od 3-7 m, v temeljih pa dosegata širino od 17-23 m. Vhod v naselbino je bil skozi dvojni nasip na južni strani, verjetno pa je obstajal tudi stranski na vzhodni strani (ohranjeno ledinsko ime Na vratcih) ali pa na severovzhodni strani po skalnem robu, kjer še danes vodi stara vaška pot.

The prehistoric hillfort (Figure 1), of which one is remembered by its toponym - Gradišče (Eng. hillfort), was protected naturally by steep rock walls along the western and northern sides. Access was easier from the east and south, and there the settlement was protected by a high stone rampart, which is doubled in its southeastern section (Urleb 1975; Bavdek 1999). Both ramparts are broken in several places, parts of them have even been removed for the construc-

Sistematičnih arheoloških raziskav znotraj gradišča še ni bilo, poznamo le redke slučajne najdbe iz obdobja železne dobe (Guštin 1979), antike (Šemrov 1998) ter zgodnjega srednjega veka (Knific 1997), žal brez konteksta, saj gre največkrat za najdbe, odkrite z detektorjem kovin.

Prva zaščitna arheološka izkopavanja v območju arheološkega spomenika Šilentabor so se izvajala istočasno z restavratorskimi posegi v gotski cerkvi Sv. Martina leta 1974 in 1975, in sicer v notranjosti ter ob zunanji južni steni cerkve. Raziskava, ki jo je vodila arheologinja Zavod za spomeniško varstvo Osmuk (1977), je odkrila starejšo apsidno, ki je tudi prezentirana. V polnilu znotraj apside so bili najdeni tik nad skalno podlago ostanki starejše plasti (stekleni drobcji, kosi steklene čaše z dvema ročajema, kosi rdečega ometa), ki jih avtorica datira v antično obdobje. Na severo-vzhodni strani apside so bile dokumentirane premešane človeške kosti, verjetno gre za prekop grobov v času gradnje gotске cerkve. V drenažnem jarku ob južni steni ladje cerkve pa so bili odkriti grobovi, pripadajoči pokopališču ob cerkvi. Apsida je bila opredeljena kot romanska (Zadnikar 1985), sicer pa so v cerkvi odkrite freske iz 15. stoletja. Nova arheološka odkritja zadnjih let in zlasti primerjave s sorodnimi arhitekturnimi ostanki v Dalmaciji govore, da imamo opraviti v cerkvi Sv. Martina z ostanki zgodnjekrščanske cerkve iz pozne antike (Božič & Ciglencečki 1995). Božič in Ciglencečki (1995) namreč v kamnih, ki so bili položeni vzporedno z notranjim obodom zidu apside prepoznata ostanek duhovniške klopi (*subsellium*), v odlomkih stekla pa ostanek poznoantične viseče svetilke.

V sklopu gradišča so danes še vidni ostanki skoraj povsem uničene srednjeveške arhitekture, v literaturi omenjenega tabora (Rutar 1817; Fister 1975; Gruden 1992; Foscan & Vecchiet 1985).

tion of new paths and roads (Osmuk 1989). The rampart walls are preserved anywhere from 3m to 7m in height, and the widths of their bases measure between 17m and 23m. The entrance into the settlement was through a double rampart on the southern side, and there was quite likely another entrance either from the eastern side (preserved toponym 'Na vratcih', Eng. at the door) or in the northwestern side along a rocky ledge, where an old village path still leads today.

No systematic archaeological research has been done at the hillfort yet and we are only aware of some rare chance finds from the Iron Age (Guštin 1979), Antiquity (Šemrov 1998) and the Early Middle Ages (Knific 1997). Unfortunately, these finds bear no context or site circumstances as the majority was found by means of a metal detector.

The first archaeological rescue excavations in the area of the archaeological monument Šilentabor were undertaken in 1974 and 1975, in conjunction with restoration interventions upon the gothic church of St. Martin. They were carried out inside and alongside the external southern wall of the church. N. Osmuk, an archaeologist from the Institute for the Protection of Cultural Heritage, led this research (Osmuk 1977), which revealed an old apse that is also presented below. Remains of an older layer (glass splinters, fragments of a glass goblet with two handles, fragments of red plaster), which the author dates to the Antiquity, were found in the filling material within the apse immediately above the rock base. Mixed up human bones, tossed aside probably due to the digging up of graves in the times when the gothic church was being built, were documented on the northeastern side of the apse. Graves belonging to the church graveyard were discovered in the drainage ditch along the southern wall of the church nave. The apse was classified as Romanesque (Zadnikar 1985), and the frescos uncovered in the church date to the 15th century. New archaeological discoveries in recent years and especially analogies with similar ar-

GRAJSKI ALI TABORSKI KOMPLEKS

Lastniki utrdbe na Šilentaboru naj bi bili od konca 15. stoletja pa do začetka 19. stoletja Raunachi (Smole 1982). Po Valvasorju naj bi grad sezidali Raunachi leta 1471, ko naj bi v vojni z Benečani zgubili utrdbo Mumijam v Istri. Ti so sicer imeli v Ravnah pri Pivki svojo graščino, kjer se omenjajo kot lastniki že leta 1340 (Smole 1982; Foscan & Vecchiet 1985).

Prvo tipološko opredelitev srednjeveških arhitekturnih ostankov na Šilentaboru poda Fister (1975) v svojem delu o slovenskih taborih, izhajajoč predvsem iz Valvasorjeve upodobitve in opisa Šilentabora. Za Šilentabor meni, da je podobno kot nekateri drugi tabori na Primorskem in Goriškem zgrajen tudi v obrambo pred beneškimi vpadi. Zgradili naj bi ga vaščani od Koritnic do Narina skupno z ravenskimi gospodi (Fister 1975). Graditelj grajskega kompleksa bi lahko bil po Smoletovi (1982) Bernardin plemič Raunach, ki se omenja leta 1521 kot odposlanec deželnih stanov. Njegov sin in naslednik je bil Filip Jakob, glavar na Reki leta 1569 (Smole 1982).

Po Valvasorju je na najbolj utrjenem delu skrajne točke skalnega pomola stal grad, ki ga je delilo od nekoliko niže ležečega tabora notranje obzidje. V zahodnem obzidju naj bi stal stolp - zatočišče v primeru vdora sovražnika v notranjost. Tabor je bil zelo obsežen in je bil utrjen na liniji, ki je delila vrhnji plato od ostalega grebena. Zunanje ali južno obzidje s stolpi je danes še delno ohranjeno, nekateri avtorji menijo, da je bilo celo dvojno (Fister 1975; Foscan & Vecchiet 1985). Ob večjem kmečkem uporu leta 1635 so poskušali kmetje grad Šilentabor tako kot ostale gradove kot simbol fevdalnega plemstva zasesti in so ob tej priliki grad hudo poškodovali. To je pomenilo propad tabora, saj so kljub obnovi (tako naj bi leta 1650 postavili cisterno za vodo) že leta 1656 uporabili zidove za žganje apna (Fister 1975).

chitectural remains in Dalmatia suggest to the possibility that within St. Martin's church there lie remains of an Early Christian church from the Late Antiquity (Božič & Ciglencečki 1995). Among the stones which were laid parallel to the inner circumference of the apse wall, Božič & Ciglencečki (1995) identified remains of a priest's bench (*subsellium*), and among glass fragments the remains of a Late Antique hanging lamp.

Within the hillfort there are still visible remains of almost entirely destroyed mediaeval architecture - the fort mentioned in the literature (Rutar 1817; Fister 1975; Gruden 1992; Foscan & Vecchiet 1985).

THE CASTLE OR FORT COMPLEX

The owners of the Šilentabor fortification from the end of the 15th century to the beginning of the 19th century were supposedly the Raunachs (Smole 1982). According to Valvasor, the Raunach family built the castle in 1471, when they lost the Mumijam fortification in Istria in a war with the Venetians. The Raunachs had their manor in Ravne near Pivka; they are referred to as the owners back in 1340 (Smole 1982; Foscan & Vecchiet 1985).

In his work on Slovenian forts, Fister published the first typological definition of mediaeval architectural remains at Šilentabor, above all based on Valvasor's presentation and description of Šilentabor (Fister 1975). Fister claims that Šilentabor was - similar to some other forts in the Primorska and Goriška regions - built for the purpose of defence against Venetian invasions. Supposedly, the inhabitants of several villages from Koritnica to Narin built it together with the Raunach family. According to Smole (1982), the builder of the castle complex could be the nobleman Bernardin Raunach who was mentioned as deputy of provincial lords in 1521. His son and successor was Filip Jakob, the governor of Rijeka in 1569 (Smole 1982).

Grad Šilentabor obravnavata tudi Foscan in Vecchiet (1985) v svojem delu o gradovih na Krasu, kjer podata opis gradu in skico ostankov gradu ter razloge za nastanek grajskega kompleksa. Avtorja navajata tudi zanimiv podatek (žal brez citiranja vira), da naj bi leta 1515 Bernardin Raunach pridobil od cesarja pravico do trgovanja v gradu (Foscan & Vecchiet 1985).

Protiturški kompleks na Šilentaboru moramo razumeti kot del utrbenega sistema notranjeavstrijskih dežel (Slapšak 1987), in sicer naj bi bila gradnja podeželskih utrb v bistvu ena od potez obrambe pred širjenjem turške države na Balkanu. Osvajalna taktika turške države je namreč bila, da z nenehnimi plenilnimi vpadi in pustošenjem obmejnih območij pripravlja teren za nadaljnja osvajanja. Tabori naj bi tako vezali nase dobršen del plenilne vojske in zavirali njeno udarno moč. V Sloveniji naj bi bilo v začetku 16. stoletja že več kot 250 taborskih utrb (Fister 1986). Tabori so imeli tudi signalno funkcijo v sistemu obveščanja o turški nevarnosti (kresovi, zvonjenje, ...) (Slapšak 1987). Lega Šilentabora je nedvomno omogočala vizualno komuniciranje z več tabori. Tabori omogočajo učinkovitejšo obrambo prebivalstva. Zgoščena mreža utrb za večino podeželskega prebivalstva pomeni večjo možnost za pravočasni umik za obzidje, kar je glede na mobilnost turške lahke konjenice pomembno, in hkrati bolj zanesljivo zaščiteno kot jame, različna druga provizorična skrivališča (Slapšak 1982). V taborih so bile urejene žitne kašče in skladišča za pomembna živila, tudi za cerkveno imetje, večji pa so lahko sprejeli tudi živino (Fister 1975; Slapšak 1987). Po Valvasorju naj bi bilo na Šilentaboru več kot 150 sob ali kašč za vaščane iz 13 okoliških vasi, ki naj bi se v tabor zatekali tudi s svojo živino. Z odpravljenjo nevarnostjo vpada Turkov so kmečki tabori izgubili smisel obstoja, postali so zastarela oblika utrb, hkrati pa trn v peti fevdalcev. Iz različnih virov se da sklepati, da so oziroma bi lahko služili kot operativna oporišča za vojsko kmečke zveze (Fister 1986). Tudi za Šilentabor vemo, da so ga zavzeli kmetje in da so ti bili premagani šele izven taborskega

According to Valvasor, a castle stood on the most fortified part of the outermost point of the rocky ledge, which separated it from the somewhat lower lying inner walls of the fort. Supposedly, there was a tower built into the western wall – a refuge keep in the case the enemy had broken into the fortification. The fort was quite large and it was fortified along the line dividing the upper plateau from the rest of the ridge. The external or southern front wall and towers are partly preserved, and some authors believe the wall was doubled (Fister 1975; Foscan & Vecchiet 1985). During a major peasant rebellion in 1635, peasants tried to invade the Šilentabor castle as the symbol of feudal lords; and in so doing, they seriously damaged the buildings. This was the downfall of the fort. In spite of renovations (in 1650, for example, a cistern was built), by 1656 they had already used the walls to make quicklime (Fister 1975).

Foscan and Vecchiet mention the Šilentabor castle in their work on Karst castles in which they publish a description of the castle, a drawing of its remains and the reasons for the erection of the castle complex. The authors relate an interesting piece of information (unfortunately they fail to mention its source), namely that in 1515 Bernardin Raunach received the right from the emperor to trade within the castle (Foscan & Vecchiet 1985).

The Šilentabor complex against the Turks should be regarded as an integral part of the fortification system of the inner Austrian provinces (Slapšak 1987). The erection of fortifications all over the country was part of the defense against the expanding Turkish state in the Balkans. Incessant predatory raids and general havoc-making was an aggressive Turkish tactic with which they prepared the ground for further conquest. The forts were supposed to absorb a significant deal of the predatory army's effectiveness and therefore hinder its fighting efficiency. In the beginning of the 16th century, there were more than 250 such forts on Slovenian territory (Fister 1986). The forts also had a signaling function within the system for communicating

obzidja. Pri zadušitvi kmečkega upora naj bi sodeloval leta 1635 Filipov sin Jurij Baltazar Raunach (Smole 1982).

ARHEOLOŠKA RAZISKAVE NA OBMOČJU GRAJSKEGA KOMPLEKSA

Na najvišji točki hriba, kjer je nekoč stal grad družine Raunach, so že v 70-ih letih postavili televizijski pretvornik, ki je služil celotni Pivški kotlini. Zaradi stalnih izpadov električne napetosti v vasi Tabor so se v juniju 1996 pričela gradbena dela - nova elektrifikacija v območju arheološkega spomenika (Bratina 2001). Ekipa Zavoda za varstvo naravne in kulturne dediščine Nova Gorica je v sodelovanju z Notranjskim muzejem iz Postojne izvedla manjšo zaščitno akcijo, ki je bila žal omejena le na čiščenje strojno že izkopanih jarkov za izdelavo terenske arheološke dokumentacije in pobiranje že s strojem izkopanega arheološkega gradiva. Strojno izkopana jarka smo poimenovali kot sonda A in B.

Sonda A je obsegala jarek za električni kabel v dolžini 15 m od transformatorske postaje po pobočju navzdol do zunanje fronte obrambnega zidu. Strojni jarek je sicer potekal po trasi starega električnega kabla, vendar je bil sedaj širši in globlji. V spodnjem delu je jarek presekal srednjeveški obrambni zid. Ta je bil na tem delu odstranjen do temeljev že pri izkopih za prvotni kabel. Da bi lahko ugotovili potek zidu, način gradnje, smo strojni izkop nekoliko razširili proti zahodu in vzhodu ter poglobili (Slika 2; Slika 3). Zid, širine od 85-90 cm je bil postavljen na skalno osnovo, na posameznih delih notranje fronte odkritega zidu pa smo dokumentirali tudi razširjen spodnji del - temelj, ki je nedvomno služil večji stabilnosti zidu. Zunanjo in notranjo fronto zidu sestavljajo grobo obdelani lomljenci, medtem ko je prostor med njimi zapolnjen z drobnim kamenjem nepravilnih oblik ter zlepljen z malto iz živega apna. Negašeno apno so v 15. stoletju uporabljali kot vezivo (Fister 1986). V ruševinski plasti ob zidu (Slika 4) smo odkrili številne arheološke

the Turkish threat (bonfires, bell-ringing etc.) (Slapšak 1987). The positioning of Šilentabor very likely enabled visual communication with several other forts. In these forts, the population could then defend themselves more efficiently. A dense network of fortifications made it possible for them to retreat behind safe walls in time. The Turkish light cavalry was quite mobile, and forts provided more reliable protection than caves and other improvised hiding places (Slapšak 1982). Such forts had granaries and storage space for other essential foodstuffs as well as for church property, and bigger ones had shelter for livestock (Fister 1975; Slapšak 1987). According to Valvasor, Šilentabor had over 150 rooms or granaries for the inhabitants of 13 nearby villages who probably brought with them their livestock. When Turkish invasions ceased, however, these forts lost their purpose. They became an old-fashioned form of fortification and at the same time a thorn in the flesh of the feudal lords. Based on several sources we may conclude that they did or could become operational bases for the peasant alliance army (Fister 1986). It is known that Šilentabor was also taken by peasants, and that they were probably only defeated outside the castle walls. In 1635, Filip's son Jurij Baltazar Raunach helped to stifle peasant rebellion (Smole 1982).

ARCHAEOLOGICAL RESEARCH IN THE CASTLE COMPLEX AREA

Back in the 1970s, a TV converter was erected for the entire Pivka valley on the top of the hill where the Raunach family castle once stood. Due to frequent cut-outs of a circuit in the village Tabor, construction works for new electrification began in June 1996 in the area of the archaeological monument (Bratina 2001). A team from the Institute for the Protection of Natural and Cultural Heritage, Regional Office in Nova Gorica, together with the Notranjska Museum in Postojna carried out a minor rescue excavation. Regrettably, it was limited to cleaning the ditches that had been dug up by machinery so that the team only prepared field

najdbe in to zlasti v temnosivi plasti z ogljem: odlomke steklenih posod, odlomke slikane in glazirane ter črne kuhinjske keramike, odlomke glaziranih in neglaziranih pečnic, železne predmete in ostanke živalskih kosti. Črna barva je nedvomno posledica velike količine oglja, ki je bilo prisotno v tej plasti. Na znake gorenja pa kažejo tudi skupki stopljenega arheološkega gradiva (železa, stekla in verjetno organskega materiala), najdenega tudi v tej plasti.

documentation and picked through the archaeological material dug up by machine. The two mechanically dug ditches were named Trench A and Trench B.

Trench A comprises a ditch measuring 15 m in length for an underground cable running from the transformer station down the slope to the external front of the defense wall. The mechanically dug ditch did indeed run where the previous electrical wire lay, however we made it both wider and deeper. In its lower section, the ditch cut through the mediaeval defence wall. The wall had been removed down to its foundations when the original ditch was dug out. To determine the course of the wall and the manner of its construction, we expanded the mechanical ditch to the west and east as well as deepened it (Figure 2; Figure 3). The wall, measuring 85-90 cm in width, was erected upon a rock base and in some sections of the inner front of the wall, we documented the expanded lower part - the foundation, which undoubtedly served to make the wall more stable. The outer and inner sides of the wall consist of roughly hewn quarry stones, the spaces between them being filled with rubble of irregular shape, cemented together with quicklime mortar. In the 15th century, unslaked lime was used as a binder (Fister 1986). There were numerous archaeological finds in the layer of ruins near the wall (Figure 4), especially in the dark gray layer containing charcoal, fragments of glassware, fragments of painted and glazed and open-hearth kitchen pottery, fragments of both glazed and unglazed tiles, iron items and remains of animal bones. The black colour is certainly the result of a fair amount of charcoal in this layer. The obvious effects of fire are discernible by the lumps of melted archaeological material (iron, glass and probably organic material) which were found in the same layer.



Slika 2: Šilentabor - Sonda A, presek srednjeveški obrambni zid (Foto: Matjaž Prešeren).

Figure 2: Šilentabor - Trench A, Middle Age defence wall that was cut through (Photo: Matjaž Prešeren).



Slika 3: Šilentabor - Detajl gradnje srednjeveškega zidu (Foto: Matjaž Prešeren).

Figure 3: Šilentabor - Showing the structure of the Middle Age wall (Photo: Matjaž Prešeren).

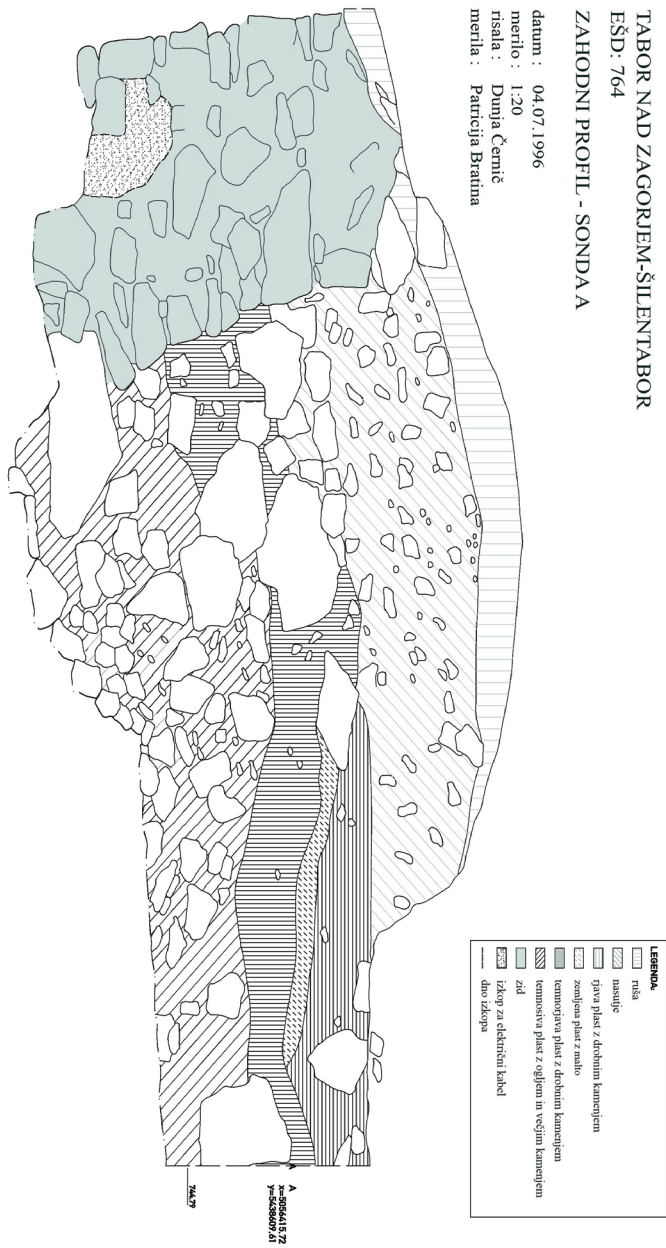

Slika 4: Šilentabor - profil srednjeveškega zidu.

Figure 4: Šilentabor - cross-section of the Middle Age wall.

Da so se znotraj grajskega kompleksa izvajala različna popravila že v poznem srednjem oziroma novem veku, kažejo kulturne plasti, bogate z arheološkimi najdbami, ki smo jim sledili tako v vzhodnem kot tudi zahodnem profilu strojnega jarka. Dodatno to potrjuje zidani konstrukciji, prva pri 4-5 m in druga pri 8-9 m profila. Zida sta bila grajena iz večjih kamnov in malte na poravnano skalno podlago in sta bila ohranjena v višino dveh oziroma treh vrst kamenja. Med njima je potekala temnejša plast z drobnim kamenjem in arheološkimi najdbami (odlomki keramike, pečnic, živalskih kosti), ki je ležala ravno tako na poravnani geološki podlagi. Plasti smo sledili vse do 12 m vzhodnega oziroma do 13 m zahodnega profila. Verjetno predstavlja nekakšno nasutje (poravnava tal za novo gradnjo). Izredno zanimiva je 30 cm debela rjavočrna plast brez kamenja in s številnimi arheološkimi artefakti, med katerimi prevladujejo keramika, živalski ostanki ter oglje, ki smo ji sledili v dolžini 3 m. V zahodnem profilu smo isto plast dokumentirali v dveh kotanjah med skalnimi grebeni, kjer se je v zgornjem delu zaključila s plastjo apna. Na to plast je bila v vzhodnem profilu postavljena enojna vrsta kamnov, bolj ali manj kockastih oblik, povezanih z vezivom. V profilu smo zaznali nadaljevanje te antropogene strukture proti vzhodu. Zdi se, da gre za tlakovano hodno površino, verjeten ostanek tal objekta.

Kot sondo B smo označili strojni jarek za ozemljitev v dolžini 57 m ter izkop za priključitev dodatnega električnega stebra v dolžini 13 m. Strojne jarke, širine 70-80 cm, smo nekoliko razširili ter poglobili do skalne osnove, ki je ponekod segala tudi do 120 cm v globino. Sicer pa je jarek potekal na terasi pod zgoraj opisanim obrambnim zidom. Tako smo na vzhodnem delu te terase pod tanko plastjo ruše odkrili v skalnem žepku odlomke prostoročno izdelane keramike. Kot ruševino obrambnega zidu smo opredelili velike kamnite plošče (nekatero tudi meter v dolžino) s komaj opaznimi sledovi malte, ki smo jo zaznali v izkopnem jarku od 20-30 m. V jarku od 10-20 m smo med večjimi kamni zasledili tudi manjše kamenje in

Within the castle complex, various types of repairs were carried out back in the Late Middle Ages and in the Early Modern period. This is seen in cultural layers rich with archaeological finds which we traced in the eastern as well as in the western cross-section of the machine-dug ditch. There are two stone-built constructions, the first one at 4-5 m and the second one at 8-9 m of the cross-section. The walls were made of big stones and mortar, erected upon a flattened rock base and preserved up to two or three rows of stones in height. Between them there was a darker layer containing small gravel and archaeological finds (fragments of pottery, tiles, animal bones), which also lay upon a levelled basic geology. We traced the layer through 12 m of the eastern and 13 m of the western cross-section respectively. This was probably some kind of (construction) rubble (levelling of the floor for the purpose of new construction). There was a very interesting 30 cm thick brownish-black layer without gravel and with several archaeological artifacts, especially pottery, animal remains and charcoal, which we traced for 3 m. In the western cross-section, we documented the same layer in two hollows between the rock ridges where it finished in the upper part with a layer of lime. A single row of stones lay on top of this layer in the eastern cross-section; these stones were more or less cubiform, held together with binder. In the cross-section, we perceived that this anthropogenic structure continues eastwards. It seems this is a paved walking surface, probably the remains of the floor in the structure.

Trench B was the designated name of the 57 m long machine-dug ditch which served for grounding the electrical connections and for the ditch dug for the connection of an additional electrical pole 13 m long. The machine-dug ditches, measuring 70-80 cm in width, were slightly widened and deepened until the rock foundations reached depths of 120 cm at some points. The ditch ran along the terrace under the defensive wall described above. In the eastern part of this terrace, under a thin layer of turf in a small rock pocket we found fragments of

veliko več malte. Na več mestih sonde B smo dokumentirali poklesano (poravnano) geološko osnovo, in sicer v izkopnem jarku od 28,5 do 25 m, od 36,2 do 42,3 m ter od 43,9 do 46 m. Med zadnjima je ležal 1,60 m dolg in 1,13 m globok usek, zapolnjen s številnimi najdbami, med katerimi je tudi železna puščica ter precej oglja. Sicer pa je bilo v jarku od 40 m do 57 m odkritih največ arheoloških artefaktov. Med najdbami, kjer sicer prevladujejo odlomki različne keramike, steklenih in železnih predmetov, pečnic, se v izrazito črni plasti z gruščem pojavlja precej staljene steklene paste in železa, lapornate plošče-skrle, zlasti nad skalno osnovo tudi veliko živalskih ostankov. Zanimivi so tudi useki v geološko podlago, bolj ali manj kvadratne oblike, verjetno antropogenega nastanka. Nekatere od teh smo (npr. usek pri 46 m izkopnega jarka, velikosti 20 cm × 18 cm × 22 cm) opredelili kot stojišča (stojke). Koncentracijo najdb smo ugotovili tudi v črni zemlji ob električnem stebru.

Arheološko gradivo, ki je odkrito tako v sondi A kot B, je iz premešanih plasti tako, da je datiranje posameznih struktur izredno problematično. Hkrati pa ne smemo pozabiti, da so bili jarki ob prihodu arheologov na najdišče (gradbišče) že izkopani, in da bi bilo za pravilno ovrednotenje zgoraj opisanih struktur nujno odpreti večjo površino in jo raziskati s stratigrafsko metodo ročnega izkopa. Arheološke artefakte smo namreč pobirali tako iz kupov že izkopane zemlje kot tudi v jarku, ki smo ga pripravljali za dokumentiranje.

ANALIZA ARHEOLOŠKEGA GRADIVA

Med gradivom, odkopanim leta 1996 na Šilentaboru prevladujejo odlomki keramičnih posod in pečnic, sledijo jim odlomki steklenih posod ali kozarcev ter železni predmeti. S posameznimi primerki so zastopani predmeti iz bronca in kosti.

pottery made freehand. We identified ruins of the defensive wall in the form of large stone slabs (some of them as long as 1 m) with some barely visible traces of mortar that we perceived in the excavation ditch from 20 to 30 m. In the 10-20 m ditch we found small stones among bigger ones as well as much more mortar. We documented hewn (flattened) bedrock at several points within Trench B: in the excavation ditch from 28.5 to 25 m, from 36.2 to 42.3 m and from 43.9 m to 46 m. Between the last two, a cut measuring 1.60 m long and 1.13 m deep was full of numerous finds: an iron arrowhead and quite a lot of charcoal among them. The majority of archaeological artifacts were found in the ditch from 40-57 m. Fragments of different types of pottery, glass and iron items and tiles prevail among the finds. Along with these fragments in the prominently black layer with gravel, there are a lot of melted glass paste and iron, marl slabs, and, especially above the rock base, a lot of animal remains. Interestingly, there are cuts into the basic geology which are more or less square in their geometry; these are probably of anthropogenic origin. We were able to identify some of them (e.g. the cut at 46 m of the excavation ditch measuring 20 cm × 18 cm × 22 cm) as postholes. A high concentration of finds was identified in the black soil near the electricity pole.

The archaeological material from both trenches was found in mixed up layers; consequently, dating particular structures is extremely difficult. And we must bear in mind that the ditches were dug prior to the archaeologists' arrival at the site. For proper evaluation of the structures described above it will be necessary to open a wider surface and apply a stratigraphic method of manual excavation. The archaeological artifacts were collected from the heaps of soil already dug up as well as from the ditch that we prepared for documenting.

Keramika

Tako kot na ostalih raziskanih srednjeveških gradovih v Sloveniji se tudi med odkritim keramičnim gradivom s Šilentabora pojavljajo posode za kuhanje in shranjevanje ter namizne posode (Žbona Trkman *et al.* 1991; Kos 1995). Prve, ki so številnejše, so bile namenjene shranjevanju živil (začimb, tekočin, žit, masti itd.) in pripravljanju ter kuhanju hrane, medtem ko je namizna keramika služila serviranju pripravljene hrane in pijače. Te je bistveno manj, je pa zato bogato okrašena v različnih tehnikah okraševanja (glaziranje, engobiranje, slikanje, graviranje). Oblike namizne keramike so posnemale predmete iz dragocenih kovin in so bile veliko bolj podvržene modi in okusu dobe (Kos 1995).

Posoda za kuhanje in shranjevanje živil je preprostih oblik, črne, temnorjave ali sive barve ter neglazirana (brez premaza), navadno je to lonec, posoda ali skleda z ravnim dnom (Tabela 7-8, 10-27). Pri oblikovanju teh posod je poudarjena uporabnost, saj se je forma posode morala čim bolj prilagoditi praktičnim namenom (Kos 1995). Okras je preprost in se navadno pojavlja le na zgornji polovici posod. Prevladujejo modelirana rebra, največkrat razčlenjena in kanelure v pasovih (Tabela 20-24). Na površini posod so ugotovljene sledi saj, kar dodatno potrjuje njeno namembnost (Dereani 1999). Posode so bile verjetno ob pripravi ali shranjevanju hrane pokrite s pokrovi (Tabela 9).

Na gradu Šilentabor so uporabljali tako namizno glazirano (ali loščeno) posodo (vrče, skodelice, sklede) kot tudi glazirano posodo za pogrevanje hrane (lončke, posode) (Tabela 2, 3). Vse te posode so glazirane na notranji površini, kar je omogočalo nepropustnost posod, pogosto pa se glazura preliva tudi čez zunanji rob ustja. Glazura je nataljena steklena masa, s katero so lončarji premazali površino posode pred drugim žganjem, z dodajanjem kovinskih oksidov pa so dosegli različne barve prozornih glazur. V Šilentaboru prevladujejo odtenki zelenorjavih

ANALYSIS OF ARCHAEOLOGICAL MATERIAL

In the material excavated in 1996 at Šilentabor, fragments of earthenware and ceramic tiles prevail, followed by the fragments of glass bowls or glasses and iron items. There are a few items of bronze and bone.

Pottery

As in similar to other medieval castles in Slovenia that have been investigated, among the Šilentabor ceramic material there are pots for cooking and preserving food and tableware (Žbona Trkman *et al.* 1991; Kos 1995). The first group is larger; those items were used for preserving foodstuffs (spices, liquids, cereals, fat etc.), for preparing and cooking food. Tableware ceramic was used for serving food and drink. This group of finds is smaller but the items are richly ornamented by means of various decorating techniques (glazing, engobing, painting, engraving). The forms of tableware ceramics imitated the items made of precious metals and were very much subject to the fashion and tastes of the period (Kos 1995).

Pots for cooking and keeping foodstuffs are simply shaped, they are black, dark brown or gray, and are not glazed; there are mostly pots, pans or a flat-based bowls (Plate 7-8, 10-27). Functionalism was a rule when these items were designed; the form was inferior to practical purposes (Kos 1995). Ornamentation is simple and it usually only appears on the upper half of pots. The modelled, segmented ribs prevail and also bands of fluting (Plate 20-24). On the (exterior) surface of the pots, we found traces of soot, which further confirms their use (Dereani 1999). Pots for cooking and preserving were probably covered with lids (Plate 9).

At the Šilentabor castle they used glazed tableware, such as pitchers, cups, bowls, as well as glazed pottery for warming food - small pots and bowls (Plate 2, 3). All these dishes are

glazur. Tako so izdelane tudi male posodice, ki naj bi služile za shranjevanje začimb in zdravil ter dišav za osebno nego (Tabela 2/1,2). Najbližje primerjave dobimo za ti posodici na Primorskem (Rihemberk, Kozlov rob), gre pa za proizvod delavnic pokrajine Veneta in sodijo v čas 15. - 16. stoletja (Žbona Trkman *et al.* 1991; Buora 1993). Večina ostale glazirane keramike pa predstavlja tipične oblike (lonec, vrč in skleda) 16. stoletja in mogoče še začetka 17. stoletja, ki so bolj ali manj zastopane na vseh istočasnih lokacijah po Sloveniji (Žbona Trkman *et al.* 1991).

Med namizno posodo sodi tudi slikana keramika (Tabela 4, 5/1-3,5-6, 6/1-6,9-13), ki je na Šilentaboru prisotna z vrči in skledami. Predstavlja keramiko z značilno tehniko okrasa, pri kateri so z nanosom tankega sloja bele gline (engobo) dosegli podlago, na katero so slikali z različnimi barvami iz kovinskih oksidov (zeleno iz bakrovega oksida, rumeno iz železovega oksida, modro iz kobaltovega oksida...). Glede na ornament, barvo in zlasti kvaliteto izdelave lahko ločimo med tovrstno keramiko iz Šilentabora dve skupini. Prvo skupino predstavljajo odlomki vrčev z okrasom v modri barvi (Tabela 5/2,3, 6/1-5). Gre za nedvomno izdelke severnoitalijanskih delavnic iz 15. stoletja (Bertacchi 1977; Žbona Trkman *et al.* 1991; Kos 1995). Drugo, številnejšo skupino pa tvorijo skleda ali krožniki in vrči z veliko bolj poenostavljenim in tehnično slabše izdelanim okrasom v rumeni, rjavi ali zeleni barvi (Tabela 5/1,5,6, 6/6,9-13). Ta tip keramike je izredno razširjen na celotnem prostoru Slovenije in sodi v čas 16. in 17. stoletja. Večina avtorjev za te oblike meni, da so izdelane v keramičnih delavnicah osrednje Slovenije (npr. v Škofji Loki, v Ljubljani) (Kos 1995; Kos 1999; Horvat 1999; Žbona Trkman 1999).

S tremi odlomki je med gradivom s Šilentabora zastopana tudi zelo priljubljena tehnika okraševanja v poznem srednjem veku, to je gravirana keramika (Tabela 5/4, 6/7,8). Od slikane se loči po tem, da je lončar v engobirano površino ornament še vrezal.

glazed on the inside, which made them waterproof, and often the glaze spills over the outer rim of the lip. The glaze was the melted glass mass with which potters coated the surface of a vessel before the second firing, and by adding metal oxides, they created different colors of a transparent glaze. The green-brown hues of glazes prevail at Šilentabor. Such are the little vessels that were probably used for preserving spices, medicines and fragrances (Plate 2/1, 2). They are closest in comparison to those from the Primorska region (Rihemberk, Kozlov rob), which were made in the province of Veneto in the 15th to 16th centuries (Žbona Trkman *et al.* 1991; Buora 1993). The majority of other glazed pottery had typical shapes (pot, pitcher and bowl) of the 16th century and possibly of the beginning of the 17th century, which are more less found at all locations dating to the same period in Slovenia (Žbona Trkman *et al.* 1991).

The tableware includes painted ceramics (Plate 4, 5/1-3,5-6, 6/1-6,9-13), seen at Šilentabor as pitchers and bowls. These present a typical decoration technique: the foundation of a thin coating of white clay (engobing) which was then painted upon with metal oxide dyes (green from copper oxide, yellow from iron oxide, blue from cobalt oxide etc.). Based on the ornamentation, the dye and above all the quality, such pottery from Šilentabor can be divided into two groups. The first group consists of fragments from pitchers with blue ornamentation (Plate 5/2,3, 6/1-5). There is no doubt that they are products from northern Italian workshops in the 15th century (Bertacchi 1977, Žbona Trkman *et al.* 1991, Kos 1995). The second group is larger and comprises those bowls or plates and pitchers bearing much more simplified and technically less advanced decoration in yellow, brown or green (Plate 5/1,5,6, 6/6,9-13). This type of pottery is extraordinarily frequent all over Slovenian territory and dates from the 16th and 17th centuries. Most authors claim this was made in ceramic workshops in central Slovenia, e.g. in Škofja Loka and Ljubljana (Kos 1995; Kos 1999; Horvat 1999; Žbona Trkman 1999).

Tako okrašena keramika se pojavlja istočasno s slikano keramiko že v 15. stoletju in traja še v 17. stoletje. Vse tri odlomke gravirane keramike lahko na osnovi forme in ornamenta označimo kot produkt severnoitalijanskih delavnic. Za odlomek krožnika s prstanastogo in mrežastim ornamentom najdemo veliko primerjav prav na Primorskem, kjer so datirani v čas od sredine 15. stoletja do sredine 16. stoletja (Tomadin 1988; Žbona Trkman & *et al.* 1991; Munarini 1992; Tomadin 1994). V ta časovni okvir lahko uvrstimo tudi gravirano keramiko s Šilentabora.

Od zgoraj opisane keramike pa izstopajo odlomki, ki potrjujejo stalno poselitev Šilentabora tudi v rimskem obdobju (Tabela 1/1-11). Tako imamo ohranjene odlomke amfor ter odlomke loncev in posod za kuhanje (Tabela 1/1-4, 6-8, 10,11). Izredno zanimiva sta odlomka, nedvomno italske proizvodnje: dno vrča (Tabela 1/5) ter odlomek vrča askosa (Tabela 1/9), ki skupaj z ustjem posode (Tabela 1/11) sodita v čas zgodnje antike (do 1. stoletja našega štetja).

Pečnice

Sobne peči so se razvile v alpskih deželah srednje Evrope z ostrimi in dolgimi zimami, kjer so nadomestile odprto ognjišče ali kamin (Guštin & Horvat 1994; Kos 1995). V primerjavi s slednjim je bila peč varnejša, izkoristek toplote pa je bil večji. Dim se ni širil po prostoru, temveč se je prek dimnika odvajal iz prostora. V 15. stoletju postanejo peči obvezen del opreme, ki je poleg funkcionalnosti (ogrevanje) bil v prostoru okras in verjetno tudi dokaz o premožnosti lastnika (Fister 1986).

Med gradivom iz Šilentabora sta zastopana dva tipa pečnic, in sicer lončaste ter oploščene skledaste pečnice. Lončaste pečnice (Tabela 28/2, 29/10,11) so izdelane na lončarskem vretenu v obliki posode ter imajo kvadratno oblikovano ustje. Značilne so za 14. stoletje in predstavljajo najstarejše pečnice v Sloveniji

Three fragments of the Šilentabor material demonstrate a rather popular technique of decoration from the Late Middle Ages, i.e. engraved pottery (Plate 5/4, 6/7,8). The potter not only painted the ornamentation on the engobed surface but engraved it as well. Pottery with such ornamentation appears simultaneously with painted pottery back in the 15th century and continues through into the 17th century. All three fragments of engraved pottery can be identified as products of northern Italian workshops, based on their form and ornamentation. Many finds similar to the ringfoot plate with lattice ornamentation are found in the Primorska region. They date from the period from the mid 15th century to the mid 16th century (Tomadin 1988, Žbona Trkman *et al.* 1991, Munarini 1992, Tomadin 1994). The engraved pottery from Šilentabor can also be dated to that period.

There are however, fragments which differ from the above descriptions and confirm permanent settlement at Šilentabor in Roman times (Plate 1/1-11). The fragments of amphoras and of the pots and dishes for cooking are preserved (Plate 1/1-4, 6-8, 10,11). There are two especially interesting fragments, which are undoubtedly of Italic production: the bottom of a pitcher (Plate 1/5) and a fragment of an askos pitcher (Plate 1/9) which, together with the lip of a dish (Plate 1/11), date to the Early Antiquity (up to the 1st century AD).

Tiles

Stoves evolved in the Alpine countries of Middle Europe, where harsh and long winters reigned, and thus replaced open hearths or fireplaces (Guštin & Horvat 1994; Kos 1995). In comparison with the latter, a stove was safer and warmer. Smoke was conducted through the chimney and thus did not stay in the house. In the 15th century, stoves became a necessity in the house. In addition to their practicality, they were decorative and spoke of the owner's wealth (Fister 1986).

(Guštin & Horvat 1994; Kos 1995). Iz teh se prek skledastih pečnic v 15. stoletju razvijejo oploščene pečnice (Guštin & Horvat 1994). Številčno na Šilentaboru prevladuje tip oploščenih pečnic. Izdelane so z odtiskovanjem v matrici ali model, kar je omogočilo serijsko proizvodnjo. Lahko so neglazirane in z reliefnim okrasom (Tabela 28/1, 29/14) ali pa glazirane s svinčnimi glazurami z dodatki kovinskih oksidov (Tabela 29/1-9, 16-19). Zlasti so zanimive glazirane pečnice, ornamentirane z rastlinskim motivom, ki sodijo med tapetne pečnice. Tako so poimenovane zaradi tipičnega dekorativnega okrasa, ki posnema vzorce na tekstilu in usnju. Sorodne so bile odkrite na Ljubljanskem gradu in sodijo v čas po letu 1500 (Guštin & Horvat 1994). V 16. stoletju naj bi bil razširjen tudi motiv hrastovega lista na venčnih pečnicah, ki je tudi prisoten na pečnicah iz Šilentabora (Tabela 29/8,15,16) (Guštin & Horvat 1994).

TEHNOLOŠKA ANALIZA KERAMIKE

V tehnološko analizo keramike je bilo vključenih 1443 odlomkov keramike, kar pomeni 60 % celotnega keramičnega gradiva, odkritega na Šilentaboru v letu 1996. Analizo je izvedla arheologinja Dereani (1999) in v nadaljevanju povzemam njene ugotovitve.

Glede na primesi v keramiki in velikosti zrn je bilo na najdišču določenih 17 različnih lončarskih mas, iz katerih so lončarji oblikovali posode. Prevladujeta drobnozrnati masi brez kremenca s primesmi kalcijevega karbonata, sljude ter organskimi primesi in z (36,89 %) ali brez (23,16 %) primesmi železovih oksidov. Pogosto je bila v uporabi tudi fino-zrnata masa (10,40 %) s primesi kremenca, sljude in organskimi primesmi. To maso so uporabljali za izdelavo glazirane in slikane keramike. Od skupno 1443 v analizo vključenih odlomkov keramike je bilo kar 1392 izdelanih na vretenu na nožni pogon, del pečnic vlitih v kalupu, nekaj odlomkov pa je bilo prostoročno oblikovanih. Večina odlomkov keramike je obdelanih z brisanjem, tako da je površina posod gladka.

Two types of tiles are known at Šilentabor; pot tiles and panel-type bowl tiles. Pot tiles (Plate 28/2, 29/10,11) were made on a potter's wheel in the form of a pot and equipped with a square lip. They are typical of the 14th century and are actually the oldest in Slovenia (Guštin & Horvat 1994; Kos 1995). Bowl tiles evolved from pot tiles, and in the 15th century, they developed into panel-type tiles (Guštin & Horvat 1994). Panel-type tiles prevail at Šilentabor. They were made by pressing the raw material into a mold thus enabling serial production. They are unglazed and equipped with relief decoration (Plate 28/1, 29/14) or they have lead glazes with metal oxides (Plate 29/1-9, 16-19). There are especially interesting glazed tiles decorated with a botanical motif which are classified among so-called 'wallpaper' tiles, that is, tiles with a continuous design. They owe their name to their characteristic decoration imitating patterns on textiles and leather. Similar tiles were found at the Ljubljana castle and they date to the period after 1500 (Guštin & Horvat 1994). It is believed that in the 16th century the oak leaf motif, also seen on tiles from Šilentabor (Plate 29/8,15,16), was popular on cornice tiles (Guštin & Horvat 1994).

TECHNOLOGICAL ANALYSIS OF POTTERY

1443 fragments of pottery, i.e. a 60% sample of all ceramic material found at Šilentabor in 1996, were technologically analyzed. Archaeologist Dereani (1999) carried out the analysis. Her statements are summarized in the following.

According to admixtures in the pottery and the size of clay grains found on the site, 17 different potter's clays were identified. Two fine-grained clays without flint predominate, both containing admixtures of calcium carbonate, mica and organic components, the first group with iron oxides (36.89%) and the other without them (23.16%). Fine-grained clay (10.40%) with admixtures of flint, mica and organic com-

Med keramičnim gradivom s Šilentabora je ugotovljenih šest zvrsti žganja keramike. Najbolj priljubljen način je tak, da so keramiko najprej žgali nepopolno oksidacijsko, na koncu pa zaprli dotok kisika (redukcija), kar ima za posledico črno barvo te keramike. Kar 573 odlomkov keramike je bilo tako žganih. Zelo pogost način žganja je še nepopolna oksidacija, ki je zastopana s 481 ter oksidacija s 349 odlomki keramike. Trdota keramike je določena po Mohsovi trdotni lestvici z vrednostmi od 1 do 9. Prevladuje trda keramika z vrednostjo 4 (1005 odlomkov), sledi ji nekoliko manj trda z vrednostjo 3 (245 odlomkov) ter zelo trda keramika z vrednostjo 5 (163 odlomkov), najmanj - le 26 odlomkov je mehke keramike z vrednostjo 2. Med odlomki keramike je bila površina v zelo redkih primerih premazana z belo engobo (3,32 %). Veliko več je bilo odkritih glaziranih odlomkov, ki predstavlja 18 % vse obdelane keramike oziroma 10 % vse odkrite keramike iz najdišča. Prednjačijo neprozorno obarvane glazure (v odtenkih zelene, rjave, rdečke bele glazure), uporabljala pa se je tudi prozorna glazura. Le 9 % odlomkov keramike je bilo ornamentiranih. Ugotovljene so bile naslednje ornamentalne tehnike: vrezovanje, vtiskovanje, apliciranje, modeliranje in slikanje. Najštevilnejša okrasa sta modeliranje (največkrat rebro) in vrezovanje (kaneliranje), ki nastopata samostojno ali v kombinaciji. Pri oblikovanju vtisnjene okrasa so bile uporabljena različna orodja, tako je ugotovljen odtis šila, lončarskega noža, kolesčka ali metlice. Z apliciranjem sta okrašena le dva odlomka, medtem ko je nekaj več odlomkov okrašenih s slikanjem na žgano površino s podglazurnimi barvami.

PREDMETI IZ STEKLA

Tudi na Šilentaboru je zastopana oblika steklenega kozarca-kocena (Tabela 30/3,20). Gre za eno najpopularnejših oblik srednjega veka - čaše, ki je imela po ostenju nataljene kaplje oziroma bunčice. Pihanje v kalup je omogočilo polindustrijsko proizvodnjo enostavnih oblik, po katerih je bilo največje

ponenti was often used. This clay was used for glazed and painted pottery. 1392 fragments out of 1443 were made on the potter's wheel with treadle drive, some tiles were made in a mold, and some fragments were made freehand. The majority of the fragments were burnished, leaving the surface of the vessels smooth. Six ways of firing pottery were identified. Usually pottery was first fired with incomplete oxidation and then reduction was used (influx of oxygen was blocked) at the end, thus resulting in the typical black color. We found 573 such fragments of pottery. Another frequent way of firing was incomplete oxidation (481 fragments) as well as oxidation (349 fragments). The hardness of the pottery was determined according to Mohs' scale ranging from 1 to 9. There are mostly hard pottery items (value 4) (1005 fragments), followed by value 3 (245 fragments) and 5 (163 fragments), and there are only 26 softer fragments with value 2. The surface was coated with a white slip (engobe) in very few cases (3.32%). There were many more glazed fragments - 18% of all analyzed pottery and 10% of all pottery found at the site. There are mostly opaque dyed glazes (with green, brown, rarely white hues), but there were some examples of transparent glaze too. Only 9% of pottery fragments had ornamentation. The following ornamenting techniques were identified: incising, impressing, appliqué, moulding and painting. Either moulding (usually with ribs) or incising (fluting), or a combination of the two, are the two most frequent types of ornamentation used. Different tools were used for incising; traces of an awl, a potter's knife, a small wheel and a brush were discerned. Only two fragments are ornamented with appliqué and some more are painted with sub-glaze dyes on a fired surface.

GLASS ITEMS

At Šilentabor we found the remains of a stem-beaker (Plate 30/3,20), one of the most popular mediaeval forms, where protruding melted droplets are applied to the beaker's walls. Blowing in a mold enabled semi-indus-

povpraševanje. Enostavno obliko kozarcev predstavlja tudi dno z nataljenim pramenom stekla z vdrtinami (Tabela 30/17,19). V enem kosu lahko prepoznamo fragment steklenice z visoko vpičenim dnom, ki je tudi pogost inventar gradov in mestnih hiš, (Tabela 30/18) ter odlomek posode z vzorcem satovja ter nataljene modre niti (Tabela 30/10). Za vse te odlomke najdemo najbližje in najštevilnejše primerjave v Ljubljani, kjer imamo v virih izpričane delavnice v 16. stoletju (Kos & Žvanut 1994), in Celju (Lazar 2001). Med steklenim gradivom nedvomno izstopa votla noga keliha, pihanega v kalup, z levjo glavo (Tabela 30/12). Tudi za te kelihe poznamo primerjave iz Ljubljane (Kos & Žvanut 1994), z gradu Dobrovo (Žbona Trkman *et al.* 1991) in iz Celja (Lazar 2001). Te oblike naj bi pričeli izdelovati beneški steklarji v začetku 16. stoletja, kmalu pa so jih posnemali v steklarskih delavnicah po vsej Evropi (Lazar 2001). Iz časovnega okvirja 15. in 16. stoletja, kamor uvrščamo večji del tu odkritih steklenih odlomkov, izstopata dva odlomka stekla (Tabela 30/5, 21), ki bi lahko bila tudi starejša (rimska ?).

PREDMETI IZ KOSTI IN ŽELEZA

Kot smo že zgoraj omenili, sta na Šilentaboru odkrita dva koščena predmeta s sledovi obdelave oziroma okrasa prečnih vrezov, neopredeljive uporabe (Tabela 31/6,7). Okrasnemu namenu je verjetno služila aplikacija iz tanke bronaste pločevine (Tabela 31/8), medtem ko so imeli odkriti železni predmeti predvsem uporabno funkcijo: ključ (Tabela 32/1,2), nož (Tabela 32/4,5,7-9), sekač (Tabela 32/11), šilo (Tabela 32/13), člen verige (Tabela 33/21) itd. Napadalno orožje je zastopano z edinim primerkom puščice samostrela (Tabela 32/3). Med opravo konjenika in konja pa bi lahko uvrstili verjeten odlomek ostroge s trnom (Tabela 33/22) ter podkve (Tabela 32/16-18). Sicer pa so na najdišču najštevilnejše zastopani železni žebliji (Tabela 33/2-18).

trial production of those simple forms that were in greatest demand. Another simple form of a glass has a base with an applied glass band with indentations (Plate 30/17,19). In one item we could identify a fragment of a bottle with a strongly indented bottom, often found in castles and town houses (Plate 30/18), and a fragment of a dish with a honeycomb pattern and applied blue thread (Plate 30/10). We can find the nearest and most ample references of all of these types of fragments in Ljubljana - the sources reveal workshops in the 16th century (Kos & Žvanut 1994) and Celje (Lazar 2001). The most prominent among the glass materials is certainly the hollow foot of a goblet blown in a mold with a lion's head (Plate 30/12). These goblets can be compared with those from Ljubljana (Kos & Žvanut 1994), the Dobrovo castle (Žbona Trkman *et al.* 1991) and Celje (Lazar 2001). It is believed that Venetian glassworkers began to make these forms in the beginning of the 16th century and were soon to be copied in glassworks all over Europe (Lazar 2001). There are two glass fragments (Plate 30/5, 21) that differ from the majority, which is dated to the 15th and 16th centuries, and could possibly be older (Roman?).

BONE AND IRON ITEMS

As mentioned above, at Šilentabor we found two items made of bone, both bearing traces of modification – or decorated with transverse cuts (Plate 31/6,7), the use of which remains unidentified. The appliqué of a thin bronze sheet (Plate 31/8) was probably of a decorative function, while the iron items we found had quite practical uses: a key (Plate 32/1,2), a knife (Plate 32/4,5,7-9), a cleaver (Plate 32/11), an awl (Plate 32/13) and a chain link (Plate 33/21) etc. The sole sample of offensive weaponry (identified) is a crossbow arrowhead (Plate 32/3). Regarding harnessing equipment, there is a fragment which probably belonged to a spiked spur (Plate 33/22), and a fragment of a horseshoe (Plate 32/16-18). The most frequent iron items found at the site, however, are iron nails (Plate

KOSTNI MATERIAL

Kostni material, najden med zaščitnim sondiranjem v letu 1996 na območju gradu, predstavlja tipične naselbinske ostanke oz. ostanke prehrane (Dirjec 1998). Od 529 kosov bolj ali manj razbitih kosti ali zob je le pri 30 % kosov možno določiti vrsto. Najštevilneje sta zastopani ovca (*Ovis aries*) in koza (*Capra hircus*) s 37,7 %, sledi svinja (*Sus scrofa*) in govedo (*Bos taurus*) s po 24,1 %, zagotovo ovca ali koza s po 3 %, srno (*Capreolus capreolus*) predstavljajo 3 fragmenti, konja (*Equus caballus*) in zajca (*Lepus europaeus*) pa le po 1 kos. Na 22 odlomkih smo zasledili sledi sekanja, do katerih je prišlo pri razsekovanju živali. Posamezni kosi so bili obgrizeni, kar kaže na to, da so bile kosti vržene psom. O lovu kot priljubljeni dejavnosti naseljencev gradu Šilentabor bi glede na število odkritih lovnih živali težko govorili, lahko pa sklepamo po najdenih ostankih lupin morskih mehkužcev (5 kosov), da se je gospoda prehranjevala tudi s školjkami in polži.

SKLEPI

Arheološka sondiranja na območju grajskega kompleksa so potrdila obstoj obrambnega obzidja srednjeveškega gradu in verodostojnost Valvasorjeve upodobitve Šilentabora. Tudi odkriti arheološki artefakti, datirani v čas od 15. do sredine 17. stoletja, potrjujejo v zgodovinskih virih omenjeno trajanje gradu. Na območju srednjeveških grajskih ostankov pa je bil najden tudi rimskodobni material, ki govori za poselitev skalnega grebena že v zgodnjem rimskem obdobju. Nekateri avtorji namreč omenjajo, da je bila srednjeveška utrdba postavljena na starejših osnovah. Tako Buttazzioni (1872-75) govori o rimskem kastelu (verjetno po Valvasorju), ki naj bi bil vključen v poznoantični limes. Za sedaj lahko rečemo le, da smo našli na rimske najdbe v premešanih plasteh skupaj s srednjeveškimi, brez kakršnihkoli rimskodobnih arhitekturnih ostankov. V kolikor je trditev o zgodnjekrščanski

33/2-18).

BONE MATERIAL

Bone material found during rescue sample trenching in 1996 on the castle area represents typical settlement remains or remains of food (Dirjec 1998). Of 529 more or less shattered items of bones or teeth, it is possible to identify the species in only 30% of the cases. The highest percentage represents small cattle; sheep (*Ovis aries*) and goat (*Capra hircus*) with 37.7%, swine (*Sus scrofa*) and cattle (*Bos taurus*) with 24.1% each. There are three fragments of roe deer (*Capreolus capreolus*), one fragment of horse (*Equus caballus*) and one of hare (*Lepus europaeus*). On 22 fragments, we identified traces of cutting caused by the butchering of the animals. Some items had been gnawed, which means that the bones had been thrown to dogs. According to the small number of the wild animal remains, we could hardly say that hunting was a favorite pastime of Šilentabor inhabitants, but based on the remains of sea mollusk shells (5 items) we may presume that the nobility did eat clams and snails.

CONCLUSIONS

The archaeological sample trenching in the area of the castle complex confirms the existence of the defensive walls of a mediaeval castle and gives credibility to Valvasor's visual portrayal of Šilentabor. The archaeological artifacts, dated to the period from the 15th to the mid 17th century, verify that the castle lasted as long as the historical sources claim. The area of the mediaeval castle remains also revealed Roman material, which suggest to an early Roman period settlement of the rocky ridge. Some authors do claim that the mediaeval fortification was erected upon earlier foundations. Buttazzioni (1872-75), for example, mentions a Roman *castellum* (probably according to Valvasor), which was supposed to be part of a Late Antique frontier defence line. As of yet, we can

cerkvi na mestu današnje cerkve Sv. Martina pravilna, lahko na Šilentaboru predvidevamo tudi poznoantično naselbino, kot to poznamo iz sorodnih najdišč v Sloveniji, navadno na naravno zavarovanih in še dodatno umetno zavarovanih lokacijah na vrhu hriba, kot so arheološko bolj ali manj raziskana najdišča: Tonovcov grad nad Kobaridom, Ajdovski gradec nad Vranjem pri Sevnici, na Ajdni nad Potoki, Kučar v Beli Krajini in Rifnik pri Celju, Gradec pri Veliki Strmici itd. Ostaja torej veliko odprtih vprašanj, odgovore pa bi lahko dala le sistematična arheološka izkopavanja.

V izjemni strateški legi Šilentabra, ki je omogočala nadzor pomembnega prehoda in hkrati s svojimi strmimi stenami nudila varnost, moramo iskati vzrok nastanka obsežnega prazgodovinskega gradišča z mogočnimi kamnitimi nasipi ter ravno tako obsežnega grajskega ali taborskega kompleksa.

ZAHVALA

Na koncu bi se rada zahvalila ga. Nadi Osmuk za opredelitve rimskodobne keramike, g. Bojanu Klemenčiču za koristne nasvete in pomoč pri obdelavi podatkov, gdč. Poloni Bratina za pripravo tabel in kataloga najdb, ga. Rachel Novšak za prevod v angleščino ter seveda ga. Almi Bavdek za vso podporo in pomoč.

only claim that we found Roman finds in mixed up layers together with mediaeval ones, and we have found no Roman architectural remains. If the statement about an Early Christian church on the site of the present day St. Martin's church is founded, we can presuppose there was a Late Antique settlement at Šilentabor. We have seen more or less similar sites archaeologically investigated in Slovenia, usually on naturally and additionally protected locations on the tops of hills, *e.g.* Tonovcov grad above Kobarid, Ajdovski gradec above Vranje near Sevnica, Ajdna above Potoki, Kučar in Bela krajina and Rifnik near Celje, Gradec near Velika Strmica etc. Many issues remain unresolved and only systematic archaeological excavation could possibly provide answers.

The location of Šilentabor is extraordinarily strategic since it enabled control of an important passage and provided safety with its steep walls. Given this fact, we must look for the reason for construction of a large prehistoric hillfort with such mighty stone ramparts as well as a big castle or fort complex.

ACKNOWLEDGEMENT

To conclude, I would like to thank Nada Osmuk for determining the pottery from the Roman times, Bojan Klemenčič for his useful advice and help with data processing, Polona Bratina for preparing the tables and the catalogue of the finds, Rachel Novšak for translation into English, and last but not least, Alma Bavdek for her support and help.

KATALOG

Avtorici risb: Romana Vidmar (Tabela 1/9, 2/1,4-11,14-16,18; 3/3-4,8-11; 4/1-3,5,6; 5/1,2; 6/3,12-13)), vse ostale Natalija Grum.

Predmete hrani Notranjski muzej Postojna

KRATICE

A=kremen, B=kalcijev karbonat, C=sljuda, D=organske primesi; E=železovi oksidi
m.=masa; n.žg.=način žganja; tr.=trdota; b.pov.=barva površine; t.o.=tehnika okrasa; t.g.=tehnika glaziranja; N.=notranja; Z.=zunanja; t.ob.=tehnika oblikovanja; dl.=dolžina; š.=širina; v.=višina; T II - 1=inventarna številka;

Tabela 1

1. odlomek ustja, T II - 521, m.: B31; B23; C11, n.žg.: oksidacija, tr.: 3, b.pov.: 5 YR 6/8.
2. odlomek ustja, T II - 522, m.: B31; B23; C11, n.žg.: oksidacija, tr.: 3, b.pov.: 5 YR 6/8.
3. odlomek ustja, T II - 513, m.: drobnozrnata B31; B22; C11; D21; E21, n.žg.: oksidacija, tr.: 4, b.pov.: 5 YR 5/6.
4. odlomek ustja, T II - 419, m.: drobnozrnata B31; B21; C11; D21; E21, n.žg.: nepopolna oksidacija, tr.: 4, b.pov.: N: 7,5 YR 2,5/1 Z: 7,5 YR 6/4.
5. odlomek dna, T II - 567, m.: finoizrnat A21; B21; C11; D21; E21, n.žg.: oksidacija, tr.: 3, b.pov.: 5 YR 7/4.
6. odlomek ostenja, T II - 208, m.: A21; B21; D21; E21, tr.: 2, b.pov.: 10 YR 8/3.
7. odlomek ostenja amfore, T II - 502, m.: finoizrnat A21; B21; D21; E21, n.žg.: oksidacija, tr.: 2, b.pov.: 10 YR 8/3.
8. odlomek ročaja amfore, T II - 523, m.: finoizrnat B21; C11; D21, n.žg.: oksidacija, tr.: 2, b.pov.: 5 YR 6/6.
9. odlomek figurice, T II - 199, m.: finoizrnat A13; B12; C11; D21, n.žg.: oksidacija, tr.: 3, b.pov.: 5 YR 7/4.
10. odlomek dna, T II - 216, m.: B31; B21; C11; D21; E31; E21, n.žg.: nepopolna oksidacija, tr.: 4, b.pov.: 7,5 YR 2,5/1.
11. odlomek ustja, T II - 507, m.: drobnozrnata B31; B22; C11; D21; E21, n.žg.: nepopolna oksidacija, tr.: 5, b.pov.: N: 5 YR 5/Z: 7,5 YR 2,5/1, t.o.: vtiskovanje/glavničenje.

Tabela 2

1. odlomek ustja posodice, T II - 146, m.: zelo finoizrnat A13; C11; D21, n.žg.: oksidacija, tr.: 4, t.g.: N.: neprozorna glazura/svetlo rjava.
2. odlomek ustja posodice, T II - 105, m.: zelo finoizrnat A13; C11; D21, n.žg.: oksidacija, tr.: 5, t.g.: N.: rob ustja, neprozorna glazura /zelena.
3. odlomek ostenja, T II - 128, m.: zelo finoizrnat A13; C11; D21, n.žg.: oksidacija, tr.: 4, t.g.: Z.: neprozorna glazura/temno rjava.
4. odlomek ostenja, T II - 127, m.: zelo finoizrnat A13; C11; D21, n.žg.: oksidacija, t.g.: N., Z.: neprozorna glazura/temno rjava.
5. odlomek ustja lončka, T II - 108, m.: zelo finoizrnat A13; C11; D21, n.žg.: oksidacija, tr.: 4, t.g.: N.: rob ustja, neprozorna glazura/zelena.

CATALOGUE

Drawings by: Romana Vidmar (Plate 1/9, 2/1,4-11,14-16,18; 3/3-4,8-11; 4/1-3,5,6; 5/1,2; 6/3,12-13), all the rest: Natalija Grum.

Items are preserved at the Notranjski muzej Postojna.

ABBREVIATIONS

A=flint, B=calcium carbonate, C=mica; D=organic components; E=iron oxides
m.=mass; n.žg.=type of firing; tr.=hardness; b.pov.=color of the surface; t.o.=decorative technique; t.g.=glazing technique; N.=inner; Z.=outer; t.ob.=designing technique; dl.=length; š.=width; v.=height; T II - 1=inventory number

6. odlomek ustja lončka, T II - 111, m.: zelo finozmata A13; C11; D21, n.žg.: oksidacija, tr.: 4, t.g.: nedoločljiva glazura/svetla.
7. odlomek ustja lončka, T II - 106, m.: zelo finozmata A13; C11; D21, n.žg.: oksidacija, tr.: 5, t.g.: N.: rob ustja, neprozorna glazura/temno zelena.
8. odlomek ustja, T II - 113, m.: zelo finozmata A13; C11; D21, n.žg.: oksidacija, tr.: 4, t.g.: N.: rob ustja, neprozorna glazura/olivno-zelena.
9. odlomek ustja sklede, T II - 145, m.: A13; C11; D21, n.žg.: oksidacija, tr.: 4, t.g.: N.: rob ustja, neprozorna glazura/svetlo rjava.
10. odlomek ustja lonca, T II - 150, m.: A13; C11; D21, n.žg.: oksidacija, tr.: 4, t.g.: N.: neprozorna glazura/svetlo rjava.
11. odlomek ustja lonca, T II - 110, m.: zelo finozmata A13; C11; D21, n.žg.: oksidacija, tr.: 4, t.g.: N.: rob ustja, neprozorna glazura/rjavo-zelena.
12. odlomek ustja lonca, T II - 159, m.: A21; B21; C11; D21; E21, n.žg.: oksidacija, tr.: 5, t.g.: N.: rob ustja, neprozorna glazura/zelena.
13. odlomek ustja lonca, T II - 160, m.: A21; B21; C11; D21; E21, n.žg.: oksidacija, tr.: 6, t.g.: rob ustja, neprozorna glazura/svetlo rjava.
14. odlomek ustja lonca, T II - 107, m.: zelo finozmata A13; C11; D21, n.žg.: oksidacija, tr.: 5, t.g.: N.: rob ustja, neprozorna glazura/rjavo-zelena.
15. odlomek ustja vrča, T II - 157, m.: zelo finozmata A13; B12; C11; D21, n.žg.: oksidacija, tr.: 3, t.g.: N., Z.: neprozorna glazura/bela.
16. odlomek ustja, T II - 109, m.: zelo finozmata A13; C11; D21, n.žg.: oksidacija, tr.: 5, t.g.: N.: prozorna glazura.
17. odlomek ustja skodelice, T II - 112, m.: zelo finozmata A13; C11; D21, n.žg.: oksidacija, tr.: 4, b.pov.: 5 YR 6/2, t.g.: N., Z.: rob ustja, neprozorna glazura/rjava.
18. odlomek ustja sklede, T II - 104, m.: A13; C11; D21, n.žg.: oksidacija, tr.: 4, t.g.: rob ustja, neprozorna glazura/zelena.
19. odlomek ustja sklede, T II - 140, m.: zelo finozmata A13; C11; D21, n.žg.: oksidacija, tr.: 3, t.p.: N., Z.: engoba, t.g.: N., Z.: prozorna glazura.

Tabela 3

1. odlomek vrča, T II - 161, m.: finozmata A21; B21; C11; D21; E21, n.žg.: oksidacija, tr.: 4, t.g.: N.: rob ustja, neprozorna glazura/temno zelena.
2. odlomek ostenja vrča z ročajem, T II - 151, m.: zelo finozmata A13; B12; C11; D21, n.žg.: oksidacija, tr.: 4, t.g.: Z.: neprozorna glazura/bela.
3. odlomek ročaja vrča, T II - 154, m.: zelo finozmata A13; B12; C11; D21, n.žg.: oksidacija, tr.: 4, t.g.: N., Z.: neprozorna glazura/svetlorumena.
4. odlomek ostenja lončka, T II - 162, m.: zelo finozmata A13; C11; D21, n.žg.: oksidacija, tr.: 4, t.g.: N.: neprozorna glazura/temno zelena, t.o.: vrezovanje/kaneliranje.
5. odlomek ostenja vrča, T II - 156, m.: zelo finozmata A13; B12; C11; D21, n.žg.: oksidacija, tr.: 3, t.g.: N., Z.: neprozorna glazura/bela.
6. odlomek ostenja lonca, T II - 144, m.: zelo finozmata A13; C11; D21, n.žg.: oksidacija, tr.: 6, t.g.: neprozorna glazura/rjava, t.o.: vrezovanje/kaneliranje.
7. odlomek ostenja lončene posode, T II - 149, m.: zelo finozmata A13; C11; D21, n.žg.: oksidacija, tr.: 4, t.g.: N.: neprozorna glazura/svetlo rjava.
8. odlomek ostenja lonca, T II - 563, m.: drobnozmata B31; B21; C11; D21, n.žg.: nepopolna oksidacija v končni fazi redukcija, tr.: 5, t.g.: N.: neprozorna glazura/rjava.
9. odlomek dna lončka, T II - 164, m.: finozmata A21; B21; C11; D21; E21, n.žg.: oksidacija, tr.: 3.

10. odlomek dna vrča, T II - 125, m.: zelo fino zrnata A13; C11; D21, n. žg.: oksidacija, tr.: 4, b. pov.: 5, t. p.: N., Z.: engoba, N., Z.: prozorna glazura.
11. odlomek dna posodice, T II - 147, m.: zelo fino zrnata A13; C11; D21, n. žg.: oksidacija, tr.: 5, t. g.: N.: neprozorna glazura/svetlo rjava.
12. odlomek dna, T II - 148, m.: zelo fino zrnata A13; C11; D21, n. žg.: oksidacija, tr.: 4, t. g.: N.: neprozorna glazura/svetlo rjava.
13. odlomek dna lonca, T II - 561, m.: drobnozrnata B31; B21; C11; D21, n. žg.: nepopolna oksidacija v končni fazi redukcija, tr.: 5, t. g.: N.: neprozorna glazura/zeleno-rjava.

Tabela 4

1. odlomek ustja krožnika, T II - 120, m.: zelo fino zrnata A13; C11; D21, n. žg.: oksidacija, tr.: 3, t. p.: Z.: engoba.
2. odlomek ustja sklede, T II - 124, m.: zelo fino zrnata A13; C11; D21, n. žg.: nepopolna oksidacija, tr.: 3, t. p.: N.: engoba.
3. odlomek ustja sklede, T II - 122, m.: zelo fino zrnata A13; C11; D21, n. žg.: oksidacija, tr.: 3, t. p.: N.: engoba.
4. odlomek ročaja vrča, T II - 568, m.: zelo fino zrnata A13; C11; D21, n. žg.: oksidacija, tr.: 4, t. p.: N., Z.: engoba.
5. odlomek ostenja sklede, T II - 138, m.: zelo fino zrnata A13; C11; D21, n. žg.: oksidacija, tr.: 3, t. p.: N.: engoba.
6. odlomek dna sklede, T II - 166, m.: fino zrnata A21; B21; C11; D21; E21, n. žg.: oksidacija, tr.: 3, t. p.: N.: engoba.
7. odlomek dna sklede, T II - 121, m.: zelo fino zrnata A13; C11; D21, n. žg.: oksidacija, tr.: 4, t. p.: N.: engoba, t. g.: N.: neprozorna glazura/bela.
8. odlomek ustja sklede, T II - 133, m.: zelo fino zrnata A13; C11; D21, n. žg.: oksidacija, tr.: 4, t. p.: N., Z.: engoba, t. g.: nedoločljiva glazura.

Tabela 5

1. odlomek ustja sklede, T II - 129, m.: zelo fino zrnata A13; C11; D21, n. žg.: oksidacija, tr.: 3, t. p.: N.: rob ustja, engoba, t. g.: N., Z.: prozorna glazura, t. o.: N.: slikanje na žgano površino s podglazurnimi barvami/zelena, rjava.
2. odlomek ostenja, T II - 251, m.: zelo fino zrnata A13; C11; D21, n. žg.: oksidacija, tr.: 3, b. pov.: 5 t. p.: Z.: engoba, t. g.: N.: prozorna glazura, t. o.: Z.: slikanje na žgano površino s podglazurnimi barvami/modra, rumena.
3. odlomek ostenja vrča, T II - 132, m.: zelo fino zrnata A13; C11; D21, n. žg.: oksidacija, tr.: 3, t. p.: Z.: engoba, t. g.: Z.: prozorna glazura, t. o.: Z.: slikanje na žgano površino s podglazurnimi barvami/modra.
4. odlomek dna, T II - 114, m.: zelo fino zrnata A13; C11; D21, n. žg.: oksidacija, tr.: 4, t. p.: N.: engoba, t. g.: N.: prozorna glazura, t. o.: N.: vrezovanje/žlebljenje, slikanje na žgano površino s podglazurnimi barvami/rumeno-zelena.
5. odlomek ročaja, T II - 134, m.: zelo fino zrnata A13; C11; D21, n. žg.: oksidacija, tr.: 4, t. p.: engoba, t. g.: prozorna glazura, t. o.: slikanje na žgano površino s podglazurnimi barvami/rjava, zelena.
6. odlomek ustja in dna sklede, T II - 115, m.: zelo fino zrnata A13; C11; D21, n. žg.: oksidacija, tr.: 4, t. p.: N.: engoba, t. g.: N.: prozorna glazura, t. o.: slikanje na žgano površino s podglazurnimi barvami/zelena, rumena, rjava.

Tabela 6

1. odlomek ostenja, T II - 139, n. žg.: oksidacija, t. p.: N., Z.: engoba, t. g.: N., Z.: prozorna glazura, t. o.: slikanje na žgano površino s podglazurnimi barvami/temno modra.

2. odlomek ostenja, T II - 136, n. žg.: oksidacija, t.p.: Z.: engoba, t.g.: Z.: prozorna glazura, t.o.: slikanje na žgano površino s podglazurnimi barvami/temno modra.
3. odlomek ostenja, T II - 103, m.: zelo fino zrnata A13; C11; D21, n. žg.: oksidacija, tr.: 5, t.p.: N., Z.: engoba, t.g.: N., Z.: prozorna glazura, t.o.: slikanje na žgano površino s podglazurnimi barvami/temno modra.
4. odlomek vrča, T II - 116, m.: zelo fino zrnata A13; C11; D21, n. žg.: oksidacija, tr.: 4, t.p.: N., Z.: t.g.: N., Z.: prozorna glazura, t.o.: slikanje na žgano površino s podglazurnimi barvami/temno modra.
5. odlomek ostenja, T II - 118, n. žg.: oksidacija, t.p.: N., Z.: engoba, t.g.: N., Z.: prozorna glazura, t.o.: slikanje na žgano površino s podglazurnimi barvami/temno modra.
6. odlomek ustja lončka, T II - 142, m.: A13; C11; D21, n. žg.: oksidacija, tr.: 4, t.p.: rob ustja, bela engoba, t.g.: N.: rjava in zelena glazura, Z.: rob ustja, rjava glazura.
7. odlomek ostenja, T II - 143, m.: A13; B12; C11; D21, n. žg.: oksidacija, tr.: 4, t.p.: N., Z.: bela engoba, t.g.: N.: prozorna glazura, t.o.: N.: vrezovanje/žlebljenje, N., Z.: slikanje na žgano površino s podglazurnimi barvami/zelena, rjava.
8. odlomek ostenja skodelice, T II - 152, m.: fino zrnata A13; B12; C11; D21, n. žg.: oksidacija, tr.: 4, t.p.: N.: engoba, t.g.: N.: prozorna glazura, t.o.: N.: vrezovanje/žlebljenje, N.: slikanje na žgano površino s podglazurnimi barvami/zelena, rjava, rumena.
9. odlomek ostenja, T II - 117, m.: zelo fino zrnata A13; C11; D21, n. žg.: oksidacija, t.p.: Z.: engoba, t.g.: N., Z.: neprozorna glazura/rjava, t.o.: slikanje na žgano površino s podglazurnimi barvami/zelena.
10. odlomek ostenja, T II - 102, m.: zelo fino zrnata A13; C11; D21, n. žg.: oksidacija, tr.: 4, t.p.: N., Z.: engoba, t.g.: N.: neprozorna glazura/rjava, Z.: prozorna glazura, t.o.: slikanje na žgano površino s podglazurnimi barvami/rumena, svetlo rjava.
11. odlomek dna vrča, T II - 119, m.: zelo fino zrnata A13; C11; D21, n. žg.: oksidacija, tr.: 3, t.p.: N., Z.: engoba, t.g.: N., Z.: prozorna glazura, t.o.: Z.: slikanje na žgano površino s podglazurnimi barvami/svetlo zelena, rjava.
12. odlomek ustja sklede, T II - 137, m.: zelo fino zrnata A13; C11; D21, n. žg.: oksidacija, tr.: 4, t.p.: N., Z.: engoba, t.g.: N., Z.: prozorna glazura, t.o.: N.: slikanje na žgano površino s podglazurnimi barvami/temno rjava.
13. odlomek ustja sklede, T II - 130, m.: zelo fino zrnata A13; C11; D21, n. žg.: oksidacija, tr.: 3, t.p.: N., Z.: engoba, t.g.: N.: prozorna glazura, t.o.: N.: slikanje na žgano površino s podglazurnimi barvami/zelena.

Tabela 7

1. odlomek ustja z ostenjem posode, T II - 498, m.: grobozrnata B41; B31; B21; C11; D21; E31; E21, n. žg.: nepopolna oksidacija v končni fazi redukcija, tr.: 4, b. pov.: 7,5 YR 2,5/1.
2. odlomek ustja z ostenjem posode, T II - 566, m.: drobnozrnata B31; B21; C11; D21, n. žg.: nepopolna oksidacija v končni fazi redukcija, tr.: 5, b. pov.: 7,5 YR 2,5/1, t.o.: vrezovanje/ kaneliranje.
3. odlomek ustja z ostenjem, T II - 459, m.: drobnozrnata B31; B21; C11; D21; E21, n. žg.: nepopolna oksidacija v končni fazi redukcija, tr.: 4, b. pov.: 7,5 YR 2,5/1.
4. odlomek ročaja, T II - 450, m.: drobnozrnata B31; B21; C11; D21; E21, n. žg.: nepopolna oksidacija, tr.: 4, b. pov.: 5 YR 5/4.
5. odlomek ustja, dna in ostenja posode, T II - 213, m.: B31; B21; C11; D21, tr.: 5, b. pov.: 2,5 YR 5/6.

Tabela 8

1. odlomek ustja z ostenjem posode, T II - 535, m.: drobnozrnata B31; B23; C11, n. žg.: nepopolna oksidacija, tr.: 4, b. pov.: 5 YR 6/6.
2. odlomek ustja in ostenja posode, T II - 460, m.: drobnozrnata B31; B21; C11; D21; E21, n. žg.: nepopolna oksidacija v končni fazi redukcija, tr.: 4, b. pov.: 7,5 YR 2,5/1, t.o.: vrezovanje/ kaneliranje.

3. odlomek ročaja, T II - 451, m.: drobnozrnata B31;B21;C11;D21;E21, n.žg.: nepopolna oksidacija v končni fazi redukcija, tr.: 4, b. pov.: 7,5 YR 2,5/1.
4. odlomek ustja z ostenjem, T II - 345, m.: drobnozrnata B31;B21;C11;D21, n.žg.: nepopolna oksidacija v končni fazi redukcija, tr.: 4, b. pov.: 7,5 YR 2,5/1, t.o.: vrezovanje/kaneliranje; modeliranje/plastično rebro.
5. odlomek dna, T II - 534, m.: grobozrnata B41;B31;B21;C11;D21;E31;E21, n.žg.: nepopolna oksidacija v končni fazi redukcija, tr.: 4, b. pov.: 7,5 YR 3/2.

Tabela 9

1. odlomek pokrova, T II - 236, m.: drobnozrnata B31;B21;C11;D21, n.žg.: nepopolna oksidacija v končni fazi redukcija, tr.: 4, b. pov.: 7,5 YR 2,5/1.
2. odlomek pokrova, T II - 411, m.: drobnozrnata B31;B21;C11;D21;E21, n.žg.: nepopolna oksidacija v končni fazi redukcija, tr.: 4, b. pov.: 7,5 YR 2,5/1.
3. odlomek ustja, T II - 522, m.: B31;B23;C11, n.žg.: oksidacija, tr.: 3, b. pov.: 5 YR 6/8.
4. odlomek pokrova, T II - 560, m.: drobnozrnata B31;B21;C11;D21, n.žg.: nepopolna oksidacija v končni fazi redukcija, tr.: 4, b. pov.: 7,5 YR 2,5/1.
5. odlomek pokrova, T II - 322, m.: drobnozrnata B31;B21;C11;D21, n.žg.: nepopolna oksidacija, tr.: 4, b. pov.: 7,5 YR 4/3.
6. odlomek ustja posode z ostenjem, T II - 212, m.: B31;B21;C11;D21, n.žg.: nepopolna oksidacija, tr.: 4, b. pov.: 7,5 YR 5/4, t.o.: modeliranje/plastično rebro.
7. odlomek pokrova, T II - 259, m.: drobnozrnata B31;B21;C11;D21, n.žg.: nepopolna oksidacija, tr.: 4, b. pov.: 7,5 YR 5/2.
8. odlomek pokrova, T II - 569, m.: B31;B21;C11;D21;E21, tr.: 3, b. pov.: N:5 YR 6/4; Z:5 YR 4/1.
9. odlomek pokrova, T II - 222, m.: drobnozrnata B31;B21;C11;D21, n.žg.: nepopolna oksidacija v končni fazi redukcija, tr.: 4, b. pov.: 7,5 YR 2,5/1.
10. odlomek pokrova, T II - 496, m.: drobnozrnata B31;B21;C11;D21;E21, n.žg.: nepopolna oksidacija, tr.: 5, b. pov.: 5 YR 6/6, t.o.: modeliranje/plastično rebro.
11. odlomek pokrova, T II - 400, m.: drobnozrnata B31;B21;C11;D21, n.žg.: nepopolna oksidacija v končni fazi redukcija, tr.: 4, b. pov.: 7,5 YR 2,5/1, t.o.: modeliranje/plastično rebro.

Tabela 10

1. odlomek ustja, T II - 452, m.: drobnozrnata B31;B21;C11;D21;E21, n.žg.: nepopolna oksidacija v končni fazi redukcija, tr.: 4, b. pov.: 7,5 YR 2,5/1.
2. odlomek ustja, T II - 264, m.: drobnozrnata B31;B21;C11;D21, n.žg.: nepopolna oksidacija v končni fazi redukcija, tr.: 4, b. pov.: 7,5 YR 2,5/1.
3. odlomek ustja, T II - 512, m.: grobozrnata B31;B22;C11;D21;E21, n.žg.: nepopolna oksidacija, tr.: 3, b. pov.: 5 YR 5/6.
4. odlomek ustja, T II - 405, m.: drobnozrnata B31;B21;C11;D21;E21, n.žg.: nepopolna oksidacija v končni fazi redukcija, tr.: 4, b. pov.: 7,5 YR 2,5/1.
5. odlomek ustja, T II - 326, m.: drobnozrnata B31;B21;C11;D21, n.žg.: nepopolna oksidacija v končni fazi redukcija, tr.: 4, b. pov.: 7,5 YR 2,5/1, t.o.: vrezovanje /kaneliranje.
6. odlomek ustja, T II - 501, m.: drobnozrnata B31;B21;C11;D21;E21, n.žg.: nepopolna oksidacija v končni fazi redukcija, tr.: 4, b. pov.: 7,5 YR 2,5/1, t.o.: vrezovanje /kaneliranje; modeliranje/plastično rebro.
7. odlomek ustja, T II - 526, m.: drobnozrnata A31;A21;B21;C11;D21;E21, n.žg.: nepopolna oksidacija v končni fazi redukcija, tr.: 4, b. pov.: 7,5 YR 2,5/1.

8. odlomek ustja, T II - 348, m.: drobnozrnata B31;B21;C11;D21, n.žg.: nepopolna oksidacija v končni fazi redukcija, tr.: 4, b. pov.: 7,5 YR 2,5/1, t.o.: vrezovanje /kaneliranje.
9. odlomek ustja, T II - 315, m.: drobnozrnata B31;B21;C11;D21, n.žg.: nepopolna oksidacija, tr.: 4, b. pov.: 5 YR 5/1.
10. odlomek ustja, T II - 318, m.: drobnozrnata B31;B21;C11;D21, n.žg.: nepopolna oksidacija v končni fazi redukcija, tr.: 4, b. pov.: 7,5 YR 2,5/1.

Tabela 11

1. odlomek ustja, T II - 329, m.: drobnozrnata B31;B21;C11;D21, n.žg.: nepopolna oksidacija v končni fazi redukcija, tr.: 4, b. pov.: 7,5 YR 2,5/1.
2. odlomek ustja, T II - 457, m.: drobnozrnata B31;B21;C11;D21;E21, n.žg.: nepopolna oksidacija v končni fazi redukcija, tr.: 4, b. pov.: 7,5 YR 2,5/1.
3. odlomek dna, T II - 480, m.: drobnozrnata B31;B21;C11;D21;E21, n.žg.: nepopolna oksidacija v končni fazi redukcija, tr.: 4, b. pov.: 7,5 YR 2,5/1.
4. odlomek ustja, T II - 486, m.: drobnozrnata B31;B21;C11;D21;E21, n.žg.: nepopolna oksidacija v končni fazi redukcija, tr.: 4, b. pov.: 7,5 YR 2,5/1, t.o.: vrezovanje/kaneliranje.
5. odlomek ustja, T II - 465, m.: drobnozrnata B31;B21;C11;D21;E21, n.žg.: nepopolna oksidacija v končni fazi redukcija, tr.: 4, b. pov.: 7,5 YR 2,5/1, t.o.: vrezovanje/kaneliranje.
6. odlomek ustja, T II - 412, m.: drobnozrnata B31;B21;C11;D21;E21, n.žg.: nepopolna oksidacija v končni fazi redukcija, tr.: 4, b. pov.: 7,5 YR 2,5/1.
7. odlomek ustja, T II - 233, m.: drobnozrnata B31;B21;C11;D21, n.žg.: nepopolna oksidacija v končni fazi redukcija, tr.: 4, b. pov.: 7,5 YR 2,5/1.
8. odlomek ustja, T II - 401, m.: drobnozrnata B31;B21;C11;D21, n.žg.: nepopolna oksidacija v končni fazi redukcija, tr.: 4, b. pov.: 7,5 YR 2,5/1, t.o.: modeliranje/plastično rebro.

Tabela 12

1. odlomek ustja, T II - 410, m.: drobnozrnata B31;B21;C11;D21;E21, n.žg.: nepopolna oksidacija v končni fazi redukcija, tr.: 3, b. pov.: 7,5 YR 2,5/1.
2. odlomek ustja, T II - 415, m.: drobnozrnata B31;B21;C11;D21;E21, n.žg.: nepopolna oksidacija v končni fazi redukcija, tr.: 4, b. pov.: 7,5 YR 2,5 /1.
3. odlomek ustja, T II - 335, m.: drobnozrnata B31;B21;C11;D21, n.žg.: nepopolna oksidacija v končni fazi redukcija, tr.: 4, b. pov.: 7,5 YR 2,5/1.
4. odlomek ustja, T II - 384, m.: drobnozrnata B31;B21;C11;D21, n.žg.: nepopolna oksidacija v končni fazi redukcija, tr.: 4, b. pov.: 7,5 YR 2,5/1.
5. odlomek ustja, T II - 261, m.: drobnozrnata B31;B21;C11;D21, n.žg.: nepopolna oksidacija v končni fazi redukcija, tr.: 4, b. pov.: 7,5 YR 2,5/1.
6. odlomek ustja, T II - 271, m.: drobnozrnata B31;B21;C11;D21, n.žg.: oksidacija, tr.: 4, b. pov.: 7,5 YR 7.
7. odlomek ustja, T II - 224, m.: drobnozrnata B31;B21;C11;D21, n.žg.: nepopolna oksidacija v končni fazi redukcija, tr.: 4, b. pov.: 7,5 YR 2,5/1.
8. odlomek ustja, T II - 234, m.: drobnozrnata B31;B21;C11;D21, n.žg.: nepopolna oksidacija, tr.: 4, b. pov.: 7,5 YR 6/3.
9. odlomek ustja, T II - 250, m.: drobnozrnata B31;B21;C11;D21, n.žg.: nepopolna oksidacija v končni fazi redukcija, tr.: 4, b. pov.: 7,5 YR 2,5/1.
10. odlomek ustja, T II - 228, m.: drobnozrnata B31;B21;C11;D21, n.žg.: nepopolna oksidacija v končni fazi

redukcija, tr.:4, b.pov.:7.5 YR 2,5/1.

11. odlomek ustja, T II - 466, m.: drobnozrnata B31;B21;C11;D21;E21, n.žg.:nepopolna oksidacija v končni fazi redukcija, tr.:4, b.pov.:7,5 YR 2,5/1, t.o.:vrezovanje/kaneliranje.

12. odlomek ustja, T II - 349, m.: drobnozrnata B31;B21;C11;D21, n.žg.:nepopolna oksidacija v končni fazi redukcija, tr.:4, b.pov.:7,5 YR 2,5/1, t.o.:modeliranje/plastično rebro.

13. odlomek ustja z ostenjem, T II - 378, m.: drobnozrnata B31;B21;C11;D21, n.žg.:nepopolna oksidacija v končni fazi redukcija, tr.:4, b.pov.:7.5 YR 2,5/1, t.o.:modeliranje/plastično rebro.

Tabela 13

1. odlomek ustja, T II - 509, m.: drobnozrnata B31;B22;C11;D21;E21, n.žg.:nepopolna oksidacija v končni fazi redukcija, tr.:4, b.pov.:7.5 YR 2,5/1.

2. odlomek ustja, T II - 227, m.: drobnozrnata B31;B21;C11;D21, n.žg.:nepopolna oksidacija v končni fazi redukcija, tr.:4, b.pov.:7.5 YR 2,5/1.

3. odlomek ustja, T II - 235, m.: drobnozrnata B31;B21;C11;D21, n.žg.:nepopolna oksidacija v končni fazi redukcija, tr.:4, b.pov.:7,5 YR 2,5/1.

4. odlomek ustja, T II - 279, m.: drobnozrnata B31;B21;C11;D21, n.žg.:redukcija, tr.:4, b.pov.:7,5 YR 2,5/1.

5. odlomek ustja, T II - 277, m.: drobnozrnata B31;B21;C11;D21, n.žg.:redukcija, tr.:4, b.pov.:7,5 YR 2,5/1.

6. odlomek ustja, T II - 409, m.: drobnozrnata B31;B21;C11;D21;E21, n.žg.:nepopolna oksidacija, tr.:4, b.pov.:7.5 YR 4/2.

7. odlomek ustja, T II - 341, m.: drobnozrnata B31;B21;C11;D21, n.žg.:nepopolna oksidacija v končni fazi redukcija, tr.:4, b.pov.:7,5 YR 2,5/1.

8. odlomek ustja, T II - 266, m.: drobnozrnata B31;B21;C11;D21, n.žg.:nepopolna oksidacija v končni fazi redukcija, tr.:4, b.pov.:7,5 YR 2,5/1.

9. odlomek ustja, T II - 257, m.: drobnozrnata B31;B21;C11;D21, n.žg.:nepopolna oksidacija, tr.:4, b.pov.:N: 7,5 YR 3/1, Z:7,5 YR 5/2.

10. odlomek ustja, T II - 423, m.: drobnozrnata B31;B21;C11;D21;E21, n.žg.:oksidacija, tr.:3, b.pov.:7,5 YR 6/4.

11. odlomek ustja, T II - 339, m.: drobnozrnata B31;B21;C11;D21, n.žg.:nepopolna oksidacija, tr.:4, b.pov.:N:7,5 YR 2,5/1, Z:7,5 YR 5/3.

12. odlomek ustja, T II - 263, m.: drobnozrnata B31;B21;C11;D21, n.žg.:nepopolna oksidacija v končni fazi redukcija, tr.:4, b.pov.:7,5 YR 2,5/1.

13. odlomek ustja, T II - 210, m.:B31;B21;C11;D21, n.žg.:nepopolna oksidacija, tr.:3, t.o.:modeliranje/plastično rebro.

14. odlomek ustja, T II - 217, m.: drobnozrnata B31;B21;C11;D21, n.žg.:nepopolna oksidacija v končni fazi redukcija, tr.:4, b.pov.:7,5 YR 2,5/1.

15. odlomek ustja, T II - 256, m.: drobnozrnata B31;B21;C11;D21, n.žg.:nepopolna oksidacija v končni fazi redukcija, tr.:4, b.pov.:7,5 YR 2,5/1.

16. odlomek ustja, T II - 543, m.: drobnozrnata B31;B21;C11;D21, n.žg.:nepopolna oksidacija v končni fazi redukcija, tr.:4, b.pov.:7,5 YR 2,5/1.

17. odlomek ustja, T II - 225, m.: drobnozrnata B31;B21;C11;D21, n.žg.:nepopolna oksidacija v končni fazi redukcija, tr.:4, b.pov.:7.5 YR 2,5/1.

Tabela 14

1. odlomek ustja, T II - 416, m.: drobnozrnata B31;B21;C11;D21;E21, n.žg.:nepopolna oksidacija, tr.:4, b.pov.:N 5 YR 3/1, Z: 5YR 5/4.

2. odlomek ustja, T II - 376, m.: drobnozrnata B31;B21;C11;D21, n.žg.: nepopolna oksidacija v končni fazi redukcija, tr.: 4, b. pov.: 7,5 YR 2,5/1.
3. odlomek ustja, T II - 272, m.: drobnozrnata B31;B21;C11;D21, n.žg.: nepopolna oksidacija, tr.: 4, b. pov.: N: 7,5 YR 2,5/1, Z: 7,5 YR 4/4.
4. odlomek ustja, T II - 217, m.: drobnozrnata B31;B21;C11;D21, n.žg.: napopolna oksidacija v končni fazi redukcija, tr.: 4, b. pov.: 7,5 YR 2,5/1.
5. odlomek ustja, T II - 406, m.: drobnozrnata B31;B21;C11;D21;E21, n.žg.: nepopolna oksidacija, tr.: 3, b. pov.: 5 YR 6/6, t.o.: vrezovanje/kaneliranje.
6. odlomek ustja, T II - 232, m.: drobnozrnata B31;B21;C11;D21, n.žg.: nepopolna oksidacija v končni fazi redukcija, tr.: 4, b. pov.: 7,5 YR 2,5/1.
7. odlomek ustja, T II - 266, m.: drobnozrnata B31;B21;C11;D21, n.žg.: nepopolna oksidacija v končni fazi redukcija, tr.: 4, b. pov.: 7,5 YR 2,5/1.
8. odlomek ustja, T II - 333, m.: drobnozrnata B31;B21;C11;D21, n.žg.: nepopolna oksidacija, tr.: 4, b. pov.: N: 7,5 YR 2,5/1, Z: 7,5 YR 5/3.
9. odlomek ustja, T II - 425, m.: drobnozrnata B31;B21;C11;D21;E21, n.žg.: nepopolna oksidacija v končni fazi redukcija, tr.: 3, b. pov.: 7,5 YR 2,5/1.
10. odlomek ustja, T II - 219, m.: drobnozrnata B31;B21;C11;D21, n.žg.: nepopolna oksidacija, tr.: 4, b. pov.: N: 7,5 YR 5/4, Z: 7,5 YR 5/1.
11. odlomek ustja, T II - 278, m.: drobnozrnata B31;B21;C11;D21, n.žg.: redukcija, tr.: 4, b. pov.: 7,5 YR 2,5/1.
12. odlomek ustja, T II - 230, m.: drobnozrnata B31;B21;C11;D21, n.žg.: nepopolna oksidacija v končni fazi redukcija, tr.: 4, b. pov.: 7,5 YR 2,5/1.
13. odlomek ustja, T II - 245, m.: drobnozrnata B31;B21;C11;D21, n.žg.: nepopolna oksidacija v končni fazi redukcija, tr.: 4, b. pov.: 7,5 YR 2,5/1.

Tabela 15

1. odlomek ustja sklede, T II - 165, m.: zelo finozrnata A21;B21;C11;D21; E21, n.žg.: oksidacija, tr.: 3, b. pov.: 7,5 YR 8/3.
2. odlomek ustja, T II - 379, m.: drobnozrnata B31;B21;C11;D21, n.žg.: nepopolna oksidacija v končni fazi redukcija, tr.: 3, b. pov.: 7,5 YR 5/4.
3. odlomek ustja, T II - 422, m.: drobnozrnata B31;B21;C11;D21;E21, n.žg.: nepopolna oksidacija v končni fazi redukcija, tr.: 3, b. pov.: 7,5 YR 2,5/1.
4. odlomek ustja, T II - 403, m.: drobnozrnata B31;B21;C11;D21;E21, n.žg.: nepopolna oksidacija v končni fazi redukcija, tr.: 4, b. pov.: 7,5 YR 2,5/1.
5. odlomek ustja, T II - 220, m.: drobnozrnata B31;B21;C11;D21, n.žg.: nepopolna oksidacija, tr.: 4, b. pov.: 7,5 YR 6/4.
6. odlomek ustja, T II - 508, m.: drobnozrnata B31;B22;C11;D21;E21, n.žg.: nepopolna oksidacija v končni fazi redukcija, tr.: 4, b. pov.: 7,5 YR 2,5/1.
7. odlomek ustja, T II - 527, m.: drobnozrnata A31;A21;B31;B21;C11;D21;E21, n.žg.: nepopolna oksidacija v končni fazi redukcija, tr.: 4, b. pov.: 7,5 YR 2,5/1.
8. odlomek ustja, T II - 273, m.: drobnozrnata B31;B21;C11;D21, n.žg.: nepopolna oksidacija v končni fazi redukcija, tr.: 4, b. pov.: 7,5 YR 2,5/1.
9. odlomek ustja, T II - 240, m.: drobnozrnata B31;B21;C11;D21, n.žg.: nepopolna oksidacija, tr.: 4, b. pov.: 7,5 YR 5/1.
10. odlomek ustja, T II - 275, m.: drobnozrnata B31;B21;C11;D21, n.žg.: nepopolna oksidacija, tr.: 4, b. pov.: 7,5 YR 2,5/1.
11. odlomek ustja, T II - 414, m.: drobnozrnata B31;B21;C11;D21;E21, n.žg.: nepopolna oksidacija v končni

fazi redukcija, tr.:4, b.pov.:7,5 YR 2,5/.

12. odlomek ustja, T II - 237, m.:drobnozrnata B31;B21;C11;D21, n.žg.:nepopolna oksidacija v končni fazi redukcija, tr.:4, b.pov.:7,5 YR 2,5/1.

13. odlomek ustja, T II - 428, m.:drobnozrnata B31;B21;C11;D21;E21, n.žg.:nepopolna oksidacija v končni fazi redukcija, tr.:4, b.pov.:7,5 YR 2,5/1.

Tabela 16

1. odlomek ustja, T II - 383, m.:drobnozrnata B31;B21;C11;D21, n.žg.:nepopolna oksidacija v končni fazi redukcija, tr.:4, b.pov.:7,5 YR 2,5/1.

2. odlomek ustja, T II - 487, m.:drobnozrnata B31;B21;C11;D21;E21, n.žg.:nepopolna oksidacija v končni fazi redukcija, tr.:3, b.pov.:N:7,5 YR 2,5/1, Z:7,5 YR 6/4.

3. odlomek ustja, T II - 418, m.:drobnozrnata B31;B21;C11;D21;E21, n.žg.:nepopolna oksidacija v končni fazi redukcija, tr.:4, b.pov.:7,5 YR 2,5/1.

4. odlomek ustja, T II - 246, m.:drobnozrnata B31;B21;C11;D21, n.žg.:nepopolna oksidacija v končni fazi redukcija, tr.:4, b.pov.:7,5 YR 2,5/1.

5. odlomek ustja, T II - 557, m.:drobnozrnata A31;A21;B21;C11;D21;E21, n.žg.:oksidacija v končni fazi redukcija, tr.:5, b.pov.:7,5 YR 5/1.

6. odlomek ustja, T II - 281, m.:drobnozrnata B31;B21;C11;D21, n.žg.:nepopolna oksidacija v končni fazi redukcija, tr.:4, b.pov.:7,5 YR 2,5/1.

7. odlomek ustja, T II - 332, m.:drobnozrnata B31;B21;C11;D21, n.žg.:nepopolna oksidacija v končni fazi redukcija, tr.:4, b.pov.:7,5 YR 2,5/1.

8. odlomek ustja, T II - 248, m.:drobnozrnata B31;B21;C11;D21, n.žg.:nepopolna oksidacija v končni fazi redukcija, tr.:4, b.pov.:7,5 YR 2,5/1.

9. odlomek ustja, T II - 258, m.č.:drobnozrnata B31;B21;C11;D21, n.žg.:nepopolna oksidacija, tr.:4, b.pov.:N:7,5 YR 4/2, Z:7,5 YR 2,5/1.

10. odlomek ustja, T II - 330, m.:drobnozrnata B31;B21;C11;D21, n.žg.:nepopolna oksidacija v končni fazi redukcija, tr.:4, b.pov.:7,5 YR 2,5/1.

11. odlomek ustja, T II - 238, m.:drobnozrnata B31;B21;C11;D21, n.žg.:nepopolna oksidacija v končni fazi redukcija, tr.:4, b.pov.:7,5 YR 2,5/1.

Tabela 17

1. odlomek ustja, T II - 239, m.:drobnozrnata B31;B21;C11;D21, n.žg.:nepopolna oksidacija v končni fazi redukcija, tr.:4, b.pov.:7,5 YR 2,5/1.

2. odlomek ustja, T II - 402, m.:drobnozrnata B31;B21;C11;D21, n.žg.:nepopolna oksidacija v končni fazi redukcija, tr.:4, b.pov.:7,5 YR 2,5/1.

3. odlomek ustja, T II - 229, m.:drobnozrnata B31;B21;C11;D21, n.žg.:nepopolna oksidacija v končni fazi redukcija, tr.:4, b.pov.:7,5 YR 2,5/1.

4. odlomek ustja, T II - 225, m.:drobnozrnata B31;B21;C11;D21, n.žg.:nepopolna oksidacija v končni fazi redukcija, tr.:4, b.pov.:7,5 YR 2,5/1.

5. odlomek ustja, T II - 334, m.:drobnozrnata B31;B21;C11;D21, n.žg.:nepopolna oksidacija v končni fazi redukcija, tr.:4, b.pov.:7,5 YR 2,5/1.

6. odlomek ustja, T II - 262, m.:drobnozrnata B31;B21;C11;D21, n.žg.:nepopolna oksidacija v končni fazi redukcija, tr.:4, b.pov.:7,5 YR 2,5/1.

7. odlomek ustja, T II - 337, m.:drobnozrnata B31;B21;C11;D21, n.žg.:nepopolna oksidacija v končni fazi

redukcija, tr.:4, b.pov.:brisanje/gladka površina, 7,5 YR 2,5/1.

8. odlomek ustja, T II - 551, m.:drobnozrnata A31;A21;B21;C11;D21;E21, n.žg.:oksidacija, tr.:4, b.pov.:7,5 YR 6/3.

9. odlomek ustja, T II - 270, m.:drobnozrnata B31;B21;C11;D21, n.žg.:nepopolna oksidacija v končni fazi redukcija, tr.:4, b.pov.:7,5 YR 2,5/1.

10. odlomek ustja, T II - 426, m.:drobnozrnata B31;B21;C11;D21;E21, n.žg.:nepopolna oksidacija v končni fazi redukcija, b.pov.:3,7,5 YR 2,5/1.

11. odlomek ustja, T II - 218, m.:drobnozrnata B31;B21;C11;D21, n.žg.:nepopolna oksidacija v končni fazi redukcija, tr.:4, b.pov.:7,5 YR 2,5/1.

12. odlomek ustja, T II - 274, m.:drobnozrnata B31;B21;C11;D21, n.žg.:nepopolna oksidacija v končni fazi redukcija, tr.:4, b.pov.:7,5 YR 2,5/1.

13. odlomek ustja, T II - 263, m.:drobnozrnata B31;B21;C11;D21, n.žg.:nepopolna oksidacija v končni fazi redukcija, tr.:4, b.pov.:7,5 YR 2,5/1.

14. odlomek ustja, T II - 260, m.:drobnozrnata B31;B21;C11;D21, n.žg.:nepopolna oksidacija v končni fazi redukcija, tr.:4, b.pov.:7,5 YR 2,5/1.

15. odlomek ustja, T II - 347, m.:drobnozrnata B31;B21;C11;D21, n.žg.:nepopolna oksidacija v končni fazi redukcija, tr.:5, b.pov.:7,5 YR 2,5/1.

Tabela 18

1. odlomek ustja z ostenjem, T II - 211, B31;B21;C11;D21, nepopolna oksidacija, 4,5 YR 5/6.

2. odlomek ustja, T II - 223, m.:drobnozrnata B31;B21;C11;D21, n.žg.:nepopolna oksidacija v končni fazi redukcija, tr.:4, b.pov.:7,5 YR 2,5/1.

3. odlomek ustja, T II - 252, m.:drobnozrnata B31;B21;C11;D21, n.žg.:nepopolna oksidacija v končni fazi redukcija, tr.:4, b.pov.:7,5 YR 2,5/1.

4. odlomek ustja, T II - 386, m.:drobnozrnata B31;B21;C11;D21, n.žg.:nepopolna oksidacija, tr.:4, b.pov.:7,5 YR 4/1.

5. odlomek ustja, T II - 536, m.:grobnozrnata B41;B31;B21;C11;D21;E31;E21, n.žg.:nepopolna oksidacija v končni fazi redukcija, tr.:4, b.pov.:7,5 YR 2,5/1, t.o.:vrezovanje /kaneliranje.

6. odlomek ustja, T II - 328, m.:drobnozrnata B31;B21;C11;D21, n.žg.:nepopolna oksidacija v končni fazi redukcija, tr.:4, b.pov.:7,5 YR 2,5/1.

7. odlomek ustja, T II - 226, m.:drobnozrnata B31;B21;C11;D21, n.žg.:nepopolna oksidacija v končni fazi redukcija, tr.:4, b.pov.:7,5 YR 2,5/1.

8. odlomek ustja, T II - 420, m.:drobnozrnata B31;B21;C11;D21;E21, n.žg.:nepopolna oksidacija v končni fazi redukcija, tr.:4, b.pov.:7,5 YR 2,5/1.

9. odlomek ustja, T II - 265, m.:drobnozrnata B31;B21;C11;D21, n.žg.:nepopolna oksidacija v končni fazi redukcija, tr.:4, b.pov.:7,5 YR 2,5/1.

10. odlomek ustja, T II - 421, m.:drobnozrnata B31;B21;C11;D21;E21, n.žg.:nepopolna oksidacija v končni fazi redukcija, tr.:3, b.pov.:7,5 YR 2,5/1.

11. odlomek ustja, T II - 338, m.:drobnozrnata B31;B21;C11;D21, n.žg.:nepopolna oksidacija v končni fazi redukcija, tr.:4, b.pov.:7,5 YR 2,5/1.

12. odlomek ustja, T II - 336, m.:drobnozrnata B31;B21;C11;D21, n.žg.:nepopolna oksidacija v končni fazi redukcija, tr.:4, b.pov.:7,5 YR 2,5/1, t.o.:vrezovanje /kaneliranje.

13. odlomek ustja, T II - 327, m.:drobnozrnata B31;B21;C11;D21, n.žg.:nepopolna oksidacija v končni fazi redukcija, tr.:4, b.pov.:7,5 YR 2,5/1.

14. odlomek ustja, T II - 331, m.:drobnozrnata B31;B21;C11;D21, n.žg.:nepopolna oksidacija v končni fazi redukcija, tr.:4, b.pov.:7,5 YR 2,5/1.

15. odlomek ustja, T II - 413, m.: drobnozrnata B31;B21;C11;D21;E21, n.žg.: nepopolna oksidacija v končni fazi redukcija, tr.:3, b.pov.:7,5 YR 2,5/1.

Tabela 19

1. odlomek ustja, T II - 276, m.: drobnozrnata B31;B21;C11;D21, n.žg.: nepopolna oksidacija v končni fazi redukcija, tr.:4, b.pov.:7,5 YR 2,5/1.
2. odlomek ustja, T II - 417, m.: drobnozrnata B31;B21;C11;D21;E21, n.žg.: nepopolna oksidacija v končni fazi redukcija, tr.:3, b.pov.:7,5 YR 2,5/1.
3. odlomek ustja, T II - 249, m.: drobnozrnata B31;B21;C11;D21, n.žg.: nepopolna oksidacija, tr.:4, b.pov.:7,5 YR 4/2.
4. odlomek ustja, T II - 424, m.: drobnozrnata B31;B21;C11;D21;E21, n.žg.: nepopolna oksidacija, tr.:3, b.pov.:5 YR 6/4.
5. odlomek ustja, T II - 386, m.: drobnozrnata B31;B21;C11;D21, n.žg.: nepopolna oksidacija, tr.:4, b.pov.:7,5 YR 4/1.
6. odlomek ustja, T II - 254, m.: drobnozrnata B31;B21;C11;D21, n.žg.: nepopolna oksidacija v končni fazi redukcija, tr.:4, b.pov.:7,5 YR 2,5/1.
7. odlomek ustja, T II - 242, m.: drobnozrnata B31;B21;C11;D21, n.žg.: nepopolna oksidacija v končni fazi redukcija, tr.:4, b.pov.:7,5 YR 2,5/1.
8. odlomek ustja, T II - 247, m.: drobnozrnata B31;B21;C11;D21, n.žg.: nepopolna oksidacija v končni fazi redukcija, tr.:4, b.pov.:7,5 YR 2,5/1.
9. odlomek ustja, T II - 243, m.: drobnozrnata B31;B21;C11;D21, n.žg.: nepopolna oksidacija, tr.:4, b.pov.:N: 7,5 YR 2,5/1, Z: 7,5 YR 4/2.
10. odlomek ustja, T II - 515, m.: drobnozrnata B31;B22;C11;D21;E21, n.žg.: nepopolna oksidacija v končni fazi redukcija, tr.:5, b.pov.:7,5 YR 2,5/1.
11. odlomek ustja, T II - 407, m.: drobnozrnata B31;B21;C11;D21;E21, n.žg.: nepopolna oksidacija v končni fazi redukcija, tr.:4, b.pov.:7,5 YR 2,5/1.
12. odlomek ustja, T II - 244, m.: drobnozrnata B31;B21;C11;D21, n.žg.: nepopolna oksidacija, tr.:4, b.pov.:7,5 YR 5/1.
13. odlomek ustja, T II - 275, m.: drobnozrnata B31;B21;C11;D21, n.žg.: nepopolna oksidacija v končni fazi redukcija, tr.:4, b.pov.:7,5 YR 2,5/1.
14. odlomek ustja, T II - 221, m.: drobnozrnata B31;B21;C11;D21, n.žg.: nepopolna oksidacija v končni fazi redukcija, tr.:4, b.pov.:7,5 YR 2,5/1.

Tabela 20

1. odlomek ostenja, T II - 408, m.: drobnozrnata B31;B21;C11;D21;E21, n.žg.: nepopolna oksidacija v končni fazi redukcija, tr.:4, b.pov.:7,5 YR 2,5/1, t.o.: vrezovanje/kaneliranje/modeliranje/plastično rebro.
2. odlomek ostenja, T II - 311, m.: drobnozrnata B31;B21;C11;D21, n.žg.: nepopolna oksidacija v končni fazi redukcija, tr.:4, b.pov.:7,5 YR 2,5/1, t.o.: vtiskovanje/odtis koleščka.
3. odlomek ostenja, T II - 463, m.: drobnozrnata B31;B21;C11;D21;E21, n.žg.: oksidacija v končni fazi redukcija, tr.:5, b.pov.:10 YR 4/1, t.o.: vtiskovanje/odtis šila.
4. odlomek ostenja, T II - 548, m.: grobozrnata B41;B31;B21;C11;D21;E31;E21, n.žg.: nepopolna oksidacija, tr.:4, b.pov.:N: 7,5 YR 2,5/1, Z:7,5 YR 7/1, t.o.: modeliranje/plastično rebro.
5. odlomek ostenja, T II - 399, m.: drobnozrnata B31;B21;C11;D21, n.žg.: nepopolna oksidacija v končni fazi redukcija, tr.:3, b.pov.:7,5 YR 2,5/1, t.o.: modeliranje/plastično rebro.

Tabela 21

1. odlomek ostenja, T II - 550, m.: drobnozrnata A31;A21;B21;C11;D21;E21, n.žg.: nepopolna oksidacija v končni fazi redukcija, tr.:4, b.pov.:7,5 YR 2,5/1, t.o.: modeliranje/plastično rebro.
2. odlomek ostenja, T II - 485, m.: drobnozrnata B31;B21;C11;D21;E21, n.žg.: nepopolna oksidacija v končni fazi redukcija, tr.:4, b.pov.:5 YR 3/1, t.o.: vrezovanje/kaneliranje.
3. odlomek ostenja, T II - 461, m.: drobnozrnata B31;B21;C11;D21;E21, n.žg.: nepopolna oksidacija v končni fazi redukcija, tr.:4, b.pov.:7,5 YR 2,5/1, t.o.: vrezovanje/kaneliranje.
4. odlomek ostenja, T II - 434, m.: drobnozrnata B31;B21;C11;D21;E21, n.žg.: nepopolna oksidacija v končni fazi redukcija, tr.:4, b.pov.:7,5 YR 2,5/1, t.o.: vrezovanje/kaneliranje; vtiskovanje/odtis šila.
5. odlomek ostenja, T II - 464, m.: drobnozrnata B31;B21;C11;D21;E21, n.žg.: oksidacija v končni fazi redukcija, tr.:5, b.pov.:10 YR 4/1, t.o.: vtiskovanje/odtis šila.
6. odlomek ostenja, T II - 431, m.: drobnozrnata B31;B21;C11;D21;E21, n.žg.: nepopolna oksidacija v končni fazi redukcija, tr.:4, b.pov.:7,5 YR 2,5/1, t.o.: modeliranje/plastično rebro.

Tabela 22

1. odlomek ostenja, T II - 506, m.: grobozrnata A31;A21;B31;B21;C11;D21;E21, n.žg.: nepopolna oksidacija, tr.:5, b.pov.:7,5 YR 4/1, t.o.: vrezovanje/kaneliranje.
2. odlomek ostenja, T II - 505, m.: drobnozrnata A31;A21;B31;B21;C11;D21;E21, n.žg.: nepopolna oksidacija, tr.:5, b.pov.:7,5 YR 4/1, t.o.: vrezovanje/kaneliranje.
3. odlomek ostenja, T II - 484, m.: drobnozrnata B31;B21;C11;D21;E21, n.žg.: nepopolna oksidacija v končni fazi redukcija, tr.:4, b.pov.:7,5 YR 2,5/1, t.o.: vrezovanje/kaneliranje.
4. odlomek ostenja, T II - 285, m.: drobnozrnata B31;B21;C11;D21;E21, n.žg.: nepopolna oksidacija v končni fazi redukcija, tr.:4, b.pov.:7,5 YR 2,5/1, t.o.: vrezovanje/kaneliranje, t.o.: modeliranje/plastično rebro.
5. odlomek ostenja, T II - 532, m.: grobozrnata B41;B31;B21;C11;D21;E31;E21, n.žg.: nepopolna oksidacija v končni fazi redukcija, tr.:4, b.pov.:7,5 YR 2,5/1, t.o.: vrezovanje/kaneliranje; modeliranje/plastično rebro.
6. odlomek ostenja, T II - 530, m.: drobnozrnata A31;A21;B31;B21;C11;D21;E21, n.žg.: nepopolna oksidacija v končni fazi redukcija, tr.:5, b.pov.:7,5 YR 2,5/1, t.o.: vrezovanje/kaneliranje; vtiskovanje/odtis šila.
7. odlomek ostenja, T II - 516, m.: drobnozrnata B31;B21;C11;D21, n.žg.: nepopolna oksidacija v končni fazi redukcija, tr.:4, b.pov.:7,5 YR 2,5/1, t.o.: vrezovanje/kaneliranje.
8. odlomek ostenja, T II - 390, m.: drobnozrnata B31;B21;C11;D21, n.žg.: nepopolna oksidacija, tr.:4, b.pov.:7,5 YR 3/1, t.o.: vrezovanje/kaneliranje.
9. odlomek ostenja, T II - 389, m.: drobnozrnata B31;B21;C11;D21, n.žg.: nepopolna oksidacija v končni fazi redukcija, tr.:4, b.pov.:7,5 YR 2,5/1, t.o.: vrezovanje/kaneliranje.
10. odlomek ostenja, T II - 518, m.: finozrnata B21;C11;D21;E21, n.žg.: oksidacija, tr.:3, b.pov.:5 YR 6/6, t.o.: vrezovanje/kaneliranje; vtiskovanje/odtis šila.

Tabela 23

1. odlomek ustja, T II - 231, m.: drobnozrnata B31;B21;C11;D21, n.žg.: nepopolna oksidacija v končni fazi redukcija, tr.:5, b.pov.:7,5 YR 2,5/1.
2. odlomek ustja, T II - 404, m.: drobnozrnata B31;B21;C11;D21;E21, n.žg.: nepopolna oksidacija v končni fazi redukcija, tr.:4, b.pov.:7,5 YR 2,5/1, t.o.: modeliranje/plastično rebro.
3. odlomek ostenja, T II - 284, m.: drobnozrnata B31;B21;C11;D21, n.žg.: nepopolna oksidacija v končni fazi redukcija, tr.:4, b.pov.:7,5 YR 2,5/1, t.o.: modeliranje/plastično rebro.

4. odlomek ostenja, T II - 433, m.: drobnozrnata B31;B21;C11;D21;E21, n.žg.: nepopolna oksidacija v končni fazi redukcija, tr.: 4, b. pov.: 7,5 YR 2,5/1, t.o.: modeliranje/plastično rebro.
5. odlomek ostenja, T II - 541, m.: drobnozrnata B31;B21;C11;D21, n.žg.: redukcija/oksidacija/redukcija, tr.: 4, b. pov.: 7,5 YR 2,5/1, t.o.: vrezovanje/kaneliranje.
6. odlomek ostenja, T II - 444, m.: drobnozrnata B31;B21;C11;D21;E21, n.žg.: nepopolna oksidacija v končni fazi redukcija, tr.: 4, b. pov.: 7,5 YR 2,5/1, t.o.: modeliranje/plastično rebro.
7. odlomek ostenja, T II - 308, m.: drobnozrnata B31;B21;C11;D21, n.žg.: nepopolna oksidacija v končni fazi redukcija, tr.: 4, b. pov.: 7,5 YR 2,5/1, t.o.: modeliranje/plastično rebro.
8. odlomek ostenja, T II - 354, m.: drobnozrnata B31;B21;C11;D21, n.žg.: nepopolna oksidacija v končni fazi redukcija, tr.: 4, b. pov.: 7,5 YR 2,5/1, t.o.: modeliranje/plastično rebro.
9. odlomek ostenja, T II - 290, m.: drobnozrnata B31;B21;C11;D21, n.žg.: nepopolna oksidacija v končni fazi redukcija, tr.: 4, b. pov.: 7,5 YR 2,5/1, t.o.: modeliranje/plastično rebro.
10. odlomek ostenja, T II - 303, m.: drobnozrnata B31;B21;C11;D21, n.žg.: nepopolna oksidacija v končni fazi redukcija, tr.: 4, b. pov.: 7,5 YR 2,5/1, t.o.: modeliranje/plastično rebro.
11. odlomek ostenja, T II - 432, m.: drobnozrnata B31;B21;C11;D21;E21, n.žg.: nepopolna oksidacija v končni fazi redukcija, tr.: 4, b. pov.: 7,5 YR 2,5/1, t.o.: modeliranje/plastično rebro.
12. odlomek ostenja, T II - 443, m.: drobnozrnata B31;B21;C11;D21;E21, n.žg.: nepopolna oksidacija v končni fazi redukcija, tr.: 3, b. pov.: 7,5 YR 2,5/1, t.o.: vtiskovanje/odtis šila.
13. odlomek ostenja, T II - 520, m.: drobnozrnata B31;B23;C11, n.žg.: oksidacija, tr.: 3, b. pov.: 5 YR 6/8.
14. odlomek ostenja, T II - 346, m.: drobnozrnata B31;B21;C11;D21, n.žg.: nepopolna oksidacija v končni fazi redukcija, tr.: 4, b. pov.: 7,5 YR 2,5/1, t.o.: modeliranje/plastično rebro.
15. odlomek ostenja, T II - 544, m.: drobnozrnata A31;A21;B21;C11;D21;E21, n.žg.: oksidacija, tr.: 4, b. pov.: 7,5 YR 7/6, t.o.: vrezovanje/kaneliranje.
18. odlomek ostenja, T II - 430, m.: drobnozrnata B31;B21;C11;D21;E21, n.žg.: nepopolna oksidacija v končni fazi redukcija, tr.: 4, b. pov.: 7,5 YR 2,5/1, t.o.: modeliranje.
16. odlomek ostenja, T II - 306, m.: drobnozrnata B31;B21;C11;D21, n.žg.: nepopolna oksidacija v končni fazi redukcija, tr.: 4, b. pov.: 7,5 YR 2,5/1, t.o.: modeliranje/plastično rebro.
20. odlomek ostenja, T II - 289, m.: drobnozrnata B31;B21;C11;D21, n.žg.: nepopolna oksidacija, tr.: 4, b. pov.: 7,5 YR 5/2, t.o.: modeliranje/plastično rebro.
19. odlomek ostenja, T II - 462, m.: drobnozrnata B31;B21;C11;D21;E21, n.žg.: nepopolna oksidacija v končni fazi redukcija, tr.: 5, b. pov.: 7,5 YR 5/1, t.o.: vtiskovanje/odtis šila.
21. odlomek ostenja, T II - 301, m.: drobnozrnata B31;B21;C11;D21, n.žg.: nepopolna oksidacija, tr.: 4, b. pov.: N: 7,5 YR 4/2 Z: 7,5 YR 6/2, t.o.: modeliranje/plastično rebro.
17. odlomek ostenja, T II - 442, m.: drobnozrnata B31;B21;C11;D21;E21, n.žg.: nepopolna oksidacija v končni fazi redukcija, tr.: 3, b. pov.: 7,5 YR 2,5/1, t.o.: modeliranje/plastično rebro.
23. odlomek ostenja, T II - 519, m.: finozrnata B21;C11;D21;E21, n.žg.: oksidacija, tr.: 5, b. pov.: 7,5 YR 5/1, t.o.: vtiskovanje/odtis šila.
24. odlomek ostenja, T II - 296, m.: drobnozrnata B31;B21;C11;D21, n.žg.: nepopolna oksidacija v končni fazi redukcija, tr.: 4, b. pov.: 7,5 YR 2,5/1, t.o.: modeliranje/plastično rebro.
22. odlomek ostenja, T II - 291, m.: drobnozrnata B31;B21;C11;D21, n.žg.: nepopolna oksidacija, tr.: 4, b. pov.: 7,5 YR 5/2, t.o.: modeliranje/plastično rebro.
25. odlomek ostenja, T II - 353, m.: drobnozrnata B31;B21;C11;D21, n.žg.: nepopolna oksidacija v končni fazi redukcija, tr.: 4, b. pov.: 7,5 YR 2,5/1, t.o.: vrezovanje/žlebljenje/vtiskovanje/odtis šila.
26. odlomek ostenja, T II - 440, m.: drobnozrnata B31;B21;C11;D21;E21, n.žg.: nepopolna oksidacija v končni fazi redukcija, tr.: 3, b. pov.: 7,5 YR 2,5/1, t.o.: vrezovanje/kaneliranje; vtiskovanje/odtis prsta.
27. odlomek ostenja, T II - 441, m.: drobnozrnata B31;B21;C11;D21;E21, n.žg.: nepopolna oksidacija v končni fazi redukcija, tr.: 3, b. pov.: 7,5 YR 2,5/1, t.o.: vrezovanje/kaneliranje.
28. odlomek ostenja, T II - 446, m.: drobnozrnata B31;B21;C11;D21;E21, n.žg.: nepopolna oksidacija, tr.: 4, b.

pov.:7,5 YR 5/1,t.o.:modeliranje/plastično rebro.

29. odlomek ostenja, T II - 558,m.:drobnoznata A31;A21;B21;C11;D21;E21,n.žg.:oksidacija v končni fazi redukcija,tr.:5,b.pov.:7,5 YR 5/1,t.o.:vrezovanje/žlebljenje;vtisovanje/odtis šila.

30. odlomek ostenja, T II - 307,m.:drobnoznata B31;B21;C11;D21,n.žg.:nepopolna oksidacija v končni fazi redukcija,tr.:4,b.pov.:7,5 YR 2,5/1,t.o.:modeliranje/plastično rebro.

31. odlomek ostenja, T II - 448,m.:drobnoznata B31;B21;C11;D21;E21,n.žg.:nepopolna oksidacija,tr.:4,b.pov.:2,5 YR 5/6,t.o.:modeliranje/plastično rebro.

32. odlomek ostenja, T II - 449,m.:drobnoznata B31;B21;C11;D21;E21,n.žg.:nepopolna oksidacija,tr.:4,b.pov.:N: 7,5 YR 2,5/1 Z:7,5 YR 6/3,t.o.:modeliranje/plastično rebro.

33. odlomek ostenja, T II - 283,m.:drobnoznata B31;B21;C11;D21,n.žg.:nepopolna oksidacija v končni fazi redukcija,tr.:4,b.pov.:2,5 YR 2,5/1,t.o.:apliciranje/rebro.

34. odlomek ostenja, T II - 320,m.:drobnoznata B31;B21;C11;D21,n.žg.:nepopolna oksidacija v končni fazi redukcija,tr.:4,b.pov.:7,5 YR 2,5/1,t.o.:modeliranje/plastično rebro.

35. odlomek ostenja, T II - 319,m.:drobnoznata B31;B21;C11;D21,n.žg.:nepopolna oksidacija v končni fazi redukcija,tr.:4,b.pov.:7,5 YR 2,5/1,t.o.:modeliranje/plastično rebro.

36. odlomek ostenja, T II - 511,m.:drobnoznata B31;B22;C11;D21;E21,n.žg.:nepopolna oksidacija,tr.:3,b.pov.:5 YR 6/8,t.o.:modeliranje/plastično rebro.

37. odlomek ostenja, T II - 482,m.:drobnoznata B31;B21;C11;D21;E21,n.žg.:nepopolna oksidacija v končni fazi redukcija,tr.:4,b.pov.:7,5 YR 2,5/1,t.o.:modeliranje/plastično rebro.

Tabela 24

1. odlomek ostenja, T II - 445,m.:drobnoznata B31;B21;C11;D21;E21,n.žg.:nepopolna oksidacija v končni fazi redukcija,tr.:4,b.pov.:7,5 YR 2,5/1,t.o.:vrezovanje/kaneliranje.

2. odlomek ostenja, T II - 207,m.:B31;B21;C11;D21.

3. odlomek ostenja, T II - 299,m.:drobnoznata B31;B21;C11;D21,n.žg.:nepopolna oksidacija v končni fazi redukcija,tr.:4,b.pov.:7,5 YR 2,5/1,t.o.:vrezovanje/kaneliranje.

4. odlomek ostenja, T II - 297,m.:drobnoznata B31;B21;C11;D21,n.žg.:nepopolna oksidacija v končni fazi redukcija,tr.:6,b.pov.:7,5 YR 2,5/1,t.o.:vrezovanje/kaneliranje.

5. odlomek ostenja, T II - 528,m.:drobnoznata A31;A21;B31;B21;C11;D21;E21,n.žg.:nepopolna oksidacija v končni fazi redukcija,tr.:4,b.pov.:7,5 YR 2,5/1,t.o.:vrezovanje/kaneliranje.

6. odlomek ostenja, T II - 288,m.:drobnoznata B31;B21;C11;D21,n.žg.:nepopolna oksidacija v končni fazi redukcija,tr.:4,b.pov.:7,5 YR 2,5/1,t.o.:vrezovanje/kaneliranje.

7. odlomek ostenja, T II - 481,m.:drobnoznata B31;B21;C11;D21;E21,n.žg.:nepopolna oksidacija,tr.:4,b.pov.:N: 7,5 YR 5/3 Z: 7,5 YR 3/2,t.o.:vrezovanje/kaneliranje.

8. odlomek ostenja, T II - 439,m.:drobnoznata B31;B21;C11;D21;E21,n.žg.:nepopolna oksidacija v končni fazi redukcija,tr.:3,b.pov.:7,5 YR 2,5/1,t.o.:vrezovanje/kaneliranje.

9. odlomek ostenja, T II - 436,m.:drobnoznata B31;B21;C11;D21;E21,n.žg.:nepopolna oksidacija v končni fazi redukcija,tr.:4,b.pov.:7,5 YR 2,5/1,t.o.:vrezovanje/kaneliranje; vtiskovanje odtis šila.

10. odlomek ostenja, T II - 304,m.:drobnoznata B31;B21;C11;D21, n.žg.:redukcija, tr.:4, b.pov.:7,5 YR 2,5/1,t.o.:vrezovanje/žlebljenje; modeliranje plastično rebro.

11. odlomek ostenja, T II - 298,m.:drobnoznata B31;B21;C11;D21,n.žg.:nepopolna oksidacija, tr.:5,b.pov.:N: 7,5 YR 2,5/1 Z: 7,5 YR 4/2,t.o.:vrezovanje/kaneliranje.

12. odlomek ostenja, T II - 488,m.:drobnoznata B31;B21;C11;D21;E21,n.žg.:nepopolna oksidacija v končni fazi redukcija,tr.:4,b.pov.:7,5 YR 2,5/1,t.o.:vrezovanje/kaneliranje.

13. odlomek ostenja, T II - 387,m.:drobnoznata B31;B21;C11;D21,n.žg.:nepopolna oksidacija v končni fazi redukcija,tr.:4,b.pov.:7,5 YR 2,5/1,t.o.:vrezovanje/kaneliranje.

14. odlomek ostenja, T II - 313, m.: drobnozrnata B31;B21;C11;D21, n.žg.: nepopolna oksidacija v končni fazi redukcija, tr.: 4, b. pov.: 7,5 YR 2,5/1, t.o.: modeliranje/plastično rebro.
15. odlomek ostenja, T II - 309, m.: drobnozrnata B31;B21;C11;D21, n.žg.: nepopolna oksidacija v končni fazi redukcija, tr.: 4, b. pov.: 7,5 YR 2,5/1, t.o.: modeliranje/plastično rebro.
16. odlomek ostenja, T II - 293, m.: drobnozrnata B31;B21;C11;D21, n.žg.: nepopolna oksidacija v končni fazi redukcija, tr.: 4, b. pov.: 7,5 YR 2,5/1, t.o.: vrezovanje/kaneliranje.
17. odlomek ostenja, T II - 294, m.: drobnozrnata B31;B21;C11;D21, n.žg.: nepopolna oksidacija v končni fazi redukcija, tr.: 5, b. pov.: 7,5 YR 2,5/1, t.o.: vrezovanje/kaneliranje.
18. odlomek ostenja, T II - 310, m.: drobnozrnata B31;B21;C11;D21, n.žg.: nepopolna oksidacija, tr.: 4, b. pov.: 7,5 YR 5/2, t.o.: vrezovanje/kaneliranje.
19. odlomek ostenja, T II - 391, m.: drobnozrnata B31;B21;C11;D21, n.žg.: nepopolna oksidacija v končni fazi redukcija, tr.: 4, b. pov.: 7,5 YR 2,5/1, t.o.: modeliranje/plastično rebro.
20. odlomek ostenja, T II - 352, m.: drobnozrnata B31;B21;C11;D21, n.žg.: nepopolna oksidacija v končni fazi redukcija, tr.: 4, b. pov.: 7,5 YR 2,5/1, t.o.: vtiskovanje/odtis koleščka.
21. odlomek ostenja, T II - 438, m.: drobnozrnata B31;B21;C11;D21;E21, n.žg.: nepopolna oksidacija v končni fazi redukcija, tr.: 3, b. pov.: 7,5 YR 2,5/1, t.o.: modeliranje/plastično rebro.
22. odlomek ostenja, T II - 305, m.: drobnozrnata B31;B21;C11;D21, n.žg.: nepopolna oksidacija v končni fazi redukcija, tr.: 4, b. pov.: 7,5 YR 2,5/1, t.o.: modeliranje/plastično rebro.
23. odlomek ostenja, T II - 302, m.: drobnozrnata B31;B21;C11;D21, n.žg.: nepopolna oksidacija v končni fazi redukcija, tr.: 4, b. pov.: 7,5 YR 2,5/1, t.o.: vrezovanje/kaneliranje; vtiskovanje/odtis šila.
24. odlomek ostenja, T II - 286, m.: drobnozrnata B31;B21;C11;D21, n.žg.: nepopolna oksidacija v končni fazi redukcija, tr.: 4, b. pov.: 7,5 YR 2,5/1, t.o.: modeliranje/plastično rebro.
25. odlomek ostenja, T II - 388, m.: drobnozrnata B31;B21;C11;D21, n.žg.: oksidacija, tr.: 4, b. pov.: 7,5 YR 5/1, t.o.: vrezovanje/kaneliranje.
26. odlomek ostenja, T II - 295, m.: drobnozrnata B31;B21;C11;D21, n.žg.: nepopolna oksidacija v končni fazi redukcija, tr.: 5, b. pov.: 7,5 YR 2,5/1, t.o.: modeliranje/plastično rebro.
27. odlomek ostenja, T II - 437, m.: drobnozrnata B31;B21;C11;D21;E21, n.žg.: nepopolna oksidacija v končni fazi redukcija, tr.: 4, b. pov.: 7,5 YR 2,5/1, t.o.: vrezovanje/kaneliranje.
28. odlomek ostenja, T II - 351, m.: drobnozrnata B31;B21;C11;D21, n.žg.: nepopolna oksidacija v končni fazi redukcija, tr.: 4, b. pov.: 7,5 YR 2,5/1, t.o.: vtiskovanje/odtis koleščka; modeliranje/ plastično rebro.
29. odlomek ostenja, T II - 447, m.: drobnozrnata B31;B21;C11;D21;E21, n.žg.: nepopolna oksidacija, tr.: 4, b. pov.: 5 YR 5/4, t.o.: modeliranje/plastično rebro.
30. odlomek ostenja, T II - 287, m.: drobnozrnata B31;B21;C11;D21, n.žg.: nepopolna oksidacija v končni fazi redukcija, tr.: 4, b. pov.: 7,5 YR 2,5/1, t.o.: modeliranje/plastično rebro.
31. odlomek ostenja, T II - 292, m.: drobnozrnata B31;B21;C11;D21, n.žg.: nepopolna oksidacija v končni fazi redukcija, tr.: 4, b. pov.: 7,5 YR 2,5/1, t.o.: modeliranje/plastično rebro.
32. odlomek ostenja, T II - 300, m.: drobnozrnata B31;B21;C11;D21, n.žg.: nepopolna oksidacija, tr.: 4, b. pov.: 7,5 YR 5/3, t.o.: modeliranje/plastično rebro.
33. odlomek ostenja, T II - 385, m.: drobnozrnata B31;B21;C11;D21, n.žg.: nepopolna oksidacija v končni fazi redukcija, tr.: 4, b. pov.: 7,5 YR 2,5/1, t.o.: vrezovanje/kaneliranje; modeliranje/plastično rebro.
34. odlomek ostenja, T II - 435, m.: drobnozrnata B31;B21;C11;D21;E21, n.žg.: nepopolna oksidacija v končni fazi redukcija, tr.: 4, b. pov.: 7,5 YR 2,5/1, t.o.: vrezovanje/kaneliranje; modeliranje/plastično rebro.
35. odlomek ostenja, T II - 485, m.: drobnozrnata B31;B21;C11;D21;E21, n.žg.: nepopolna oksidacija v končni fazi redukcija, tr.: 4, b. pov.: 5 YR 3/1, t.o.: vrezovanje/kaneliranje.
36. odlomek ostenja, T II - 282, m.: drobnozrnata B31;B21;C11;D21, n.žg.: nepopolna oksidacija v končni fazi redukcija, tr.: 4, b. pov.: 7,5 YR 2,5/1, t.o.: apliciranje/ročno oblikovana aplikla.
37. odlomek ostenja, T II - 453, m.: drobnozrnata B31;B21;C11;D21;E21, n.žg.: nepopolna oksidacija, tr.: 4, b. pov.: 7,5 YR 5/2, t.o.: modeliranje/plastično rebro.

Tabela 25

1. odlomek dna, T II - 396, m.: drobnozrnata B31;B21;C11;D21, n.žg.: nepopolna oksidacija, tr.:3, b.pov.:7,5 YR 5/3.
2. odlomek dna, T II - 503, m.: drobnozrnata A31;A21;B31;B21;C11;D21;E21, n.žg.: nepopolna oksidacija, tr.:5, b.pov.:7,5 YR 4/1.
3. odlomek dna, T II - 360, m.: drobnozrnata B31;B21;C11;D21, n.žg.: nepopolna oksidacija v končni fazi redukcija, tr.:3, b.pov.:7,5 YR 2,5/1.
4. odlomek dna, T II - 397, m.: drobnozrnata B31;B21;C11;D21, n.žg.: nepopolna oksidacija, tr.:3, b.pov.:7,5 YR 5/1.
5. odlomek dna, T II - 514, m.: drobnozrnata B31;B22;C11;D21;E31, n.žg.: nepopolna oksidacija, tr.:4, b.pov.:7,5 YR 5/1.
6. odlomek dna, T II - 476, m.: drobnozrnata B31;B21;C11;D21;E21, n.žg.: nepopolna oksidacija, tr.:3, b.pov.:5 YR 5/1.
7. odlomek dna, T II - 269, m.: drobnozrnata B31;B21;C11;D21, n.žg.: nepopolna oksidacija, tr.:3, b.pov.:7,5 YR 3/1.
8. odlomek dna, T II - 395, m.: drobnozrnata B31;B21;C11;D21, n.žg.: nepopolna oksidacija v končni fazi redukcija, tr.:3, b.pov.:7,5 YR 2,5/1.
9. odlomek dna, T II - 497, m.: drobnozrnata B31;B21;C11;D21;E21, n.žg.: nepopolna oksidacija v končni fazi redukcija, tr.:4, b.pov.:7,5 YR 2,5/1.
10. odlomek dna, T II - 454, m.: drobnozrnata B31;B21;C11;D21;E21, n.žg.: nepopolna oksidacija v končni fazi redukcija, tr.:5, b.pov.:7,5 YR 2,5/1.
11. odlomek dna, T II - 529, m.: drobnozrnata A31;A21;B31;B21;C11;D21;E21, n.žg.: nepopolna oksidacija, tr.:4, b.pov.:7,5 YR 5/1.
12. odlomek dna, T II - 500, m.: drobnozrnata B31;B21;C11;D21;E21, n.žg.: nepopolna oksidacija v končni fazi redukcija, tr.:4, b.pov.:7,5 YR 2,5/1.

Tabela 26

1. odlomek dna, T II - 365, m.: drobnozrnata B31;B21;C11;D21, n.žg.: nepopolna oksidacija v končni fazi redukcija, tr.:3, b.pov.:7,5 YR 2,5/1.
2. odlomek dna posode, T II - 371, m.: drobnozrnata B31;B21;C11;D21, n.žg.: oksidacija, tr.:4, b.pov.:N:7,5 YR 5/1 Z:7,5 YR 3/1.
3. odlomek dna, T II - 362, m.: drobnozrnata B31;B21;C11;D21, n.žg.: nepopolna oksidacija, tr.:3, b.pov.:7,5 YR 5/3.
4. odlomek dna po, T II - 381, m.: drobnozrnata B31;B21;C11;D21, n.žg.: nepopolna oksidacija v končni fazi redukcija, tr.:4, b.pov.:7,5 YR 2,5/1.
5. odlomek dna, T II - 554, m.: drobnozrnata A31;A21;B21;C11;D21;E21, n.žg.: nepopolna oksidacija, tr.:4, b.pov.:N:7,5 YR 7/1; Z:7,5 YR 6/4.
6. odlomek dna, T II - 373, m.: drobnozrnata B31;B21;C11;D21, n.žg.: nepopolna oksidacija, tr.:3, b.pov.:7,5 YR 5/3.
7. odlomek dna, T II - 469, m.: drobnozrnata B31;B21;C11;D21;E21, n.žg.: nepopolna oksidacija v končni fazi redukcija, tr.:3, b.pov.:7,5 YR 2,5/1.
8. odlomek dna posode, T II - 355, m.: drobnozrnata B31;B21;C11;D21, n.žg.: nepopolna oksidacija, tr.:3, b.pov.:7,5 YR 4/2.
9. odlomek dna, T II - 473, m.: drobnozrnata B31;B21;C11;D21;E21, n.žg.: nepopolna oksidacija, tr.:4, b.pov.:N:7,5 YR 5/3; Z:7,5 YR 4/1.

10. odlomek dna ,T II - 468,m.:drobnozrnata B31;B21;C11;D21;E21,n.žg.:nepopolna oksidacija v končni fazi redukcija,tr.:4,b.pov.:7,5 YR 2,5/1.

11. odlomek dna,T II - 350,m.:drobnozrnata B31;B21;C11;D21,n.žg.:nepopolna oksidacija v končni fazi redukcija,tr.:4,b.pov.:7,5 YR 2,5/1.

Tabela 27

1. odlomek dna ,T II - 209,m.:B31;B21;C11;D21,n.žg.:nepopolna oksidacija,tr.:3,b.pov.:N:7,5 YR 5/3,Z:7,5 YR 2,5/1.

2. odlomek dna,T II - 517,m.:finozrnata B21;C11;D21;E21,n.žg.:oksidacija,tr.:4,b.pov.:2,5 YR 6/8.

3. odlomek dna,T II - 342,m.:drobnozrnata B31;B21;C11;D21,n.žg.:nepopolna oksidacija v končni fazi redukcija,tr.:5,b.pov.:7,5 YR 2,5/1.

4. odlomek dna ,T II - 470,m.:drobnozrnata B31;B21;C11;D21;E21,n.žg.:nepopolna oksidacija, tr.:3,b.pov.:N:7,5 YR 2,5/1; Z:7,5 YR 5/2.

5. odlomek dna,T II - 323,m.:drobnozrnata B31;B21;C11;D21,n.žg.:nepopolna oksidacija v končni fazi redukcija,tr.:5,b.pov.:7,5 YR 2,5/1.

6. odlomek dna ,T II - 479,m.:drobnozrnata B31;B21;C11;D21;E21,n.žg.:nepopolna oksidacija v končni fazi redukcija,tr.:3,b.pov.:7,5 YR 2,5/1.

7. odlomek dna ,T II - 368,m.:drobnozrnata B31;B21;C11;D21,n.žg.:nepopolna oksidacija v končni fazi redukcija,tr.:3,b.pov.:7,5 YR 5/3.

8. odlomek dna ,T II - 359,m.:drobnozrnata B31;B21;C11;D21,n.žg.:nepopolna oksidacija, tr.:3, b.pov.:7,5 YR 2,5/1.

9. odlomek dna ,T II - 372,m.:drobnozrnata B31;B21;C11;D21,n.žg.:oksidacija,tr.:4,b.pov.:N:7,5 YR 2,5/1; Z: 7,5 YR 5/1.

10. odlomek dna,T II - 458,m.:drobnozrnata B31;B21;C11;D21;E21,n.žg.:nepopolna oksidacija, tr.:3,b.pov.:5 YR 6/6.

11. odlomek dna,T II - 314,m.:drobnozrnata B31;B21;C11;D21,n.žg.:nepopolna oksidacija, tr.:4, b.pov.:7,5 YR 5/1.

Tabela 28

1. odlomek pečnice,T II - 177,m.:grobnozrnata B41;B31;B21;C11;D21;E31;E21,n.žg.:nepopolna oksidacija, tr.:3,b.pov.:N: 5 YR 5/3,Z: 5 YR 5/6.

2. odlomek pečnice,T II - 180,m.:drobnozrnata B31;B21;C11;D21;E21,n.žg.:nepopolna oksidacija,tr.:2,b.pov.:2,5 YR 5/6.

Tabela 29

1. odlomek pečnice,T II - 184,m.:drobnozrnata A31;A21;B31;B21;C11;D21;E21, n.žg.:oksidacija,tr.:4,b.pov.:5 YR 7/6,t.g.:Z.:neprozorna glazura/temno zelena.

2. odlomek pečnice,T II - 197,m.:drobnozrnata A31;A21;B21;C11;D21;E21,n.žg.:oksidacija, tr.:4,b.pov.:5 YR 6/6,t.g.:Z.:neprozorna glazura /zelena.

3. odlomek pečnice,T II - 192,m.:drobnozrnata B31;B21;C11;D21;E21,n.žg.:nepopolna oksidacija, tr.:3,b.pov.:5 YR 6/4.

4. odlomek pečnice,T II - 196,m.:drobnozrnata A31;A21;B21;C11;D21;E21,n.žg.:oksidacija, tr.:4,b.pov.:7,5

- YR 8/4,t.g.:Z.:neprozorna glazura/temno zelena.
5. odlomek pečnice,T II - 187,m.:drobnozrnata A31;A21;B31;B21;C11;D21;E21, n.žg.:oksidacija,tr.:4,b. pov.:5 YR 7/6,t.g.:Z.:neprozorna glazura/temno zelena.
6. odlomek pečnice,T II - 193,m.:drobnozrnata A31;A21;B21;C11;D21;E21,n.žg.:nepopolna oksidacija,tr.:5,b.pov.:5 YR 7/6,t.g.:Z.:neprozorna glazura/temno zelena.
7. odlomek pečnice,T II - 181,m.:drobnozrnata A31;A21;B21;C11;D21;E21,n.žg.:oksidacija, tr.:4,b.pov.:5 YR 7/4,t.g.:Z.:neprozorna glazura/temno zelena.
8. odlomek pečnice,T II - 194,m.:drobnozrnata A31;A21;B21;C11;D21;E21, n.žg.:oksidacija,tr.:5,b.pov.:7,5 YR 7/6,t.g.:Z.:neprozorna obarvana glazura/temno zelena.
9. odlomek pečnice,T II - 182,m.:drobnozrnata A31;A21;B31;B21;C11;D21;E21, n.žg.:oksidacija,tr.:4,b. pov.:5 YR 7/6,t.g.:Z.:neprozorna obarvana glazura/temno zelena.
10. odlomek pečnice,T II - 344,m.:drobnozrnata B31;B21;C11;D21;E21,n.žg.:oksidacija, tr.:4,b.pov.:5 YR 6/4.
11. odlomek pečnice,T II - 169,m.:drobnozrnata B31;B21;C11;D21;E21,n.žg.:nepopolna oksidacija,tr.:3,b. pov.:5 YR 6/6.
12. odlomek pečnice,T II - 198,m.:drobnozrnata A31;A21;B31;B21;C11;D21;E21, n.žg.:oksidacija,tr.:4,b. pov.:5 YR 7/6.
13. odlomek pečnice,T II - 178,m.:grobnozrnata B41;B31;B21;C11;D21;E31;E21,n.žg.:nepopolna oksidacija,tr.:3,b.pov.:N: 5 YR 4/2,Z: 5 YR 4/3.
14. odlomek pečnice,T II - 176,m.:grobnozrnata B41;B31;B21;C11;D21;E31;E21,n.žg.:nepopolna oksidacija,tr.:3,b.pov.:N: 5 YR 5/3,Z: 5 YR 6/6.
15. odlomek pečnice,T II - 189,m.:drobnozrnata A31;A21;B31;B21;C11;D21;E21, n.žg.:oksidacija,tr.:4,b. pov.:5 YR 7/6,t.g.:Z.:neprozorna glazura/temno zelena.
16. odlomek pečnice,T II - 195,m.:drobnozrnata A31;A21;B21;C11;D21;E21,n.žg.:oksidacija, tr.:5,b.pov.:5 YR 7/4,t.g.:Z.:neprozorna glazura/temno zelena.
17. odlomek pečnice,T II - 191,m.:drobnozrnata. A31;A21;B31;B21;C11;D21;E21, n.žg.:oksidacija,tr.:4,b. pov.:5 YR 7/6,t.g.:neprozorna obarvana gl./zunanja pov./temno zelena.
18. odlomek pečnice,T II - 190,m.:drobnozrnata A31;A21;B31;B21;C11;D21;E21, n.žg.:oksidacija, tr.: 4,b.pov.:5 YR 7/6,t.g.:Z.:neprozorna glazura/temno zelena.

Tabela 30

1. odlomek ostenja,T II - 18,m.:prozorno steklo,sive barve.
2. odlomek ostenja posode(kozarca),T II - 12,m.:prozorno steklo,t.ob.:pihano v kalup z izboklino.
3. odlomek ostenja kozarca,T II - 38,m.:prozorno steklo,rjavkaste barve,t.ob.:pihano v kalup.
4. odlomek ostenja,T II - 13,m.:prozorno steklo,svetlo sive barve.
5. odlomek ostenja,T II - 15,m.:prozorno steklo,olivno-zelene barve.
6. odlomek ostenja kozarca,T II - 43,m.:prozorno steklo,modrikasto-zelene barve,t.ob.:pihano v kalup.
7. odlomek ustja steklenice,T II - 1,m.:prozorno steklo,svetlo rjave barve,bele niti.
8. odlomek ostenja posode (kozarca),T II - 23,m.:prozorno steklo,olivno-zelene barve, t.ob.:pihano v kalup z izboklinico.
9. odlomek ostenje kozarca,T II - 22,m.:prozorno steklo,olivno-zelene barve,t.ob.:na ostenje nataljen odlomljen nastavek.
10. odlomek ostenja posode,T II - 14,m.:prozorno steklo,sive barve,modre nataljene niti,t.ob.:pihano v kalup.
11. odlomek noge kozarca/keliha,T II - 34,m.:prozorno steklo,svetlo sive barve,t.ob.:pihano v kalup z levjo glavo.
12. odlomek ustja steklenice,T II - 5,m.:prozorno steklo,olivno-zelene barve.

13. odlomek ostenja posode, T II - 16, m.: prozorno steklo, svetlo rjave barve.
14. odlomek ostenja kozarca, T II - 7, m.: prozorno steklo, svetlo zelene barve.
15. odlomek ostenja kozarca, T II - 6, m.: prozorno steklo, zelene barve.
16. odlomek ostenja kozarca, T II - 4, m.: prozorno steklo, svetlo rjave barve.
17. odlomek dna kozarca, T II - 2, m.: prozorno steklo, svetlo rjave barve, t.ob.: nataljen pramen z vdrtinami, pihano v kalup.
18. odlomek dna steklenice, T II - 40, m.: prozorno steklo, sivkaste barve, t.ob.: pihano v kalup, dno je visoko vpičeno.
19. odlomek dna kozarca, T II - 44, m.: prozorno steklo, olivno-zelene barve, t.ob.: nataljen pramen z vdrtinami.
20. odlomek dna posode (kozarca), T II - 46, m.: prozorno steklo, rumeno-zelene barve, t.ob.: nataljen poševno naščipan pramen.
21. odlomek dna posode, T II - 41, m.: prozorno steklo, olivno-zelene barve.

Tabela 31

1. odlomek dna kozarca, T II - 28, m.: prozorno steklo, svetlo zelene barve.
2. odlomek dna kozarca, T II - 20, m.: prozorno steklo, rumenkaste barve.
3. odlomek dna kozarca/keliha, T II - 26, m.: prozorno steklo, svetlo sive barve.
5. odlomek dna kozarca/keliha, T II - 27, m.: prozorno steklo, modro-zelene barve.
4. odlomek dna kozarca/keliha, T II - 30, m.: prozorno steklo, svetlo zelene barve.
6. odlomek koščene predmeta, T II - 100, dl.=2,4cm
7. odlomek obdelane kosti, T II - 99, dl.=5,2cm.
8. odlomek bronaste aplikacije, T II - 47, pr.=1,6cm
9. odlomek bronastega predmeta, T II - 48, dl.=3,0cm

Tabela 32

1. železen ključ, T II - 63, dl.=4,0cm.
2. odlomek železnega ključa, T II - 92, dl.=7,4cm.
3. železna puščična ost, T II - 59, dl.=7,3cm.
4. odlomek železnega noža, T II - 56, dl.=10,6cm.
5. odlomek železnega noža, T II - 61, dl.=9,8cm.
6. odlomek železnega noža, T II - 87, dl.=5,4cm.
7. odlomek železnega noža, T II - 70, dl.=3,5cm.
8. odlomek železnega noža, T II - 58, dl.=6,0cm.
9. odlomek železnega noža, T II - 64, dl.=4,2cm.
10. odlomek železnega sekača, T II - 60, dl.=8,6cm.
11. odlomek železnega sekača, T II - 91, dl.=10,2cm.
12. odlomek železnega žeblja, T II - 90, dl.=2,0cm.
13. odlomek železnega šila, T II - 77, dl.=9,8cm.
14. odlomek železnega šila, T II - 95, dl.=6,5cm.
15. odlomek železnega predmeta, T II - 67, dl.=5,6cm.
16. odlomek železne podkve, T II - 62, v.=9,2cm.
17. odlomek železne podkve, T II - 71, v.=3,2cm.
18. odlomek železne podkve, T II - 57, v.=5,8cm.

Tabela 33

1. železen predmet, T II - 54, dl.=6,2cm.
2. železen žebelj, T II - 85, dl.=3,0cm.
3. železen žebelj, T II - 69, dl.=2,8cm.
4. železen žebelj, T II - 78, dl.=2,8cm.
5. železen žebelj, T II - 98, dl.=3,5cm.
6. železen žebelj, T II - 84, dl.=3,8cm.
7. železen žebelj, T II - 96, dl.=5,1cm.
8. železen žebelj, T II - 79, dl.=4,4cm.
9. železen žebelj, T II - 94, dl.=6,2cm.
10. železen žebelj, T II - 93, dl.=7,4cm.
11. železen žebelj, T II - 89, dl.=8,3cm.
12. železen žebelj, T II - 76, dl.=6,7cm.
13. železen žebelj, T II - 83, dl.=6,8cm.
14. železen žebelj, T II - 81, dl.=7,6cm.
15. železen žebelj, T II - 82, dl.=7,8cm.
16. železen žebelj, T II - 97, dl.=7,5cm.
17. železen žebelj, T II - 75, dl.=10,9cm.
18. železen žebelj, T II - 74, dl.=11cm.
19. odlomek železnega predmeta, T II - 88, dl.=4,6cm.
20. odlomek železnega predmeta, T II - 73, dl.=5,8cm.
21. odlomek železne verige, T II - 52, dl.=8,6cm.
22. odlomek železnega predmeta, T II - 53, dl.= 5,0cm.
23. odlomek železnega žablja, T II - 86, dl.=5,1cm.
24. odlomek železnega predmeta, T II - 80, dl.=6,2cm.
25. odlomek železnega predmeta, T II - 72, dl.=7,0cm.



Tabela 1: Šilentabor - arheološko najdišče. Vse keramika.
M. 11 = 1:4; ostalo 1:3.

Plate 1: Šilentabor - archaeological site. All pottery.
Scale 11 = 1:4; rest 1:3.

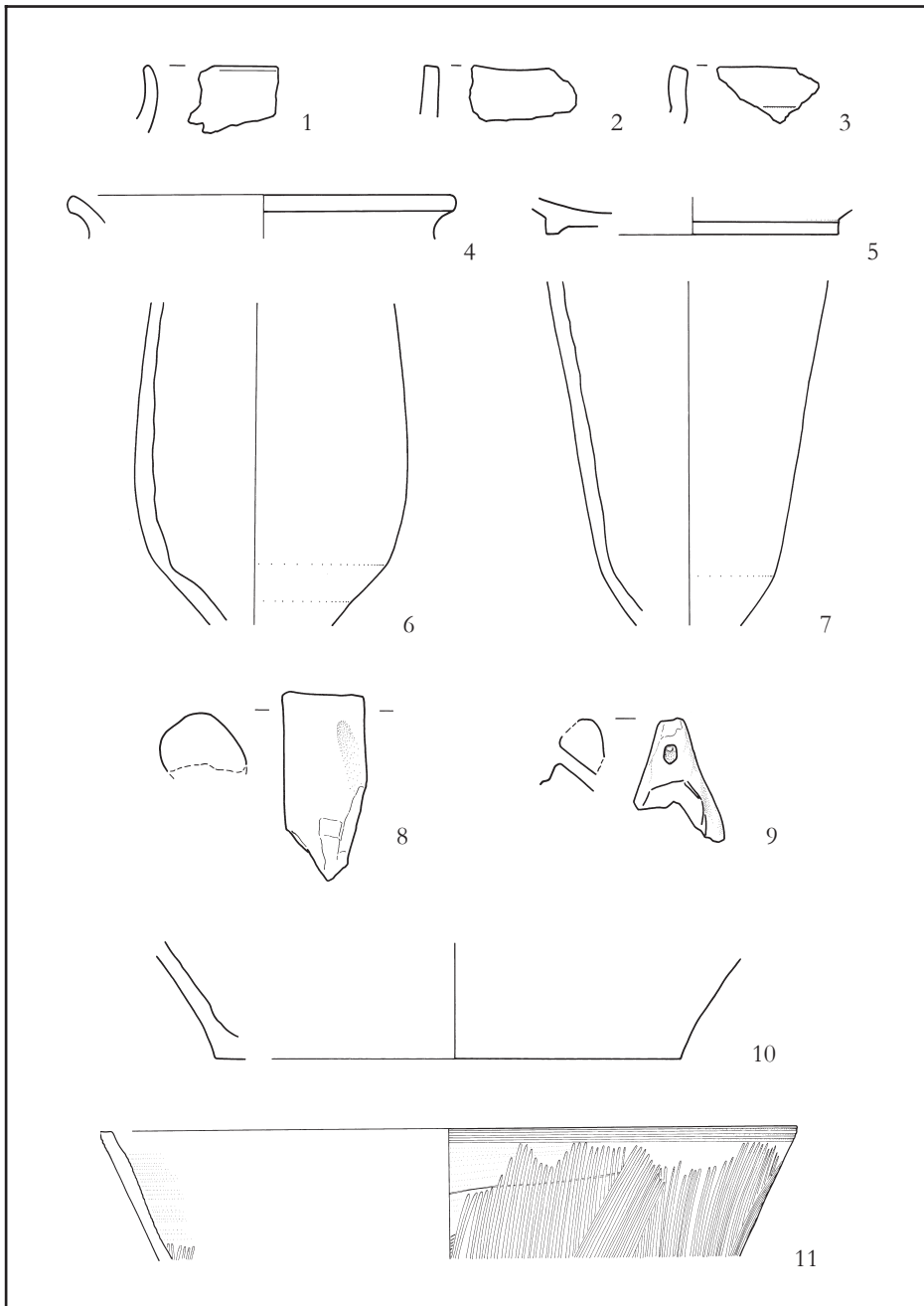

Tabela 2: Šilentabor - arheološko najdišče. 3,4,15 sonda A; ostalo sonda B; vse keramika.
M. = 1:2.

Plate 2: Šilentabor - archaeological site. 3,4,15 trench A; rest trench B; all pottery.
Scale = 1:2.

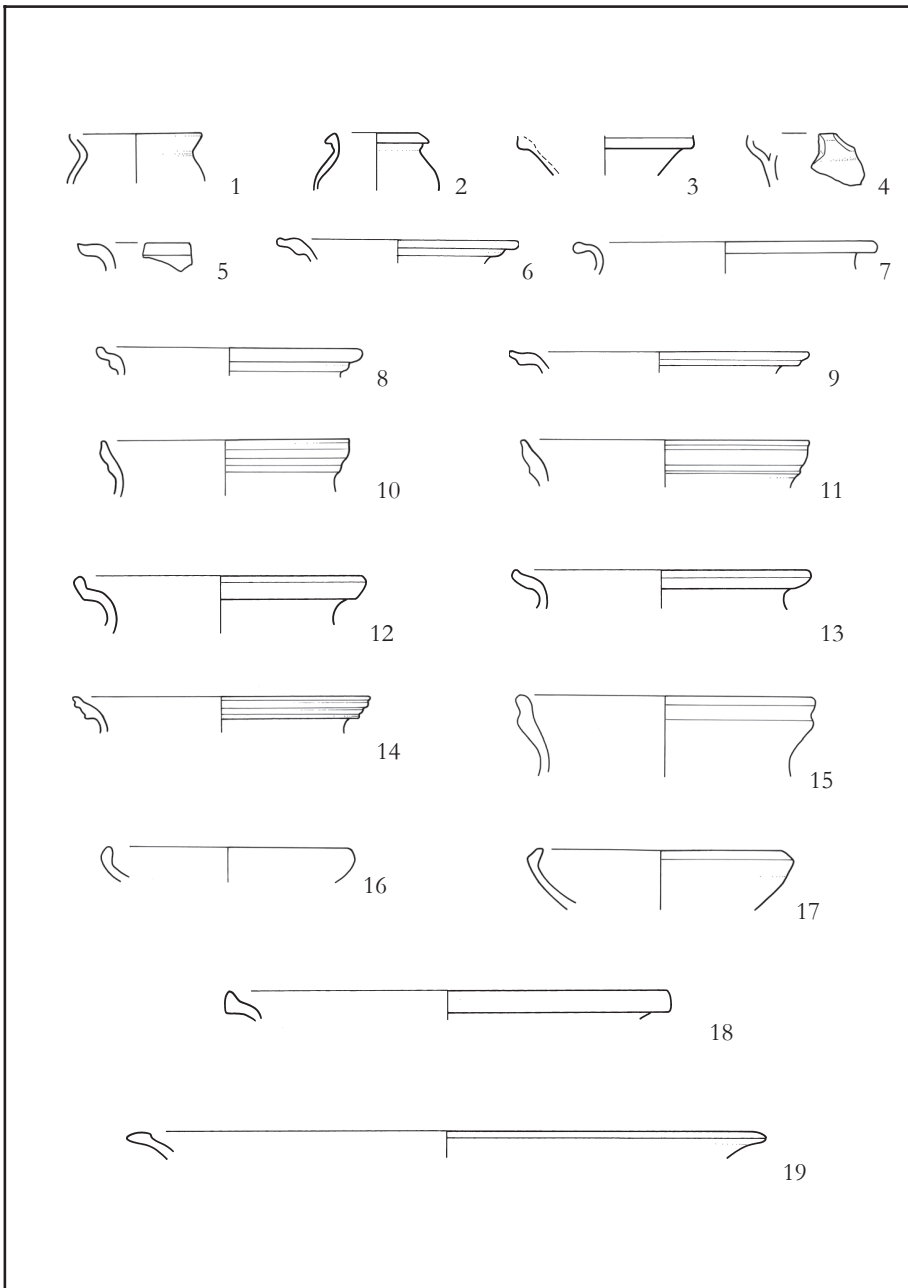

Tabela 3: Šilentabor - arheološko najdišče. 5,10 sonda A; ostalo sonda B; vse keramika.
M. = 1:2.

Plate 3: Šilentabor - archaeological site. 5,10 trench A; rest trench B; all pottery.
Scale = 1:2.

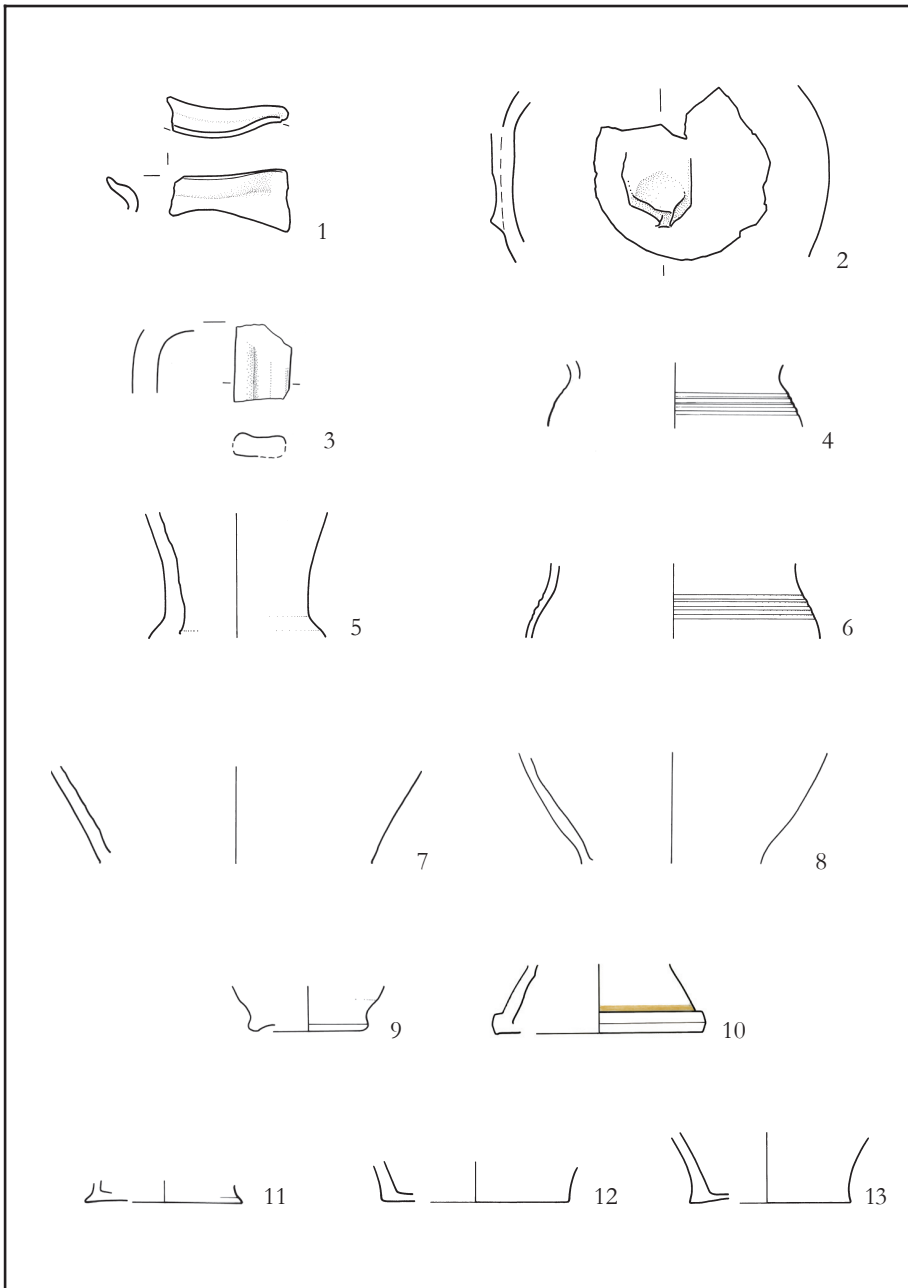

Tabela 4: Šilentabor - arheološko najdišče. 6,7 sonda A; ostalo sonda B; vse keramika.
M. 8 = 1:4; ostalo 1:3.

Plate 4: Šilentabor - archaeological site. 6,7 trench A; rest trench B; all pottery.
Scale 8 = 1:4; rest 1:3.

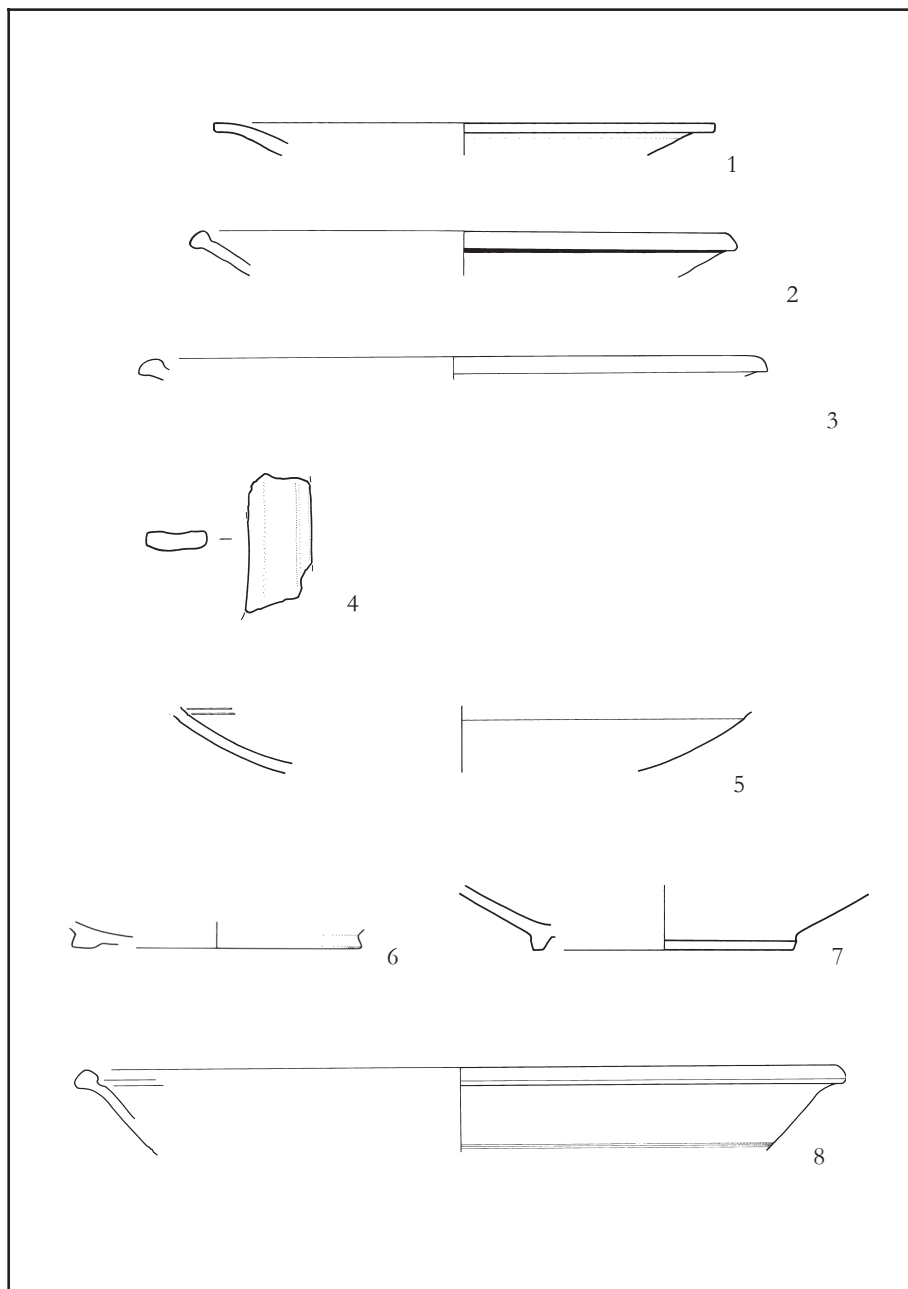

Tabela 5: Šilentabor - arheološko najdišče. 1,3 sonda B; ostalo sonda A; vse keramika.
M. = 1:3.

Plate 5: Šilentabor - archaeological site. 1,3 trench B; rest trench A; all pottery.
Scale = 1:3.

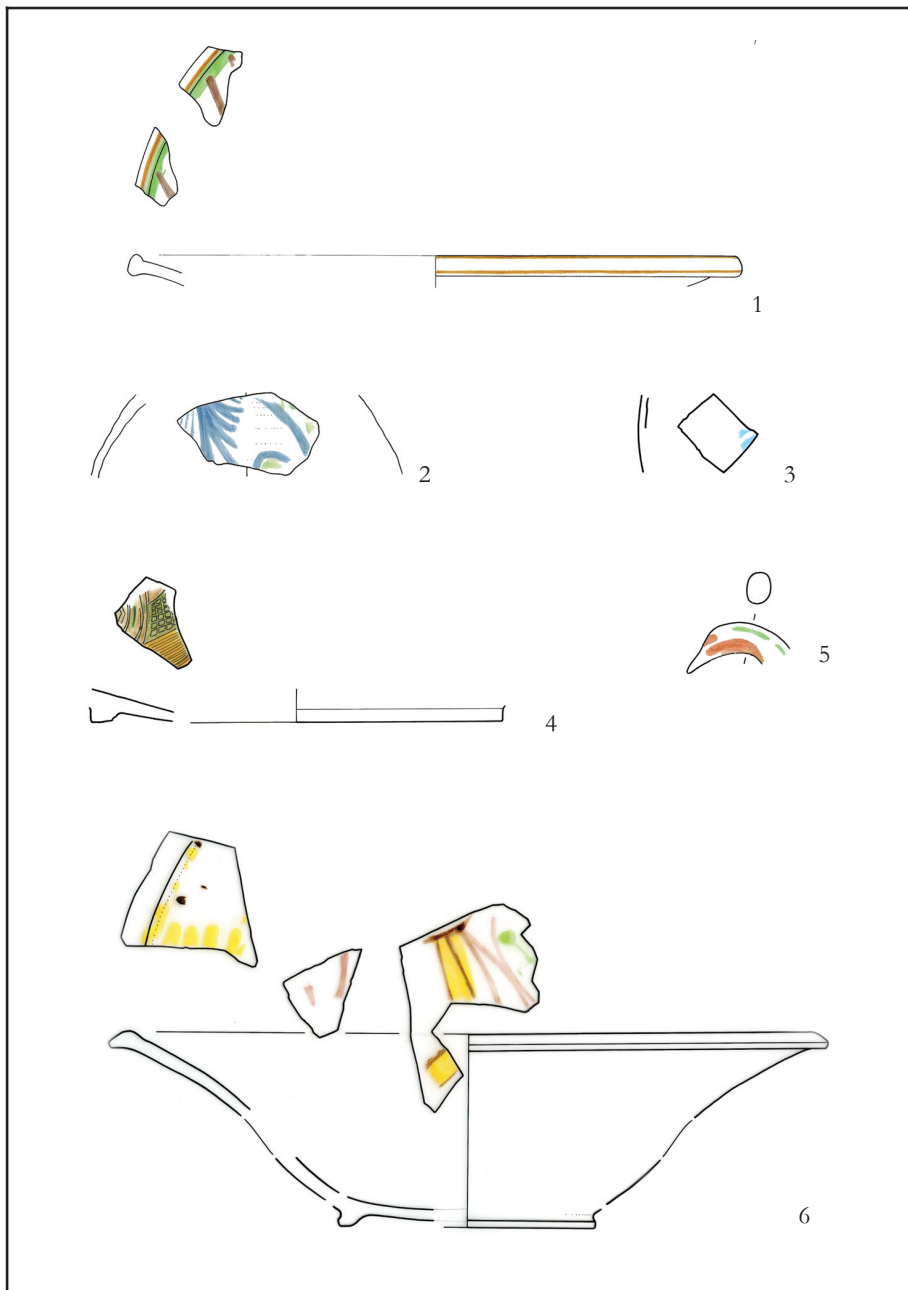

Tabela 6: Šilentabor - arheološko najdišče. Sonda B; vse keramika.
M. = 1:3.

Plate 6: Šilentabor - archaeological site. Trench B; all pottery.
Scale = 1:3.

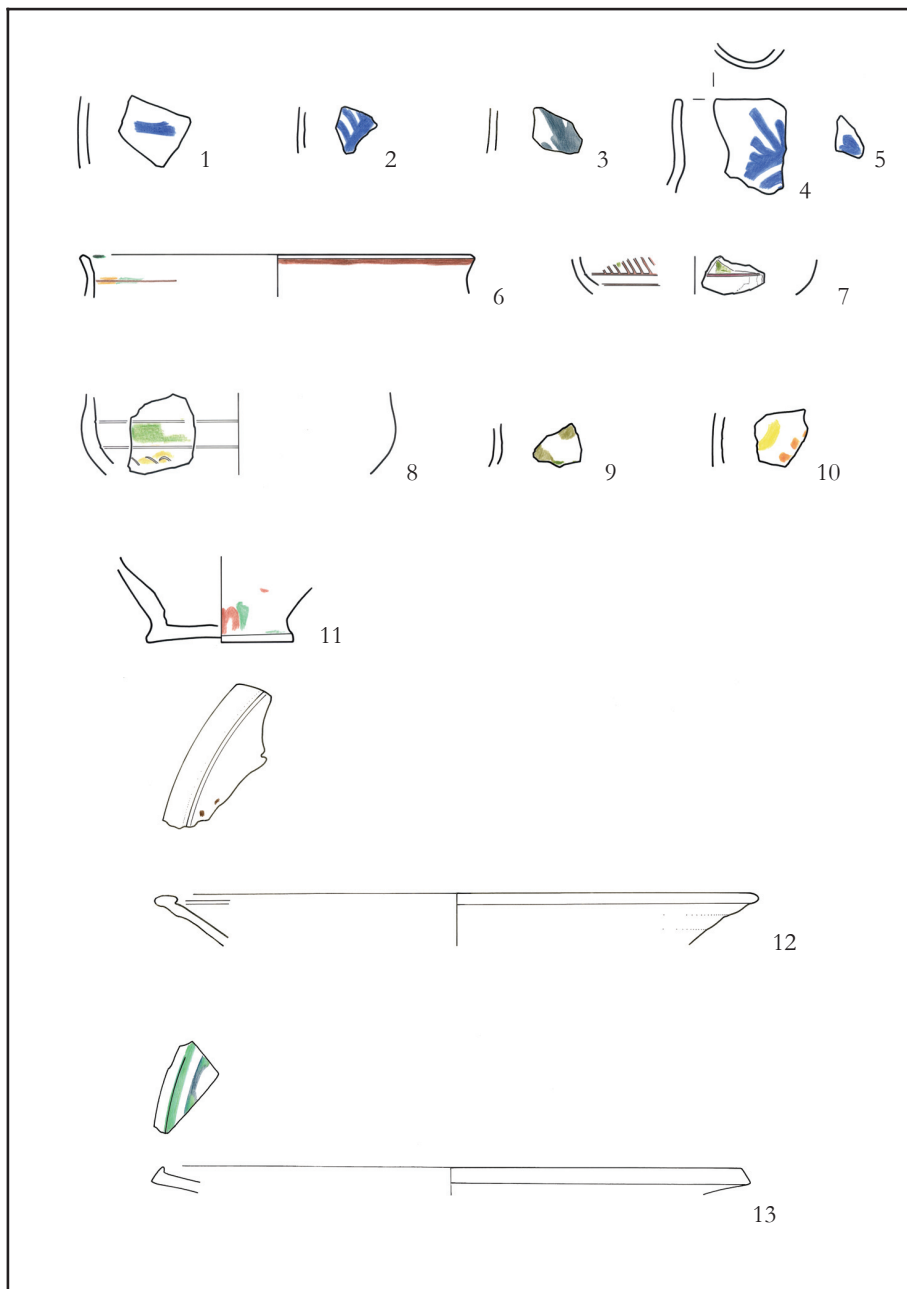

Tabela 7: Šilentabor - arheološko najdišče. Vse keramika.
M. 5 = 1:4; ostalo 1:3.

Plate 7: Šilentabor - archaeological site. All pottery.
Scale 5 = 1:4; rest 1:3.

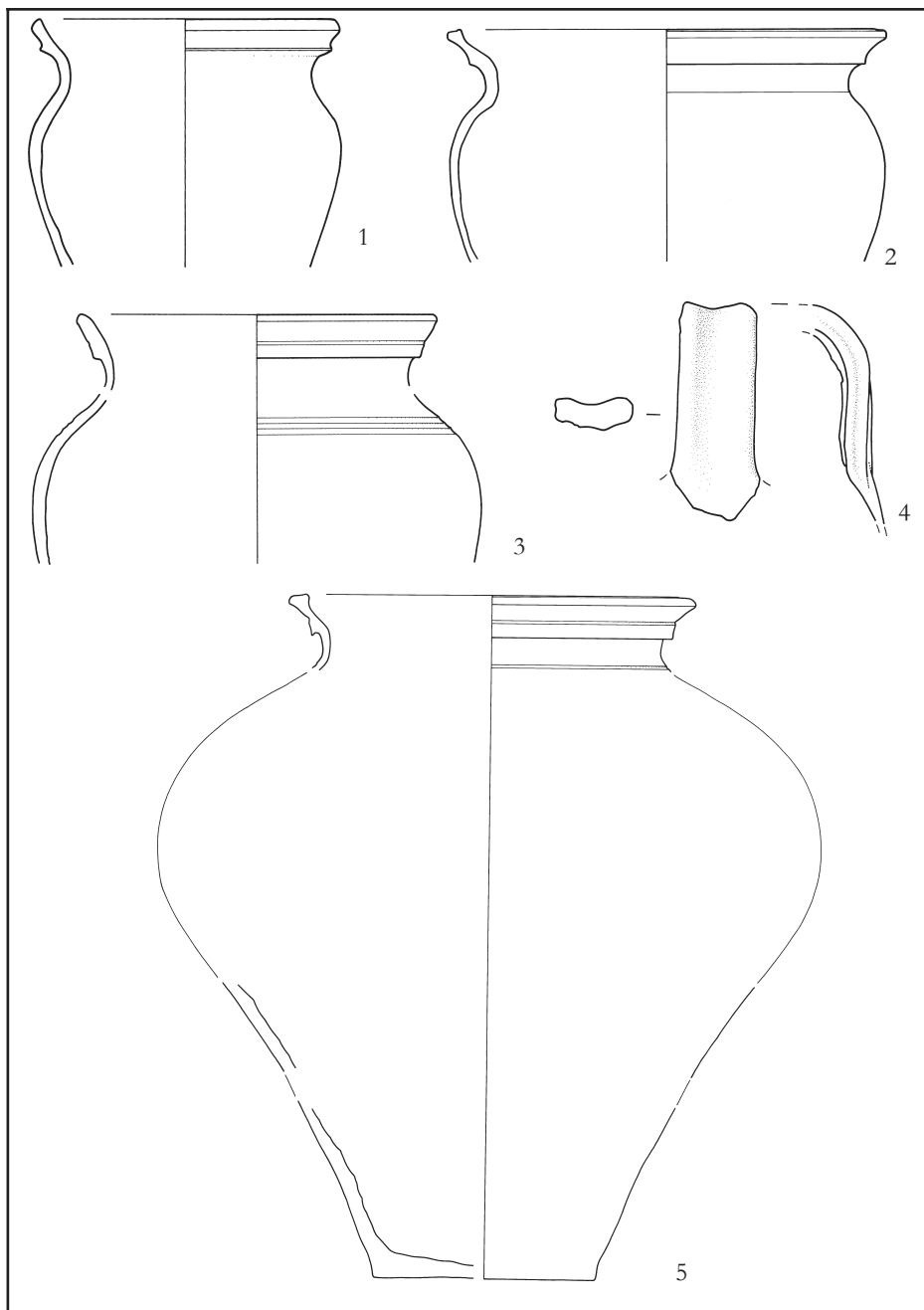

Tabela 8: Šilentabor - arheološko najdišče. Vse keramika.
M. 4,5 = 1:4; ostalo 1:3.

Plate 8: Šilentabor - archaeological site. All pottery.
Scale 4,5 = 1:4; rest 1:3.

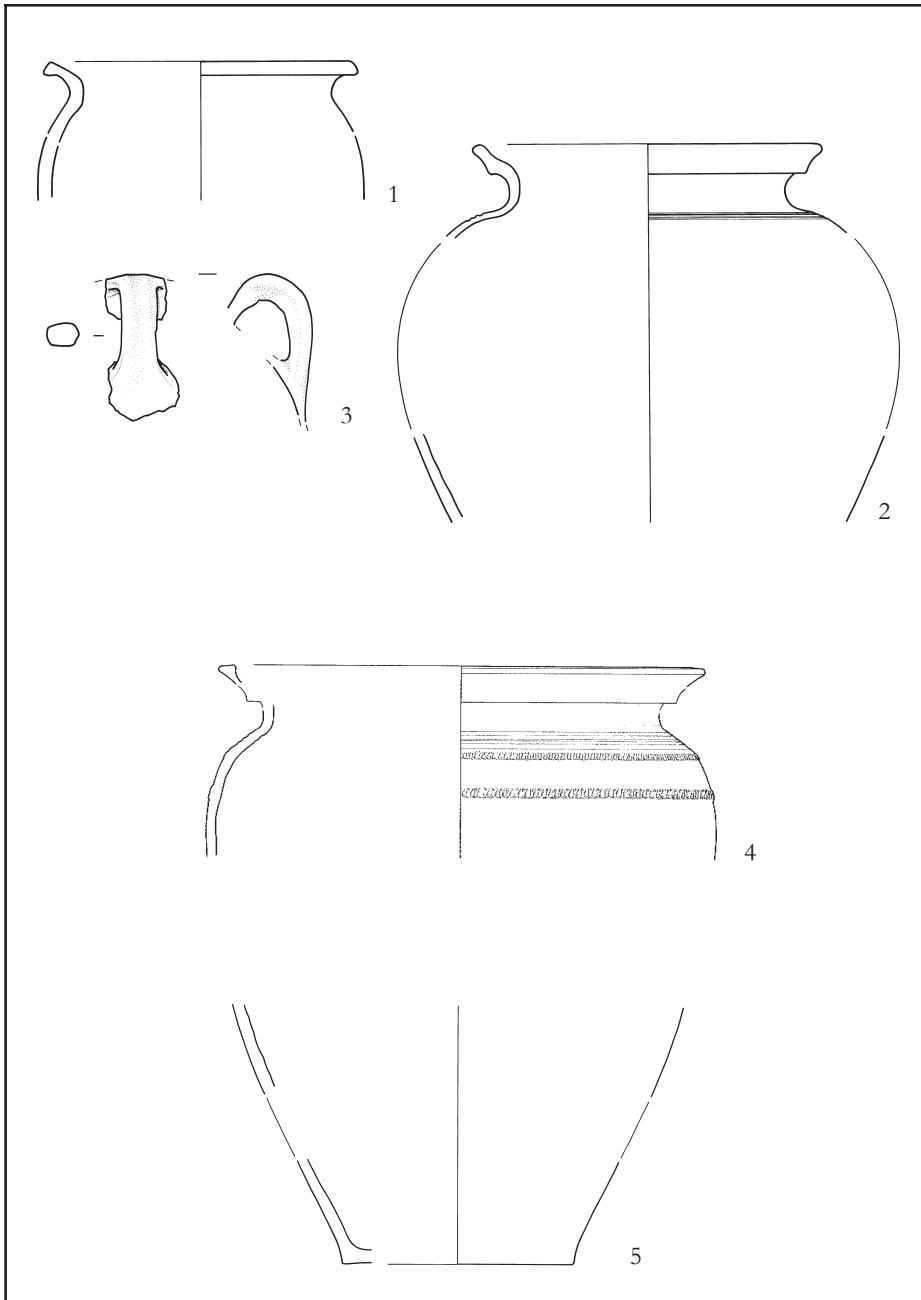

Tabela 9: Šilentabor - arheološko najdišče. Vse keramika.
M. 10,11 = 1:4; ostalo = 1:3.

Plate 9: Šilentabor - archaeological site. All pottery.
Scale 10,11 = 1:4; rest = 1:3.

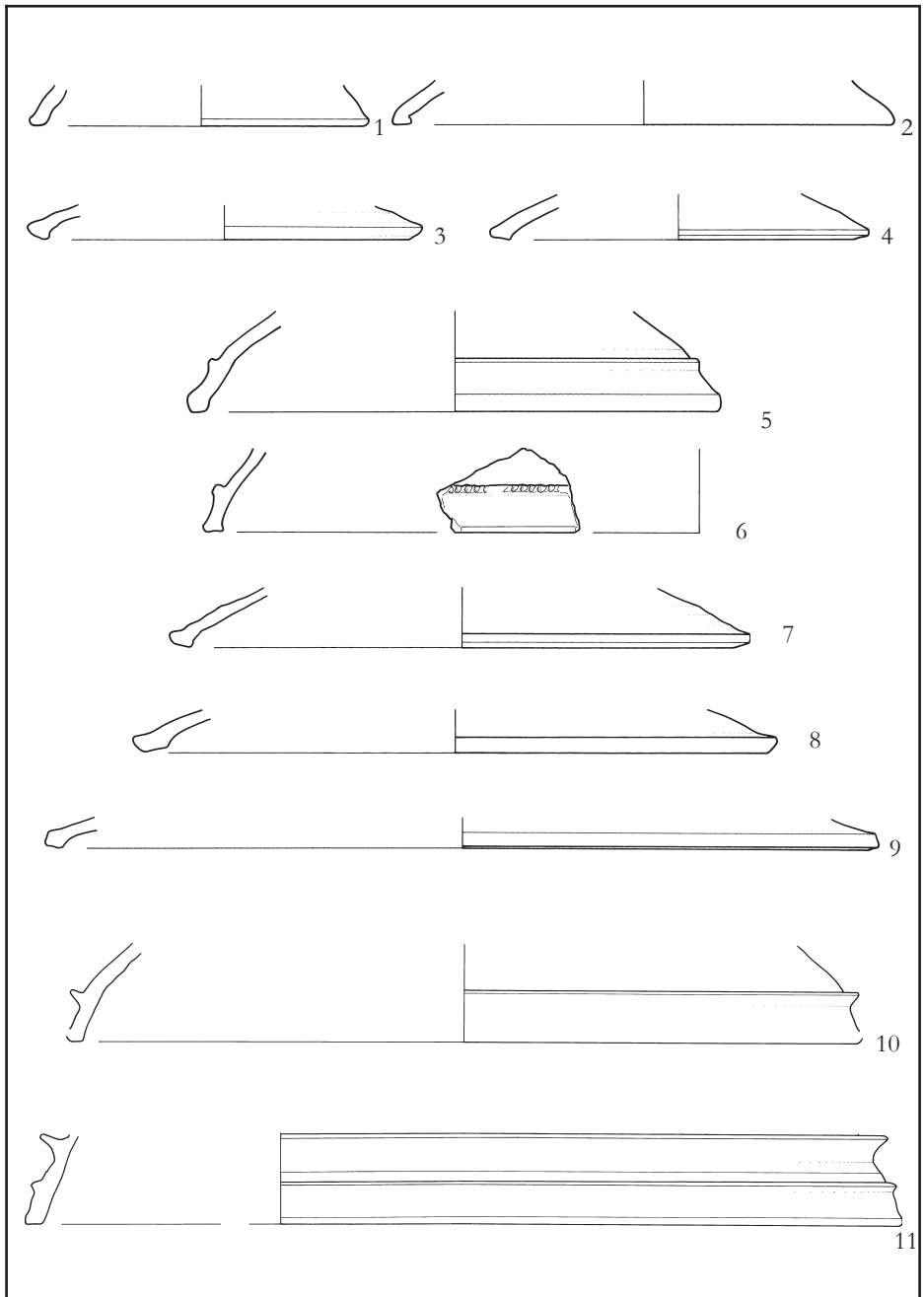

Tabela 10: Šilentabor - arheološko najdišče. Sonda B; vse keramika.
M. = 1:3.

Plate 10: Šilentabor - archaeological site. Trench B; all pottery.
Scale = 1:3.

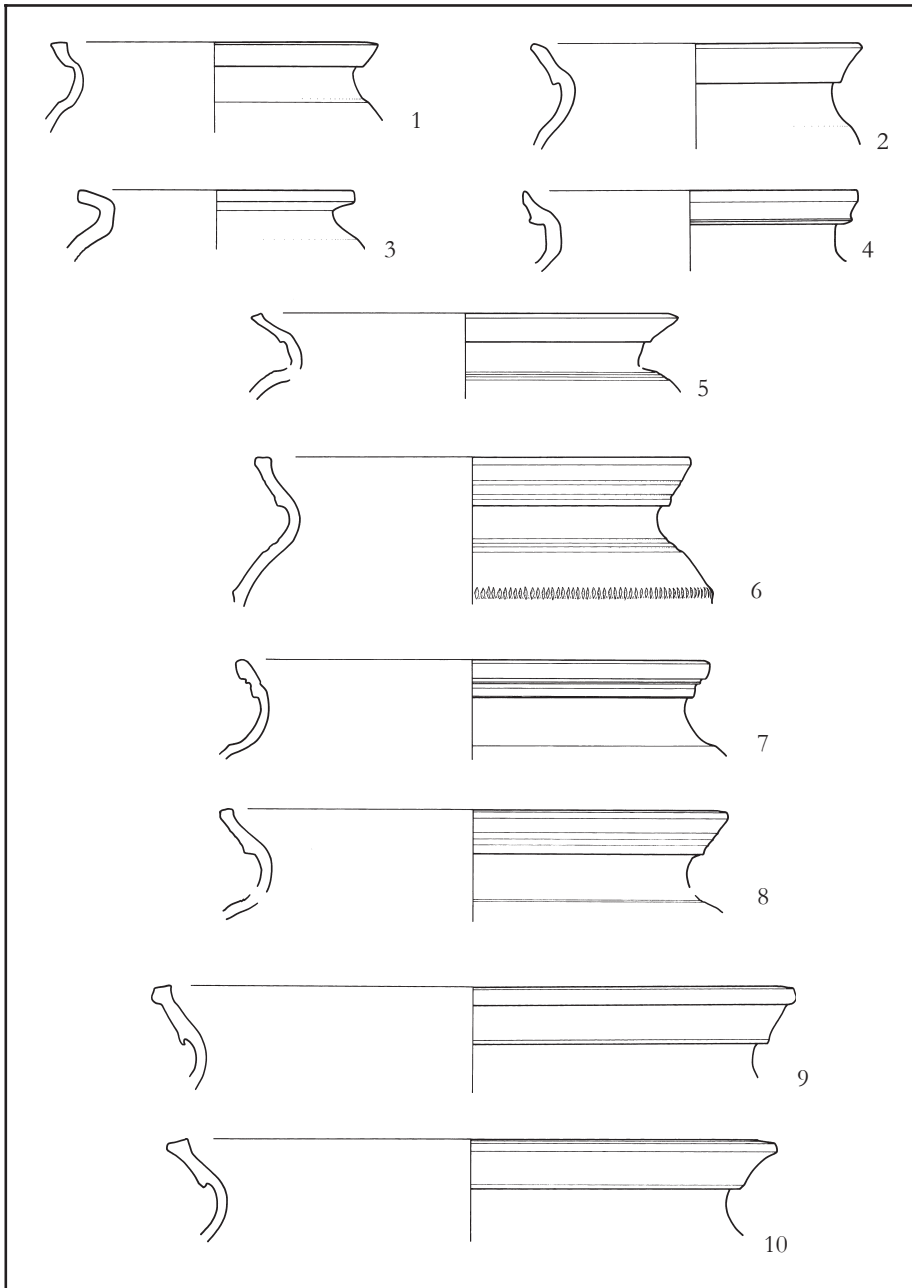

Tabela 11: Šilentabor - arheološko najdišče. Vse keramika.
M. 8 = 1:4; ostalo 1:3.

Plate 11: Šilentabor - archaeological site. All pottery.
Scale 8 = 1:4; rest 1:3.

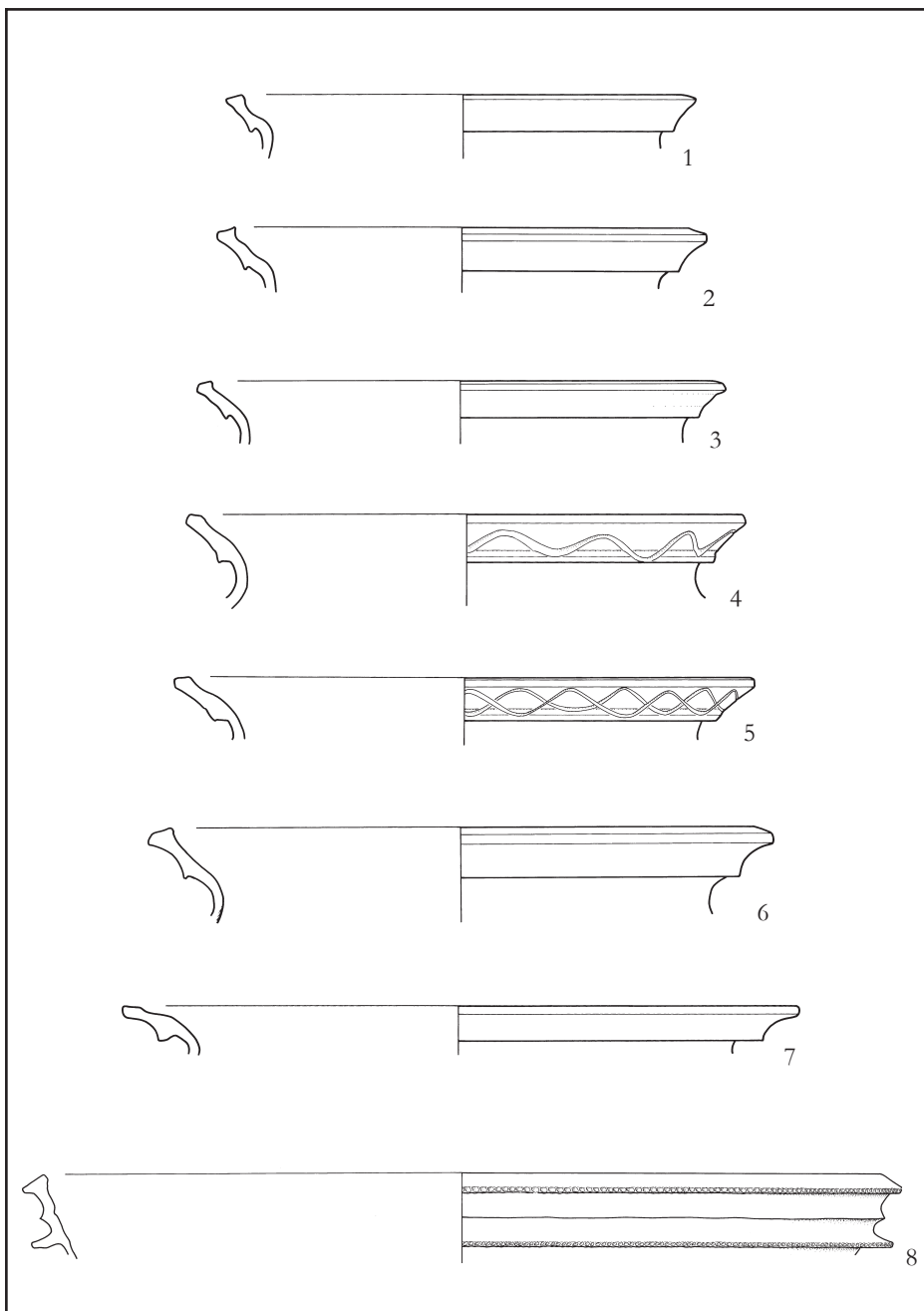

Tabela 12: Šilentabor - arheološko najdišče. Vse keramika.
M. = 1:3.

Plate 12: Šilentabor - archaeological site. All pottery.
Scale = 1:3.

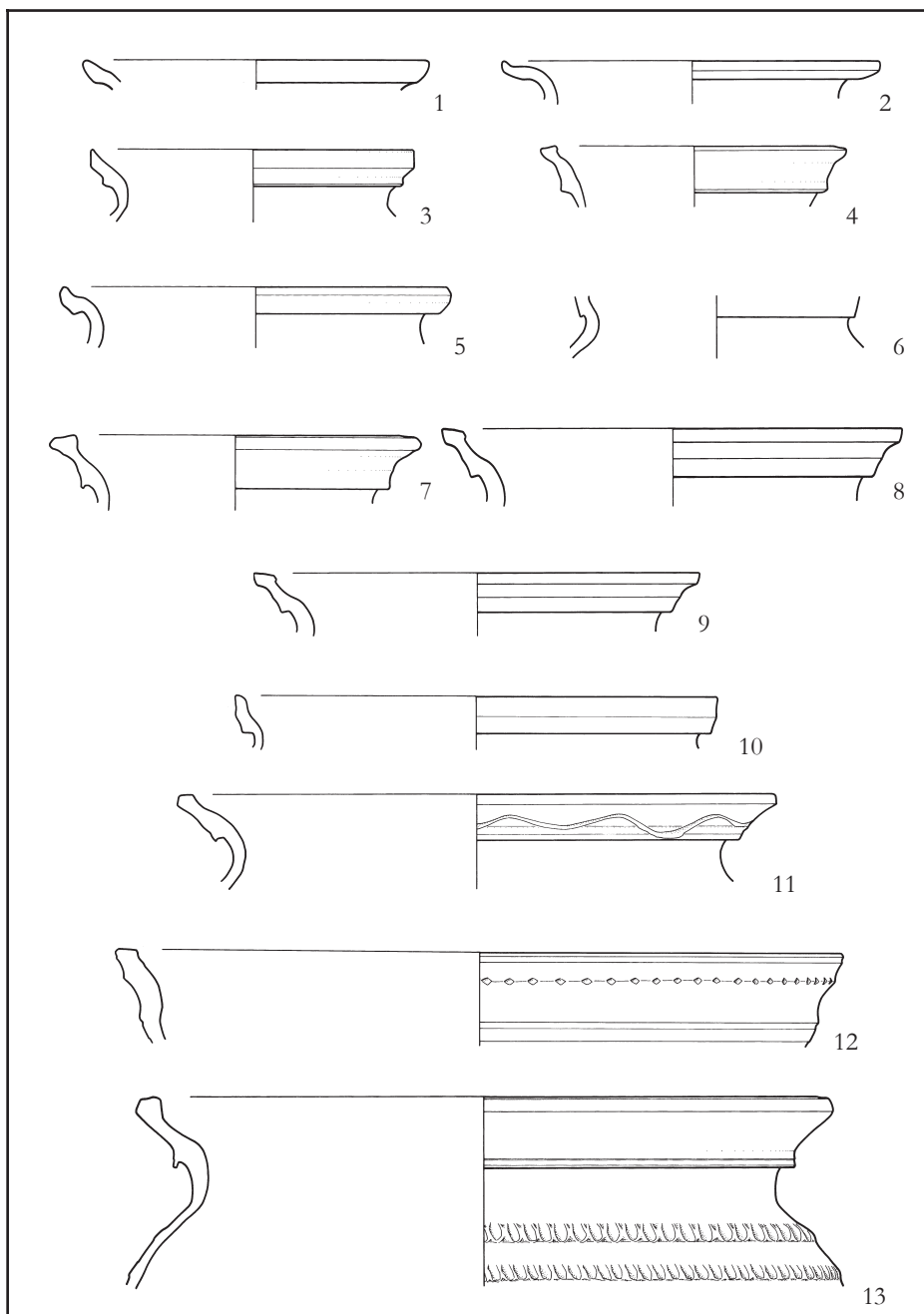

Tabela 13: Šilentabor - arheološko najdišče. Vse keramika.
M. = 1:3.

Plate 13: Šilentabor - archaeological site. All pottery.
Scale = 1:3.

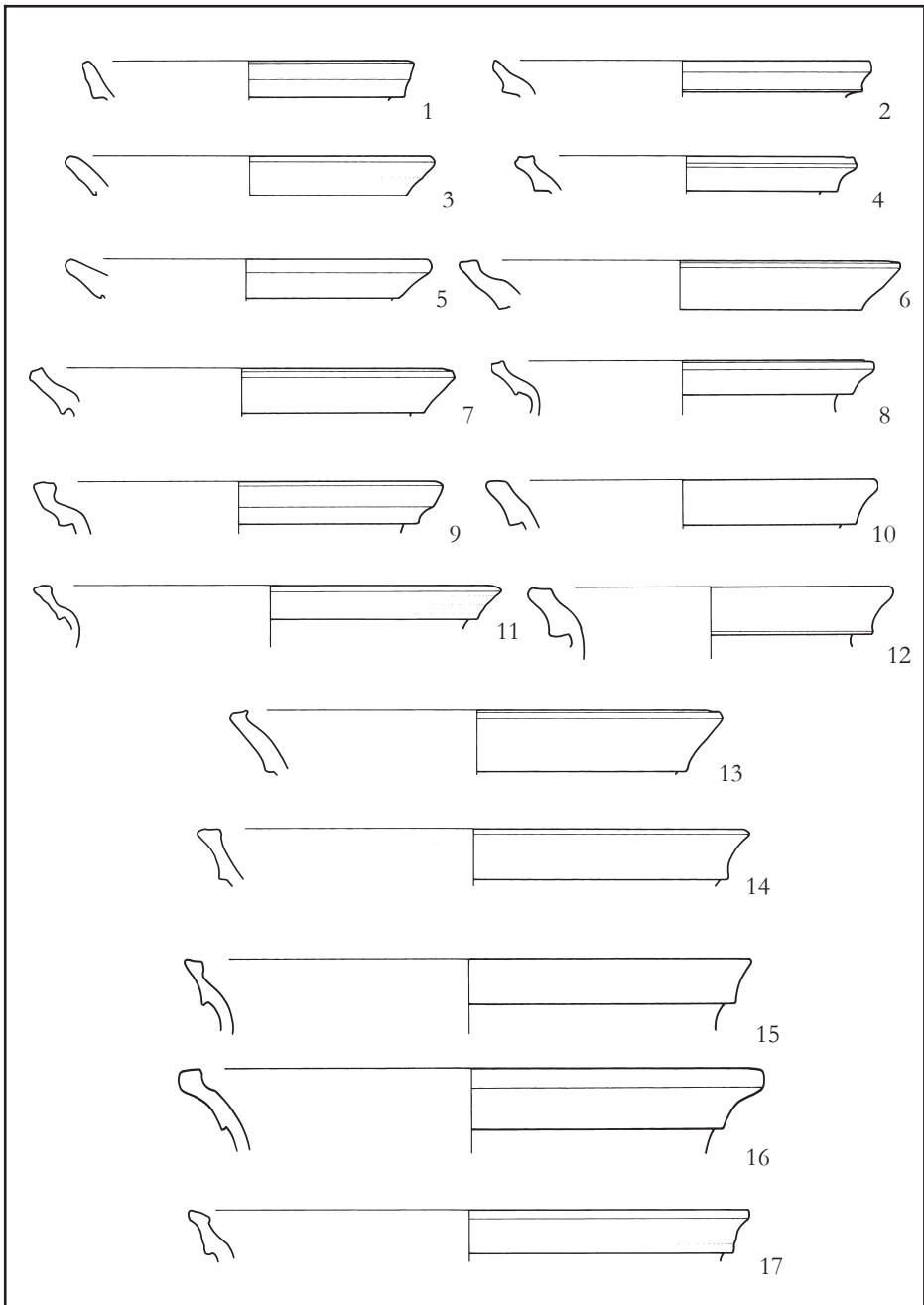

Tabela 14: Šilentabor - arheološko najdišče. Vse keramika.

Plate 14: Šilentabor - archaeological site. All pottery. Scale M. = 1:3.

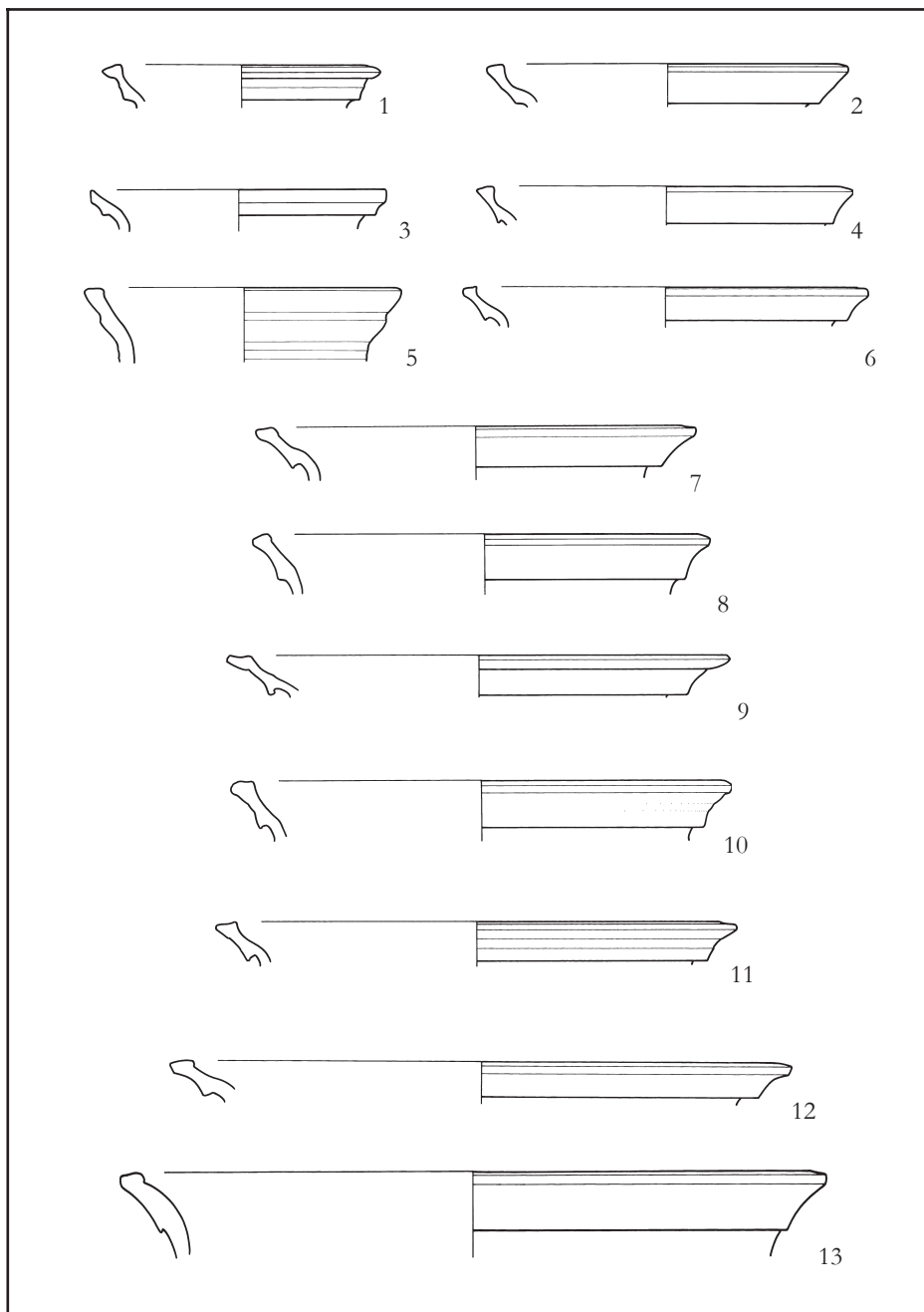

Tabela 15: Šilentabor - arheološko najdišče. Vse keramika.
M. = 1:3.

Plate 15: Šilentabor - archaeological site. All pottery.
Scale = 1:3.

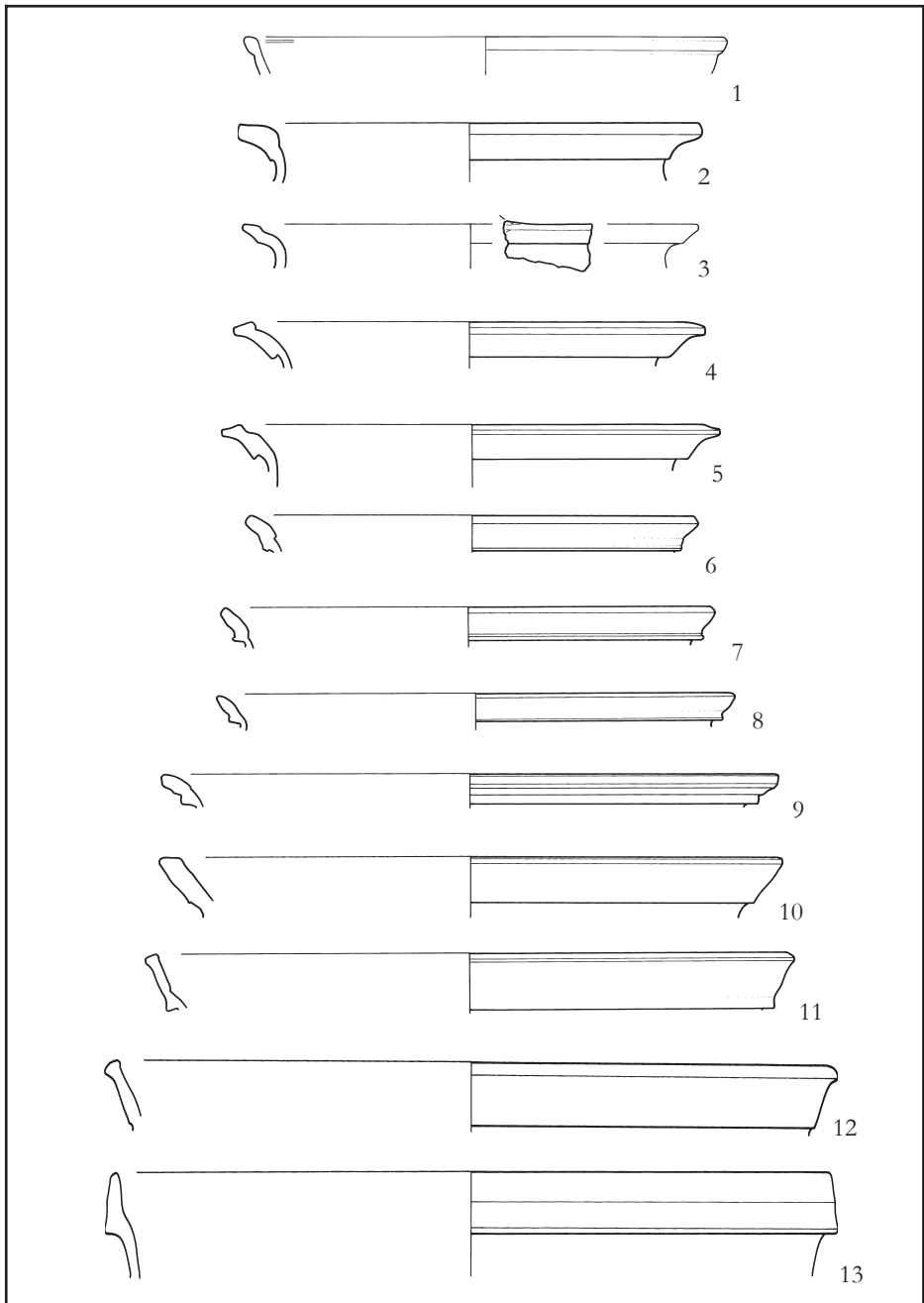

Tabela 16: Šilentabor - arheološko najdišče. Vse keramika.
M. = 1:3.

Plate 16: Šilentabor - archaeological site. All pottery.
Scale = 1:3.

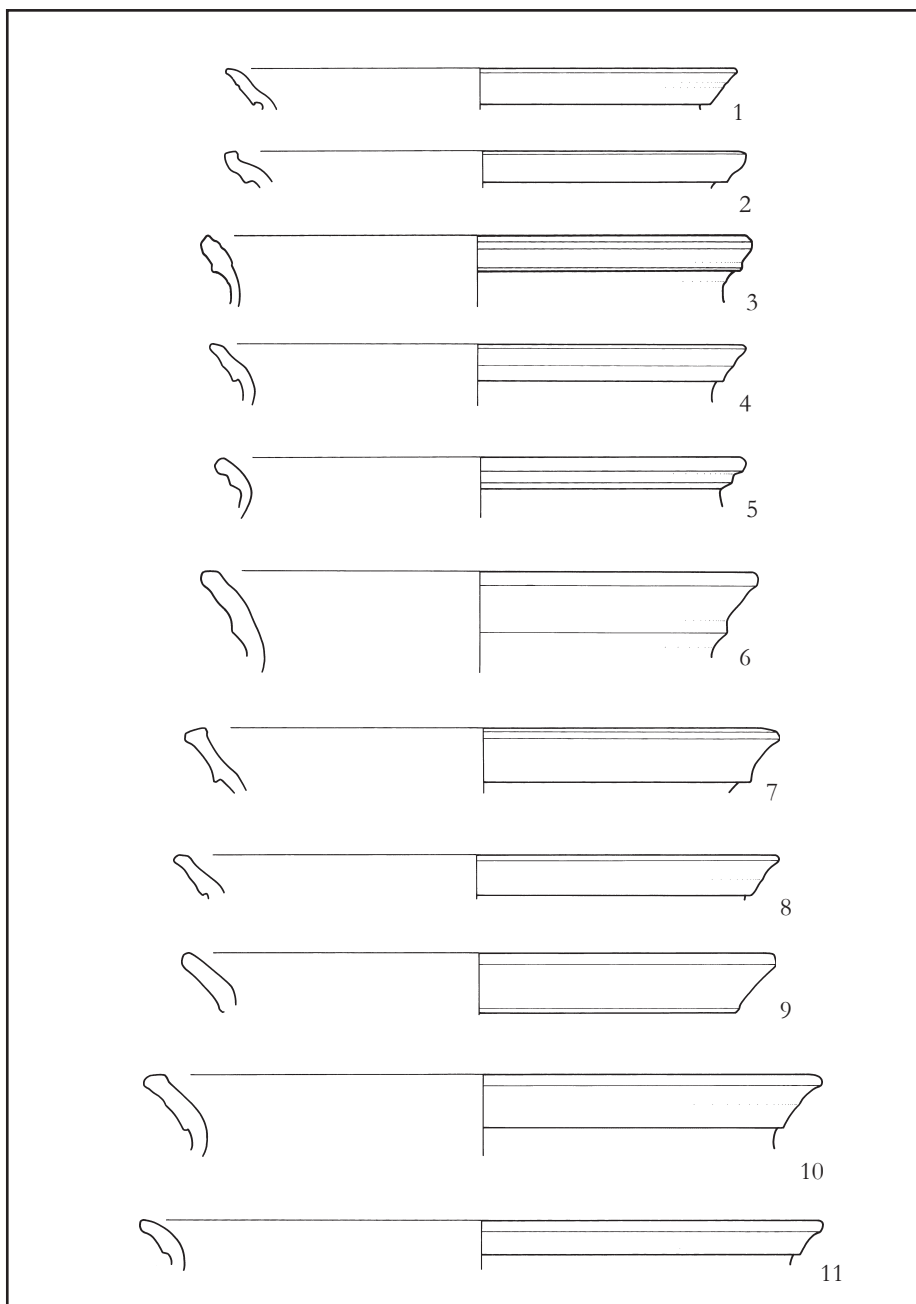

Tabela 17: Šilentabor - arheološko najdišče. Vse keramika.
M. 15 = 1:4; ostalo 1:3.

Plate 17: Šilentabor - archaeological site. All pottery.
Scale 15 = 1:4; rest 1:3.

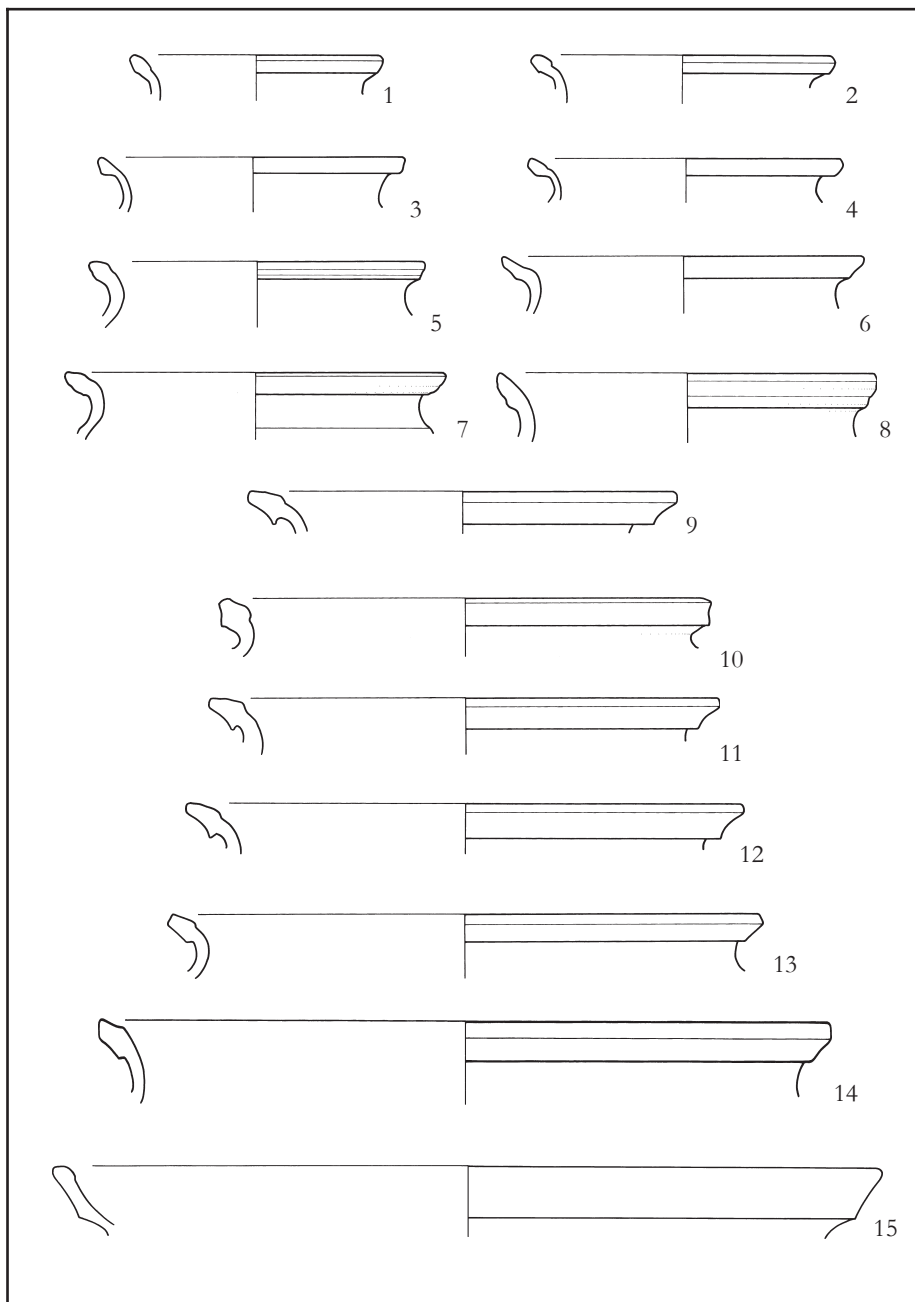

Tabela 18: Šilentabor - arheološko najdišče. Vse keramika.
M. = 1:3.

Plate 18: Šilentabor - archaeological site. All pottery.
Scale = 1:3.

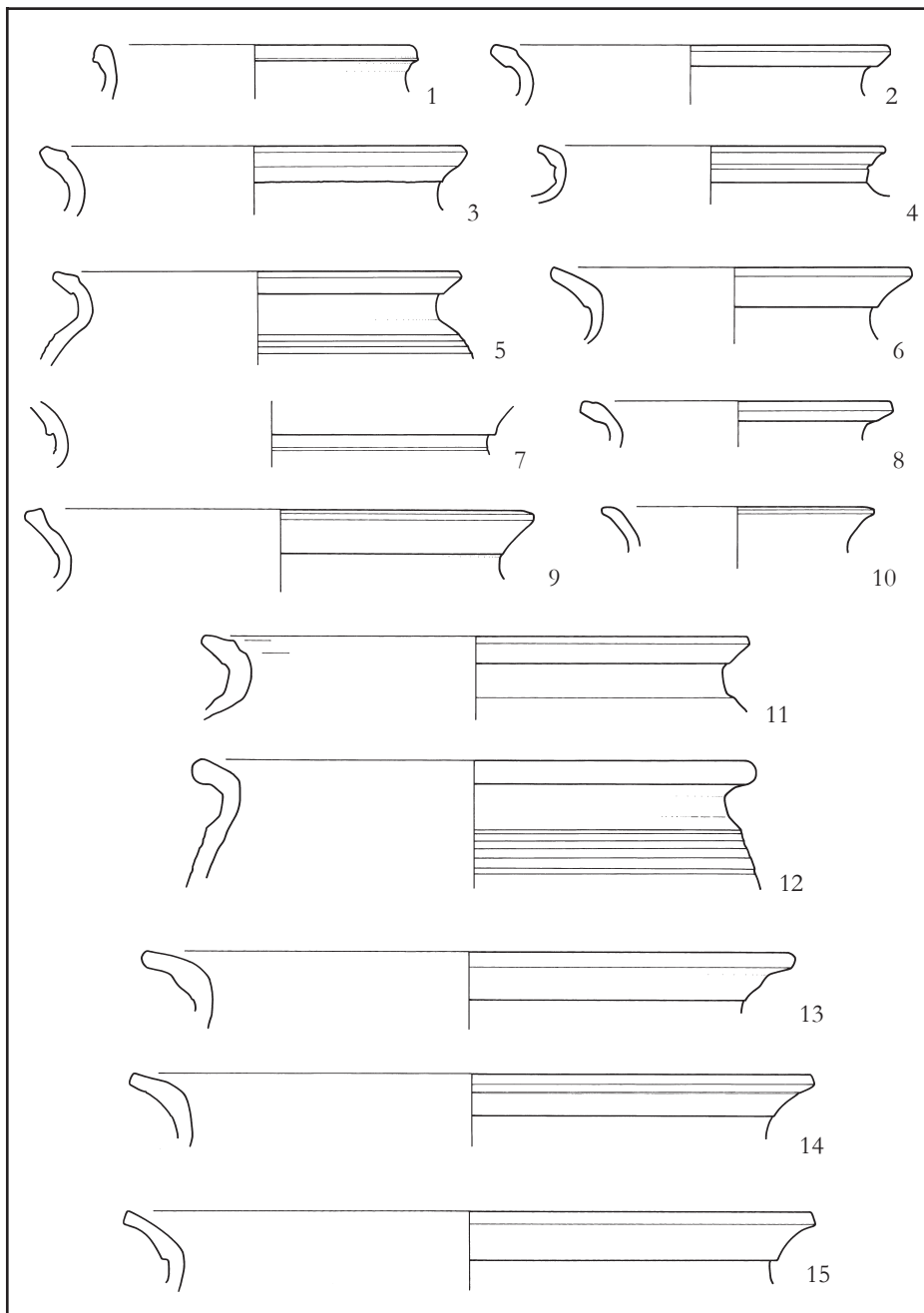

Tabela 19: Šilentabor - arheološko najdišče. Vse keramika.
M. 11 = 1:4; ostalo 1:3.

Plate 19: Šilentabor - archaeological site. All pottery.
Scale 11 = 1:4; rest 1:3.

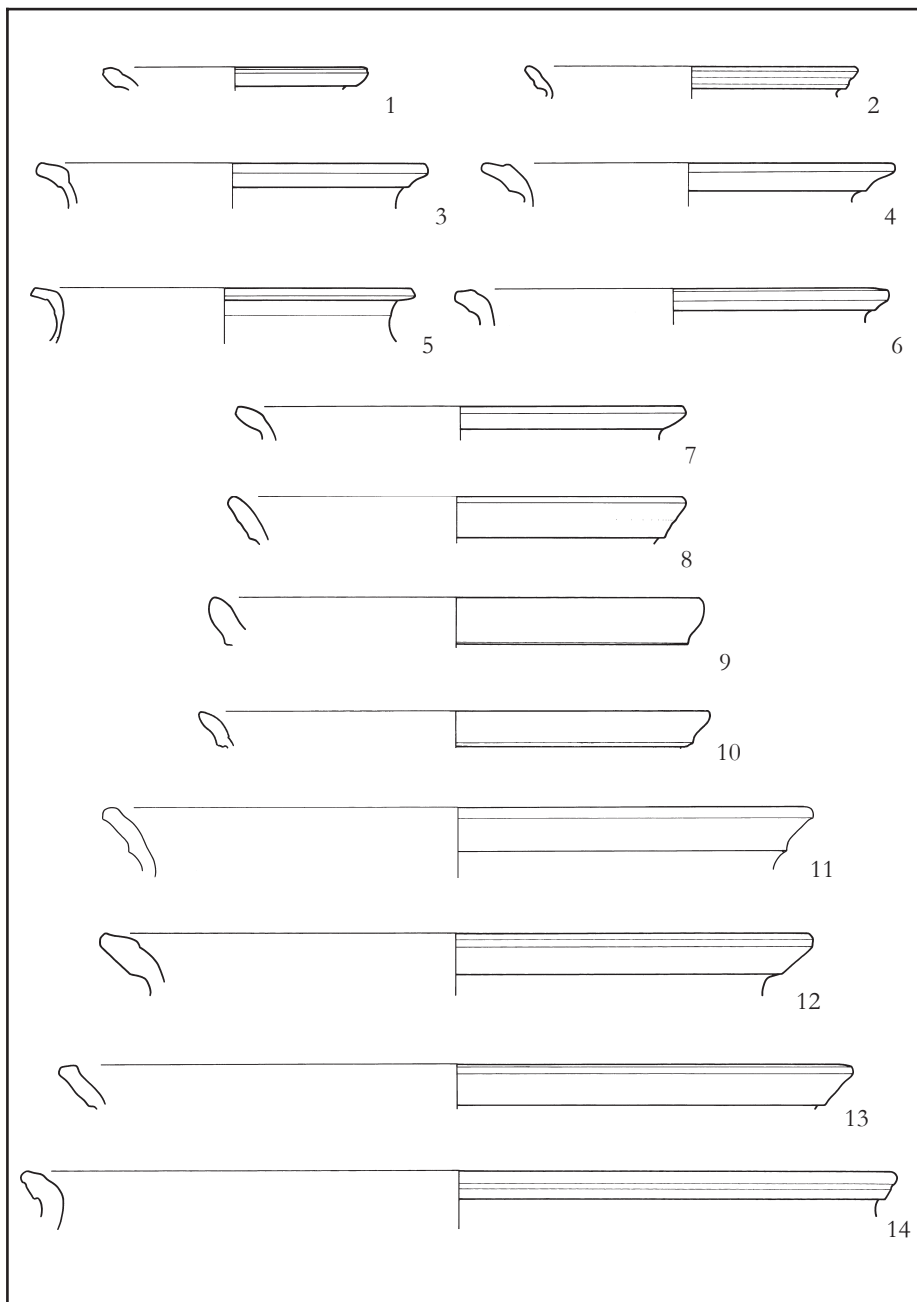

Tabela 20: Šilentabor - arheološko najdišče. Vse keramika.
M. 5 = 1:4; ostalo 1:3.

Plate 20: Šilentabor - archaeological site. All pottery.
Scale 5 = 1:4; rest 1:3.

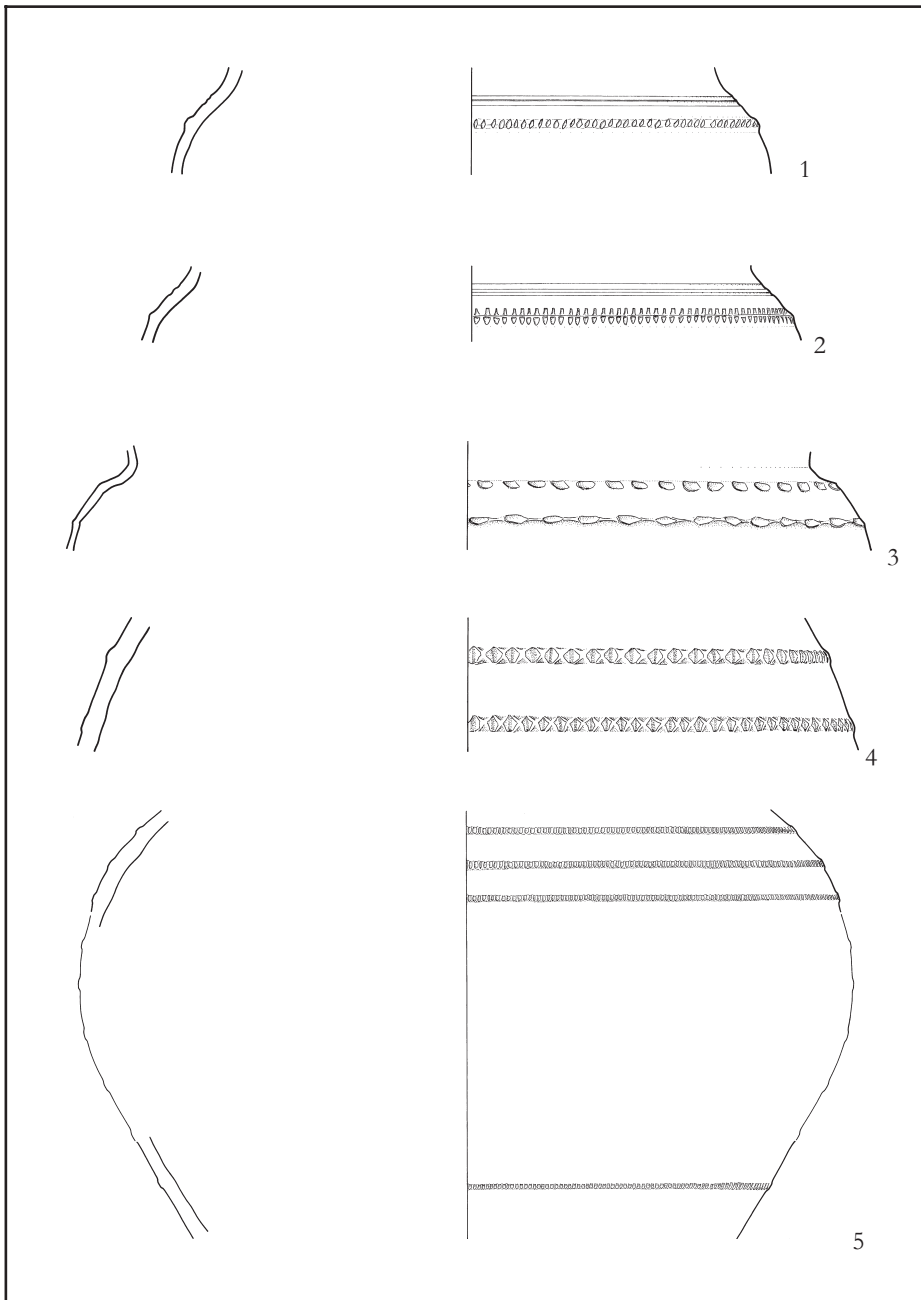

Tabela 21: Šilentabor - arheološko najdišče. Vse keramika.
M. = 1:3.

Plate 21: Šilentabor - archaeological site. All pottery.
Scale = 1:3.

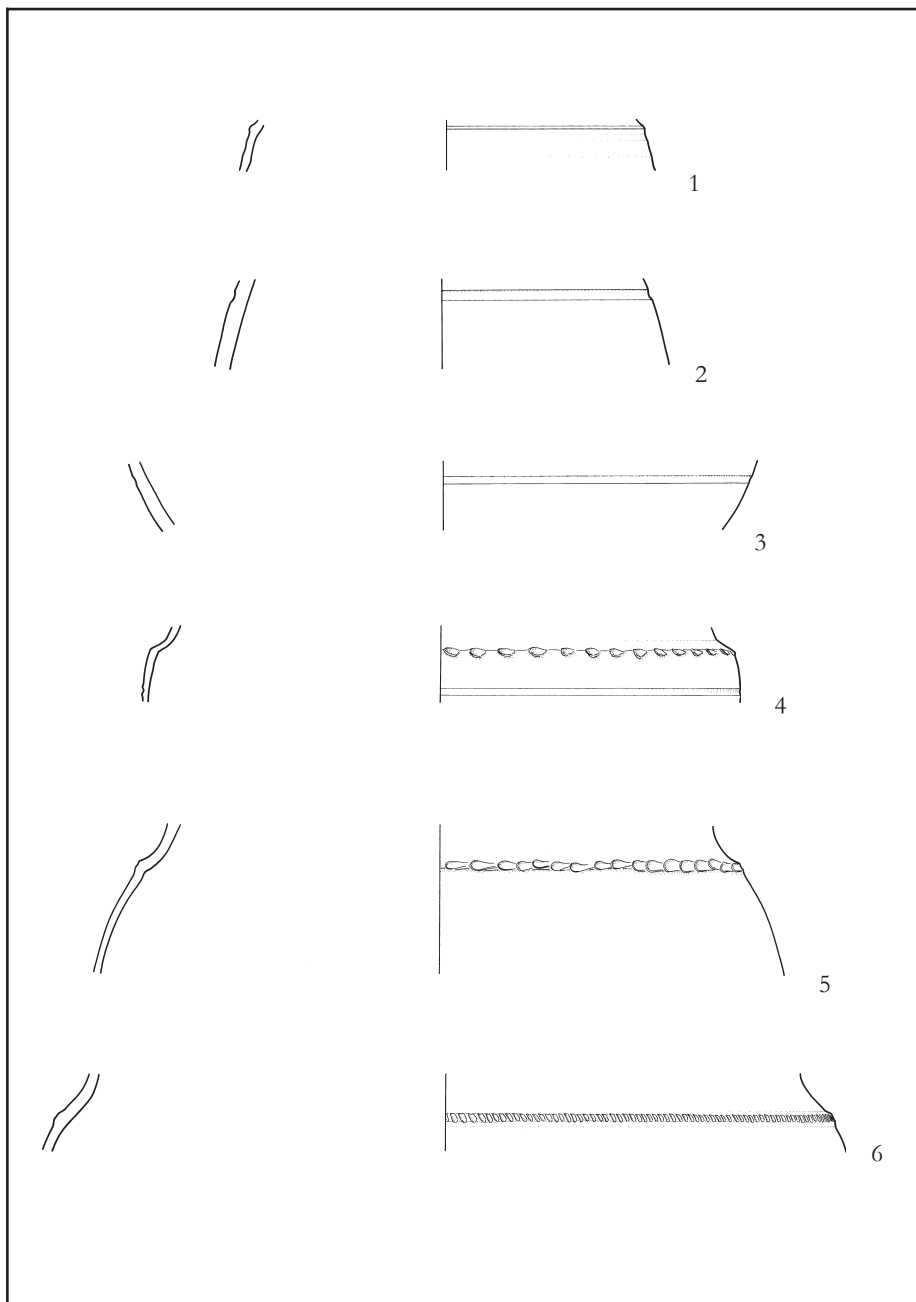

Tabela 22: Šilentabor - arheološko najdišče. Vse keramika.
M. = 1:3.

Plate 22: Šilentabor - archaeological site. All pottery.
Scale = 1:3.

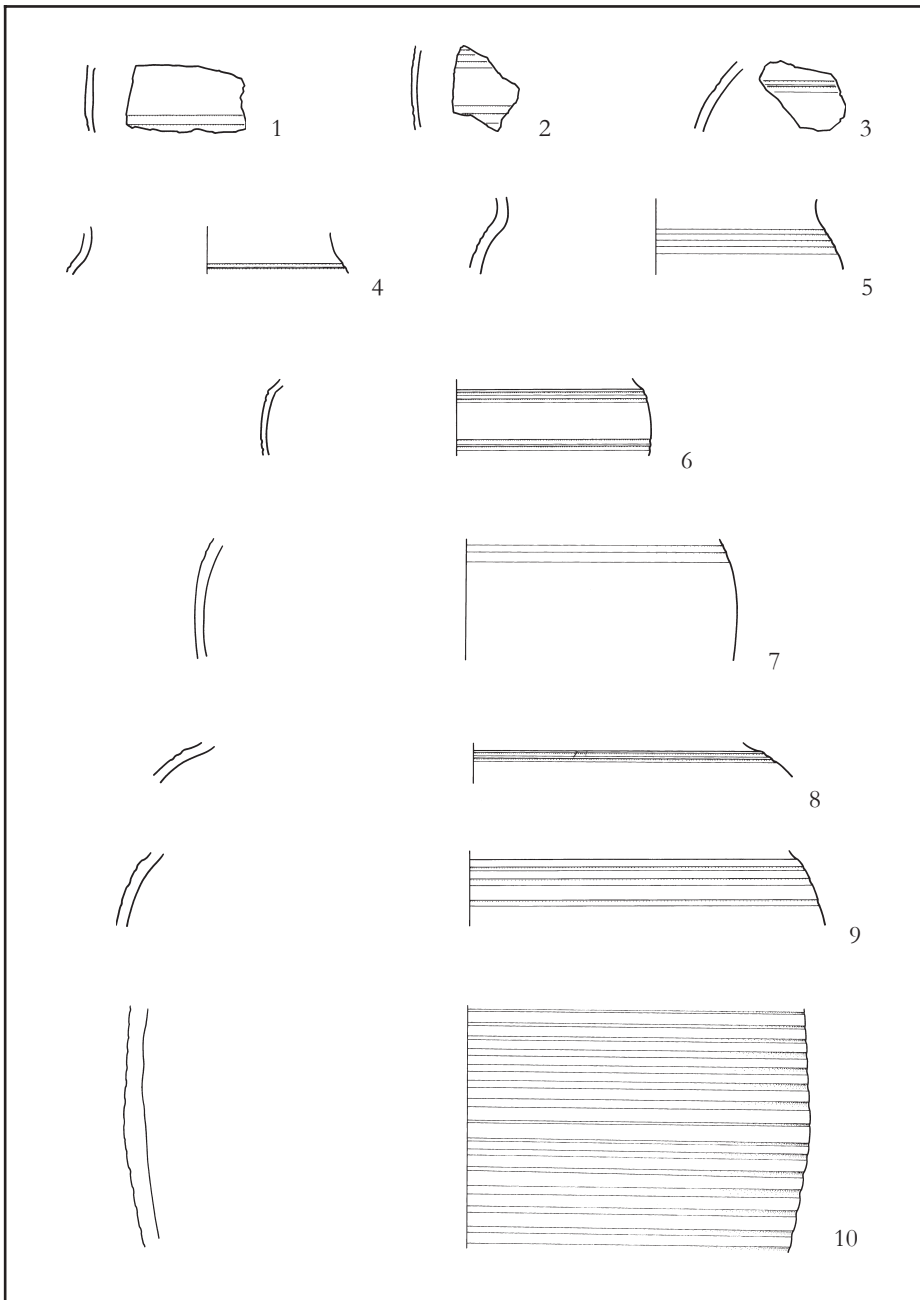

Tabela 23: Šilentabor - arheološko najdišče. Vse keramika.
M. = 1:3.

Plate 23: Šilentabor - archaeological site. All pottery.
Scale = 1:3.

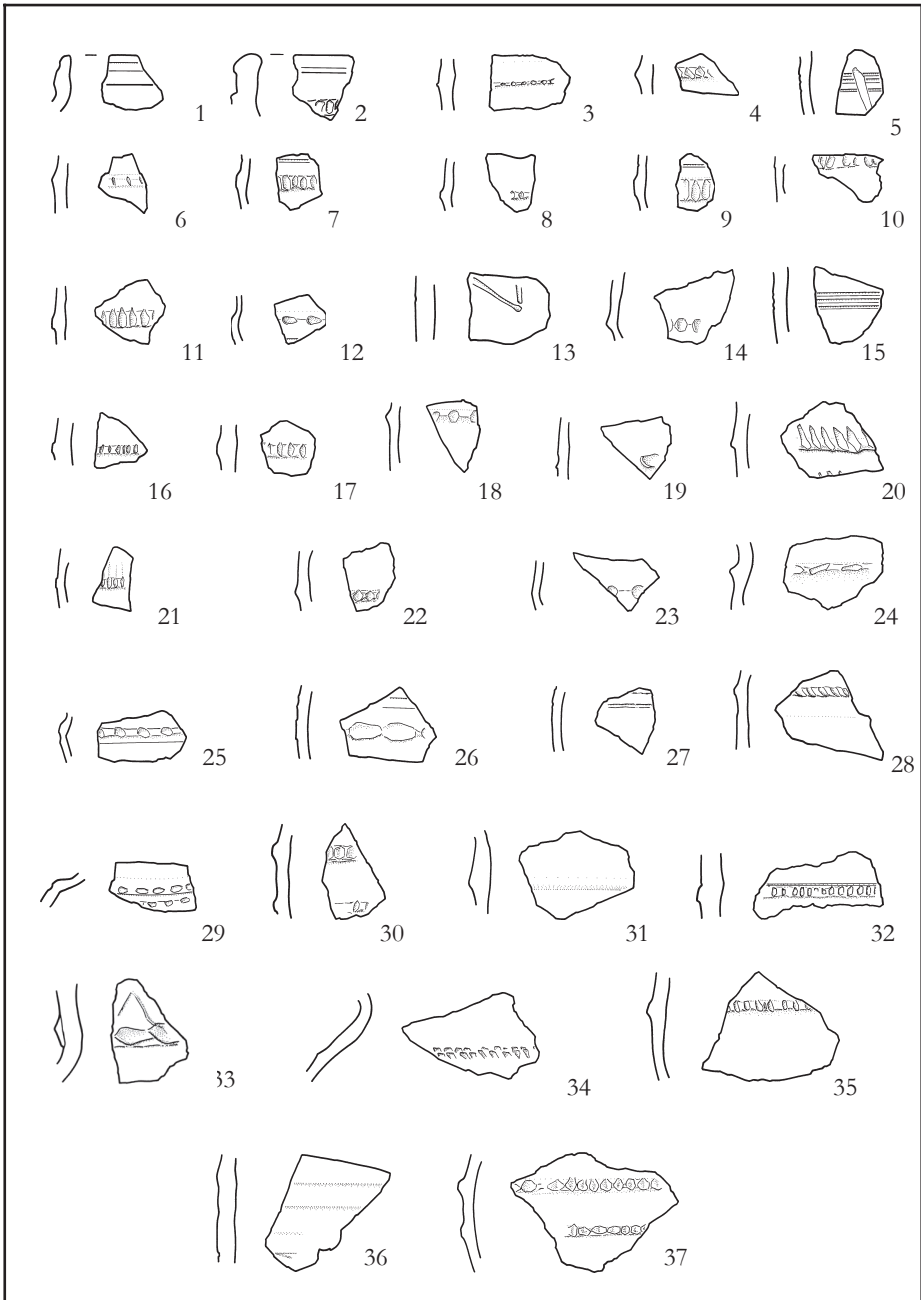

Tabela 24: Šilentabor - arheološko najdišče. Vse keramika.
M. = 1:3.

Plate 24: Šilentabor - archaeological site. All pottery.
Scale = 1:3.

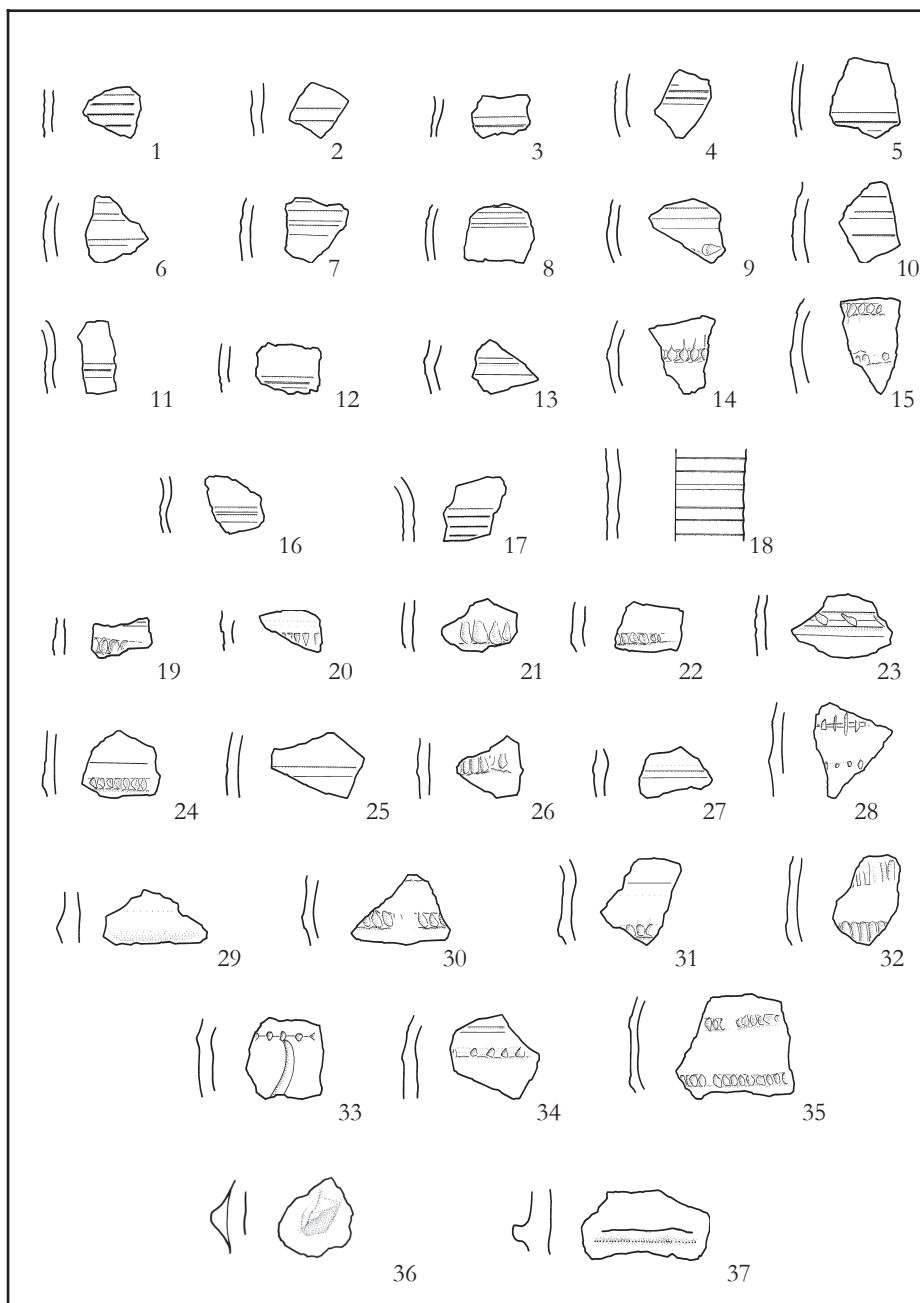

Tabela 25: Šilentabor - arheološko najdišče. Vse keramika.
M. = 1:3.

Plate 25: Šilentabor - archaeological site. All pottery.
Scale = 1:3.

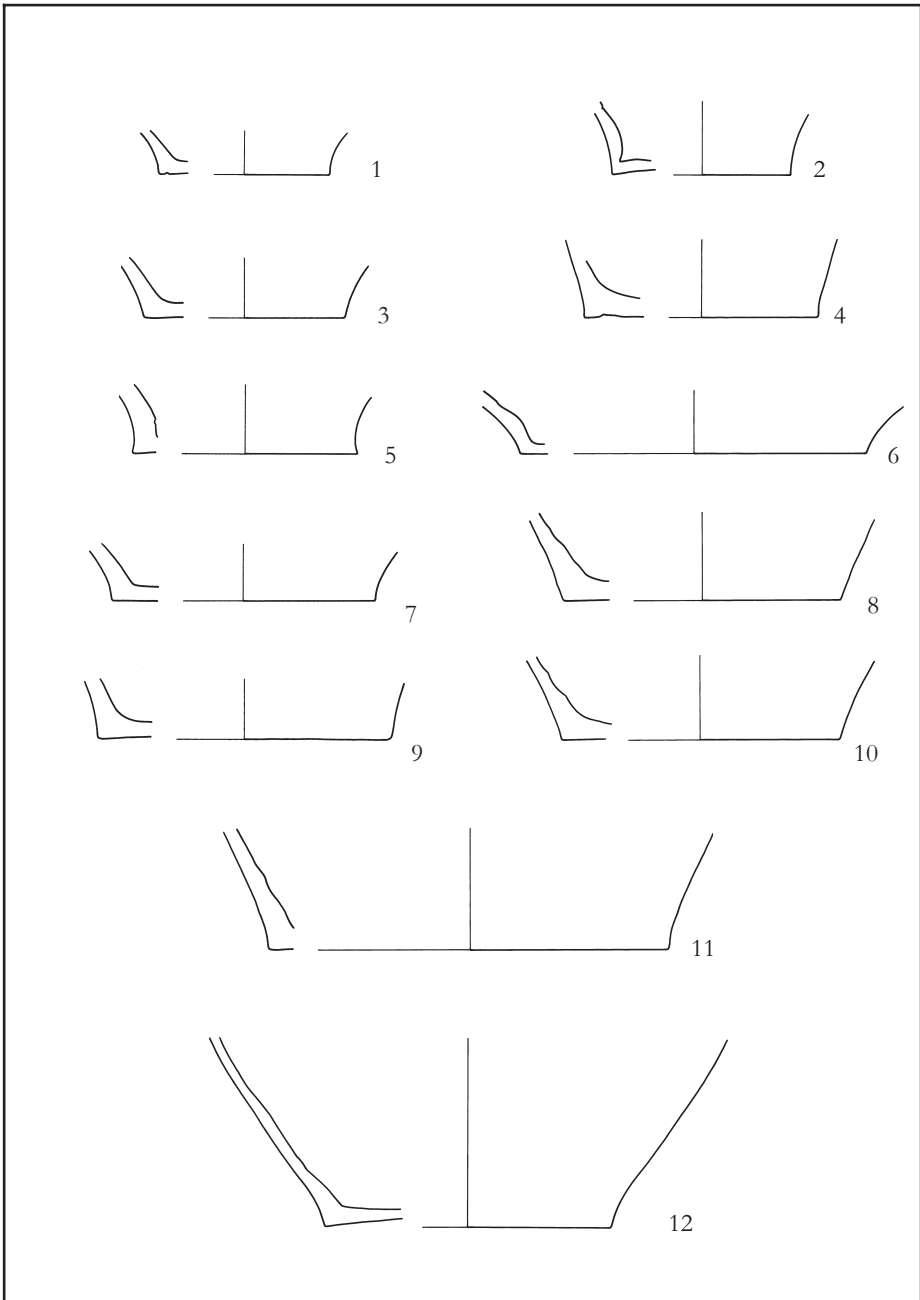

Tabela 26: Šilentabor - arheološko najdišče. Vse keramika.
M. = 1:3.

Plate 26: Šilentabor - archaeological site. All pottery.
Scale = 1:3.

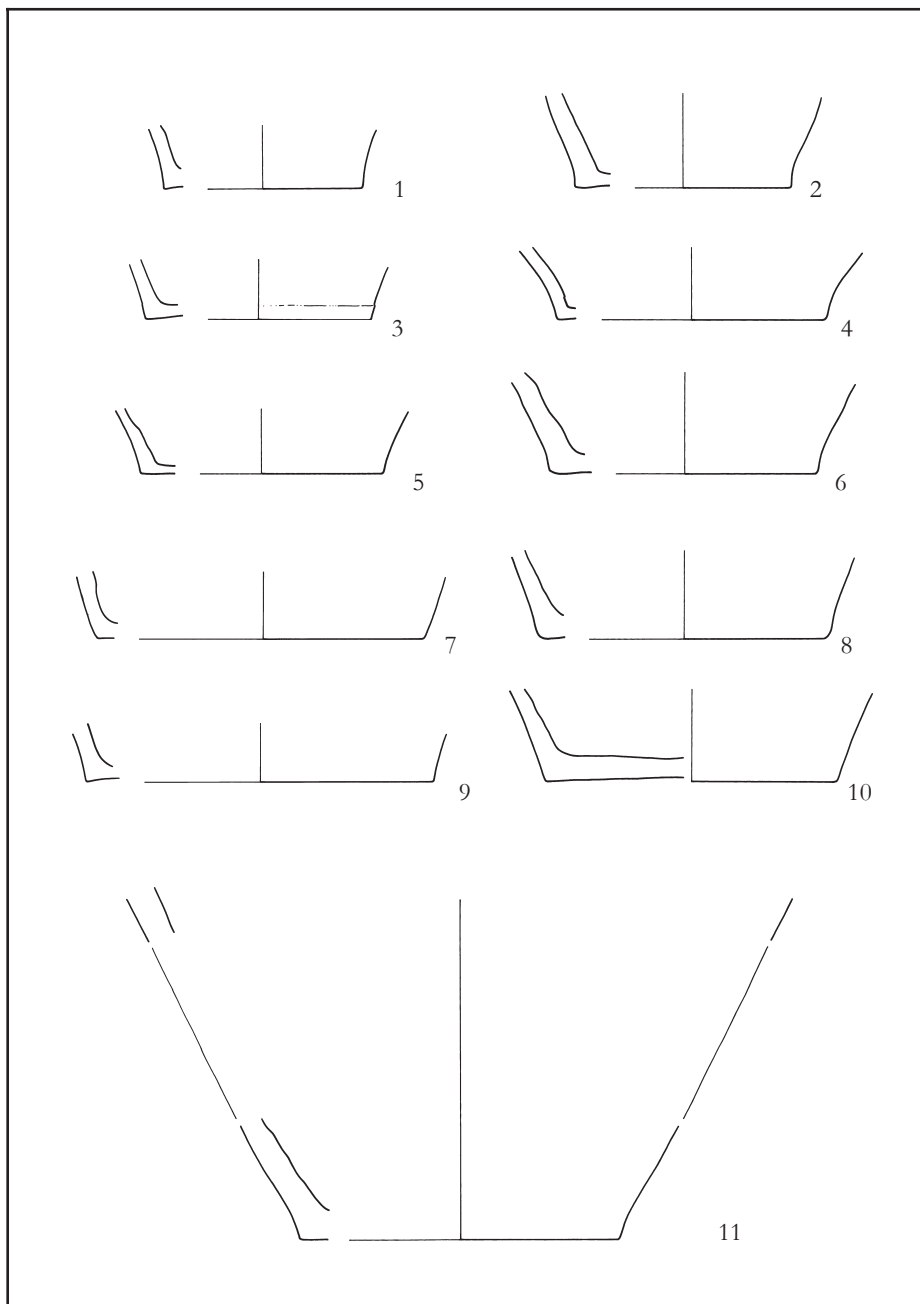

Tabela 27: Šilentabor - arheološko najdišče. Vse keramika.
M. = 1:3.

Plate 27: Šilentabor - archaeological site. All pottery. Scale
= 1:3.

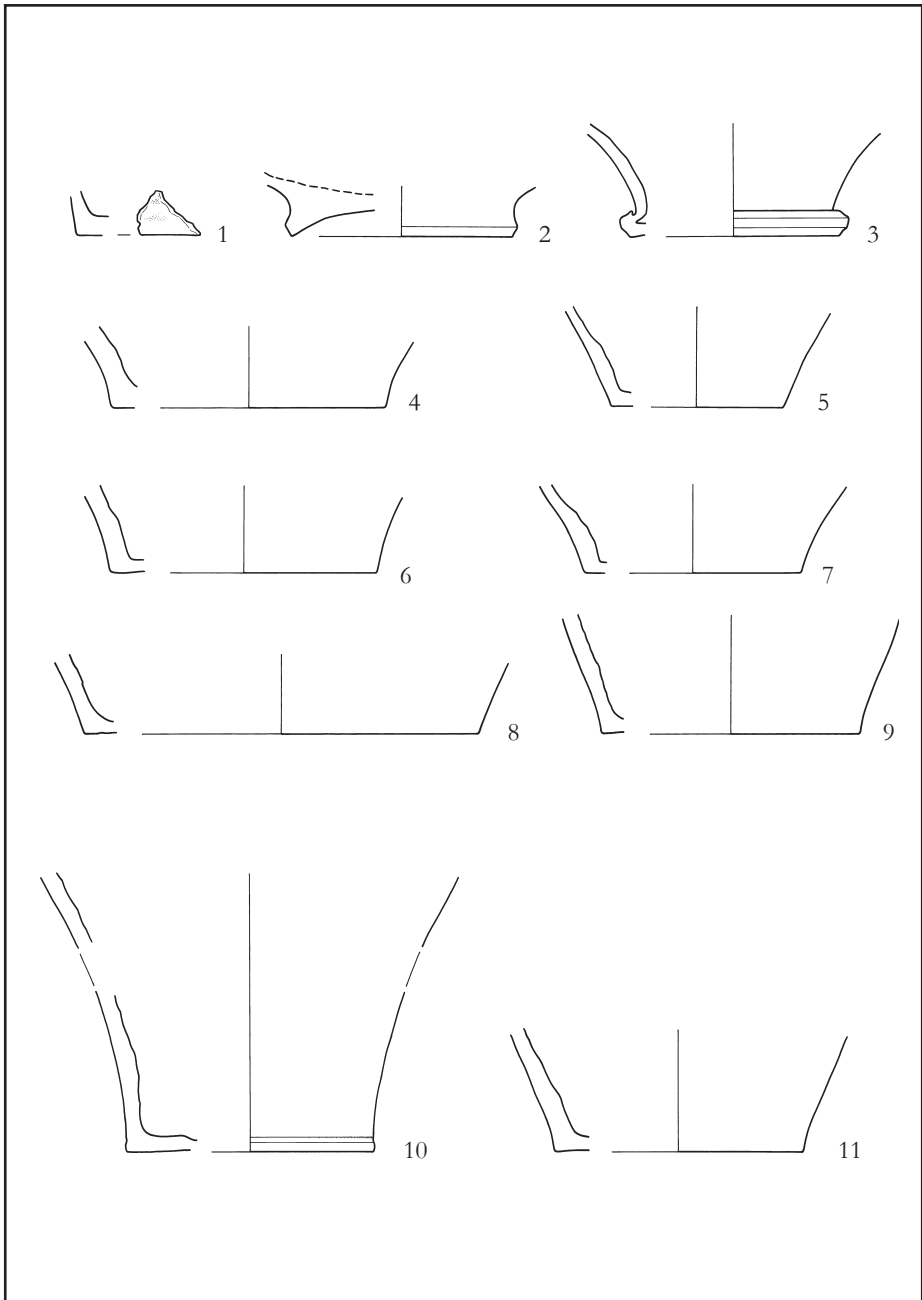

Tabela 28: Šilentabor - arheološko najdišče. Vse pečnica.
M. = 1:3.

Plate 28: Šilentabor - archaeological site. All tile.
Scale = 1:3.

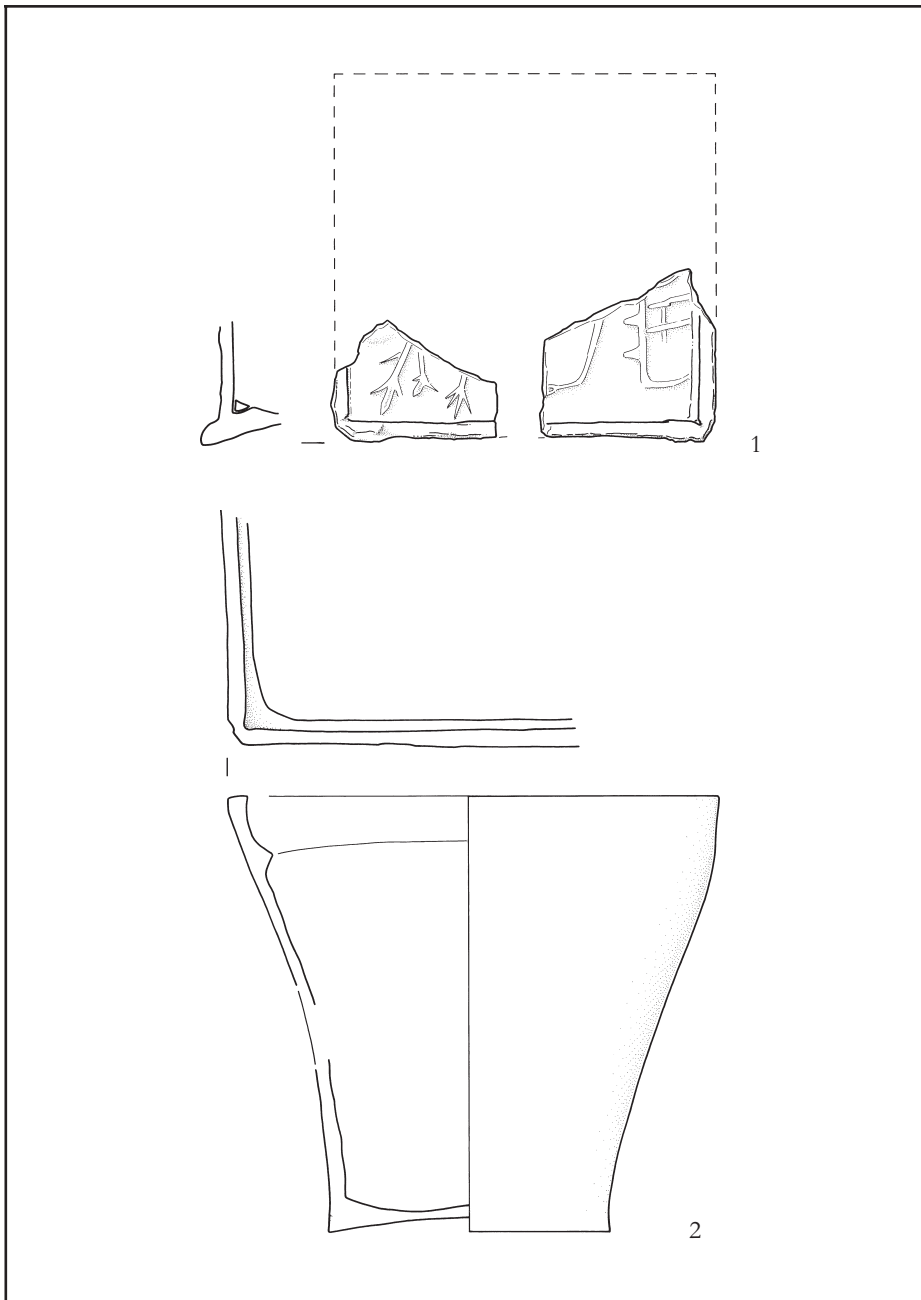

Tabela 29: Šilentabor - arheološko najdišče. Vse pečnica.
M. = 1:3.

Plate 29: Šilentabor - archaeological site. All tile.
Scale = 1:3.

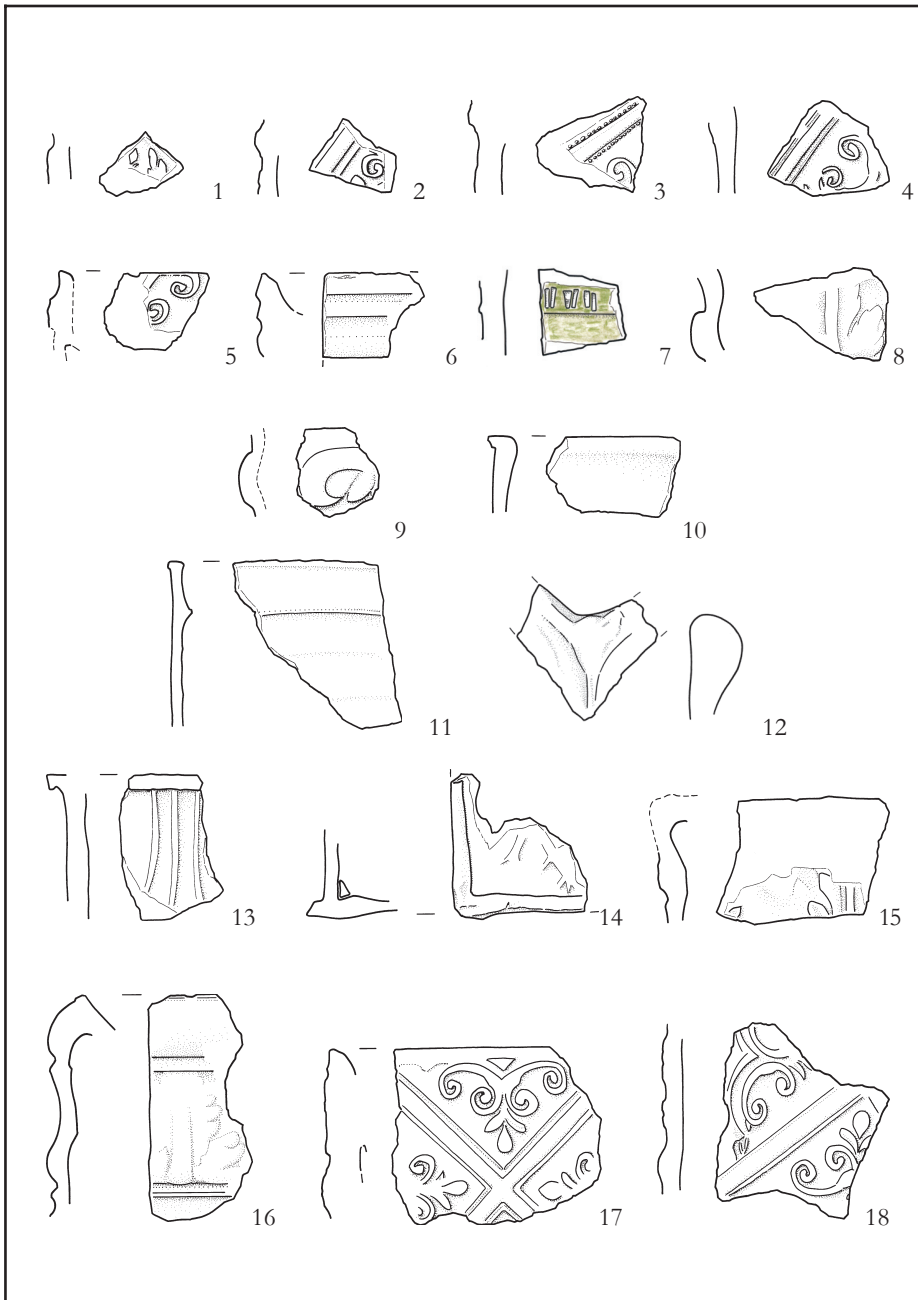

Tabela 30: Šilentabor - arheološko najdišče. Sonda B; vse
steklo.
M. = 1:2.

Plate 30: Šilentabor - archaeological site. Trench B; all
glass.
Scale = 1:2.

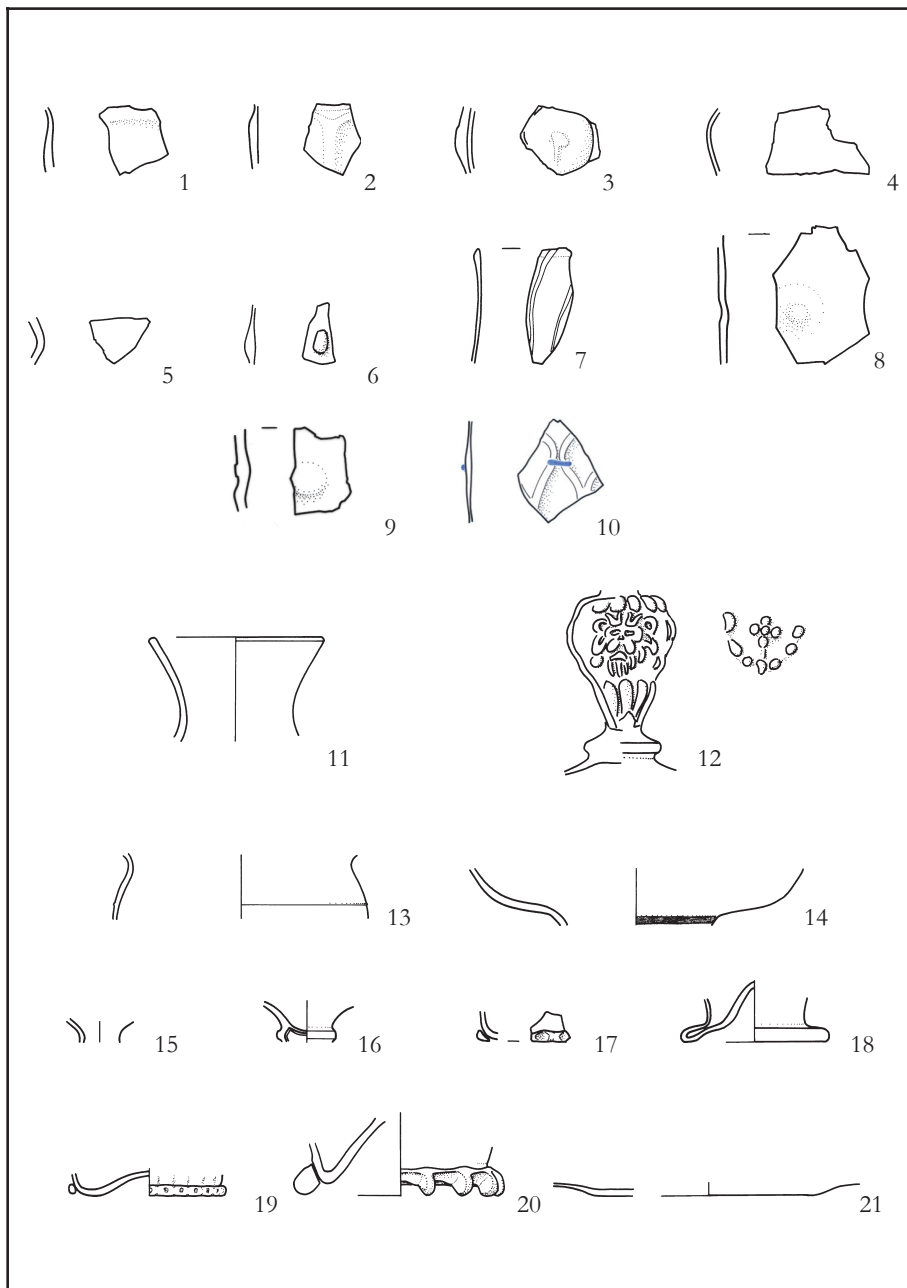

Tabela 31: Šilentabor - arheološko najdišče. 7,9 sonda A; 1-6,8 sonda B; 1-5 steklo, 6-7 kost, 8-9 bron. M. 6-9 = 1:2; ostalo 1:3.

Plate 31: Šilentabor - archaeological site. 7,9 trench A; 1-6 trench B; 1-5 glass, 6-7 bone, 8-9 bronze. Scale 6-9 = 1:2; rest 1:3.

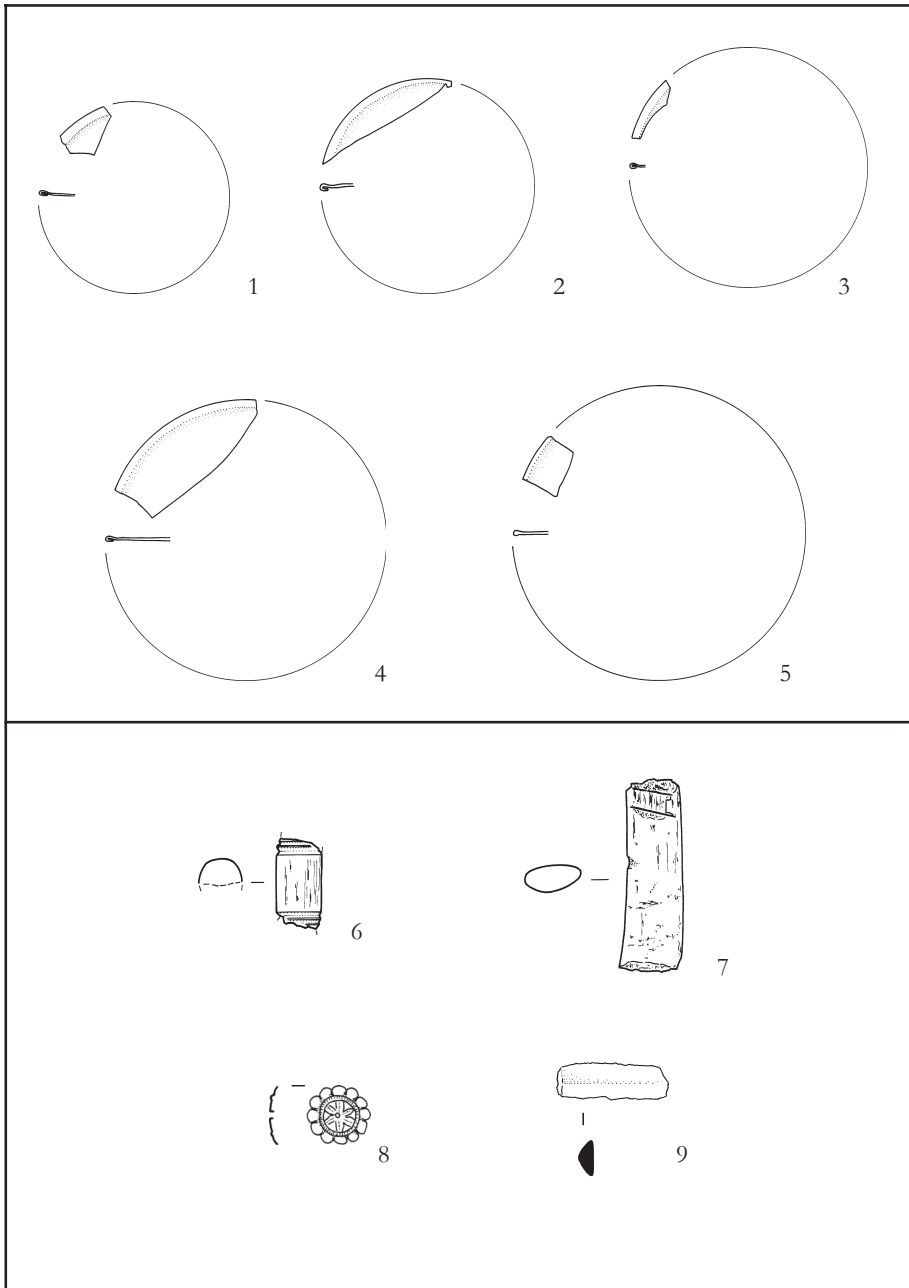

Tabela 32: Šilentabor - arheološko najdišče. 4,9,10 sonda A; ostalo sonda B; vse železo.
M. = 1:3.

Plate 32: Šilentabor - archaeological site. 4,9,10 trench A; rest trench B; all iron.
Scale = 1:3.

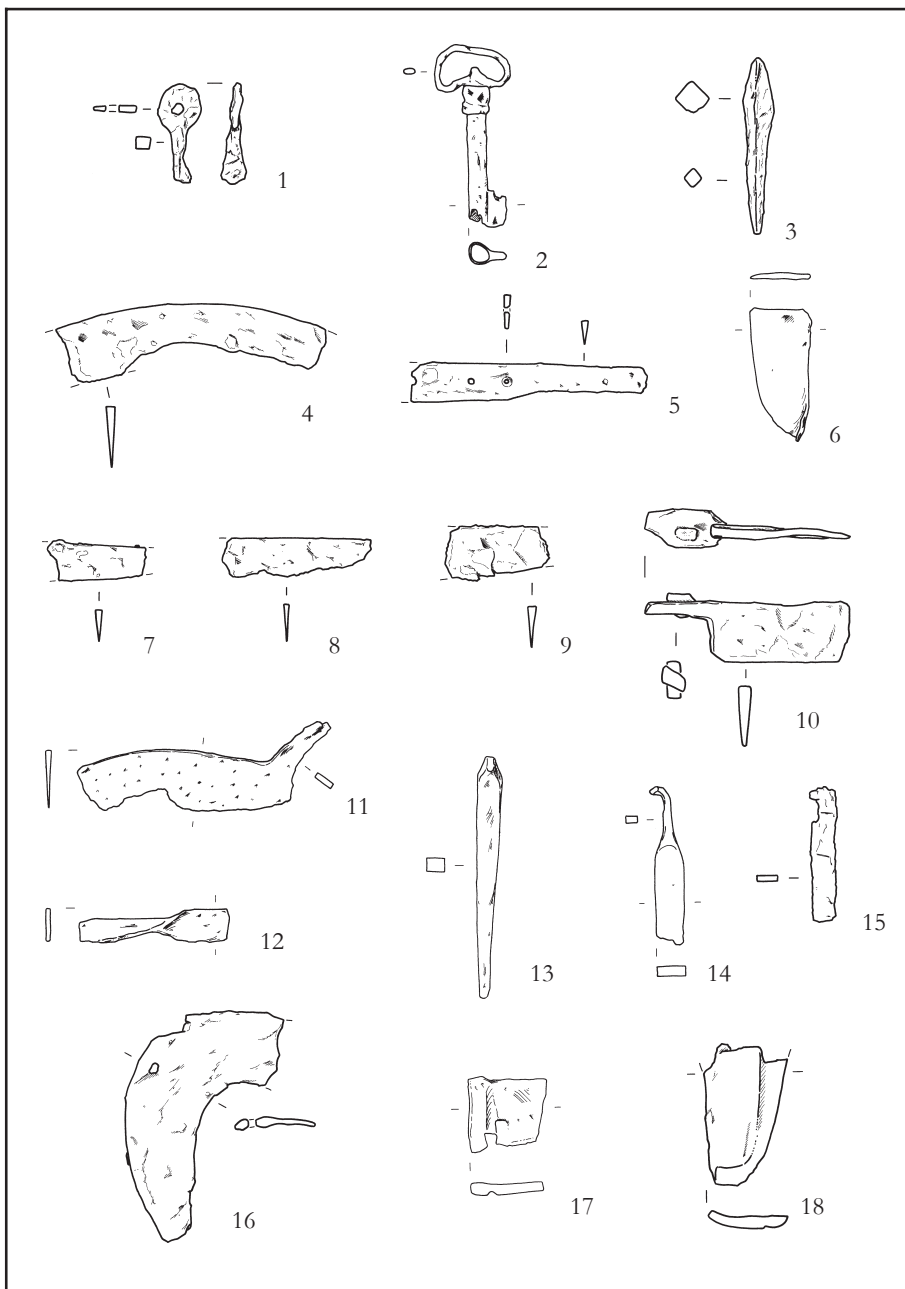

Tabela 33: Šilentabor - arheološko najdišče. 25 površina, 14, 24 sonda A; ostalo sonda B; vse železo. M. = 1:3.

Plate 33: Šilentabor - archaeological site. 25 surface, 14, 24 trench A; rest trench B; all iron. Scale = 1:3.

LITERATURA - REFERENCES

- Bavdek, A., 1999: Šilen Tabor.- Enciklopedija Slovenije 13, 36, Ljubljana.
- Bertacchi, L., 1977: Ceramiche dal XIV al XIX secolo dagli scavi archeologici di Aquileia.- Soprintendenza archeologica del Veneto e del Friuli, 34-36, Venezia Giulia, Padova.
- Božič, D., & S. Ciglenciki, 1995: Zemonov tremis in poznoantična utrdba Gradec pri Veliki Strmici.- Arheološki vestnik, 46, 247-277, Ljubljana.
- Buora, M., 1993: Recipienti per spezie. Ceramiche rinascimenti a Udine.- Cataloghi e monografie archeologiche dei Civici Musei di Udine IV, 81-82, Roma.
- Bratina, P., 2001: Tabor nad Zagorjem. Šilentabor.- Varstvo spomenikov, 38, 130-131, Ljubljana.
- Buttazoni, C., 1872-75: Siller-Tabor.- Archeografo Triestino N.S., Vol.III, 59-61, Trieste.
- Dereani, M. T., 1999: Tehnološka analiza keramike. Tabor nad Zagorjem. Poročilo.- 9 pp, Ljubljana.
- Dirjec, J., 1998: Tabor 1996 in Sanabor 1995. Favna. Poročilo.- 7 pp, Ljubljana.
- Fister, P., 1975: Arhitektura slovenskih protiturških taborov.- Slovenska matica, 184 pp, Ljubljana.
- Fister, P., 1986: Umetnost stavbarstva na Slovenskem.- Cankarjeva založba, 439 pp, Ljubljana.
- Foscan, L. & E. Vecchiet, 1985: I castelli del Carso medioevale.- Edizioni Italo Svevo, 68-70, Trieste.
- Gruden, J., 1992: Zgodovina slovenskega naroda. I. del.- Mohorjeva družba, 1137 pp, Celje.
- Guštin, M., 1979: Notranjska. K začetkom železne dobe na severnem Jadranu.- Katalogi in monografije 17, Narodni muzej, 90 pp, Ljubljana.
- Guštin, M. & Horvat, M., 1994: Ljubljanski grad. Pečnice.- Archaeologia historica Slovenica 1, Filozofska fakulteta, Oddelek za arheologijo, 144 pp, Ljubljana.
- Horvat, T., 1999: I risultati delle ricerche archeologiche nel territorio di Ljubljana.- Archeologia di Frontiera 2, 145-147, Trst.
- Knific, T., 1997: Tabor. Šilen-Tabor.- Varstvo spomenikov, 36, 254, Ljubljana.
- Kos, M., 1985: Srednjeveška kulturna, družbena in politična zgodovina Slovencev.- Slovenska matica, 388 pp, Ljubljana.
- Kos, M., 1995: Keramika v obdobju gotike.- Gotika v Sloveniji - svet predmetov, Narodni muzej, 203-216, Ljubljana.
- Kos, M., 1999: Ceramiche tardomedievali e rinascimentali italiane e imitazioni da botteghe Slovene presso il Narodni muzej Slovenije di Ljubljana.- Archeologia di Frontiera, 2, 148-150, Trieste.
- Kos, M. & M. Žvanut, 1994: Ljubljanske steklarne v 16. stoletju in njihovi izdelki. Viri.- Gradivo za materialno kulturo Slovencev I, Narodni muzej, 84 pp, Ljubljana.
- Kosi, M., 1998: Potujoči srednji vek. Cesta, popotnik in promet na Slovenskem med antiko in 16. stoletjem.- Založba ZRC, 344 pp, Ljubljana.
- Lazar, I., 2001: Srednjeveško steklo iz Celja.- Archaeologia historica Slovenica, 3, 69-96, Ljubljana.
- Munarini, M., 1992: Ceramiche medievali dei Musei civici di Padova.- Zielo - La Galiverna, 163 pp, Padova.
- Müllner, A., 1880: Archäologische excursen nach Süd-Steiermark und Krain.- MZK 6, XXI, 21-26, Dunaj.
- Osmuk, N., 1977: Šilentabor. Sv. Martin.- Varstvo spomenikov, 21, 321-325, Ljubljana.
- Osmuk, N., 1989: Šilentabor.- Varstvo spomenikov, 31, 214, Ljubljana.
- Pečnik, J., 1904: Šilentabor.- Izvestja muzejskega društva za Kranjsko, XIV, 186, Ljubljana.
- Rutar, S., 1897: Šilentabor.- Izvestja MDK, L.VII, zv. 6, 204-205, Ljubljana.
- Urleb, M. 1962: Šilentabor - Gradišče.- Varstvo spomenikov, 8, 197, Ljubljana.
- Urleb, M., 1975a: Šilentabor.- Arheološka najdišča Slovenije, 157, Ljubljana.
- Urleb, M., 1975b: Gradišča v Pivški kotlini.- In: Fatur, S., & R. Gospodarič (eds.), Ljudje in kraji ob Pivki 1, Kulturna skupnost Postojna, 62-71, Postojna.
- Slapšak, B., 1987: Tabori v sistemu protiturške obrambe.- Kronika 1.35, 3, 143-146, Ljubljana.
- Smole, M., 1982: Graščine na nekdanjem Kranjskem.- Državna založba Slovenije, 712 pp, Ljubljana.
- Šemrov, A., 1998: Die Fundmünzen der Römischen Zeit in Slowenien, IV, 128-131, Berlin.

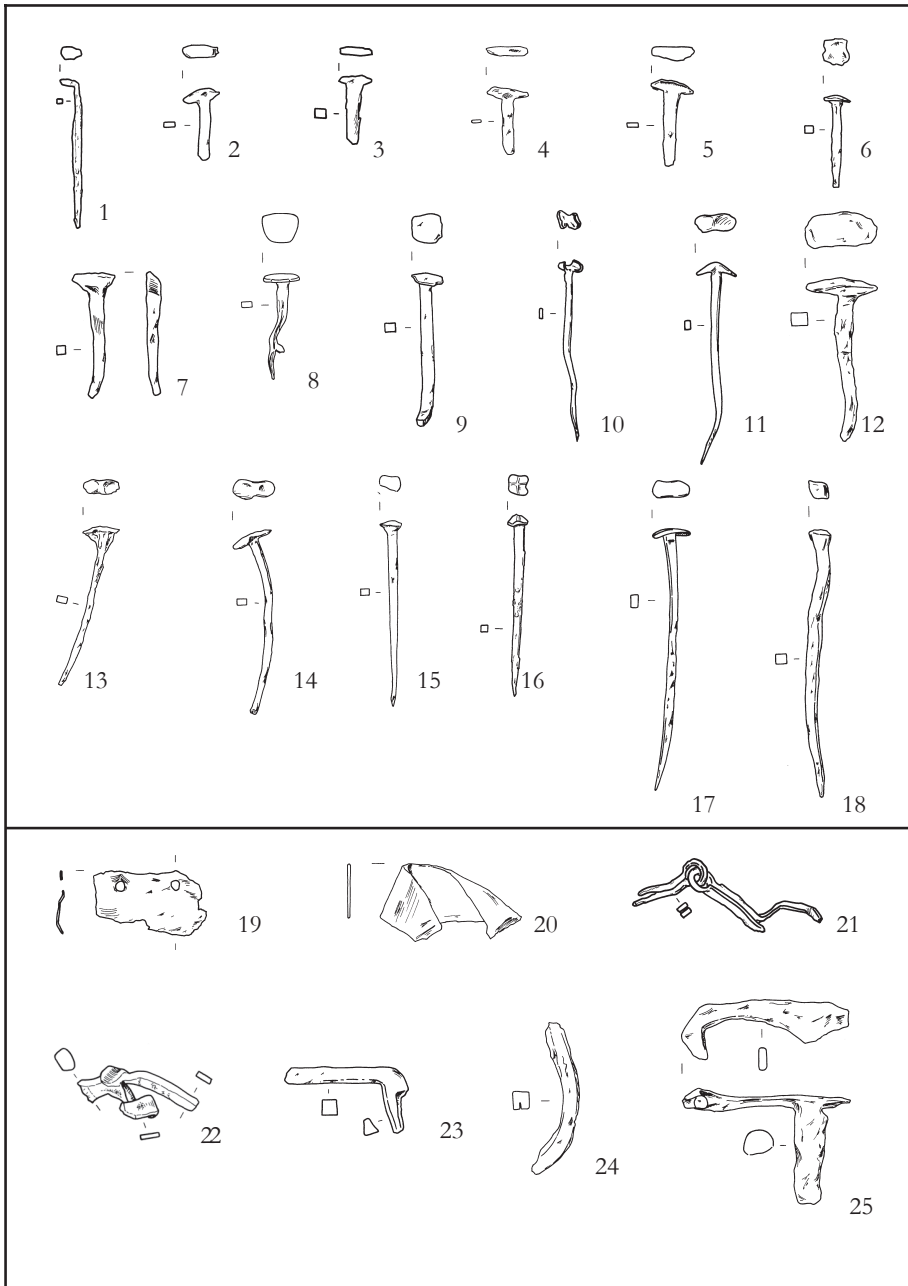
- Tomadin, V., 1988: Le ceramiche quattrocentesce recuperate nei restauri del palazzo de Nordis a Cividale.- GEAP, 100pp, Pordenone.
- Tomadin, V., 1994: Indagine archeologica nella Nievo del Castello di Colloredo di Montalbano.- Ippolito nella Nievo, 147pp, Tavagnacco.
- Zadnikar, M., 1982: Romanika v Sloveniji : tipologija in morfologija sakralne arhitekture.- Državna založba Slovenije, 655 pp, Ljubljana.
- Žbona Trkman, B., Bavdek, A. & V. Tomadin, 1991: Grajska zapuščina.- Katalog ob razstavi keramike in stekla 14.-17.stol., Goriški muzej, 69 pp, Nova Gorica.
- Žbona Trkman, B., 1999: I siti castellani nel territorio Isontino sloveno e sui margini del Carso Settentrionale: la ricerca archeologica.- Archeologia di Frontiera, 2, 135-142, Trst.