

PRISPEVEK H KRONOLOGIJI SVETOLUCIJSKE SKUPINE

BIBA TERŽAN — NEVA TRAMPUŽ

Univerza, Ljubljana — Narodni muzej, Ljubljana

Pokrajino, ki se razprostira med masivom Julijskih Alp in Furlansko nizino, je poseljevala v času starejše železne dobe kulturno-zgodovinska skupnost, ki jo danes označujemo kot svetolucijsko skupino. Poselitev svetolucijske skupine je bila koncentrirana v gornji dolini reke Soče, kjer so glavna najdišča te skupine: Kobarid, Tolmin, Most na Soči (Sveta Lucija) in v dolinicah njenih pritokov z manjšimi najdišči, kot so: Koritnica, Idrija pri Bači, Šentviška gora. K naši skupini sodijo na eni strani še najdišča v Bohinjskem kotu: Bitnje, Jereka, Lepence, na drugi pa najdišča ob Nadiži: Št. Peter Slovenov (S. Pietro al Natisono), S. Quirino in Darnazacco pri Čedadu. Verjetno pripadajo svetolucijski skupini še manjša najdišča na obrobju Furlanske nižine, kot so: Colle di S. Pietro di Fagagna, Colle di Moruzzo, Planis — Videm ipd., ki imajo sorodno gradivo in se tudi geografsko navezujejo na svetolucijsko skupino (sl. 1).¹

Svetolucijsko skupino prištevamo v železnodobno kulturno skupnost jugovzhodnopredalpskega prostora in s svojo lego predstavlja vezni člen le-te

¹ Ker ni namen podati zgodovine raziskav svetolucijske skupine, naj navedemo le najvažnejše objave posameznih najdišč: Kobarid — C. Marchesetti, *I castellieri preistorici di Trieste e della Regione Giulia* (1903) T. 16: 11, 16, 19 do 20; 17: 1—5; 18: 3—5 (odslej: *I castellieri* [1903]). Duhn, Messerschmidt, *Italische Gräberkunde II* (1939) 109 ss. Goriški muzej, Nova Gorica, neobjavljeno. Tolmin — D. Svoljšak, *Epoque préhist. et protohist. en Yougoslavie* (Beograd 1971) 233 ss. S. Gabrovec, *Godišnjak 8* (Sarajevo 1970). T. 10. D. Svoljšak, *Arh. vestnik 24* (1973) 397 ss. D. Svoljšaku, kustosmu goriškega muzeja, kateri je izkopal grobišče v Tolminu, se zahvaljujemo, da nam je dal na vpogled gradivo. Most na Soči (Sv. Lucija) — C. Marchesetti, *Boll. d. Soc. adriatica* 9 (1885) 94 ss. Isti, *ibidem* 15 (1893) 3 ss. Duhn, Messerschmidt, o. c. 110 ss. S. Gabrovec, Go-

dišnjak 8 (Sarajevo 1970) T. 11—15. O. H. Frey, S. Gabrovec, *Actes VIII^e Congrès Internat. des Sci. préhist. et protohist.* (Beograd 1971) 197 ss, Abb. 8—12 (odslej: O. H. Frey, S. Gabrovec, *Actes* [1971]). Idrija pri Bači — J. Szombathy, *Mitt. d. Prähist. Komm.* 1 (1903) 291 ss. Šentviška gora — Duhn, Messerschmidt, o. c. 124 s cit. lit. Koritnica — R. Mahnič, *Mitt. d. Zentral-Komm.* NF 27 (1901) 77 ss. P. Kos, *Arh. vestnik 24* (1973) 848 ss. Bitnje, Jereka, Lepence — Narodni muzej, Ljubljana; neobjavljeno. S. Pietro al Natisono — Duhn, Messerschmidt, o. c. 108 s cit. lit. S. Quirino in Darnazacco pri Čedadu — Duhn, Messerschmidt, o. c. 108. F. Anelli, *Atti d. Accademia di sc. lett. e arti di Udine ser. 6*, 13 (1954—57) 35 ss. Colle di S. Pietro di Fagagna in Colle di Moruzzo — Duhn, Messerschmidt, o. c. 107. F. Anelli, o. c. 25 ss. Videm-Planis — F. Anelli, o. c. 18 ss.

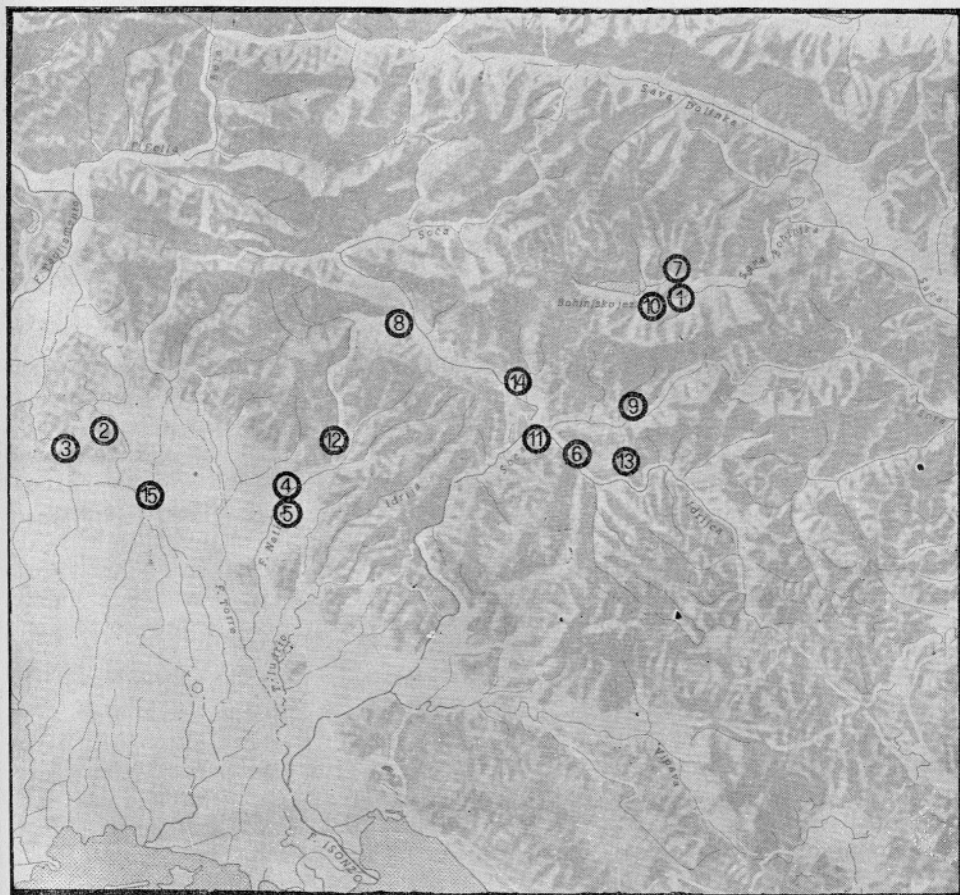

Sl. 1. Najdišča svetolucijske skupine

1 Bitnje, 2 Colle di Moruzzo, 3 Colle di S. Pietro di Fagagna, 4-5 Čedad — S. Quirino in Darnazacco, 6 Idrija pri Bači, 7 Jereka, 8 Kobarid, 9 Koritnica, 10 Lepence, 11 Most na Soči (Sv. Lucija), 12 St. Peter Slovenov (S. Pietro al Natisone), 13 Šentviška gora, 14 Tolmin, 15 Videm — Planis

Fig. 1. Località archeologiche del gruppo preistorico di Santa Lucia

1 Bitnje, 2 Colle di Moruzzo, 3 Colle di San Pietro di Fagagna, 4-5 Cividale—San Quirino e Darnazacco, 6 Idrija pri Bači, 7 Jereka, 8 Kobarid, 9 Koritnica, 10 Lepence, 11 Most na Soči (Santa Lucia), 12 San Pietro al Natisone, 13 Šentviška gora, 14 Tolmin, 15 Udine — Planis

skupnosti z estenskim kulturnim krogom,² ki se razprostira zahodno od svetolucijske skupine.

Kronološka slika svetolucijske skupine vse do danes v glavnem temelji na vrednotenju gradiva iz samega Mosta na Soči (Sv. Lucije) zaradi nepoznavanja oz. malo objavljenega gradiva iz posameznih najdišč.

Po M. Hoernesu sta se S. Gabrovec in O. H. Frey prva ponovno spoprijela s kronologijo svetolucijskega gradiva in sta na podlagi sodobnih spoznanj v prazgodovinski arheologiji podala novo kronološko sliko in nakazala mesto svetolucijske skupine v jugovzhodnoalpskem prostoru. V osnovi sta obdržala Hoernesovo delitev na starejšo in mlajšo stopnjo, le da je vsaka stopnja razčlenjena na tri horizonte in utemeljena zlasti z naslonitvijo na Este.³

Most na Soči (Sv. Lucija) in tudi ostala najdišča skupine pa so zdaj predmet širše akcije, katere rezultat bo celotna objava gradiva.⁴ Ravno pripravljanje II. zvezka kataloga Mosta (Sv. Lucije) nas je vzpodbudilo k temu, da bi že znano shemo nekoliko precizirali, čeprav bo naša kronološka slika še vedno nepopolna. Poskus ponovnega kronološkega vrednotenja nam daje možnost ločiti v grobem šest stopenj v okviru dveh širših — starejše in mlajše — kronoloških skupin, ki v osnovi ustrezajo stopnjam že znane sheme, in ki dovoljujejo še nadaljnjo finejšo delitev, katero bomo skušali le nakazati (priloga 1, sl. 5). Naše stopnje smo vključili v poimenovanje že narejene sheme, ker je pač pred dokončno objavo in poznavanjem gradiva le preveč tvegano ovreči staro in dati novo.

Ker je glavni oz. edini vir našega znanja o svetolucijski skupini grob oz. nekropola, naj omenimo, da je značilnost grobnega rituala te skupine žgan plan pokop mrtvega. Žganina z ostanki kalciniranih kosti je najpogosteje položena prosto v grobno jamo, tako da posode v grobu ne predstavljajo žare, ampak so priložene kot pridatek. Vendar pozna svetolucijska skupina tudi pokop v žari, ki pa je v manjšini. Med grobnimi pridatki v naši skupini principalno ni orožja. Ta običaj, poleg samega načina pokopa, loči svetolucijsko

² Prim. S. Gabrovec, Arh. vestnik 15-16 (1964-65) 21 ss. O.-H. Frey, Die Entstehung der Situlenkunst, Röm.-Germ. Forsch. 31 (1969), (odslej: Entstehung [1969]. O.-H. Frey, S. Gabrovec, Actes (1971) 193 ss. S. Gabrovec, Simpozijum o teritorijalnem i hronološkom razgraničenju Ilira u praistorijsko doba (1964) 215 ss.

³ M. Hoernes, Archiv f. Anthr. 33 (1895) 581 ss. Cfr. op. 2.

⁴ Pod pokroviteljstvom Mednarodnega Vzhodnoalpskega komiteja se pripravljata katalog Mosta na Soči (Sv. Lucije) v 4 zvezkih, od katerih bo III. zvezek vseboval gradivo Marchesettijevih izkopavanj in ga pripravljajo v Trstu F. Lo Schiavo in L. Tremel (cfr. kratka poročila L. Ruaro Loseri, F. Lo Schiavo in L. Tremel v Atti dei Civici musei di storia ed arte di Trieste 6 [1969-70] 69 ss);

II. zvezek bo vseboval gradivo, ki ga je izkopal J. Szombathy in ga hranijo muzeji na Dunaju, v Trstu in Ljubljani, in ga pripravljamo v Ljubljani. Naš članek temelji izključno na 600 grobovih, označenih s Szombathyjevim štetjem od 910 do 1571 ter na ljubljanskem gradivu. Le za dopolnilo so nam služili posamezni grobovi, ki jih žal, nepopolne objavlja C. Marchesetti v Boll. d. Soc. adriatica 15 (1893) 3 ss in se na tem mestu zahvaljujemo dott. G. Bravar, dott. L. Tremel in G. Righiju, ki so nam omogočili ogled teh grobov v muzeju v Trstu. Med tekstom so ti grobovi označeni z veliko črko M, na prilogi 1 pa z zvezdico. Tako je naša kronološka skica še vedno daleč od tega, da bi bila dokončna, ampak lahko služi le začasno kot študijska smernica.

skupino na eni strani od estenskega kroga, kjer obstajajo celo določene grobne konstrukcije grobov, v katerih je žara in številni pridatki, na drugi strani pa že od gorenjskih najdišč in Ljubljane, kjer je običajen žgan plan pokop v žari z izbranimi ostanki kosti, posebej pa se loči od dolenskega prostora s skeletnim pokopom pod gomilo. Medtem ko Notranjska s svojim biritualnim pokopom, tako žganim z žaro ali brez nje kot s skeletnim pokopom, predstavlja svojstveno skupino med svetolucijskim, dolenskim in japonskim prostorom.⁵

Na osnovi pridatkov je vendarle možno v času starejšega halštatskega obdobja Sv. Lucije I (a—c) ločiti moške grobove od ženskih. Ženske grobove označujejo fibule in ostali nakitni predmeti ter vretenca; značilnost moških grobov, ki so skromnejši, pa so igle, ki jih najpogosteje najdemo le v kombinaciji s keramiko. Po stopnji Sv. Lucija I c zaenkrat ni možna ločitev grobov po spolu.⁶ Šele v stopnji Sv. Lucija II c pride do sprememb v prilagajanju pridatkov, tako da najdemo v moških grobovih tudi orožje.

SV. LUCIJA I a

Sv. Lucija I a predstavlja začetek novega kulturno-historičnega pojava v svetolucijskem prostoru, ki je še navezan na žarnogrobiščno izročilo Ha B 2/3 stopnje. Danes je ta stopnja zastopana na grobišču v Tolminu, ki ga je v letih 1965 do 1970 izkopaval D. Svoljšak, kjer je bilo odkritih okoli 450 grobov.⁷ Gradivo, ki sodi v ta čas, poznamo tudi iz posameznih grobov v Kobaridu in Mostu na Soči (Sv. Luciji).⁸

Sv. Lucijo I a označujejo bronaste ločne enozankaste fibule z nizkim lokom, enozankaste še majhne bronaste ločne fibule s trakastim usločenim lokom ter enozankaste bronaste polmesečne fibule enostavnih oblik, bronaste trakaste zapestnice in fibule očalarke z osmico. V moških grobovih so pogoste igle s stožčasto glavico, igle z uvito glavico ter igle, ki so še oblikovno vezane na Ha B 2 tipe (tordiran vrat ipd.).⁹

⁵ Prim. D. Svoljšak, Arh. vestnik 24 (1973) 397 ss. C. Marchesetti, Boll. d. Soc. adriatica 15 (1893) 133 ss. Duhn, Messerschmidt, o. c., 32 ss. S. Gabrovec, Prazgodovinski Bled (1960) 37 ss. I. Puš, Žarnogrobiščna nekropola na dvorišču SAZU v Ljubljani (1971) 79 ss. Za Dolensko — S. Gabrovec, Arh. vestnik 15-16 (1964-65) 27 s. Za Notranjsko — M. Hoernes, Mitt. d. Anthr. Ges. Wien (1887) [2 ss]. Isti, ibidem 18 (1888) 221 ss. J. Pečnik, Izvestja muz. druž. za Kranjsko 14 (1904) 187. W. Šmid, Glasnik Muz. druž. za Slovenijo 18 (1937) 17. C. Deschman, Mitt. d. Anthr. Ges. Wien 8 (1879) 137 ss. C. Deschman, F. Hochstetter, Denkschriften 42 (1879) 4 s. M. Urleb, Inventaria arch. 11 (1969) preface S. Gabrovec. M. Urleb, Arh. vestnik 24 (1973) 507 ss. Za Japode — R. Drechsler-Bižić, Vjesnik Arh. muz. 3. ser. 2 (1961) 67 ss. B. Čović, S. Gabrovec, Époque pré-

hist. et protohist. en Yougoslavie (Beograd 1971) 334.

⁶ Pogosta kombinacija kačaste fibule z iglo, ki jo poznamo, žal, le iz Marchesettijevega opisa — Boll. d. Soc. adriatica 15 (1893) 35, 50, 81 (grobvi 791, 1097, 1796) in pa kombinacije vaze na nogi in kačaste fibule — O.-H. Frey, S. Gabrovec, Actes (1971) Abb. 9, daje slutiti, da bomo lahko morda takšne grobove imeli za moške.

⁷ Cfr. op. 1.

⁸ Kobarid — C. Marchesetti, I castellieri (1903) T. 16: 11. Most na Soči (Sv. Lucija) — isti, Boll. d. Soc. adriatica 15 (1893) T. 28: 7 in posamezni grobovi, ki so neobjavljeni v muzeju v Trstu.

⁹ Prim. M. Guštin, Arh. vestnik 24 (1973) 468 ss. Igle, vezane na Ha B 2 tipe, Tolmin, grob 441, 69. — D. Svoljšak, Arh. vestnik 24 (1973) T. 3: 27.

S polmesečno fibulo je izoblikovala svetolucijska skupina specifično obliko, ki v naslednji stopnji v razvitejši obliki vpliva tako na vzhod kot na zahod.¹⁰

V čas Sv. Lucije I a sodi tudi grob M 2478 iz Mosta na Soči (Sv. Lucije) z značilnim bronastim nožem, kateremu najdemo neposredno paralelo v Bologni v tamkajšnjem horizontu II c, kjer sodi med značilne tipe tudi igla s stožčasto glavico.¹¹

Kronološka stava stopnje Sv. Lucija I a nam je tako z iglo s stožčasto glavico in enozankasto ločno fibulo, ki se javljata na širšem prostoru zaledja severnega Jadrana, nakazana v sredo 8. stol.

SV. LUCIJA I b

V stopnji Sv. Lucija I b, ki zaživi zlasti na najdiščih v Mostu na Soči (Sv. Luciji) in Kobaridu, se v oblikovnem zakladu svetolucijske skupine pojavi cela vrsta novih elementov in tipov kot so: dvozankasta ločna fibula, železna ovratnica rombičnega preseka, železne zapestnice, fibula očalarka brez osmice, večglava igla, bronasto žebličenje posod itd., ki pa s svojimi evolutivnimi oblikami in kombinacijami omogočajo delitev te stopnje v starejši (I b 1) in mlajši (I b 2) horizont.

S pojavom železa, ki daje tej stopnji odločilen pečat in se odraža predvsem v t. im. »železnem horizontu nakita«, je v svetolucijski skupini vezana tudi dvozankasta ločna fibula,¹² ki predstavlja osnovo delitve stopnje v dva horizonta, ki pa se med seboj prepletata. Starejši horizont je označen z vrsto grobov z značilnim inventarjem, ki poleg železne dvozankaste ločne fibule rombičnega preseka vsebujejo še železno ovratnico rombičnega preseka ter ostali obročast nakit in značilno keramiko (T. 1, priloga 1). V tem času pa se v svetolucijski skupini pojavi tudi majhna bronasta fibula očalarka brez osmice.¹³

V grobovih mlajšega horizonta najdemo bronaste in železne dvozankaste ločne fibule okroglega preseka (T. 2: 1, 8), ki ostanejo v rabi še v naslednjih stopnjah kot reminiscenca med mlajšimi modnimi novostmi (T. 4: 4; 6: 7, priloga 1).

V stopnjo Sv. Lucija I b sodita še polmesečna fibula in dvoploščičasta fibula, ki sta prav specifični za našo skupino. Polmesečna fibula dobi za to stopnjo značilno dvozankasto shemo in bogate obeske. Dvoploščičasta fibula,

¹⁰ S. Gabrovec, Godišnjak 8 (Sarajevo 1970) 5 ss. Zahodno od svetolucijske skupine so znane le enozankaste polmesečne fibule, npr. F. Anelli, o. c., T. 8: 8.

¹¹ K. Kilian, Jahrb. RGZM 17 (1970) 73 ss in Formentabelle.

¹² S. Gabrovec, o. c.

¹³ A. Alexander, Am. Journal of Arch. 69 (1965) 7 ss — tip II ai. Dopolnilo k njegovi karti: Ljubljana — I. Puš, o. c., T. 13: 1, 3; 16: 5, 6; 45: 3, 6. Kranj — S. Gabrovec, 900 let Kranja (1960) T. 2: 9, 10. Bled — isti, Prazgodovinski Bled

(1960) T. 17: 8, 9; 19: 3. Tolmin — isti, Godišnjak 8 (Sarajevo 1970) T. 10. Budišič — D. Garašanin, Katalog metala (1954) T. 18: 6, 7. Valjevo — ibid. T. 47: 3. Vučji dol — Č. Truhelka, Glasnik Skop. nauč. druš. 5 (1929) 63, sl. 5. Visoi — V. Lahtov, Problem trebeniške kulture (1965) 48. Karaorman — I. Mikulčić, Zbornik na Štip. narod. muz. 2 (1960-61) 47 ss, T. 6: 1 b. Delfi — V. Lahtov, o. c., 48, T. 1: 1. Držanica — A. Milčev, Izsledov. v čest na akad. D. Dečev (Sofija 1958) 421, Fig. 2 a, b.

katere izvor je še nejasen, je relativno številna v svetolucijski skupini.¹⁴ Do ločitev njenega kronološkega mesta je danes še razmeroma težka. Da je bila ta fibula v modi v času Sv. Lucije Ib, nam dokazujejo grobovi iz Mosta na Soči (Sv. Lucije), kjer jo najdemo z železno fibulo rombičnega preseka oziroma večglavo bronasto iglo. Nekako v isti čas jo datira tudi depo iz Grossweikersdorfa.¹⁵ V grobu M 379 iz Mosta na Soči (Sv. Lucije) jo najdemo skupaj z bronasto enozankasto fibulo, kar bi kazalo na to, da je njen pojav v svetolucijski skupini vezan morda na stopnjo Ia,¹⁶ medtem ko njeno prisotnost v grobu 489 (priloga 1) razumemo kot antikvaren kos nakita v starejšem horizontu stopnje Sv. Lucija Ic.

Opisani skupini grobov ustreza v stopnji Sv. Lucija Ib skupina moških grobov z iglami z uvito glavico in večglavimi iglami raznih variant, ki so lahko tudi železne. Bogat oblikovni spectrum večglavih igel v Mostu (Sv. Luciji) predstavlja dokaj lokalni pojav in ob današnjem stanju raziskav te igle ne nudijo možnosti podrobnejše kronološke delitve.¹⁷ V grobovih mlajšega horizonta Sv. Lucija Ib 2 pa se pojavijo že večglave igle s stožčastim zaključkom, ki so značilne tudi v naslednjih horizontih stopnje Sv. Lucija Ic (T. 3: 4, priloga 1).¹⁸

Med keramičnimi oblikami, ki se javljajo tako v moških kot v ženskih grobovih, naj omenimo le nekatere značilne oblike: posoda v obliki situle, skleda na visoki nogi, vrč z ročajem (priloga 1).¹⁹ Skodele in skodelice s pre-

¹⁴ Dvoploščičaste fibule s konkavno upognjenima ploščicama so značilnosti svetolucijskih najdišč in jih poznamo iz Mosta na Soči (Sv. Lucije), Kobarida in S. Pietra al Natisone — C. Marchesetti, *Boll. d. Soc. adriatica* 15 (1893) 262, T. 21: 4. Isti, *ibidem* 9 (1885) T. 7: 8, 9 — ter iz Škocjana — isti, *I castellieri* (1903) T. 16: 15 — in Grossweikersdorfa — H. Müller-Karpe, *Beiträge zur Chronologie der Urnenfelderzeit nördlich und südlich der Alpen*, *Röm.-Germ. Forsch.* 22 (1959) T. 142: 4. Fibule z ravnima ploščicama, ki so lahko tudi dvodelne kot tista iz Krehinega gradca (zaradi slabe objavljenosti je za ostale fibule težko reči kaj določnejšega), poznamo iz Hallstatta, Krehinega gradca, S. Constanza in Torre Mordilla — E. F. Sacken, *Grabfeld von Hallstatt* (1898) T. 14: 14. S. Ljubić, *Popis arheološkičkoga odjela Nar. zem. muzeja u Zagrebu* (1889) T. 14: 95. J. Sundwall, *Die älteren italischen Fibeln* (1943) 172. Dvoploščičaste fibule pozna tudi Glasinac, vendar se te od naštetih nekoliko razlikujejo in doživijo tudi samosvoj razvoj v mlajši čas — A. Benac, B. Čović, *Glasinac* 2 (1957) 28 s, 40, tipna tabela. Sorodne fibule z nakazanim srednjim delom v obliki osmice prinaša tudi J. Sundwall, o. c. 173 s z juga Italije oz. Sicilije. Dvoploščičaste fibule pa so znane tudi iz Grčije — Ch. Blinkenberg,

Fibules grecques et orientales (1926) 267, Fig. 313. Prim. tudi H. Müller-Karpe, o. c. 129.

¹⁵ H. Müller-Karpe, o. c. 127 ss.

¹⁶ Grobovi so v muzeju v Trstu, Ker obstaja staro in novo štetje grobov iz Marchesettijevih izkopavanj, številke grobov ne ustrezajo vedno objavi v *Boll. d. Soc. adriatica* 15 (1893) 3 ss. Teh fibul ni v Tolminu (vsaj v do danes prepariranem in očiščenem gradivu).

¹⁷ C. Marchesetti, *Boll. d. Soc. adriatica* 15 (1893) T. 22-23.

¹⁸ S. Gabrovec, *Arh. vestnik* 19 (1968) 169 s, karta 1.

¹⁹ Delitev posod, ki bi bile značilne za določeni spol, danes še ni mogoča. Le hipotetična je omemba, da so situlaste posode in skleda na visoki nogi značilnejše za moške grobove, medtem ko bi trebušaste posode in vrč z ročajem (T.1: 1, 3) označili kot ženske pridanke. Skodelice s presegaajočim ročajem pa so tako v enih kot v drugih grobovih. Situlaste posode, značilne za Ha C 1 najdemo na Križni gori — M. Urleb, o. c., Y 101: 3, Dragatušu — G. Spitzer, *Arh. vestnik* 24 (1973) T. 3: 3, Wiesu — V. Radimsky, J. Szombathy, *Mitt. d. Athr. Ges. Wien* 15 (1885) T. 10: 11 itd. Za vrč z ročajem cfr. G. v. Merhart, *Bonner Jahrb.* 147 (1942) 27 ss.

segajočim ročajem oblih oblik (T. 2: 5; 3: 5) in trebušasta posoda na nogi (T. 7: 6) so mlajše oblike, ki se pojavijo v horizontu Ib 2 in so kot značilne keramične oblike pogoste še v naslednji stopnji Ic. Na keramiki tega horizonta se pojavi tudi značilno okraševanje posod v obliki bronastega žebliččenja.²⁰

Ker nam stopnja Sv. Lucija Ib označuje pojav železnega nakita, sam začetek starejšega horizonta Sv. Lucije Ib ne moremo relativno kronološko vzporejati s horizontom Podzemelj I in Ljubljane II b (sl. 5), saj stojijo na začetku le-teh igle s stožčasto glavico, ki sodijo med vodilne tipe stopnje Sv. Lucija Ia, katere značilne oblike izginjajo iz mode v zadnjih desetletjih 8. stol. Tako je začetek stopnje Sv. Lucija Ib nekoliko poznejši in je sočasen z enakim pojavom železnega nakita na Notranjskem in v Ljubljani, kjer je ta horizont dobro časovno fiksiran z značilnimi tipi in v Ljubljani tudi s horizontalno stratigrafijo grobišča.²¹

Paralelizacija z Este je pri današnjem stanju raziskav še nekoliko težavna. Šele z večglavo iglo s stožčastim zaključkom, bronastim žebliččenjem posod, skodelicami s presegajočim ročajem ipd., ki so značilnosti mlajšega horizonta naše stopnje, je možno dobro vzporejanje z gradivom stopnje Este II srednje. Ti elementi, ki so skupni širšemu krogu jugovzhodnoalpskega prostora, nas jasno povežejo tudi s horizontom Podzemlja II na Dolenjskem.²²

SV. LUCIJA Ic

Čolničasta fibula raznih variant v kombinaciji z bronasto vozlasto ovratnico in bronasto vozlasto ločno dvoankasto fibulo predstavlja osnovo stopnje označene s Sv. Lucija Ic. Vendar se naša stopnja dá ločiti v dva horizonta: Sv. Lucija Ic 1 in Ic 2. Razvoj starejšega horizonta v mlajši je popolnoma tekoč, kajti vodilni tipi Sv. Lucije Ic 1 živijo še naprej v horizont Ic 2, katerega upravičenost pa izpričuje cela vrsta tako oblikovnih kot tipnih novosti.

²⁰ S. Gabrovec, 900 let Kranja (1960) 16 ss, karta 3.

²¹ S. Gabrovec, Arh. vestnik 15-16 (1964-65) 32. M. Guštin, o. c., 469 ss. S. Gabrovec, Arh. vestnik 24 (1973) 338 ss.

²² O.-H. Frey, Entstehung (1969) T. 6: 9, 29; 5: 16, 12—14. Cfr. op. 12, 18, 20.

Sl. 2. 1 Razprostranjenost vozlastih dvoankastih fibul

- vozlaste fibule Ha B 3/C 1 (tip 6 c in 5 b po Gabrovcu)
- vozlaste fibule Ha C 1/C 2 (tip 5 a po Gabrovcu)
- vozlaste fibule Ha C 2/D 1 (tip 6 a in 6 b po Gabrovcu)

2 Razprostranjenost vozlastih ovratnic

3 Razprostranjenost kačastih fibul z valovitim lokom

Fig. 2. 1 Diffusione delle fibule ad arco a nodi

- fibule della Ha B 3/C 1 (tipo 6 c e 5 b secondo Gabrovec)
- fibule della Ha C 1/C 2 (tipo 5 a secondo Gabrovec)
- fibule della Ha C 2/D 1 (tipo 6 a e 6 b secondo Gabrovec)

2 Diffusione delli torquesi a nodi

3 Diffusione delle fibule serpeggianti con arco a serpentine

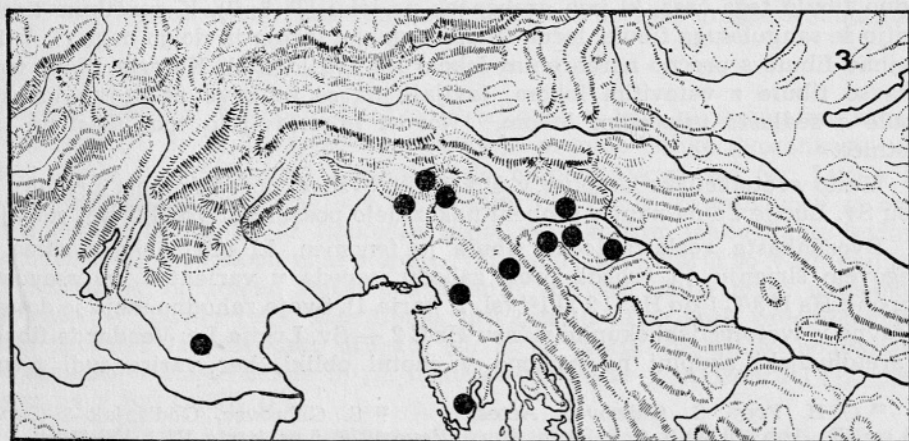
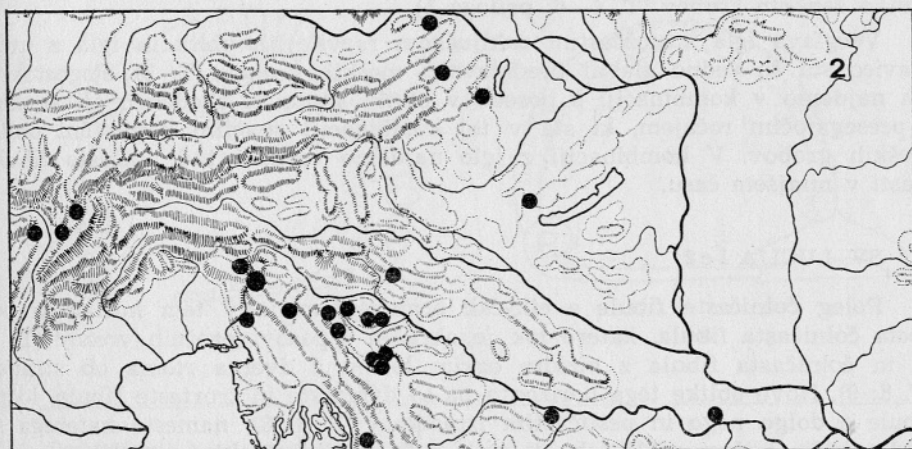
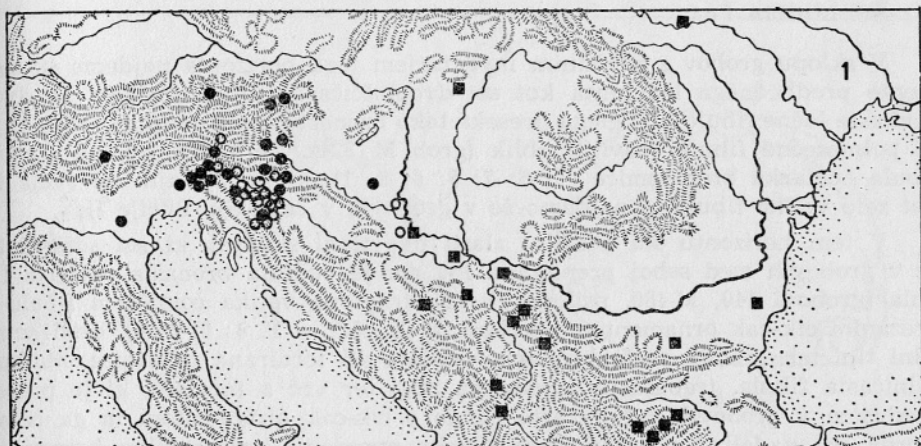

SV. LUCIJA I c 1

V sklopu grobov z značilnim inventarjem tega horizonta najdemo še elemente predhodnega horizonta kot so: dvoploščičasta fibula (priloga 1), dvo-zankaste ločne fibule okroglega preseka tako bronaste kot železne (T. 4: 4; 6: 7) in polmesečne fibule razvitih oblik (grob M 324). Že znana oblika je tudi fibula očalarka brez osmice (T. 5: 7; 6: 6; 8: 1), ki pa postaja vse večja in kot zelo veliko fibulo jo najdemo še v grobovih v času Sv. Lucije II.

V tem horizontu sta značilni zlasti dve tipni skupini, ki sta sočasni in se v grobovih med seboj prepletata. Pri eni je vodilna bronasta vozlasta fibula (grobovi 440, M 430, priloga 1), pri drugi pa velika čolničasta fibula z vrezanim cik-cak ornamentom (grobovi 1247, 452 — T. 4: 6; 6: 4), ostali značilni tipi teh grobov so še bronasta vozlasta ali tordirana ovratnica, majhna čolničasta fibula, trebušasta posoda na nogi ter vrč z ročajem, ki je pogost predvsem v grobovih s čolničasto fibulo s cik-cak ornamentom in ga bomo morda pri nadaljnjem proučevanju lahko opredelili kot značilno keramično obliko ženskih grobov (T. 4—6, priloga 1).

Večglava igla s stožčastim zaključkom razvitejših oblik in igla z uvito glavico sta še vedno glavni predstavnici moških grobov (T. 3). Pogostokrat jih najdemo v kombinaciji s posodo v obliki situle in skodelico ali skodelo s presegajočim ročajem, ki sta v tej kombinaciji značilni keramični obliki moških grobov. V kombinaciji z iglo najdemo večkrat tudi kačasto fibulo, zlasti v mlajšem času.

SV. LUCIJA I c 2

Poleg čolničaste fibule s cik-cak ornamentom je v tem horizontu pogosta čolničasta fibula, katere lok je okrašen s pasovi prečnih vrezov (T. 7: 4) in čolničasta fibula z nizkim ozkim lokom z dvema rtoma ob straneh (T. 8: 9). Nove oblike tega horizonta pa so dvortaste in trortaste fibule, ločne fibule z dolgo ного in pestičastim izrastkom (T. 8: 8), namesto katerega se javlja tudi jezičast zaključek ali pa trirobi zaključek, ki je značilen za sorodno fibulo tega časa, ki ima grebenček na loku (T. 8: 7). K značilnim tipom sodijo še sanguissuga fibule, ločne fibule z nizkim lokom in dolgo ного (T. 7: 2), majhne fibule s prečno narebrenim lokom itd. (Priloga 1). Kačaste fibule tega časa so fibule z valovitim lokom, javljajo pa se že prve preproste kačaste fibule s sedlasto usločenim lokom.²³ Novost predstavljajo tudi masivne za-pestnice.

Mesto svetolucijske skupine v širšem jugovzhodnopredalpskem prostoru v času Sv. Lucije I c pa nam v grobem nakazujejo posamezni vodilni tipi stopnje.

Dvozankasta vozlasta ločna fibula je fenomen, ki mu lahko sledimo v njegovem širjenju od vzhoda proti zahodu, seveda v variantah, v časovnem razponu Ha B 3/C 1 do Ha C 2/D 1²⁴ (sl. 2, karta 1). Svojo zahodno mejo je dosegla ravno v svetolucijski skupini v času Ha C 2 — Sv. Lucija I c. Vendar ta fibula v svetolucijski skupini ne nastopa v enotni obliki, ker varira tudi njena

²³ O.-H. Frey, S. Gabrovec, Actes, 203 op. 79, Abb. 10: 4, 6, 9.

²⁴ S. Gabrovec, Godišnjak 8 (Sarajevo 1970) 5 ss. karte VIII, IX, V.

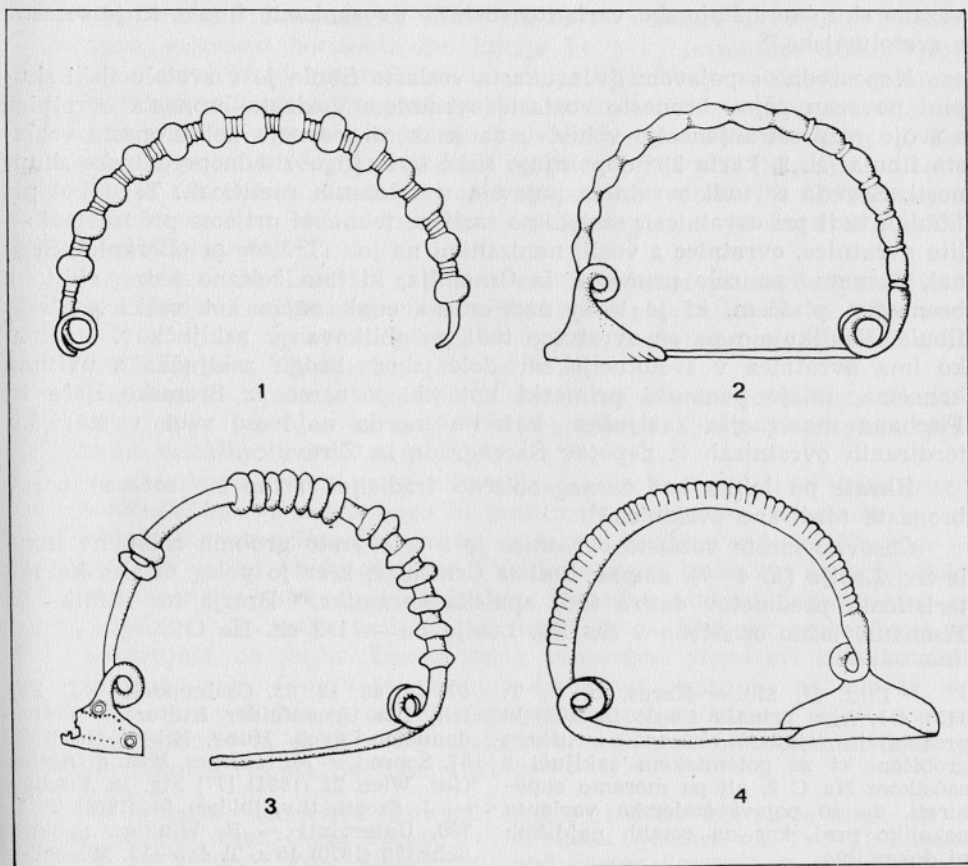

Sl. 3. Podvarianete bronaste ločne vozlaste dvozankaste fibule v svetolucijski skupini
Fig. 3. Sottovarianti della fibula bimagliata ad arco a nodi nel gruppo di Santa Lucia

tehnična izdelava. Najpogostejše so lite fibule z lepo oblikovanimi kroglastimi vozli (sl. 3: 1). Ta izvedba predstavlja prvotno obliko dvozankaste vozlaste fibule v svetolucijski skupini in jo najdemo skozi vso Sv. Lucijo I c. Drugo podvarianeto predstavljajo ravno tako lite fibule, katerih vozli so ovalno sploščeni (sl. 3: 2); te fibule se zdijo, vsaj kolikor lahko danes sodimo, nekoliko mlajše v sklopu naše stopnje. V fibulah, pri katerih so vozli nanizani na lok (sl. 3: 3), imamo tretjo podvarianeto vozlaste fibule in jo najdemo v grobovih Sv. Lucije I c 2. Lite fibule, pri katerih so se vozli preoblikovali v širše narebren lok ali kako drugače (sl. 3: 4), tvorijo najmlajšo podvarianeto dvozankaste vozlaste fibule in jih najdemo morda že v horizontu I c 2, predvsem pa v Sv. Luciji II a.

Svetolucijske bronaste vozlaste dvozankaste ločne fibule tvorijo ožjo po-

vezano skupino s štajersko varianto vozlaste dvoankaste fibule, ki je sočasna s svetolucijsko.²⁵

Neposredno s pojavom dvoankaste vozlaste fibule je v svetolucijski skupini povezan pojav bronaste vozlaste ovratnice. Vozlasta bronasta ovratnica s svojo razprostranjenostjo v bistvu na enakem področju kot bronasta vozlasta fibula (sl. 2, karta 2)²⁶ dopolnjuje sliko širše jugovzhodnopredalpske skupnosti. Seveda se tudi ovratnica pojavlja v določenih različicah. Tako kot pri fibulah tudi pri ovratnicah zasledimo različne tehnične prijeme pri izdelavi — lite ovratnice, ovratnice z vozli, nanizanimi na lok (Tržišče pri Cerknici, Stična), poznamo pa celo primerek iz Črnomlja, ki ima železno jedro, oblitno z bronastim plaščem, ki je torej narejen na enak način kot vaška vozlasta fibula. Razlikujejo pa se ovratnice tudi po oblikovanju zaključkov. Medtem ko ima ovratnica v svetolucijskem-dolenjskem krogu zaključka z uvitima koncema, imajo panonski primerki kot jih poznamo iz Sremske Rače in Fischaua masivnejša zaključka, katerim morda najdemo vzor v starejših tordiranih ovratnicah iz depojev Šarengrada in Žirovnice.²⁷

Hkrati pa lahko kot žarnogrobiščno tradicijo razumemo sočasen pojav bronaste tordirane ovratnice.²⁸

Časovno mesto vozlaste ovratnice je s celo vrsto grobnih celot, ne samo iz Sv. Lucije (T. 4—7), ampak tudi iz Črnomlja, kjer jo poleg ostalih karakterističnih predmetov datira tudi apulska keramika,²⁹ Brezja ter Rifnika in Fischaua, jasno označeno v čas Sv. Lucije I c — 1-2 oz. Ha C 2.

²⁵ Ibid. H. Müller-Karpe, o. c., T. 113: A 1, kjer prinaša fibulo iz Ruš, ki predstavlja najmlajši element na ruškem grobišču, ki se potemtakem zaključuje z začetkom Ha C 2, ali pa moramo supinirati, da se pojavi štajerska varianta nekoliko prej, kar na ostalih najdiščih ni dokazljivo.

²⁶ Najdišča vozlaste ovratnice: Most na Soči (Sv. Lucija). Kobarid — C. Marchesetti, Boll. d. Soc. adriatica 15 (1893) 273, 276. Tržišče pri Cerknici — C. Deschmann, Mitt. d. Anthr. Ges. Wien 8 (1879) Fig. 13. Magdalenska gora — Treasures of Carniola (1934) T. 5: 22, 23. Zagorica pri Vel. Laščah — Naturhist. Museum Wien, neobjavljeno. Stična — Nm Ljubljana, neobjavljeno. Brezje — K. Kromer, Brezje (1959) T. 22: 5. Črnomelj — O.-H. Frey, Entstehung (1969) 79 Abb. 47: 1. J. Dular, Arh. vestnik 24 (1973) T. 11: 5 itd. Dragatuš — G. Spitzer, ibidem, T. 10: 2, Podzemelj — Nm Ljubljana, neobjavljeno. Prozor — Š. Ljubič, o. c., T. 17: 42. Donja dolina — Z. Marić, Glasnik Zem. muz. NS 19 (1964) T. 10: 18. B. Čović Inventaria arch. 3 (1961) Y 22: 2. Rifnik — F. Starè, Arh. vestnik 2 (1951) T. 1: 4. S. Pahič, ibidem 7 (1956) T. 2: 4; 3: 1—4; 4: 1. A. Bolta, ibidem 7 (1956) T. 1: 88; 4:

87; 10: 86; 13: 82. Csabrendek — E. Pattek, Die Urnenfelder Kultur in Transdanubien, Arch. Hung. NS 44 (1968) T. 57. Sopron — M. Hoernes, Mitt. d. Anthr. Ges. Wien 21 (1891) [77] Fig. 18. Fischau — J. Szombathy, ibidem 54 (1924) T. 7: 780. Untervintl — R. Winkler, Schlern Schr. 70 (1970) 15 s., T. 4: 5—15. Mechel — P. Laviosa-Zambotti, Mon. Ant. 38 (1938) 283. Stufles — O. Menghin WPZ 1 (1914) 185 Abb. 8 b. Sremska Rača — K. & Z. Vinski, Arh. rad. raspr. JAZU 2 (1962) T. 5: 67. Sadnikarjeva zbirka — S. Gabrovec, Kamniški zbornik 10 (1965) T. 14: 12. Šmarjeta — Naturhist. Museum Wien, neobjavljeno. Loče pri Poljčanah — Nm Ljubljana, neobjavljeno. Šempeter pri Gorici — Pigorini, Boll. Paletn. Ital. 3 (1877) T. 6: 11.

²⁷ J. Brunšmid, Vjesnik Hrv. arh. druž. NS 4 (1900) 60, T. 2: 1. D. Garašarin, o. c., T. 20: 5.

²⁸ Poleg Mosta na Soči (Sv. Lucija) je znana iz Kranja — F. Starè, Arh. vestnik 5 (1954) T. 1: 5. Fibulo, ki je narejena na enak način, imamo v Jereki — Nm Ljubljana, neobjavljeno.

²⁹ O.-H. Frey, Entstehung (1969) 76 ss., Abb. 44.

Poleg vozlaste dvoankaste ločne fibule in vozlaste ovratnice, ki jasno nakazujejo sočasnost horizonta Sv. Lucija I c 1 s horizontom Stična - Novo mesto 1, potrjujejo to vzporednost tudi čolničaste fibule s cik-cak ornamentom, ki ravno v jugovzhodnopredalpskem svetu doživijo v času Ha C 2 svoj izreden razcvet in nas hkrati vežejo na zahod — na estenski krog. Z Este II kasno nas poleg te čolničaste fibule enači še cela vrsta fibul kot so čolničaste fibule z vrezanim ornamentom in nakazanima rtoma (T. 6: 10), majhne ločne fibule s polnim lokom in dolgo nogo (priloga 1 — grobova 1153, 1255), kačaste fibule idr.³⁰

V horizontu Sv. Lucija I c 2 se zveze z italjskim prostorom izražajo še jasneje s fibulami sanguissugami in s fibulami z nizkim lokom in dolgo nogo (T. 7: 12, 2; 8: 10), ki so v Bologni in v Este pogoste in opredeljene v čas Este II/III oziroma Villanoviano IV B 2.³¹

Drugi tip, ki izpričuje medsebojne zveze teh skupin, je kačasta fibula s valovitim lokom (sl. 2 — karta 3),³² katere časovno mesto je določeno prav z grobnimi celotami iz Sv. Lucije in Este.

Poleg te skupine tipov pa se v času Sv. Lucije I c 2 pojavi še vrsta drugih kot so ločne fibule z dolgo nogo in pestičastim izrastkom, dvortaste in tritortaste fibule, ki vse prinašajo značilno novost v izoblikovanju ležišča noge — C presek, ter velike fibule očalarke z veliko osmico, ki kažejo na neko določeno skupnost s prostorom, ki se nahaja vzhodno oziroma jugovzhodno od svetolucijskega. Ne redke variante teh tipov in pa fibule z grebenčkom na loku nakazujejo, da je Sv. Lucija imela pomembno vlogo pri izoblikovanju te nakitne skupine, čeprav je morda treba iskati oblikovne pobude za nekatere od njih v širšem prostoru obrobja severnega Jadrana, kjer so omejnjeni tipi značilni za določen čas preloma 7. v 6. stol. in tako tudi določajo časovno mesto horizonta Sv. Lucija I c 2.³³

³⁰ G. Kossack, Südbayern während der Hallstattzeit, Röm.-Germ. Forsch. 24 (1959) T. 155 D. O.-H. Frey, Entstehung (1969) 14, Abb. 2: 11, 8, 14, T. 9: 27, 23, 19 itd.

³¹ Ibidem, T. 18: 15, 7, 4. G. L. Carancini, Boll. Paletn. Ital. 78 (1969) 277 ss. M. Guštin, T. Knific, Arh. vestnik 24 (1973) karta 1.

³² Este — O.-H. Frey, Entstehung (1964) T. 18: 3. J. Sundwall, o. c. 235. S. Pietro al Natisono — muzej Trst, neobjavljeno. Kobariid — Goriški muzej, Nova Gorica, neobjavljeno. Sv. Lucija — C. Marchesetti, Boll. d. Soc. adriatica 15 (1893) T. 29:2. Naturhist. Museum Wien, neobjavljeno. Škocjan — Isti, I castellieri (1903) T. 17: 19. Križna gora — Notranjski muzej, Postojna, neobjavljeno. Magdalenska gora — Treasures of Carniola (1934) T. 3: 31. Stična — Nm Ljubljana, neobjavljeno. Šmarjeta — V. Stare, Prazgodovina Šmarjete (1973) T. 20: 9. Vače — Naturhist. Museum Wien, neobjavljeno. Nesakcij — A. Puschi, Atti e me-

torie 21 (1905) 160. Za te fibule cfr. še R. Lunz, Studien zur End-Bronzezeit und älteren Eisenzeit im Südalpenraum, Origines (1974) 134, T. 183 A, ki dopolnjuje našo karto z najdiščem Andreane in Valsugana. Na naši karti ni kartirana fibula iz Ljublj. - Nm Lj., neobjavljeno.

³³ M. Guštin, T. Knific, o. c., 835 ss. Š. Batovič, Arch. Jugoslavica 6 (1965) Abb. 16: 4—6; 17: 7. Isti, Inventaria Arch. 4 (1962) Y 37, 11. Cfr. tudi F. Starè, Adriatica praehistorica et antiqua (1970) 189 ss, kjer pa je stava omenjenih fibul pre-nizka in preohlapna. V Dumitrescu, L'età del ferro nel Piceno (1929) 127, Fig. 16: 21—24. R. Drechsler — Bižić, o. c., T. 5: 2 itd. F. E. Barth, Die hallstattzeitlichen Grabhügel im Bereiche des Kutscher bei Podsemel (1969) T. 15: 1, 4, 6 ipd. F. Starè, Arh. vestnik 13—14 (1962—63) T. 13: 17. M. Urleb, Inventaria Arch, Y 108, 2. O.-H. Frey, Entstehung (1969) T. 18: 6. O. Montelius, La Civilisation primitive en Italie I (1895) Pl. 11, 151, itd. P. G. Guzzo, Le fibule in Etruria (1972) 24 ss.

SV. LUCIJA II a

Čeprav je razvoj iz ene stopnje v drugo nepretrgan, se vendar s stopnjo II a pojavi toliko novega, da je njena ločitev od prejšnje jasna in njena označitev kot začetek mlajše kronološke skupine upravičena. Označena je s horizontom kačaste fibule raznih variant, za katerega je značilen tudi pojav svetolucijske ločne fibule. Hkrati pa je med novostmi te stopnje pomembna keramika s svojimi značilnimi oblikami vaz na nogi z rebri (T. 10: 4, 12, 13: 1, 6).

Na sam začetek te stopnje se uvršča skupina grobov, ki je označena s kačasto fibulo s pestiči (T. 9: 7, 10: 1, 7-8, priloga 1 — grob 2113), v katerih se javljajo še masivne kačaste fibule,³⁴ kačaste fibule z zanko, ki so v tem času večkrat železne, ter še oblike, ki se navezujejo na horizont Sv. Lucija Ic 2, kot so fibule z nizkim lokom in dolgo nogo ter čolničaste fibule in večglave igle (T. 9—10).

Neposredno na to skupino se navezuje horizont grobov, kjer prevladajo kačaste fibule z zavojem (T. 13: 5) in kačaste fibule s sedlasto usločenim lokom, javljajo pa se že kačaste fibule z rogljičema, ki so pogoste zlasti v mlajšem horizontu Sv. Lucije II a (2). Poleg kačastih fibul so značilne še čolničaste fibule s petimi rti na loku,³⁵ sanguissuga fibule, rtaste fibule, ki so masivnejše.³⁶ Fibule z nizkim pravokotnim lokom dobijo v tem času tudi svojo mlajšo varianto, ki ima odebeljen lok in so pogoste na najdiščih svetolucijsko-estenskega sveta.³⁷

Izredno pogosta fibula, ki jo najdemo v najrazličnejših kombinacijah, je svetolucijska ločna fibula, ki se pojavi prav v tem času, in sodi v širšo skupino tim. »goseničastih« fibul (T. 11: 3, 18 itd.). Predstavlja eno izmed mlajših variant le-teh in je lastna prav svetolucijski skupini (sl. 4 — karta 1).³⁸

³⁴ M. Guštin, Arh. vestnik 24 (1973) karta 3.

³⁵ C. Marchesetti, Boll. d. Soc. adriatica 15 (1893) T. 16: 9, 11; 17: 5. Cfr. še T. 11: 19.

³⁶ Za sanguissuge cfr. M. Primas, Die südschweizerischen Grabfunde der älteren Eisenzeit und ihre Chronologie (1970) T. 53, kjer kartira le fibule sanguissuge iz razvitega in poznega halštatskega obdobja. Za rtaste prim. C. Marchesetti, Boll. d. Soc. adriatica 15 (1893) T. 16: 12, 13. Isti, I castellieri (1903) T. 16: 20. M. Guštin, Arh. vestnik 24 (1973), sl. 2: 37, 38. R. Dreschler-Bižić, o. c., T. 4: 2; 6: 3.

³⁷ Bitnje — W. Schüle, Madrid. Mitt. 2 (1961) Abb. 20: 8. Kobarid — Goriški muzej, neobjavljeno. Most na Soči (Sv. Lucija) — C. Marchesetti, Boll. d. Soc. adriatica 15 (1893) T. 15: 6. Naturhist. Museum Wien, neobjavljeno. Cavasso Nuovo — F. Anelli, o. c., T. 10: 13. Este — O.-H. Frey, Entstehung (1969) T. 26: 17, 18; Abb. 6: 6 itd. Padova — ibidem, 56

Abb. 32: 8. Ospedaletto — ibidem T. 34: 4. Šmarjeta — V. Stare, Prazgodovina Šmarjete (1973) T. 22: 17.

³⁸ M. Primas, o. c., 145, T. 52, kjer pa karta ni popolna. Najdišča svetolucijske ločne fibule: Most na Soči (Sv. Lucija) (T. 11: 3, 18; 12: 3, 4; 13: 2, 8 itd.). Kobarid — Goriški muzej, neobjavljeno. Bitnje, Lepence — Nm Ljubljana, neobjavljeno. Koritnica — R. Mahnič, o. c., 79, Fig. 5. P. Kos, o. c., T. 3: 7. Breg — W. Modrijan, Carinthia I, 147 (1957), Abb. 18: 7. Vače — F. Starè, Vače (1955) T. 25: 3. Madžarska (var.): L. Marton, Arch. Ert. 33 (1913) 154 T. 8: 49. Hallstatt (var.) — K. Kromer, Hallstatt (1959) T. 243: 7. Welzelach (var.) — A. Lippert, Das Gräberfeld von Welzelach (1972) T. 25: 9. Arbedo Cerinasca — M. Primas, o. c., T. 26: 16. Matrei — M. A. Fuggazzola, Annali dell'Universita di Ferrara Sec. 15, vol. 2, 1 (1971) Fig. 14: 12. Rovereto — P. Laviosa, Zambotti, Mon. Ant. 38 (1938) Fig. 79. Como — podatek R. de Marinisa.

Goseničaste fibule, ki so značilnost južnoalpskega-severnoitalskega prostora, predstavljajo hkrati s toaletnim priborom enega izmed elementov, ki izpričuje medsebojne vplive teh področij.³⁹

V mlajšem horizontu Sv. Lucija II a (2) so moderne kačaste fibule z rogličema oziroma s ploščicama,⁴⁰ trakaste fibule z diskasto ploščico ter njihove variante z dvignjenim pestičastim gumbom na nogi, drobne ločne fibule s pestičastim gumbom na nogi in mlajše fibule sanguissuge z luknjicami v loku⁴¹ (T. 12, 13).

Za ta mlajši čas pa je značilen pojav bogatejših grobov, katerih glavna značilnost so velike kovinske posode, bronaste situle in ciste ter steklene skodelice.⁴² V teh grobovih so številni tudi nakitni predmeti že znanih oblik, ki se javljajo večkrat tudi v bogatejših izvedbah,⁴³ in pričajo, da ta skupina grobov ne predstavlja posebnega horizonta, ampak le imovitejši sloj, ki je izraziteje opazen šele v času Sv. Lucije II a (2) in mu lahko sledimo še v mlajši čas.⁴⁴

Značilnost situl te stopnje je, poleg dna pritrjenega s pregibom na plašč, razmeroma oblo rame, ki brez vratu prehaja v ustje, katerega rob navzven ovija svinčeno žico (T. 12: 9), in se tako oblikovno uvrščajo v skupino sorodnih situl znanih od Dolenjske do Rena.⁴⁵ Poleg te variante je v tem času znana tudi situla s kratkim vratom in ustjem, katerega rob je ravno tako zavihan navzven (grobovi 1563, M 908 — priloga 1). Te situle se oblikovno in konstrukcijsko ločijo od mlajših situl, značilnih za čas Sv. Lucije II b in II c, pri katerih se kratek vrat končuje z robom ustja, ki je zavihan navznoter (T. 15: 7; 16: 11; 18: 5 itd.). Pogostokrat so te situle na nizki t. im. »estenski nogi« (T. 15: 7; 16: 11) in imajo ramena razčlenjena z iztolčenimi rebri.⁴⁶ Ta konstrukcijska posebnost, ki je tako dosledno izpeljana pri mlajših svetolucijskih situlah, je pri ostalih situlah tako jugovzhodnopredalpskega kot alpskega sveta neznana, z izjemo situle iz Vač.⁴⁷ Pač pa srečamo enako ovijanje

³⁹ M. Primas, o. c., 144 s, prim. še T. 18: E 5; 23: B 9; 24: A 4 itd. A. Batchvarova, Sibirium 10 (1970) Fig. 2: B 3, 13: A 6 itd.

⁴⁰ Te fibule so prav specifične za oblikovni zaklad jugovzhodnoalpskega sveta in jih drugod skoraj ne najdemo. Cfr. K. Kromer, Brezje (1959) T. 10: 1; 30: 4 itd. E. F. Barth, o. c., T. 35: 5; 41: 3. S. Gabrovec, Arh. vestnik 7 (1956) T. 6: 2. Isti, Arh. vestnik 17 (1966) T. 5: 3. Z. Marić, Glasnik Zem. muz. NS 19 (1964) T. 13: 30. Cfr. tudi G. Kossack, o. c., T. 155 B.

⁴¹ Za sanguissuga fibule cfr. op. 36. Za drobne ločne fibule cfr. O.-H. Frey, Entstehung (1969) Abb. 6: 1.

⁴² C. Marchesetti, Boll. d. Soc. adriatica 15 (1893) T. 1: 1—3; 2: 5—8 itd. Th. E. Haevernick, Jahrb. RGZM 5 (1958) 8 ss.

⁴³ C. Marchesetti, o. c., T. 17: 13, 10, 8.

⁴⁴ Zaradi pomanjkanja grobnih ceLOT so v tekstu nakazani horizonti sto-

penj Sv. Lucije II a 1-2 in II b 1-2 v statistični tabeli (priloga 1 — prim. s sl. 5) predstavljeni le s posameznimi grobovi, tako da žal horizonti na prilogi 1 niso prikazani dovolj izrazito. Grobovi na T. 8—10, so nam bili dosegljivi in dodani šele pozneje, ko je bil tekst že zaključen.

⁴⁵ W. Kimmig, 43—44. Ber. RGK (1962-63) 31 ss. F. Starè, Zbornik Fil. fak. 2 (Ljubljana 1955) 105 ss.

⁴⁶ Prim. z »estenskimi« situlami v Este, ki se v svoji značilni obliki pojavijo že v začetku 6. stol. in jih v mlajšem času nadomestijo nove oblike situl — O.-H. Frey, Entstehung (1969) 53 Abb. 29, T. 21: 5, 6.

⁴⁷ W. Kimmig, o. c., 40 ss. F. Starè, o. c., T. 11. Mogoče sodi v to skupino tudi situla iz Nesakcija — A. Puschi, Atti e mem. d. Soc. istr. di arch. e stor. pat. 21 (1905) 108 Fig. 89. Prim. še Magdalenska gora: W. Lucke, O.-H. Frey, Die Situla in Providence, Röm.-Germ. Forsch.

ustja pri cistah, katerih glavna razprostranjenost je prav jugovzhodnopredalpski prostor, zopet z Mostom (Sv. Lucijo) kot enim izmed glavnih centrov.⁴⁸ Sama oblika mladih situl v svetolucijski skupini je arhaična in ostaja osamljena nasproti istočasnim oblikam situl, znanim na eni strani na Dolenjskem na drugi strani v estensko-bolognskem prostoru, kjer dobijo situle že elegantno konkavno vboklo latenoidno obliko.⁴⁹ Tudi situlska umetnost v svetolucijski skupini ni našla pravega odziva, saj sta znana le dva spomenika le-te, kjer sodi ornamentirani pokrov situle iz Mosta (Sv. Lucije) v krog starejših situlskih del, situla iz Kobarida pa med mlajše izdelke situlske umetnosti.⁵⁰ Danes še ni mogoče ničesar reči k razlagi tega pojava, doda se lahko le to, da je verjetno morala biti tradicija v svetolucijski skupini izredno zakoreninjena in v tem času oživljena, kar ne dokazuje le oblika situle z značilnim ornamentom tolčenih pik in bunčic v času Sv. Lucije II b in II c, temveč tudi posnemanje velikih veder tipa Kurd, ki se tudi znova pojavijo v grobovih v času druge polovice 6. stol. in še celo pozneje.⁵¹

Stopnja Sv. Lucija II a se, kot je bilo prikazano, s svojimi oblikami in tipi, kot so kačaste fibule, fibule sanguissuge, trakaste fibule itd., vključuje v znan oblikovni spectrum jugovzhodno predalpskega sveta in jo vzporejamo z Este III zgodnje (po Freyu) ter horizontom dvogrebenaste čelade Dolenjske (po Gabrovcu).

SV. LUCIJA II b

Stopnjo II b označujejo certoške fibule, ki predstavljajo s svojimi variantami vodilni tip tega časa, in ostalo značilno mladohalštatsko gradivo, kot so razne fibule s samostrelno peresovino, trakaste fibule tako z diskasto ploščico kot druge z mrežastim ornamentom na loku (sl. 4, karta 2),⁵² rtaste fibule, pravokotne pasne spone, situle z oblim ramenom in navzven zavitim

26 (1962) T. 34: 21, kjer je situla na podobni nogi, kot so svetolucijske.

⁴⁸ B. Stjernquist, *Ciste a cordoni* (1967) poseb. 68 ss, 54, Abb. 8.

⁴⁹ W. Lucke, O.-H. Frey, *Die Situla in Providence, Röm.-Germ. Forsch.* 26 (1962) T. 51: 34; 52: 37; 15. Umetnost alpskih Ilirov in Venetov (1962) T. 23, 25. T. Knez, *Prazgodovina Novega mesta* (1971) T. 68. P. Saronio, *Riv. arch. d. ant. prov. e dioc. di Como* 150—151 (1968-69) T. 13: 5. Prim. tudi P. Jacobstahl, *Early Celtic Art* (1969²) T. 178. Primerjamo jih lahko le s skupino dolenjskih situl — F. Starè, *Zbornik fil.*

fak. 2 (Ljubljana 1955) T. 7—10, ki pa so le okvirno datirane v mladohalštatsko obdobje.

⁵⁰ O.-H. Frey, *Entstehung* (1969) T. 60 s. W. Lucke, O.-H. Frey, o. c., T. 33: 19. G. Righi, *Atti d. Civ. mus. di stor. ed arte di Trieste* 6 (1969-70) 91 ss.

⁵¹ G. v. Merhart, *Festschr. d. Röm.-Germ. Zentralmus. Mainz* 2 (1952) 29 ss. Prim. še G. Kossack, o. c., T. 47: 1. K. Kromer, *Hallstatt* (1959) Textband, T. 12.

⁵² Trakaste fibule z mrežastim ornamentom: Oppeano — M. Primas, o. c., 71, Abb. 21, A 4. Este, O.-H. Frey, *Entstehung* (1969) T. 30: 12. Stufles — R. Lunz,

Sl. 4. 1 Razprostranjenost svetolucijskih ločnih fibul

2 Razprostranjenost trakastih fibul z mrežastim ornamentom na loku

3 Razprostranjenost uhatih sekir

Fig. 4. 1 Diffusione delle fibule a coste tipo Santa Lucia

2 Diffusione delle fibule ad arco laminare con ornamenti a reticolo sull'arco

3 Diffusione dell'accette imbuccate

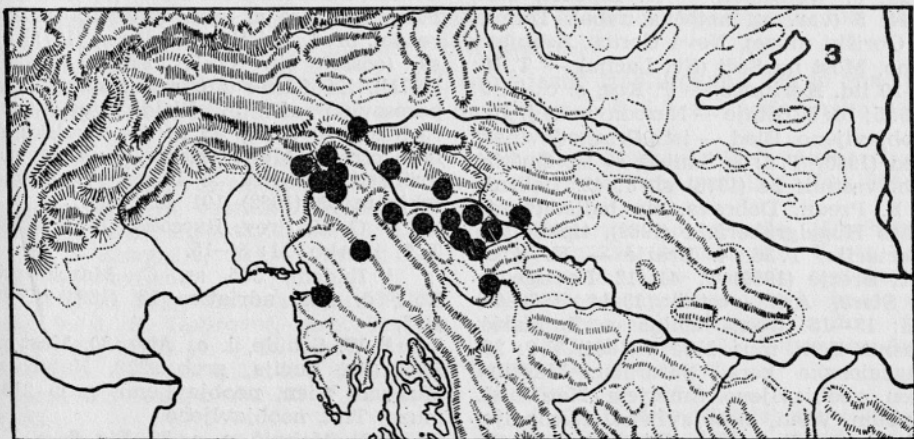
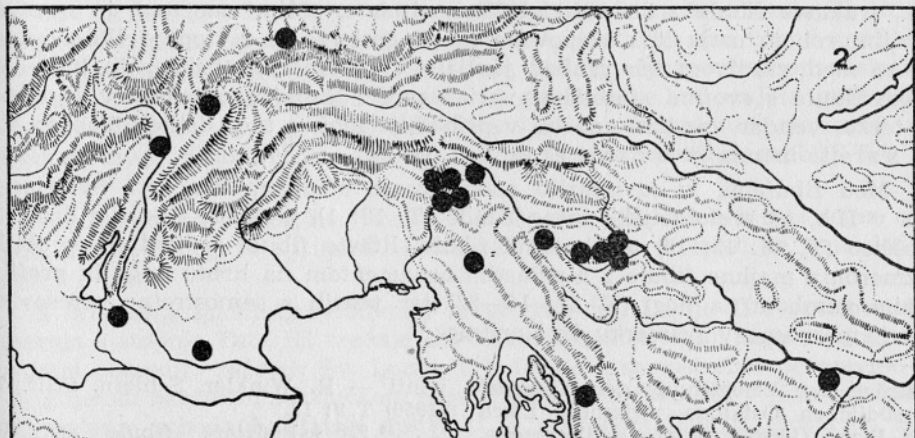
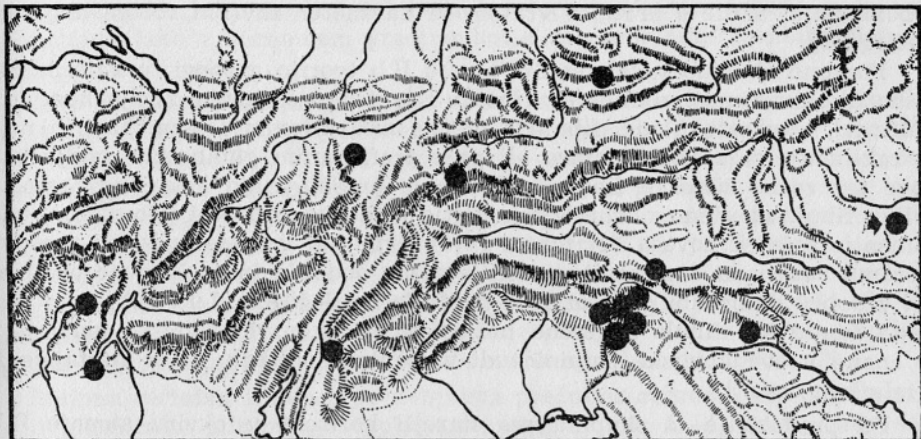

robom ustja, situle s kratkim vratom in navznoter zavitim robom ustja itd. (priloga 1).

Posebno skupino v sklopu Sv. Lucije II b tvorijo grobovi, v katerih najdemo fibule s samostrelno peresovino in dvignjenim okrasnim zaključkom noge (Fußzier), pavkaste fibule, fibule s prečno nažlebljenim lokom, katerih noga se zaključuje z živalsko glavico ali pa s profiliranim gumbastim zaključkom noge ter razne živalske fibule.⁵³ Te fibule predstavljajo nekje nove modne oblike fibul, združene s tehnično novostjo glede na prožnost peresovine, tako pomenijo začetek novega horizonta. Pojav teh fibul v svetolucijskem prostoru moramo vezati na čas razvitega halštatskega obdobja in je časovno oprijemljiv z dobro datiranim grobom 1008 iz Mosta na Soči (Sv. Lucije).⁵⁴ Tako pavkaste fibule kot fibule s prečno nažlebljenim lokom in živalsko glavico pa so znane v svetolucijski skupini tudi v lokalnih oblikah, ki so nastajale že v mlajšem času.⁵⁵

Da predstavlja ta skupina res starejši horizont v okviru stopnje II b, potrjuje vrsta tipov kot so kačaste fibule z rogljičema, s ploščicama, z zanko itd., trakaste fibule z diskasto ploščico, situle z oblim ramenom in navzven zavitim robom ustja itd., ki povezujejo te grobove še s stopnjo II a. Vendar pa se med gradivom teh grobov javljajo v posameznih primerkih tudi certoške fibule s svojimi starejšimi variantami.⁵⁶ Jasnejša opredelitev je danes še težka, vendar vse kaže, da bo v prihodnje možna tudi delitev stopnje II b na starejši in mlajši horizont (1 in 2 — sl. 5).

Med fibulami, ki so izrazito nadaljevanje modnega koncepta Sv. Lucije II a v II b, so svetolucijske ločne fibule (T. 16: 1), trakaste fibule z diskasto ploščico (T. 14: 15, 16) ter kačaste fibule. Rtaste fibule se javljajo v obliki razmeroma majhne fibule z mrežastim ornamentom na hrbtu noge in profiliranim gumbom na nogi (T. 17: 16—22) ter včasih s samostrelno peresovino kot jo poznamo v primerku iz Koritnice.⁵⁷

Beiträge zur Erforschung der Eisenzeit in südlichen Ostalpen zwischen Etsch und Piave (1968), tipkopisna disertacija, T. 23: 3. Welzelach — A. Lippert, o. c., T. 44: 5 (var. oz. netočna risba). Tolmin — Goriški muzej, Nova Gorica, neobjavljeno. Most na Soči (Sv. Lucija) — T. 16: 4—10 itd. Koritnica — P. Kos, o. c., T. 3: 8; 8: 5; 10: 5. Bitnje — Narodni muzej, Lj.; neobjavljeno. Bled — isti, Prazgodovinski Bled (1960) T. 5: 3. Šmihel — M. Guštin, Arh. vestnik 24 (1973) sl. 3: 42. Dobrníč — F. Preat, Dobra, ein hallstattzeitliches Hügelgräberfeld (1969), tipkopisna disertacija, T. 36: 4. Brezje — K. Kromer, Brezje (1959) T. 41: 12. Rovišče — V. Stare, Arh. vestnik 13-14 (1962-63) T. 5: 13—15. Donja dolina — Z. Marić, Glasnik Zem. muz. NS 19 (1964) T. 9: 29. Magdalenska gora, Naturhist. Museum Wien, neobjavljeno. Šmarjeta, Naturhist. Museum Wien, neobjavljeno. Kompolje, Arh. muzej Zagreb, neobjavljeno. Ober-

wintl — R. Winkler, Schlern. Schr. 70 (1950) T. 9: 12.

⁵³ Za »Fußzier« fibule crf. W. Schüle, Madrid. Mitt. 2 (1961) 155 ss. O.-H. Frey, Raccolta di studj antichità in onore del prof. Aristide Calderini (1971) 355 ss (odslej cit. O.-H. Frey, Raccolta [1971]). Za fibule z okrasno samostrelno peresovino cfr. J. Waldhauser, Arch. rozhledy 20 (1968) 43 ss. Za živalske fibule cfr. H. Müller-Karpe, Aus Bayerns Frühzeit, Schrift. z. bayer. Landesgeschichte 62 (1962) 101 ss.

⁵⁴ O.-H. Frey, Raccolta (1971) 363 ss, T. 2: 1, Abb. 11: 5—15.

⁵⁵ Ibidem, 355 ss. C. Marchesetti, Boll. d. Soc. adriatica 15 (1893) T. 29: 4, 5.

⁵⁶ W. Schüle, l. c., Abb. 20, Most na Soči (Sv. Lucija, grob 2229, Naturhist. Museum Wien, neobjavljeno; grob 2151, muzej Trst, neobjavljeno.

⁵⁷ R. Mahnič, o. c., 79, Fig. 2.

Certoška fibula nastopa v tej stopnji v treh variantah, katerih sočasnost je izpričana tako v spremnem gradivu kot z medsebojnimi kombinacijami v sklopu grobnih celot.

Prvo varianto predstavlja fibula s trakastim lokom in diskasto ploščico (T. 14: 13; Bitnje, grob 12; Lepence),⁵⁸ ki je značilna predvsem v starejših grobovih Sv. Lucije II b (1). Ta varianta je prav specifična za svetolucijsko-dolenjski prostor in posamezni primerki zunaj tega področja kažejo na krog izžarevanja le-tega.⁵⁹ Certoška fibula z iztegnjenim lokom segmentnega preseka in s prečnim rebrom na loku (T. 14: 17—21; 17: 14) je druga varianta in je s spremnim gradivom kot je trakasta fibula z mrežastim ornamentom na loku, trakasta fibula z diskasto ploščico, značilna situla itd. (T. 14: 16—17), jasno datirana v čas Sv. Lucije II b, kar je potrjeno tudi v širšem prostoru od Este do Panonije, kjer povsod označuje nakazan časovni horizont.⁶⁰

Majhna certoška fibula s po dvojnima prečnima rebroma na loku in običajno bikoničnim gumbom s čepkom na nogi (T. 15: 1—4) ravno tako sodi med vodilne tipe naše stopnje, in sicer predvsem mlajšega horizonta (II b 2). V Mostu na Soči (Sv. Luciji) jo najdemo v grobovih z značilno situlo (T. 15: 7), s pravokotno pasno spono (priloga 1), ki tudi predstavlja eno izmed značilnih novosti Sv. Lucije II b (T. 14: 7). Ta fibula je lastna jugovzhodnopredalpske-mu svetu v časovnem razponu 5. stol., ki ga najbolje nakazuje grobova z Magdalenske gore, kjer je grob XIII/53 s fibulo z dvignjenim okrasnim zaključkom noge (Fußzier) na začetku njene modne uporabe, grob V/6-7 pa na koncu.⁶¹

V mlajšem horizontu Sv. Lucije II b (2) se pojavi tudi samostrelna certoška fibula (priloga 1; prim. T. 18: 2), ki pa ostane v modi še v naslednji stopnji.

Z orisanimi značilnimi oblikami se stopnja Sv. Lucija II b enakovredno vzporeja s stopnjo Este III srednje brez kakršnegakoli časovnega zaostanka,⁶² saj nam pomenijo začetek Sv. Lucije II b fibule s samostrelno peresovino in z dvignjenim okrasnim zaključkom noge (Fußzier) in tako kot v Este predstavljajo sočasen zahodnohalštatski vpliv, ki je z grobom 1008 iz Mosta na Soči (Sv. Lucije) tudi časovno absolutno oprijemljivi.⁶³ Razen tega je tudi ostali repertoar fibul enak kot v Este,⁶⁴ tako da časovno vzporejanje teh dveh stopenj oziroma horizontov ne more biti sporno.

Spodnja časovna meja stopnje, žal, še ni jasno izoblikovana. Da jo enačimo z začetkom negovskega horizonta nas navaja grob V/6-7 z Magdalenske gore,

⁵⁸ W. Schüle, l. c., Abb. 20: 4.

⁵⁹ K. Kromer, Brezje (1959) T. 38: 7. S. Gabrovec, Arh. vestnik 7 (1956) T. 15: 2. itd. B. Čović, Inventaria arch. 3 (1961) Y 28: 3. Kompolje, Arheol. muzej Zagreb, neobjavljeno.

⁶⁰ O.-H. Frey, Entstehung (1969) 22, Abb. 9: 6. S. Gabrovec, Arh. vestnik 15-16 (1964-65) T. 14: 3. B. Čović, Inventaria arch. 3 (1961) Y 28: 4. J. Brunšmid, Vjesnik Hrv. arh. društ. NS 6 (1902) 68, sl. 22.

⁶¹ Magdalenska gora, grob XIII/53,

Naturhist. Museum Wien, neobjavljeno. S. Gabrovec, Arh. vestnik 15-16 (1964-65) T. 14: 2.

Karta, ki jo prinaša M. Primas, Jahrb. RGZM 14 (1967) 131, Karte 3, ni omejena le na to varianto certoške fibule, temveč upošteva vse, ki imajo nogo okrašeno s punciranimi krožci.

⁶² O.-H. Frey, S. Gabrovec, Actes (1971) 198, 203, op. 82.

⁶³ Cfr. op. 54.

⁶⁴ O.-H. Frey, Entstehung (1969) 22, 20, Abb. 8: 22; 9, T. 29: 1, 2 itd.

kjer so značilne variante certoške fibule datirane v čas okoli 400 pr. n. št. Ta časovna meja je nekje utemeljena tudi nasproti Este, saj so tam latenski vplivi, ki karakterizirajo Este III kasno, verjetno zgodnejši kot pa so lahko v svetolucijskem ali dolenskem svetu.⁶⁵

SV. LUCIJA II c

S stopnjo Sv. Lucija II c pride v svetolucijski skupini do pomembne spremembe v ritualu prilagajanja pridatkov v grob; v moških grobovih se namreč pojavi orožje — tulasta oziroma uhata sekira in sulične osti (T. 20: 1—3). Ta običaj, ki je sicer značilnost pokopa v dolenskem krogu, se v istem času kot v svetolucijskem področju pojavi tudi na Notranjskem,⁶⁶ vendar neposreden vzrok te spremembe ostaja še neznan. Tako tulasta kot uhata sekira sta značilni obliki orožja na celotnem jugovzhodnopredalpskem področju, katerega specifičnost v poznohalštatskem obdobju izraža prav uhata sekira (sl. 4, karta 3),⁶⁷ ki je bila izoblikovana v tem času.

V grobovih Sv. Lucije II c so še vedno pogost pridelek bronaste situle, enake kot v Sv. Luciji II b, le da so v glavnem neornamentirane (T. 18: 5; 19: 3; 20: 7) in ciste. Ravno tako značilne so tudi pravokotne pasne sponse, ki so večkrat lite (T. 18: 1).

Medtem pa opazimo v repertoarju fibul določene spremembe. Starejše oblike kot so svetolucijska ločna fibula, trakasta fibula z diskasto ploščico, trakasta fibula z mrežastim ornamentom itd., izginejo (priloga 1). Tudi starejše variante certoških fibul zamenjajo mlajše. V rabi ostanejo le mlajše izvedbe pavkaste fibule, certoška fibula s samostrelno peresovino in še posamezni primerki drugih fibul (priloga 1, T. 18: 2).

Med nakitnimi predmeti, značilnimi za to stopnjo, so pomembne zlasti certoške fibule s svojimi mlajšimi variantami, za katere je značilen lep oblikovan gumb na loku in na nogi (T. 20: 4, 8) ter samostrelne fibule z lokom, ornamentiranim s punciranimi krožci, zapestnice s konci v obliki kačjih glav in votle ovratnice.⁶⁸

⁶⁵ S. Gabrovec, Arh. vestnik 15-16 (1964-65) 38. Isti, Situla 8 (1965) 177 ss. O.-H. Frey, Entstehung (1969) 23. Isti, Raccolta (1971) 370 ss.

⁶⁶ M. Guštin, Arh. vestnik 24 (1973) 461 ss.

⁶⁷ Kobarid — C. Marchesetti, I castellieri (1903) T. 18: 18. Most na Soči (Sv. Lucija) T. 18: 1. Koritnica — P. Kos, o. c., T. 5: 1. Idrija pri Bači — J. Szombathy, o. c., 318, Fig. 100, 329, Fig. 141 itd. Ajdovski gradec — S. Gabrovec, Arh. vestnik 17 (1966) T. 5: 4. Breg — R. Pittioni, Urgeschichte des österreich. Raumes (1954) 627, Abb. 443. Kranj — A. Valič, Varstvo spomenikov 9 (1962-64) T. 3: 21. Vače — F. Starè, Vače (1955) T. 16: 2. Magdalenska gora — S. Gabrovec, Arh. vestnik 17 (1966) T. 24: 3. Stična —

O.-H. Frey, S. Gabrovec, ibidem 20 (1969) sl. 5: 4. Mokronog — S. Gabrovec, ibidem 17 (1966) T. 8: 6. Šmarjeta, Naturhist. Museum Wien, neobjavljeno. Valična vas — B. Teržan, Arh. vestnik 24 (1973) T. 20: 6—8. Vinkov vrh — V. Stare, ibidem 15-16 (1964-65) T. 12: 1, 2. Podzemelj — F. E. Barth, o. c., T. 18: 6. Šmihel — M. Guštin, o. c., sl. 4: 8. Socerb — K. Moser, Jahrb. d. Zentral-Komm. NF 1 (1903) 122, Fig. 139, 142. Libna — Naturhist. Museum Wien, neobjavljeno.

⁶⁸ M. Primas, Jahrb. RGZM 14 (1967) 99 ss, prim. B. Teržan, Arh. vestnik 24 (1973) 679 ss; samostrelne fibule z lokom ornamentiranim s punciranimi krožci: Most na Soči (Sv. Lucija), Naturhist. Museum Wien, neobjavljeno. Koritnica — R. Mahnič, o. c., 80, Fig. 6. Idrija pri

Za ugotavljanje relativnih kronoloških odnosov Sv. Lucije II c do sosednjih skupin nam služijo predvsem certoške fibule. Varianti fibule s prečnima rebroma na loku (T. 19: 2) in z narebrenim gumbom na loku omogočata vzporejanje z dobro datiranimi grobovi Este III kasno.⁶⁹ V isti čas sodi tudi certoška fibula z asimetrično nogo (T. 20: 4), ki nakazuje časovno povezavo Sv. Lucije II c s poznotessinskimi certoškimi fibulami tamkajšnje stopnje Tessin D.⁷⁰ Medtem pa certoška fibula s samostrelno peresovino, certoška fibula s prečno narebrenim gumbom na loku in pa orožje, kot že omenjeno, vzporejajo našo stopnjo z negovskim horizontom Dolenjske oziroma z Notranjsko VI.⁷¹

Časovni horizont, ki se navezuje na II c stopnjo in je označen z najmlajšimi izpeljankami halštatskega oblikovnega zaklada, kot so certoške fibule z izrastki v obliki krilc ali očesc na loku ter uhate sekire itd., v katerega pa se že infiltrirajo nove modne oblike zgodnjelatenskih fibul, kot se to kaže v Idriji ob Bači in Koritnici, je danes še težko jasneje definirati, saj je na eni strani neko nadaljevanje Sv. Lucije II c, hkrati pa že začetek novega kulturnohistoričnega pojava, ki zaživi v latenskodobni idrijski skupini.⁷²

Svetolucijska skupina korenini v svojem začetku v kulturi žarnih grobišč in je s Sv. Lucijo I a značilna predstavnica oblikovnega zaklada časa Ha B 3, ki je lasten obrobju prostora ob severnem Jadranu.

Z uveljavitvijo in splošno uporabo železa se je na slovenskem prostoru formirala nova železnodobna kulturna skupnost, v katere sklop je sodila tudi svetolucijska skupina. To je čas Sv. Lucije I b, ko se v grobnem inventarju pojavi železen nakit, ki je lasten celotnemu področju, medtem ko se s polmesečnimi fibulami, dvoploščičastimi fibulami itd. izraža neka specifičnost in samostojnost svetolucijske skupine.

V ta čas ne sodi le razcvet samega Mosta na Soči (Sv. Lucije) in Kobarida, ampak se s konsolidacijo železnodobnega prebivalstva v svetolucijski skupini množijo tudi njena najdišča. Času razvitega Ha C obdobja lahko danes pripišemo najdišča ob Nadiži, ki se vrstijo nekje ob poti proti zahodu.

V času Sv. Lucije I c pride namreč do intenzivnejših zvez med prazgodovinskimi svetovi — na eni strani na italški, na drugi na dolenski strani — ki vplivajo na večjo enotnost materialne kulture na tem področju, in svetolucijska skupina ima pomembno mesto kot mejni in hkrati vezni člen med vzhodom in zahodom, kar pričajo dvozankaste ločne fibule, vozlaste ovratnice, večglave igle s stožčastim zaključkom, ločne fibule z nizkim lokom in dolgo nogo itd., kakor tudi najdbe, ki so direktno ali indirektno vezane na širjenje najstarejših situlskih spomenikov (ornamentiran pokrov situle, situla iz

Bači — J. Szombathy, o. c., 297, Fig. 14. Kobarid — Goriški muzej, Nova Gorica; neobjavljeno. Nezn. tolminsko najdišče — D. Svoltjšak, Varstvo spomenikov 12 (1967) T. 2: 10. Magdalenska gora, grob XIII/116, Naturhist. Museum Wien, neobjavljeno

⁶⁹ O.-H. Frey, Entstehung (1969) 22 ss, T. 31: 12, Abb. 10: 6.

⁷⁰ M. Primas, o. c., 109 ss. Ista, Die südschweizerischen Grabfunde der älteren Eisenzeit und ihre Chronologie (1970) 61 ss.

⁷¹ M. Guštin, o. c., 477 ss., sl. 3: 1, 2. B. Teržan, o. c., 679 ss.

⁷² Prim. J. Szombathy, o. c., 291 ss. P. Kos, o. c., 848 ss; cfr. še S. Gabrovec, Arh. vestnik 17 (1966) 187 ss. M. Guštin, o. c., 480.

	BOLOGNA	ESTE	SV. LUCIJA	NOTRANJSKA	DOLENJSKA	
800	Ha B2	I			I LJUBLJANA I	
700	Ha B3	II	II ZGODNJE	I a	a	LJUBLJANA IIa
		III				II B
600	Ha C1	IV A	II SREDNJE	I b	II b	PODZEMELJ 1
		III A				III B
500	Ha C2	IV B1	II KASNO	I c	III a	STIČNA 1
		IV B2	II / III	I c		II b
400	Ha D1	IV C	III ZGODNJE	II a	IV	DVOGREBENASTE ČELADE
		CERTOSA	III SREDNJE	II b		V
	Lt A					
	Lt B		III KASNO	II c	VI	NEGOVSKI HORIZONT

Sl. 5. Primerjalna kronološka tabela svetolucijske skupine s sosednjimi kulturnimi skupnostmi

Fig. 5. Tavola cronologica di comparazione del gruppo di Santa Lucia con le comunità vicine

groba M 2820) z italско-estenskega prostora v prazgodovinski obrobni alpski svet.⁷³

V času Sv. Lucije II a se pojavijo najdišča svetolucijske skupine izven njenega matičnega področja — v Bohinjskem kotu. Ta zanimiv in nenavaden pojav, saj je Bohinjski kot geografsko bolj navezan na Gorenjsko kot pa z visokimi gorami ločeno Soško dolino, bi morda lahko razlagali tako, da je v tem času povečana kovinska obrt, ki se izraža predvsem v bogatejših grobovih tega časa, ki se od ostalih ločijo po bogatih pridatkih kot so steklene skodelice, kovinske posode, importirana keramika⁷⁴ in bogatejši inventar nakita, sprožila iskanje novih rudnih ležišč, ki je privedlo svetolucijskega prebivalca tudi v Bohinjski kot.

⁷³ O.-H. Frey, Entstehung (1969) 46 ss, Abb. 23. Prim. C. Marchesetti, Boll. d. Soc. adriatica 15 (1893) T. 2: 6 s situlo iz Stične — K. Kromer, S. Gabrovec, Inventaria arch. 5 (1962) Y 41(2): 2, s primerkom iz Hallstatta — W. Kimmig,

o. c., 83, ter s situlami iz srednje ital-skega prostora — M. V. Pomes, Studi Etr. 23 (1954) 156 ss.

⁷⁴ C. Marchesetti, Boll. d. Soc. adriatica 15 (1893) T. 6: 9. O.-H. Frey, Raccolta (1971) T. 2: 1. Cfr. op. 44.

V čas najmlajšega halštatskega obdobja sodi poselitev novih krajev, kot so Koritnica in Idrija ob Bači⁷⁵ ter sprememba v grobnem kultu (orožje), kar bi lahko pričalo o nemiru ali celo nekem pritisku, ki so ga sprožila osvajanja in premiki keltskih plemen v prostor južno od Alp.⁷⁶

S Sv. Lucijo II c, ki predstavlja zadnji zaključni horizont grobov na najdiščih kot so Most na Soči (Sv. Lucija), Kobarid, S. Quirino in Darnazacco pri Čedadu, se konča halštatskodobno življenje svetolucijske skupine. Svetolucijsko skupino je na tem prostoru zamenjala latenskodobna idrijska skupina, ki je posredni dedič le-te; spremenil se je nekoliko le poselitveni areal in znatno se je zmanjšalo število prebivalstva. Posamezne latenskodobne najdbe iz najdišč v Mostu na Soči (Sv. Luciji), Tolminu in Kobaridu, ki se javljajo vse do zgodnjeavgustejskega časa,⁷⁷ pa pričajo, da ta grobišča tudi v latenu niso popolnoma opustela.

Contributto alla cronologia del gruppo preistorico di Santa Lucia

La regione adagiata tra le Alpi Giulie e la pianura friulana all' epoca della prima età del ferro fu abitata da una comunità storico — culturale da noi oggi definita come »gruppo di Santa Lucia« (Fig. 1, ann. 1) e annoverato tra la comunità culturale facendo parte dello spazio prealpino sud-orientale che per posizione geografica in cui si trova fungeda raccordo con lo spazio della civiltà atestina (ann. 2), a sua volta, estendentesi a ovest.

Il gruppo di Santa Lucia affonda le radici nella cultura dei campi di urne e con »Santa Lucia I a« é caratteristico rappresentante della ricchezza formativa dell' epoca Ha B 3 propria dello spazio a ridosso dell'Adriatico settentrionale. Questo periodo é noto oggi nella necropoli di Tolmin e nelle singole tombe di Kobarid (Caporetto) e Most na Soči (Santa Lucia) (ann. 7, 8); é caratterizzato da fibule bronzee ad arco semplice basso a una maglia, fibule minute ad arco incurvato a nastro a una maglia e fibule semilunate a una maglia, poi ancora da braccialetti a nastro e fibule ad occhiali a otto. Nelle tombe maschili vengono spesso trovati spilloni con la cappoccia a cono e spilloni a riccio, poi altre ancora legate ai tipi Ha B 2 (ann. 9). Grazie alla spillone a cappoccia a cono e alla fibula ad arco semplice basso a una maglia, diffusa nello spazio intorno al Caput Adriae, la posizione cronologica del periodo Santa Lucia I a viene collocato nella meta dell' VIII secolo.

Con il periodo Santa Lucia I b, caratterizzato decisamente dall' apparizione del ferro, rispecchiato particolarmente nell' »orizzonte ferreo dell' ornamento«, appare nelle forme del gruppo di Santa Lucia tutta una serie di elementi e tipi nuovi

⁷⁵ Grobišče v Koritnici smemo pripisati po danes znanem gradivu času Sv. Lucije II b in c., Idrija pri Bači pa se s svojim gradivom uvršča s svojim začetkom na konec II c. Žal nam je znana Šentviška gora le iz omemb v literaturi in je njena postavitev v ta čas le hipotetična.

⁷⁶ O.-H. Frey, o. c., 355 ss.

⁷⁷ J. Werner, Festschrift M. Hell (1961) 143 ss. C. Marchesetti, o. c., T. 20: 5; 28: 4—6. Isti, Boll. d. Soc. adriatica 9 (1885) T. 7: 3, 2. Isti, I castellieri (1903) T. 18: 10, 15, 20.

quali fibule ad arco semplice a due maglie, bronzee e di ferro (ann. 12), armille e torquesi di ferro, fibule minute ad occhiali senza otto (ann. 13), fibule semilunate a due maglie di forme evolute, fibule a disco binato (ann. 14—16), spilloni a globetti (ann. 17, 18), vasi ornati di borchiette di bronzo (ann. 20) ecc., che con le loro forme evolute e combinazioni rendono possibile la divisione del periodo in antico (I b 1) e tardo (I b 2) [allegato 1, T. 1—3].

Giacchè il periodo Santa Lucia I b indica la comparsa dell' ornamento di ferro, lo stesso inizio dell' orizzonte precedenti Santa Lucia I b non può venir messo a comparazione cronologica relativa con l'orizzonte di Podzemelj I e Ljubljana II b (Fig. 5) perchè all' inizio di questi si trovano gli spilloni con lacappoccia a cono appartenenti ai tipi principali del periodo Santa Lucia I a, di cui le forme caratteristiche tendono a scomparire di moda negli ultimi decenni dell' VIII secolo. Così si dà il caso che l' inizio del periodo Santa Lucia I b sia alquanto posteriore, ma anche coevo, dello stesso fenomeno di comparizione dell' ornamento di ferro nella Notranjska e a Ljubljana (ann. 21). La comparazione con Este II medio è resa possibile appena con lo spillone a globetti, con il ornamento di borchie bronzee dei vasi, con le ciotolette ad alto manico ecc., caratteristici dell' orizzonte più recente del nostro periodo (I b 2) (ann. 22).

La fibula a navicella, nelle sue diverse varianti e in combinazione con il torquese bronzeo a nodi, e la fibula bimagliata bronzea ad arco a nodi rappresentano la base del periodo Santa Lucia I c, a sua volta divisibile in due orizzonti e precisamente l' I c 1 e l' I c 2. Il passaggio dall' orizzonte anteriore a quello posteriore si rivela del tutto scorrevole giacchè i tipi principali di Santa Lucia I c 1 continuano a esistere ulteriormente anche nell' orizzonte I c 2, la cui comparazione viene giustificata da tutta una serie di novità tipiche e formali. Nell' ambito delle tombe dell'orizzonte Santa Lucia I c 1 si trovano inoltre fibule bimagliate ad arco semplice a sezione circolare bronzee e di ferro (T. 4: 4; 6: 7) e fibule semilunate dalle forme evolute (M 324). Le novità che compaiono in questo periodo sono composte da grandi fibule a navicella cesellate a zig-zag (T. 4: 6; 6: 4), fibule a navicella ornate a intaglio e bicuspidi appena accennate (T. 6: 10), piccole fibule a navicella (T. 5: 6; 6: 3, 9), fibule bimagliate ad arco a nodi con delle sottovarianti (Fig. 3, T. 5: 5), torquesi bronzei a nodi (T. 4: 1; 5: 1, Fig. 2 — Cartina 2, ann. 26), piccole fibule ad arco rigonfio con lunga staffa ecc. (allegato 1).

Tra i reperti tombali di Santa Lucia I c 2 compaiono fibule con due e tre bottoni, fibule con arco a tutto tondo e con lunga staffa con bottone terminale supraelievato portatrici di novità peculiari nelle forme della staffa a sezione «c», delle fibule a sanguisuga, delle fibule con arco ribassato ed allungato e con lunga staffa, piccole fibule dall' arco stiriato ecc. (T. 7, 8, allegato 1). Le fibule serpeggianti dell'orizzonte sono delle varianti con arco a serpentine (ann. 32, 23, fig. 2, cartina 3).

L'orizzonte Santa Lucia I c 1 risulta coevo dell' orizzonte Stična—Novo mesto I (secondo Gabrovec) e di Este II tardo (secondo Frey) (ann. 30). La posizione cronologica dell' orizzonte Santa Lucia I c 2, secondo i tipi citati, viene indicata nel passaggio dal secolo VII nel secolo VI ed coeva al periodo Este II/III, ossia Villanoviano IV B 2 e in parte con Stična 2 (ann. 31—33).

Santa Lucia II a è indicata con l'orizzonte della fibula serpeggiante a diverse varianti, per il quale è inoltre caratteristica la comparazione della fibula a coste

di Santa Lucia (Fig. 4 — cartina 1, T. 11: 3, 8 ecc., ann. 38). Una novita importante sono anche i calici zonati (T. 10: 4, 9; 13: 1, 6).

All' inizio di questo periodo viene aggiunto un gruppo di tombe, caratterizzate con una fibula serpeggiante con pistilli (una spece di bottoncini. T. 9: 7; 10: 1, 7—8), in cui compaiono le fibule a drago (T. 10: 3) e le forme che appartengono all' orizzonte Santa Lucia I c 2, come sono le fibule ad arco ribassato ed allungato e con lunga staffa (T. 9: 5, 6), fibule a navicella, spilloni a globetti ecc.

L'orizzonte antico di Santa Lucia II a 1 caratterizza anche le fibule biserpegginati, fibule serpeggianti semplici, fibule a navicella con cinque bottoncini sull' arco, fibule a sanguisuga, fibule a bottoni e fibule ad arco ingrossato ed allungato (T. 11, allegato 1, ann. 35—37).

Nell' orizzonte minore di Santa Lucia II a 2 sono moderne le fibule serpeggianti di variazione prealpini sud-orientale (T. 11: 7—11; 12: 1, ann. 40), fibule ad arco laminare con disco, fibule con piede rialzato a bottoncino e le fibule minori a sanguisuga e con le aperture sull' arco (T. 12, 13, allegato 1, ann. 41).

In questo orizzonte minore compaiono anche le tombe piu ricche con i secchi grandi di bronzo, situle, ciste a cordoni e ciotolette di vetro (ann. 42). In queste tombe ci sono anche molti oggetti d'ornamento delle forme gia conosciute, che attestano che questo gruppo di tombe non presenta un'orizzonte particolare, ma una classe benestante, che diviene espressiva proprio in questo tempo (Santa Lucia II a 2) e protratosi ancora nel periodo piu recente (ann. 43, 44). Le situle caratteristiche di questo orizzonte hanno la spalla relativamente rotonda, sono senza collo, e formano l'imboccatura svasante incorporante un filo di piombo (T. 12: 9, ann. 45). Si tratta di situle differenti per forma e costruzione da quelle piu recenti del periodo Santa Lucia II b e II c in cui il collo corto termina nell'orlo dell'imboccatura invasata (T. 15: 7; 16: 11; 18: 5 ecc., ann. 47, 48).

Il periodo Santa Lucia II a con le sue forme e tipi va inserito nel noto spettro formale del mondo prealpino sud-orientale ed e coevo dell' Este III antico (secondo Frey) e dell' orizzonte dell' elmo bicreste della Dolenjska (secondo Gabrovec).

Il materiale caratteristico del periodo Santa Lucia II b e rappresentato dalle fibule della Certosa con le varianti ad arco a nastro con disco (T. 14: 13, ann. 58), con quelle ad arco teso a sezione di segmento e dalla costola trasversale (T. 14: 17—21; 17: 14, ann. 60) e con quelle con una doppia costola ad ogni parte del' arco (T. 15: 1—4, ann. 61); e dal rimanente materiale caratteristico per il periodo di Hallstatt recente quali le varie fibule a doppio ardiglione, fibule ad arco laminare con disco (T. 14: 15, 16) e quelle dall' ornamento a reticolo sull' arco (T. 16: 4—10, Fig. 4, cartina 2, ann. 52), fibule a bottoni (T. 17: 16—22), ganci rettangolari di cintura (T. 14: 7), situle a spalla rotonda e imboccatura svasata, situle a collo corto e imboccatura invasata (T. 15: 7; 16: 11 ecc., allegato 1).

Un gruppo particolare di Santa Lucia II b e pompato dalle tombe in cui furono trovate le fibule a doppio ardiglione e dall' ornamento terminale del piede sollevato (Fußzier), fibule da forma di timpani, fibule ad arco trasversalmente solcato il cui piede termina in testa dalla forma animale e varie altre fibule anche di forma animale (ann. 53). Pare che questo gruppo rappresenti un'orizzonte precedente nell' ambito del periodo II b (ann. 54, 56) cosa che probabilmente renderà possibile in futuro la suddivisione del periodo in due orizzonti (1 e 2). Con le descritte forme caratteristiche Santa Lucia II b viene equivalentemente comparata col periodo Este III

medio senza alcun ritardo cronologico (ann. 62), giacche Santa Lucia II b inizia con fibule a doppio ardiglione dall'ornamento terminale del piede sollevato (Fußzier) che, come a Este, rappresentano l'influenza dello Hallstatt occidentale contemporanea e che, con la tomba 1008 di Most na Soči (Santa Lucia) viene assolutamente cronologicamente confermata (ann. 63). Inoltre, anche la rimanente scelta di fibule e ugualea quella d'Este (ann. 64) fugando così ogni eventuale contestazione di un parallelismo cronologico dei periodi. Il limite inferiore del periodo non è purtroppo ancora formulato con chiarezza. Ad equipararla all'inizio dell'orizzonte di Negova induce la tomba V/6—7 di Magdalenska gora, dove le caratteristiche varianti di fibule della Certosa vengono datate intorno al 400 a. C. Questo limite cronologico e in certo senso fondato di fronte a Este in cui l'influenza di La Tène, caratterizzante l'Este III tardo, e probabilmente anteriore che nello spazio santaluciano o della Dolenjska (ann. 65).

Con il periodo Santa Lucia II c appare nel gruppo di Santa Lucia un importante cambiamento dei riti funebri portando a nuove deposizioni di annessi in tomba: nelle tombe maschili compare l'arma — l'accetta imbutiforme o l'accetta imbucata (T. 20: 1, Fig. 4, cartina 3, ann. 67) e le punte di frecce (T. 20: 2, 3).

Un annesso molto diffuso nelle tombe di Santa Lucia II c sono le situle di bronzo (T. 18: 5; 19: 3; 20: 7), le ciste e cinturoni rettangolari (T. 18: 1). Nel repertorio delle fibule intravediamo delle modifiche: le forme antiche come la fibula a coste di Santa Lucia, quella ad arco laminare con disco, poi quella ad arco laminare con ornamenti a reticolo sull'arco e le varianti antiche di fibule della Certosa scompaiono e sono sostituite da forme ornamentali più recenti quali le fibule tipo Certosa di variante moderna (T. 19: 2; 20: 4, 8), le fibule a doppio ardiglione con arco ornato a cerchietti punzonati (ann. 68) e altre ancora. Il periodo Santa Lucia II c viene da una parte all'Este III tardo (ann. 69) e dall'altra con l'orizzonte di Negova della Dolenjska ossia Notranjska VI (ann. 71).

Con Santa Lucia II c, rappresentante l'ultimo orizzonte completo delle tombe appartenenti alle località archeologiche di Most na Soči (Santa Lucia), Kobarid (Caporetto), San Quirino e Darnazacco presso Cividale, termina il periodo hallstattiano del nostro gruppo preistorico. Il gruppo di Santa Lucia viene scambiato su questo territorio dal gruppo d'Idria presso Bača, erede indiretto di quest'ultimo, che appartiene all'epoca di La Tène. Con ciò viene a modificarsi alquanto l'area d'insediamento umano ed il numero degli abitanti e fortemente diminuito. I singoli ritrovamenti appartenenti al La Tène reperiti a Most na Soči (Santa Lucia) e Kobarid (Caporetto), Tolmin databili fino ai primi tempi augustei (ann. 77, 72), stanno a dimostrare che questa necropoli non furono disabitate nel periodo successivo a Santa Lucia II c.

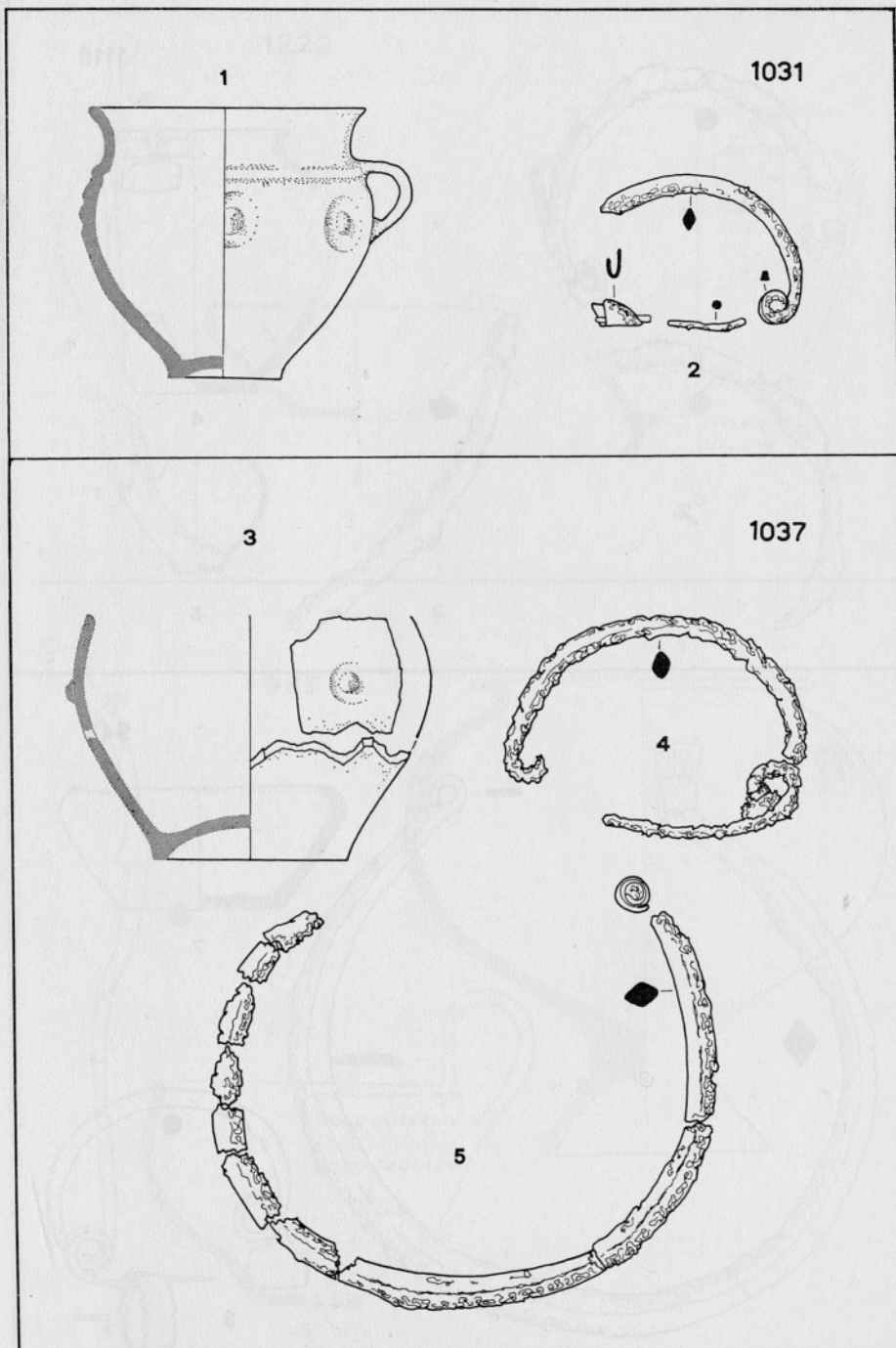

Most na Soči. 1, 3 glina, ostalo železo. 1, 3 = 1/4, ostalo 1/2
 Most na Soči. 1, 3 argilla, rimanente ferro. 1, 3 = 1/4, rimanente 1/2

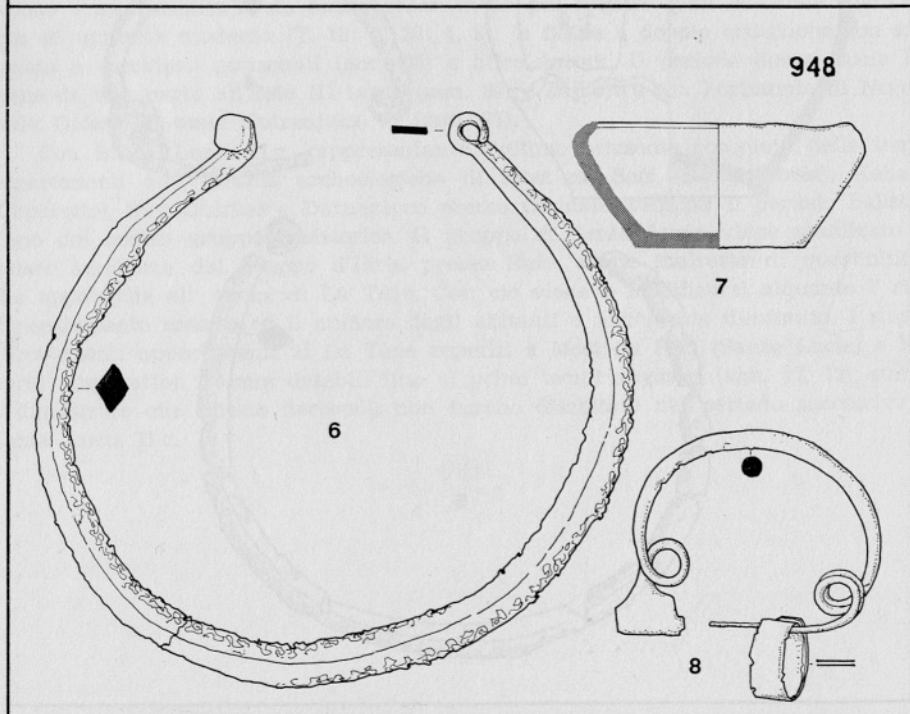
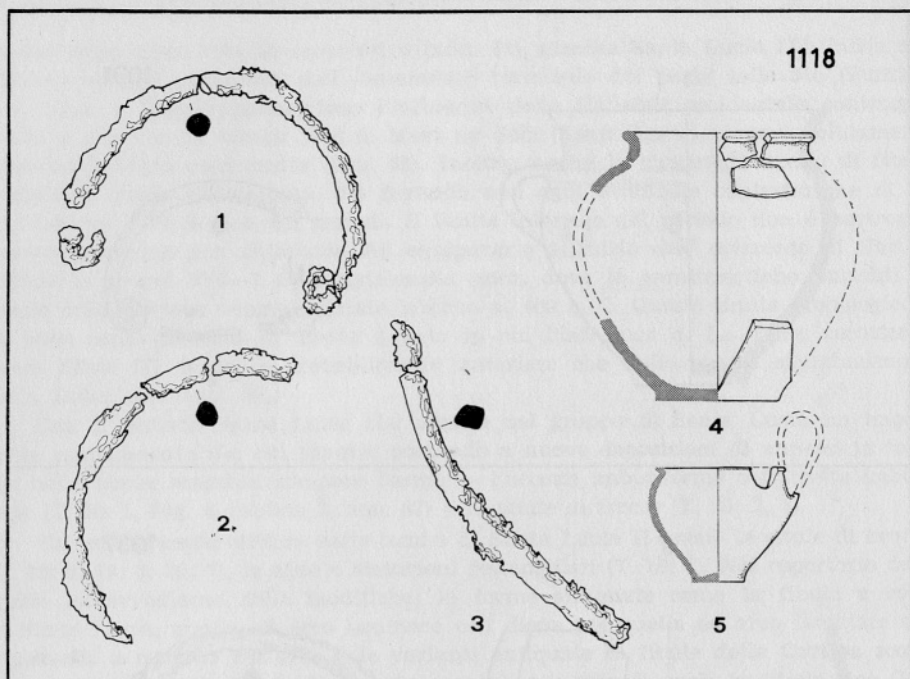

Most na Soči. 8 bron, 1—3, 6 železo, ostalo glina. 4, 5, 7 = 1/4, ostalo 1/2
 Most na Soči. 8 bronzo, 1—3, 6 ferro, rimanente argilla. 4, 5, 7 = 1/4,
 rimanente 1/2

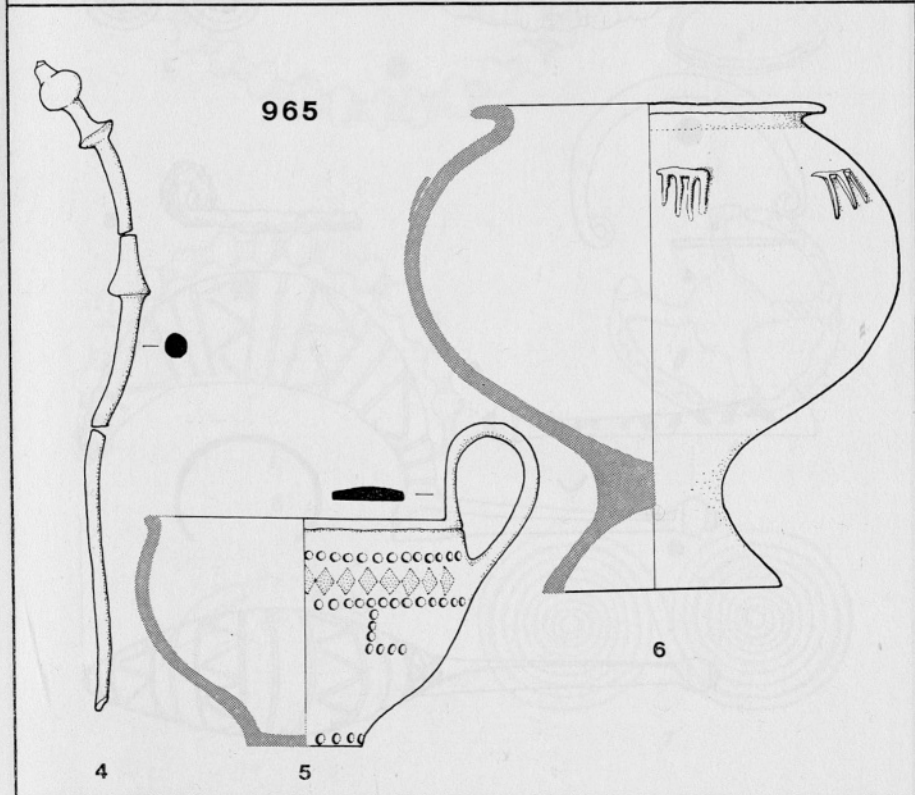
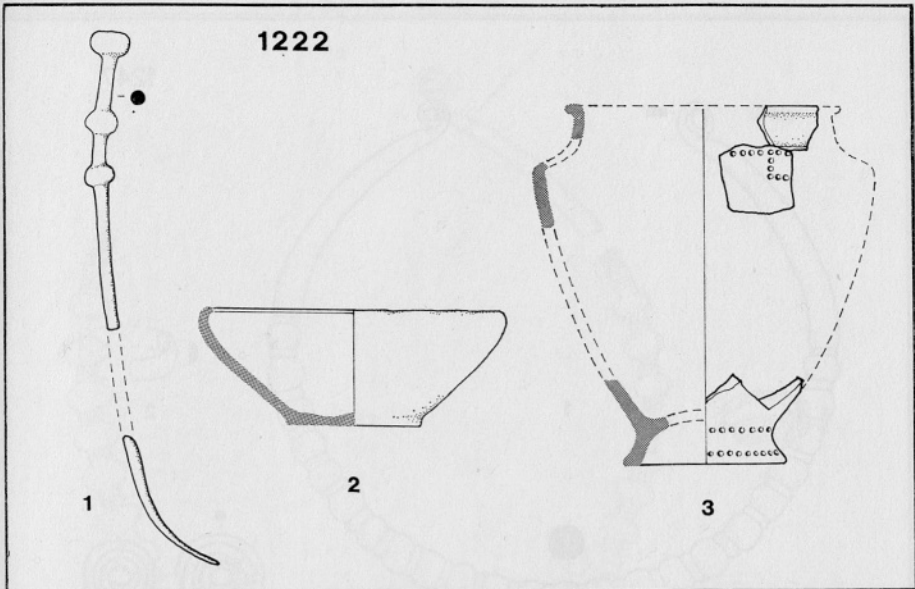

Most na Soči. 1, 4 bron, ostalo glina. 1, 4, 5 = 1/2, ostalo 1/4

Most na Soči. 1, 4 bronzo, rimanente argilla. 1, 4, 5 = 1/2, rimanente 1/4

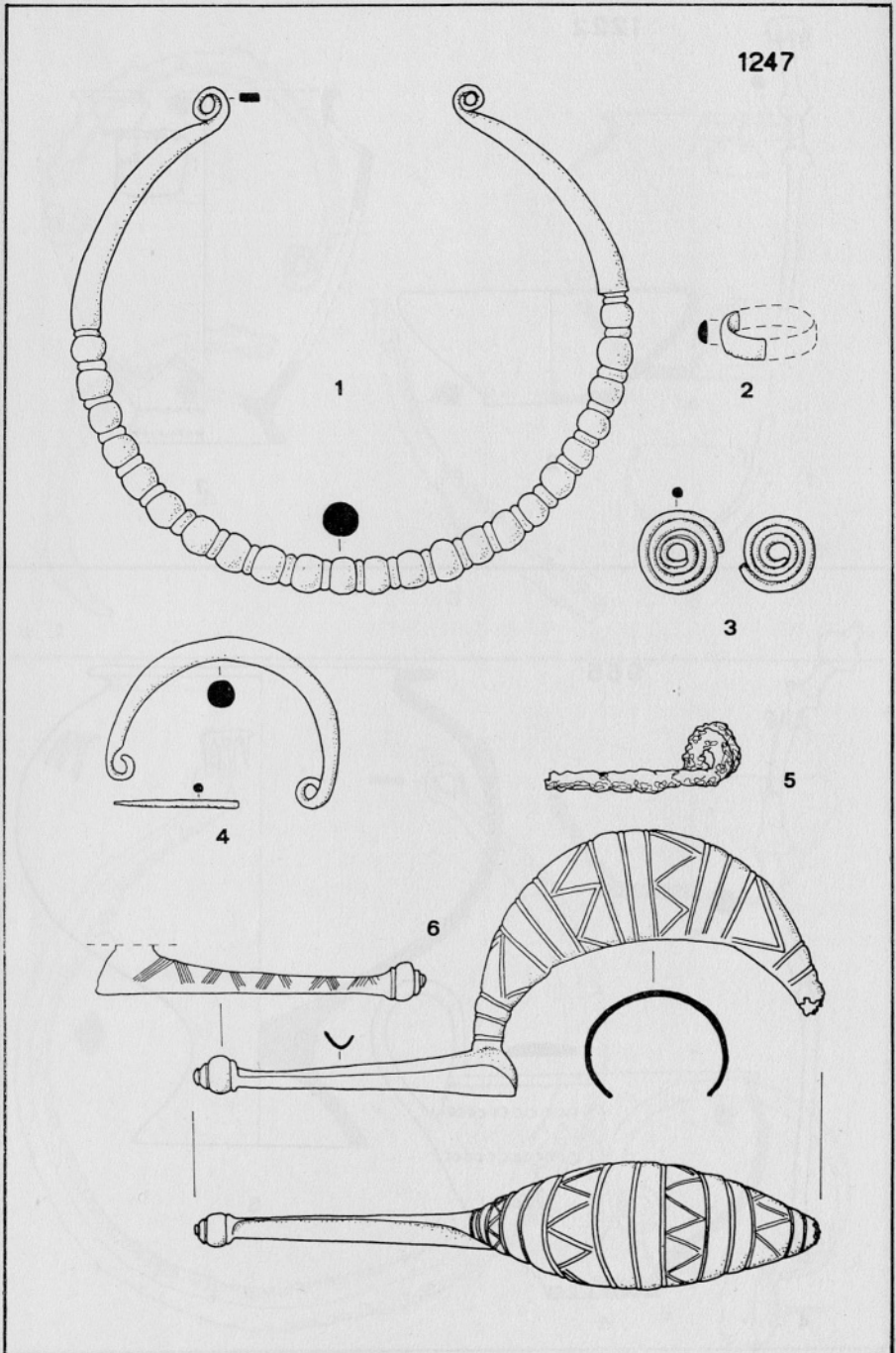

Most na Soči. 5 železo, ostalo bron. Vse 1/2
Most na Soči. 5 ferro, rimanente bronzo. Tutto 1/2

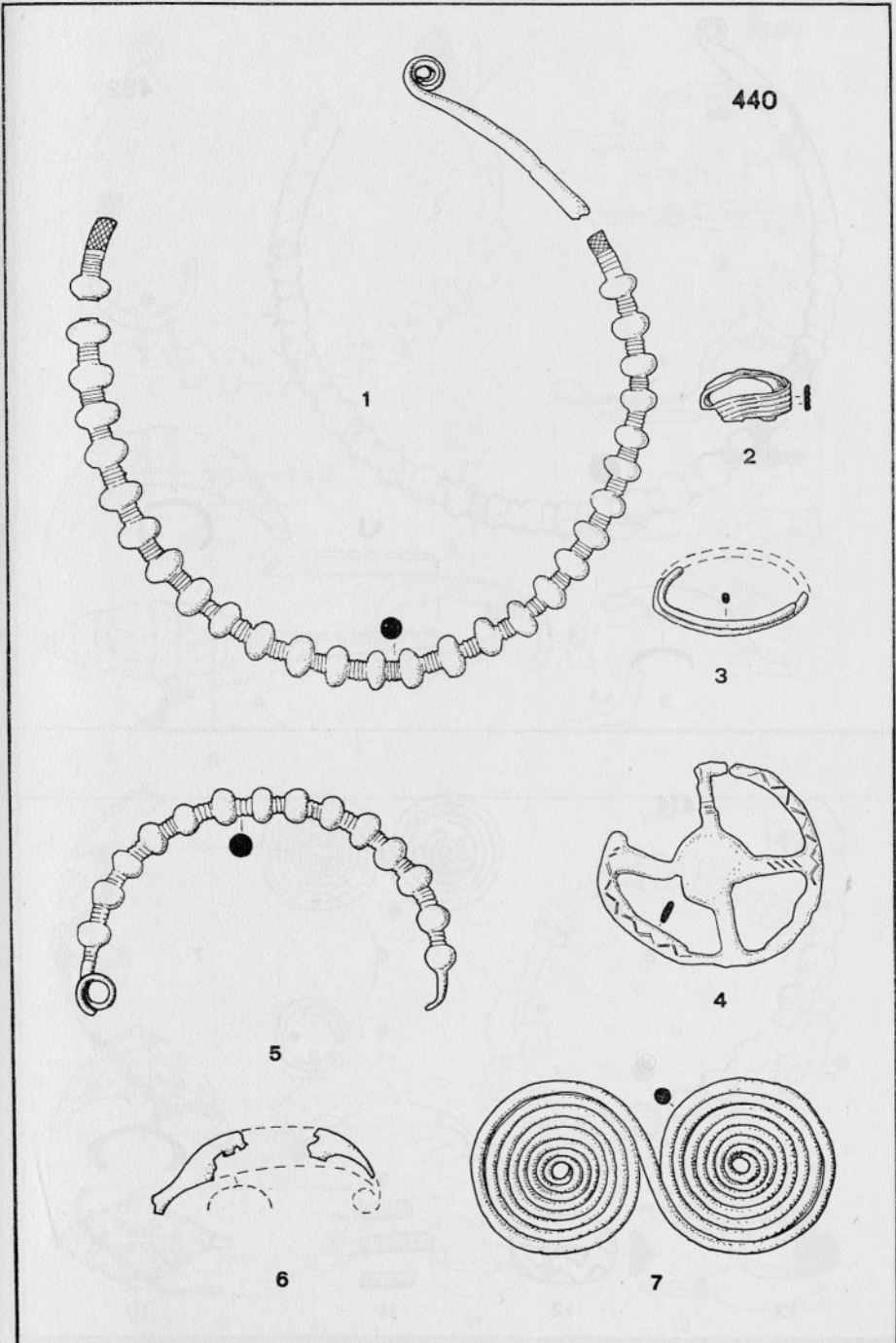

Most na Soči. Vse bron. Vse 1/2
Most na Soči. Tutto bronzo. Tutto 1/2

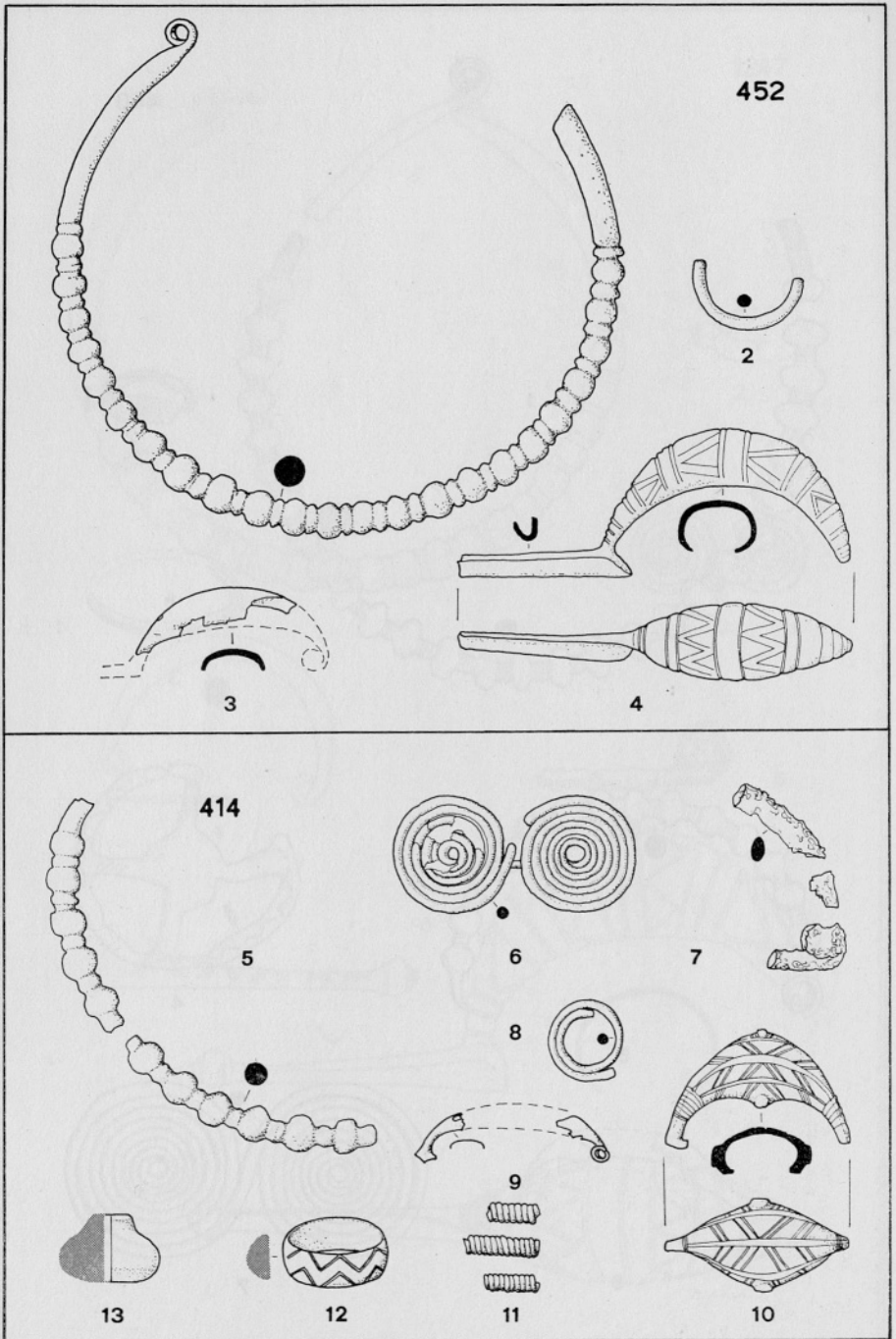

Most na Soči. 7 železo, 13 glina, ostalo bron. Vse 1/2
 Most na Soči. 7 ferro, 13 argilla, rimanente bronzo. Tutto 1/2

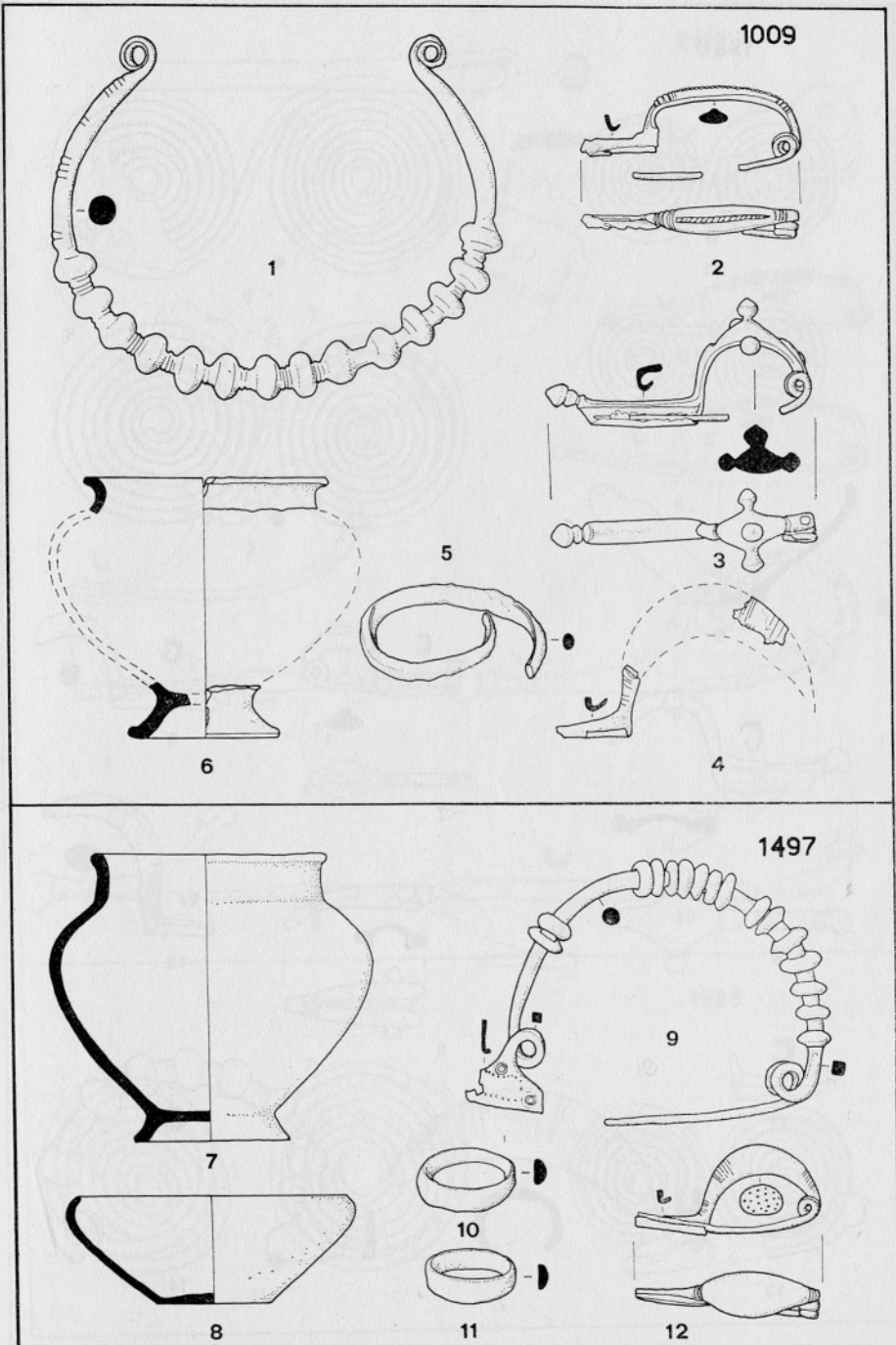

Most na Soči. 6—8 glina, ostalo bron. 6—8 = 1/4, ostalo 1/2

Most na Soči. 6—8 argilla, rimanente bronzo. 6—8 = 1/4, rimanente 1/2

1986

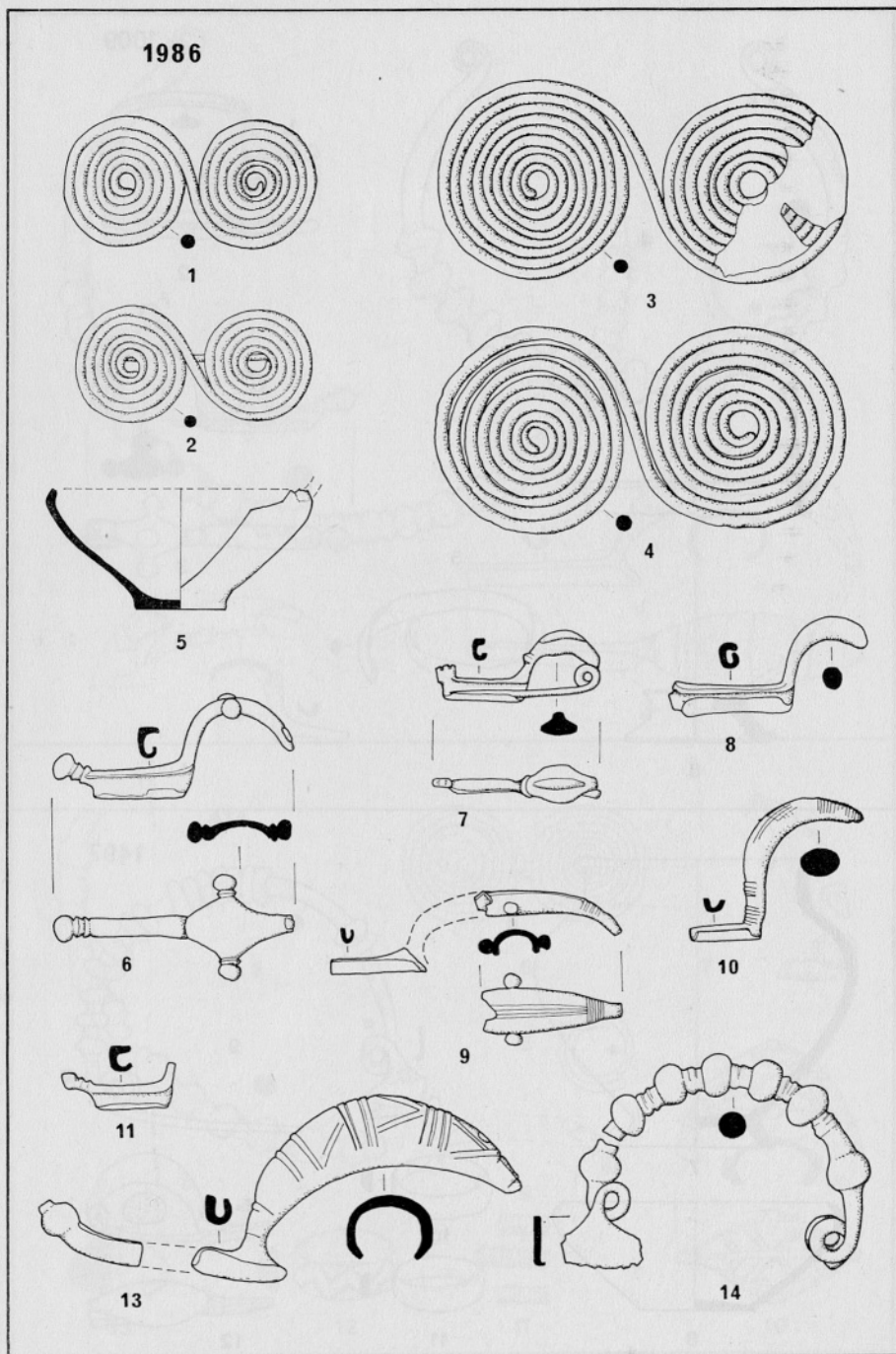

Most na Soči. 5 glina, ostalo bron. 5 = 1/4, ostalo 1/2

Most na Soči. 5 argilla, rimanente bronzo. 5 = 1/4, rimanente 1/2

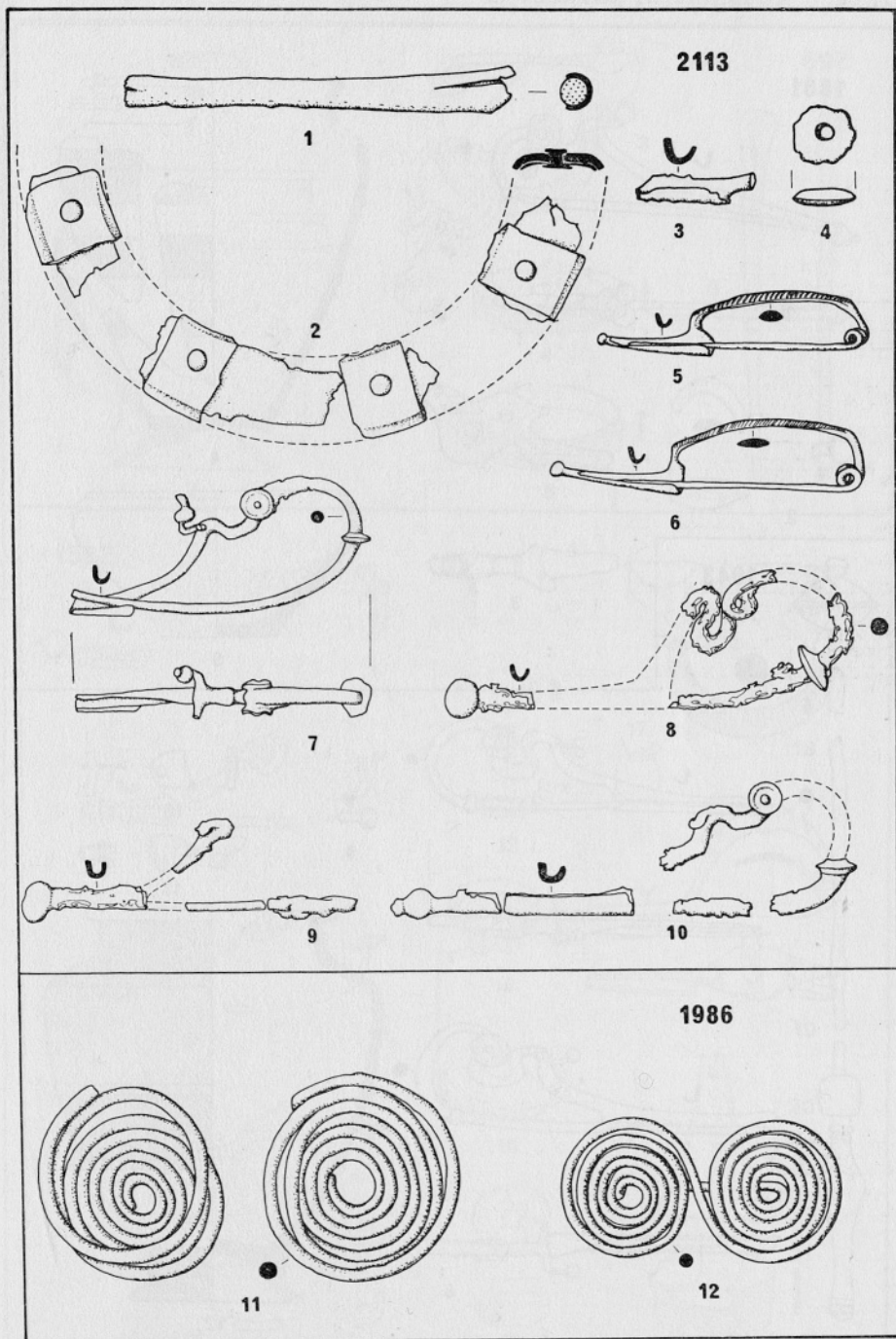

Most na Soči. 8 železo, ostalo bron. Vse 1/2
 Most na Soči. 8 ferro, rimanente bronzo. Tutto 1/2

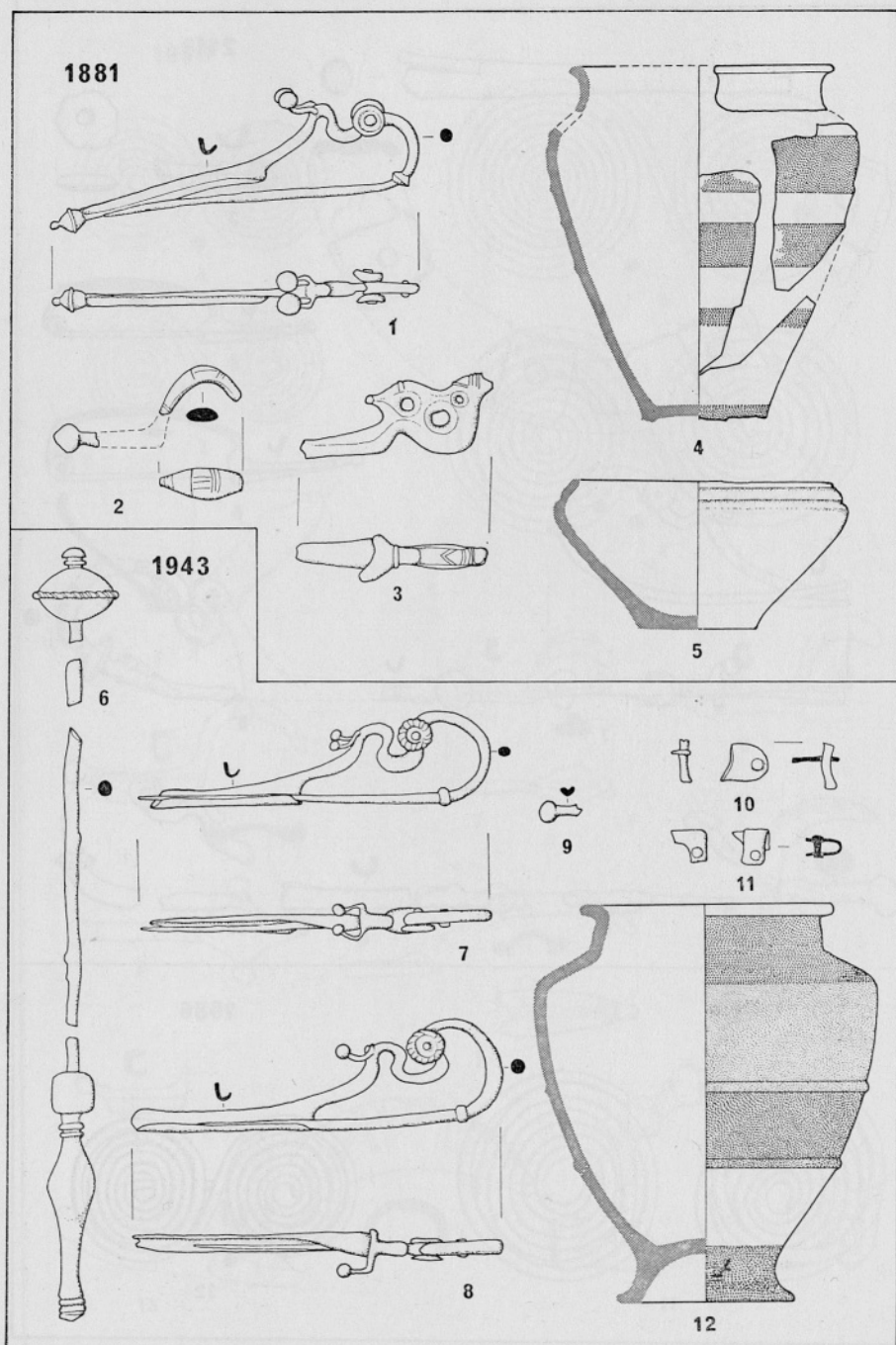

Most na Soči. 4, 5, 12 glina, ostalo bron. 4, 5, 12 = 1/4, ostalo 1/2
 Most na Soči. 4, 5, 12 argilla, rimanente bronzo. 4, 5, 12 = 1/4, rimanente 1/2

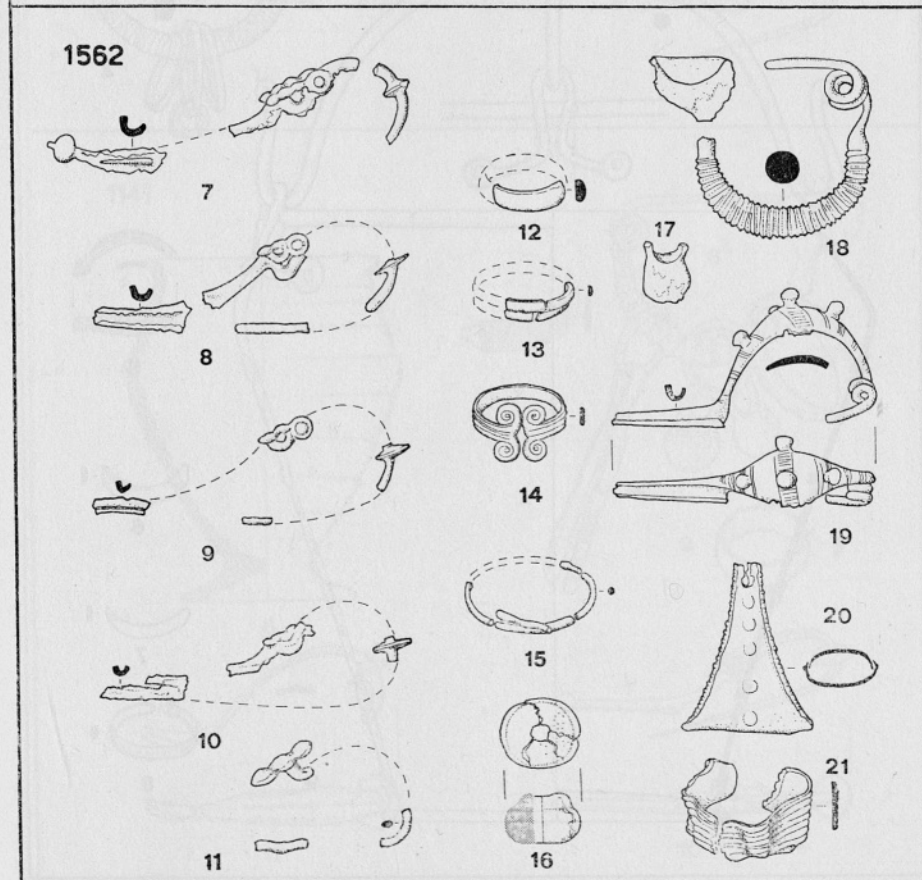
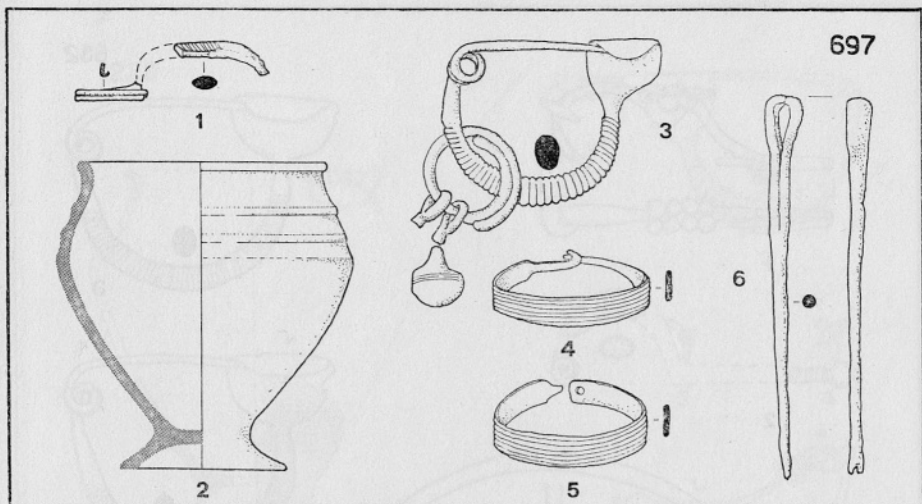

Most na Soči. 2 glina, 16 steklo, ostalo bron. 2 = 1/4, ostalo 1/2

Most na Soči. 2 argilla, 16 vetro, rimanente bronzo. 2 = 1/4, rimanente 1/2

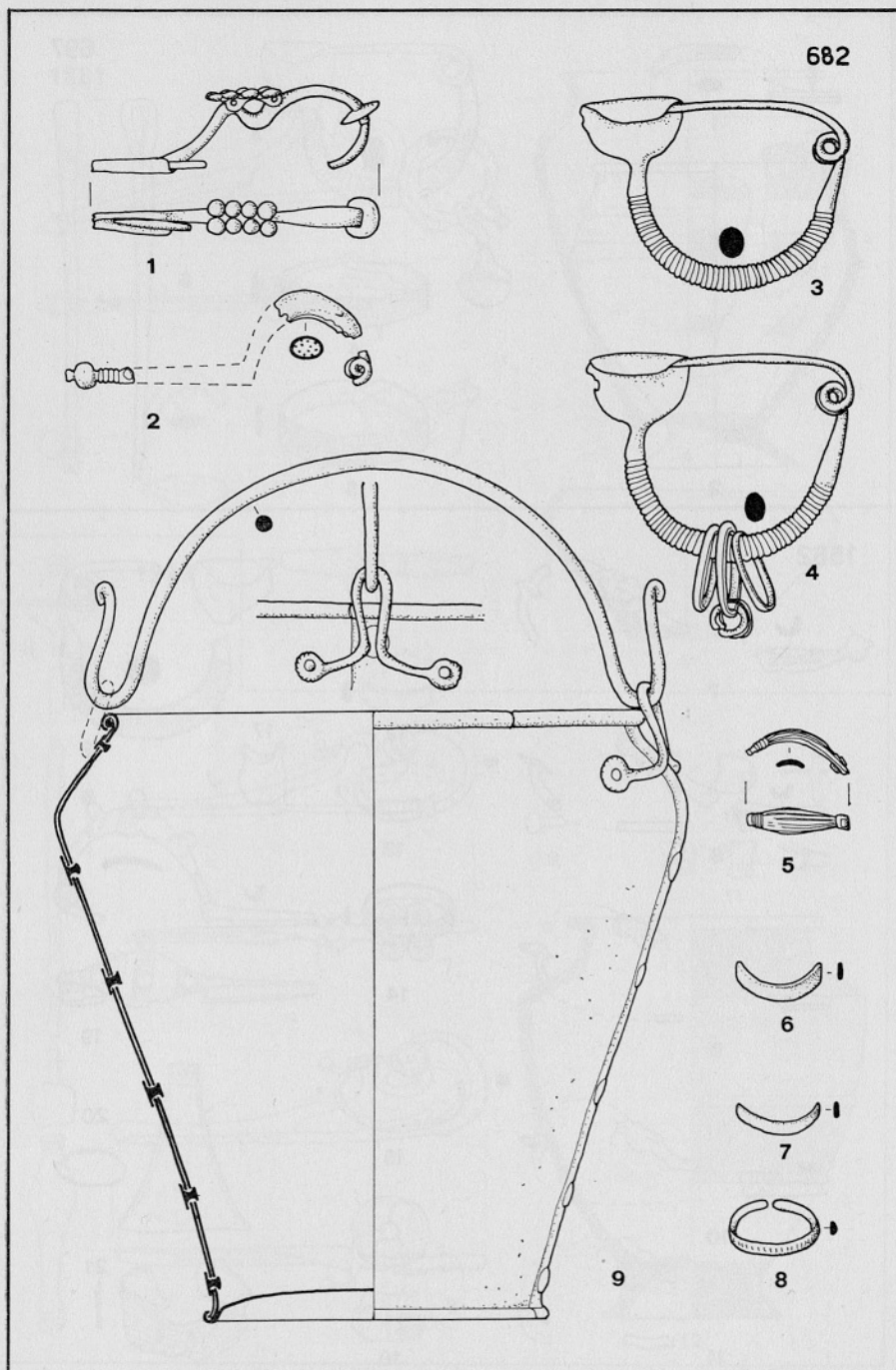

Most na Soči. Vse bron. Vse 1/2
Most na Soči. Tutto bronzo. Tutto 1/2

1228

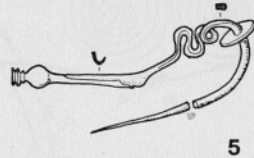
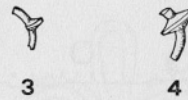
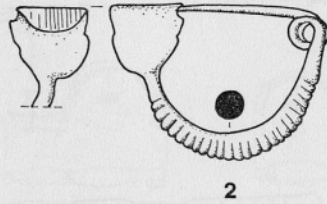
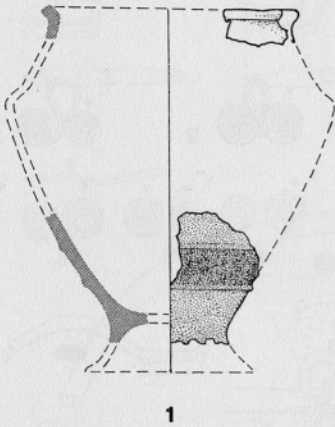

1141

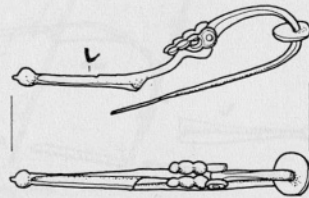
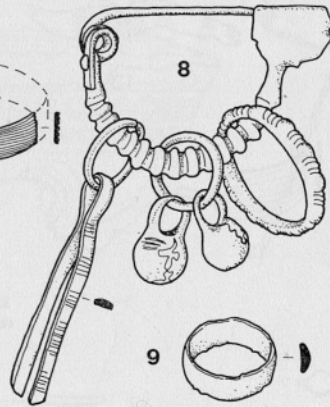
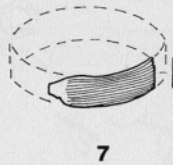

Most na Soči. 1, 6 glina, ostalo bron. 1, 6 = 1/4, ostalo 1/2
 Most na Soči. 1, 6 argilla, rimanente bronzo. 1, 6 = 1/4, rimanente 1/2

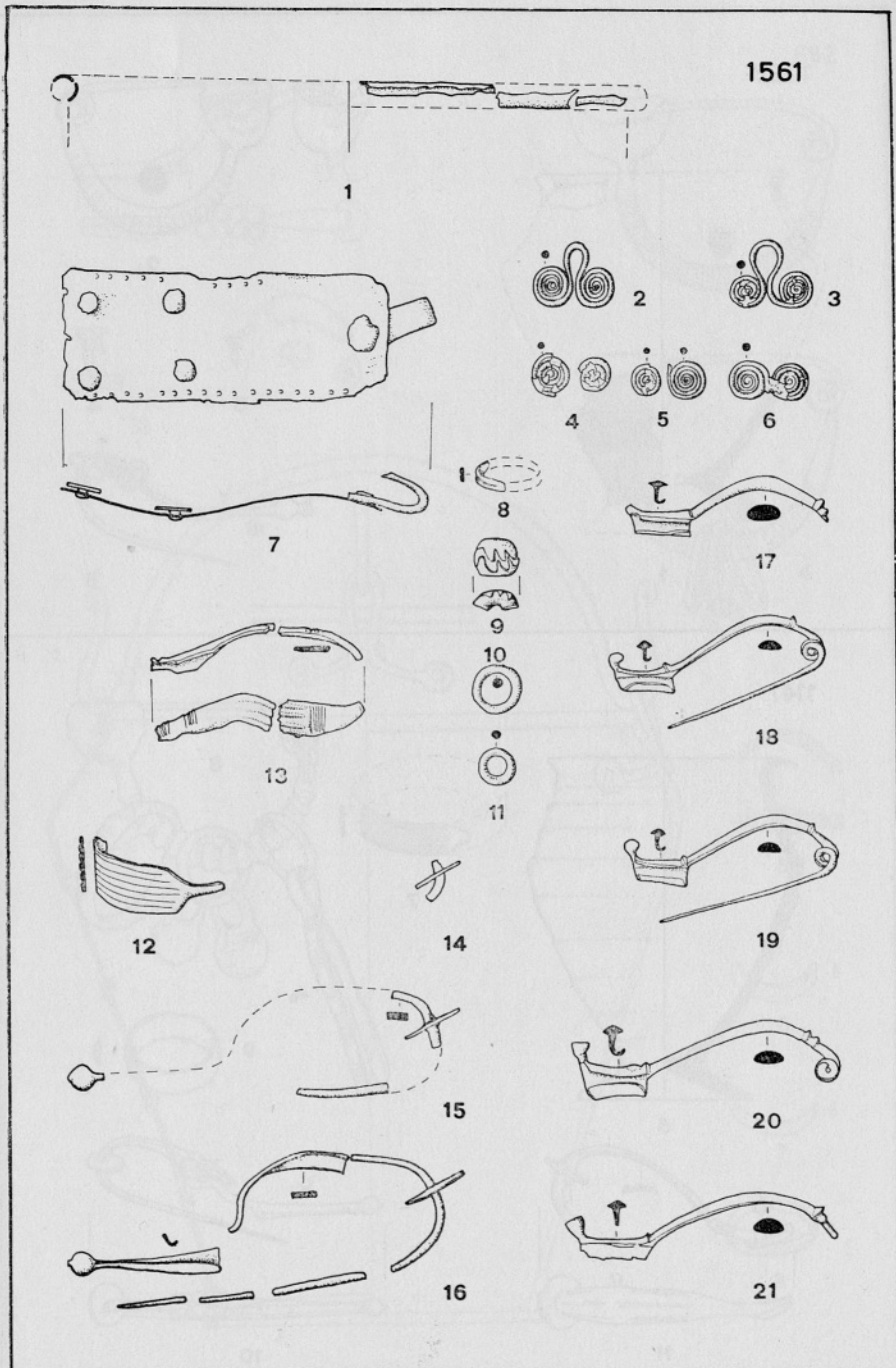

Most na Soči. 9 steklo, ostalo bron. Vse 1/2
 Most na Soči. 9 vetro, rimanente bronzo. Tutto 1/2

1472

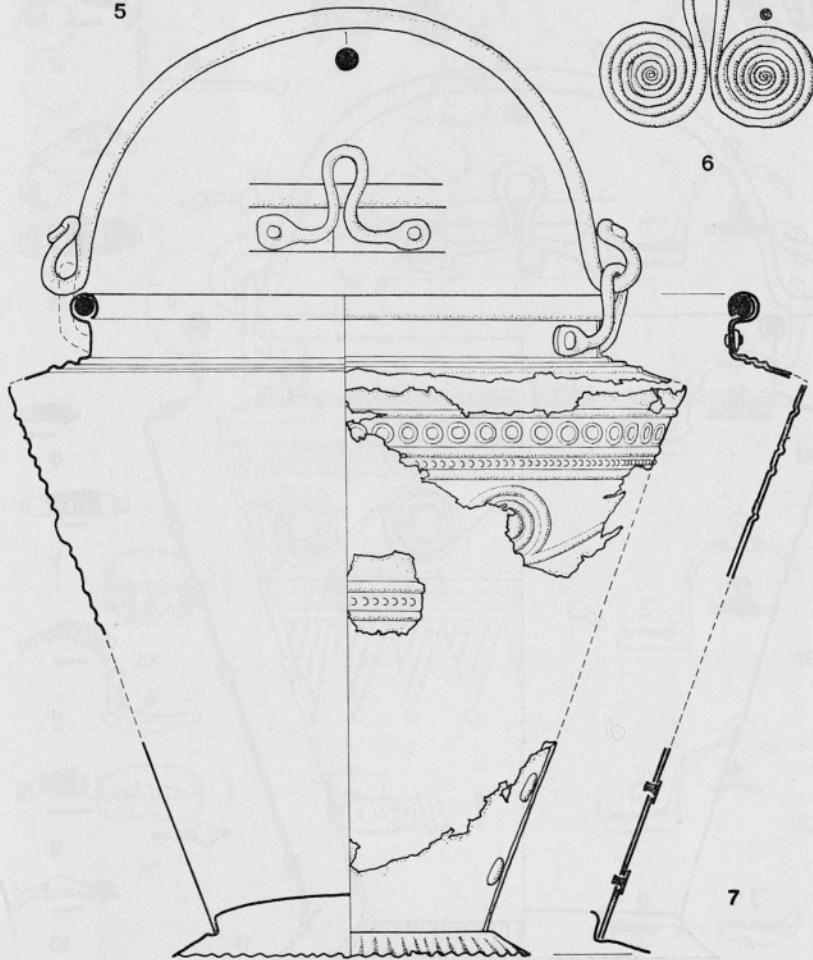
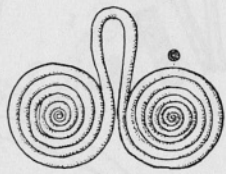
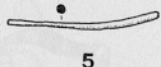
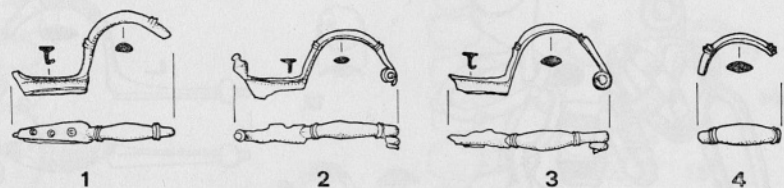

Most na Soči. Vse bron. Vse 1/2
 Most na Soči. Tutto bronzo. Tutto 1/2

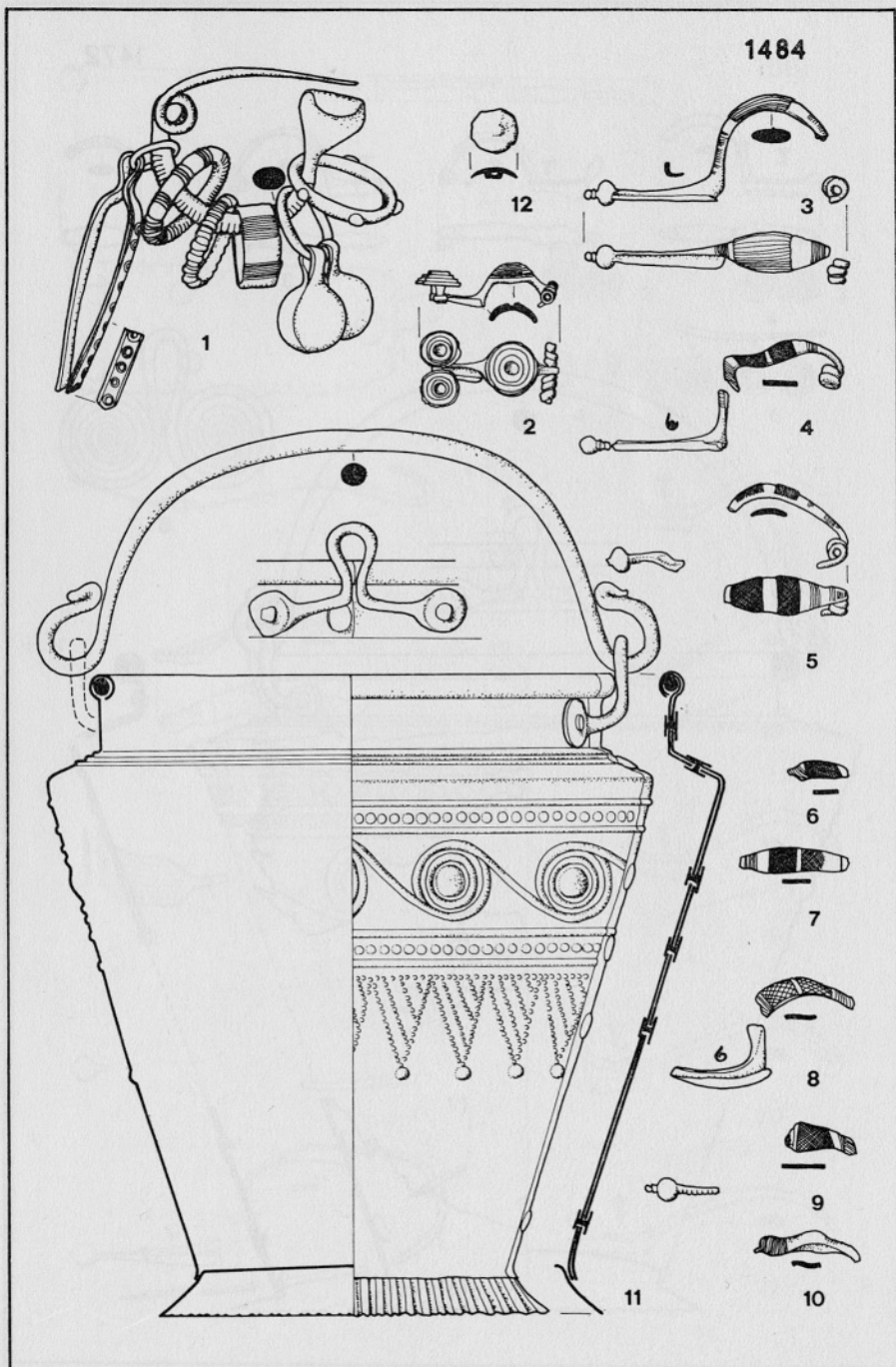

Most na Soči. Vse bron. Vse 1/2
Most na Soči. Tutto bronzo. Tutto 1/2

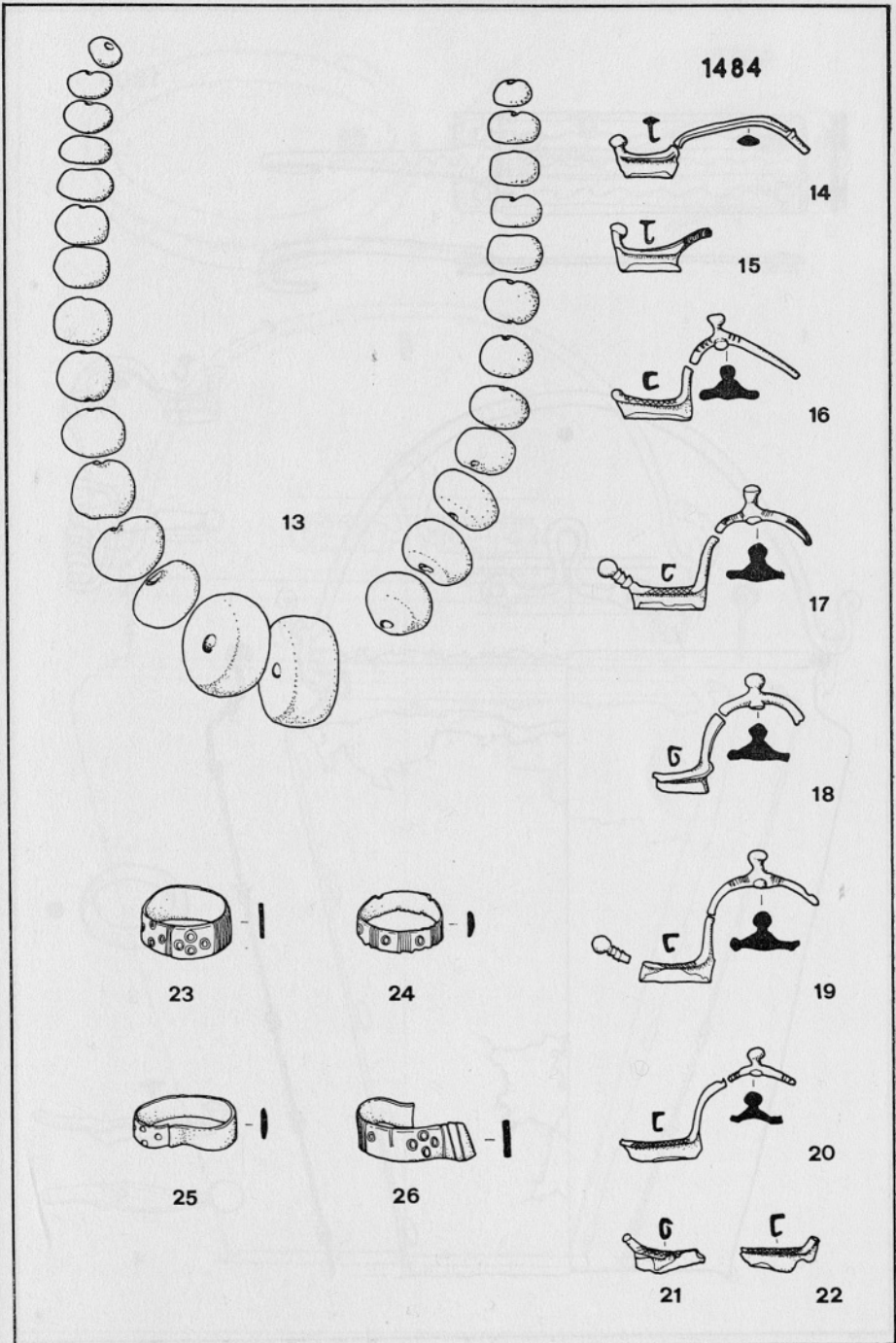

Most na Soči. 13 jantar, ostalo bron. Vse 1/2
 Most na Soči. 13 ambra, rimanente bronzo. Tutto 1/2

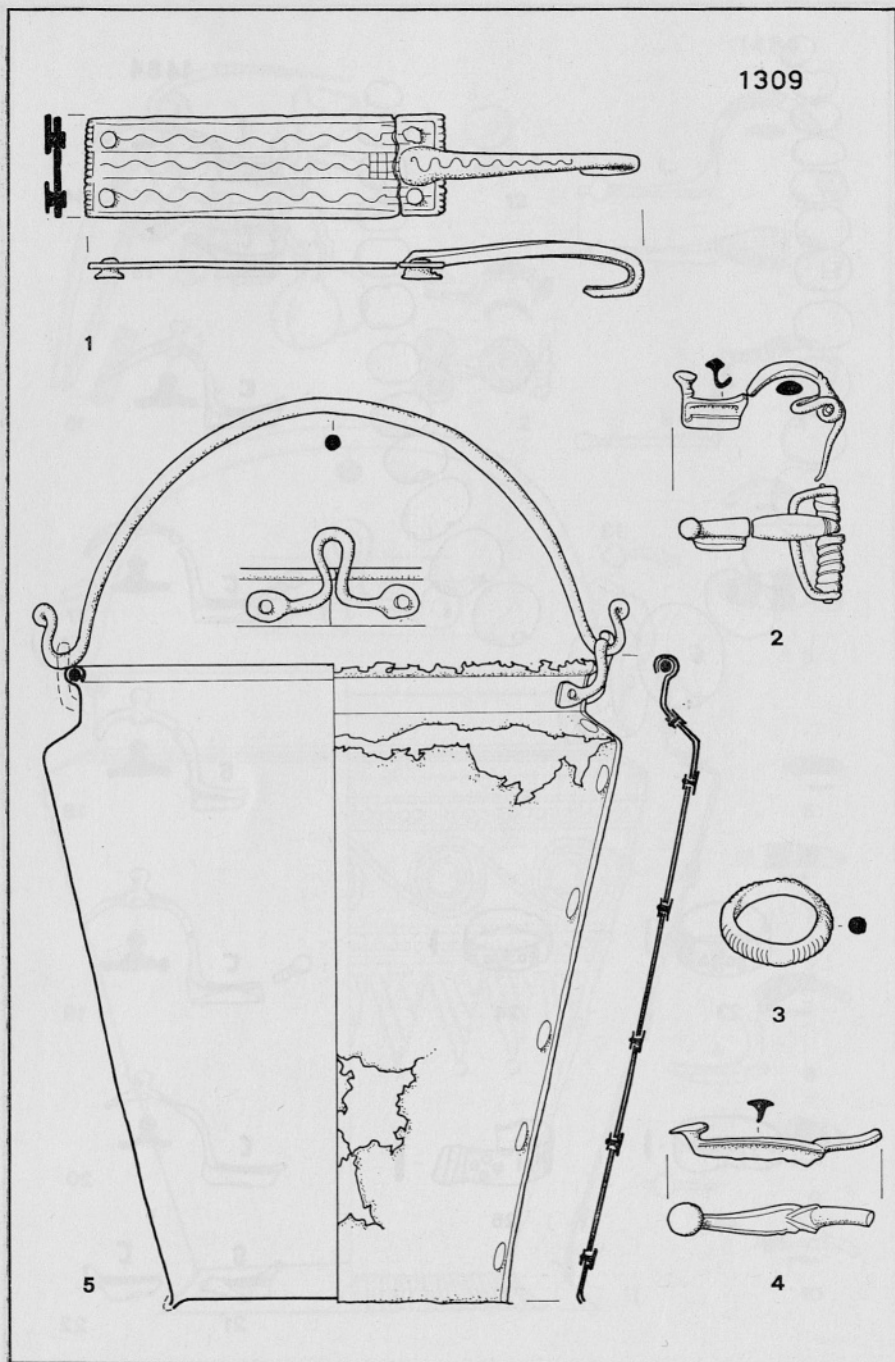

Most na Soči. Vse bron. Vse 1/2
Most na Soči. Tutto bronzo. Tutto 1/2

1309

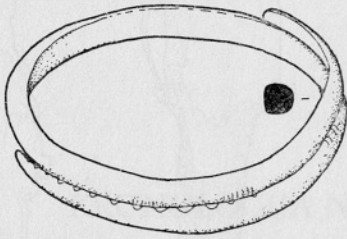

1

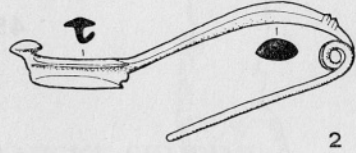

2

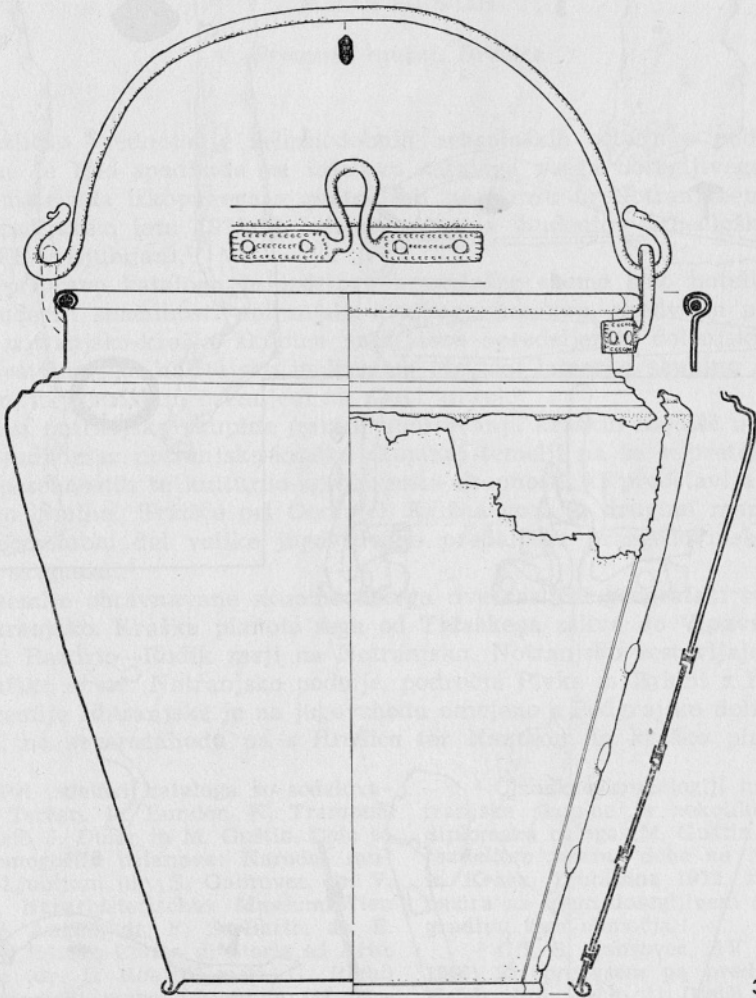

3

Most na Soči. Vse bron. Vse 1/2

Most na Soči. Tutto bronzo. Tutto 1/2

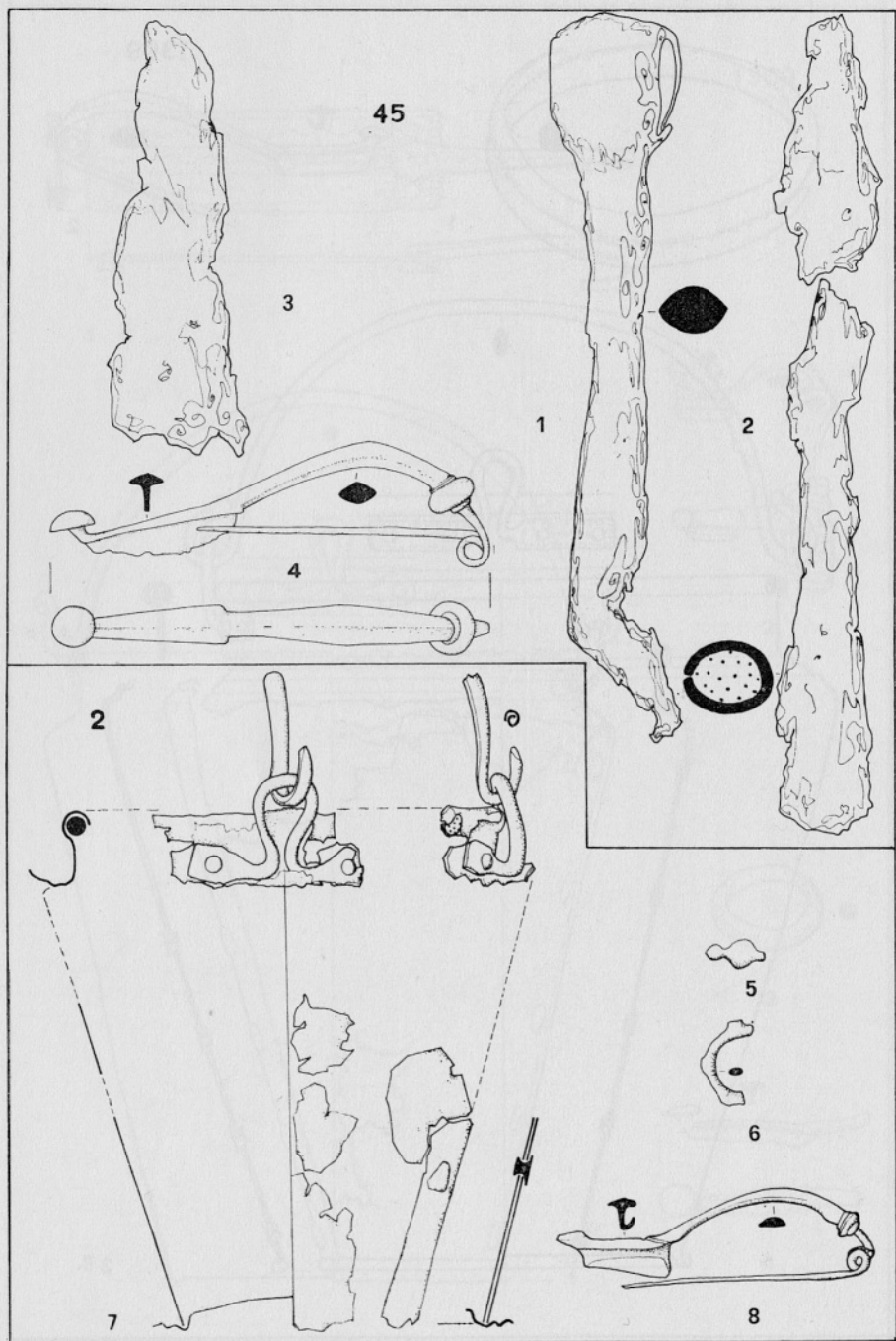

Most na Soči. 1—3 železo, ostalo bron. Vse 1/2
 Most na Soči. 1—3 ferro, rimanente bronzo. Tutto 1/2