

## PREGLED I TIPOLOGIJA KERAMIKE U JUGOISTOČNOM DELU RIMSKE PROVINCIJE DALMACIJE U DOBA CARSTVA

A. CERMANOVIĆ-KUZMANOVIĆ

*Filozofski fakultet, Beograd*

Keramika iz jugoistočnog dela rimske provincije potiče sa dveju velikih nekropola u današnjoj Crnoj Gori, koje su zadnjih godina sistematski istraživane. Radi se o nekropoli antičke Dokleje<sup>1</sup> i nekropolama municipijuma S... u Kominima kod Pljevalja,<sup>2</sup> čiji je početni arheološki materijal samo delimično objavljen te prema tome i nedostupan javnosti.<sup>3</sup>

Keramički materijal sa ovih dveju nekropola posebno je zanimljiv iz više razloga; jer ne samo da daje uvid u ekonomsko-trgovačke prilike u ovom delu provincije Dalmacije, već se na osnovu keramičkog materijala može zaključivati i o širenju romanizacije, kao i o neobično jakom i vitalnom domorodačkom elementu. Ovaj je naročito vidljiv u severnom kontinentalnom delu, u predelu municipijuma S.. gde romanizacija predstavlja samo jedan tanak, gornji sloj, nedovoljno jak da se odupre jakoj domorodačkoj tradiciji.<sup>4</sup> S druge strane, u Dokleji je sasvim drugačija situacija: otkrivena keramika predstavlja uglavnom import eventualno lokalnu proizvodnju pod jakim uticajem rimske keramike.<sup>5</sup> To bi značilo da je romanizacija ne samo ranije dospela, nego da je i uhvatila korena, odnosno domorodački elemenat nije imao onu snagu koju je imao u kontinentalnom delu provincije Dalmacije.

Među najbrojnije oblike posuda od pečene zemlje u Dokleji nesumnjivo spadaju urne. Iako su nađene u velikom broju, one su skoro jednolično ponavljanje istog oblika, jer se skoro i ne razlikuju po fakturi i boji zemlje; faktura je kod svih grublja, zemlja crvenkastomrke boje, sa zrcima peska. Najstarije urne, otkrivene sa novcem Klaudija, daju odmah i dva osnovna tipa urni u Dokleji: to je urna sa loptastim telom koje se može izdužiti i postati kruškoliko, i bikonična urna takođe više ili manje izdužena (T. 1, 1, 4; T. 2, 6). Profilacija oboda kao i preseki drški variraju, a najveći deo urni ima na dnu ispupčenje, omfalos. Najmlađa urna iz Dokleje je iz vremena Aleksandra Severa, što znači da je još početkom III. veka n. e. vršeno spaljivanje; po obliku, fakturi i boji, ova najpoznija urna se ne razlikuje mnogo od kruškolike varijante.

Posebnu vrstu finije, luksuzne keramike predstavlja mali broj pehara, tankih zidova, fine fakture i uglavnom sive boje.<sup>6</sup> Oblici ovih pehara su različiti, mogu biti sa ili bez drški, a ornament je izveden ili točkićem<sup>7</sup> ili je plastičan<sup>8</sup> u obliku sočivastih nalepaka ili vegetabilnog ornamenta. Mali broj primeraka datovan je novcem, ali se na osnovu brojnih analo-

gija ovi pehari mogu datovati u period I/II. veka,<sup>9</sup> odnosno od vremena Flavijevaca do Hadrijana (T. 1, 2).

Relativno brojnan oblik na jugoistočnoj nekropoli Dokleje predstavljaju tanjiri; postoje dva osnovna oblika, jedan sa naglašenim horizontalnim obodom i zaobljenim telom, i drugi oblik sa nenaglašenim otvorom dok je telo različitih oblika. Jedan tanjir prve grupe datovan je novcem Antonija Pija,<sup>10</sup> dok je većina tanjira otkrivena u skeletnim grobovima; na osnovu prpratnog materijala datuju se okvirno u IV. vek n. e. Zdela latenske profilacije pripada najverovatnije II. veku n. ere<sup>11</sup> (T. 2, 8; T. 3, 11, 12).

Manji broj zdela ili tanjira, otkrivenih u skeletnim grobovima, odlikuje se specifičnom fakturinom i ornamentikom. Radi se o poznoantičkoj sigilati, čije je prve nalaze sa atinskog Keramejkosa klasifikovao Kübler.<sup>12</sup> Upoređivanje ove vrste keramike sa Dokleje sa keramikom ove vrste na drugim lokalitetima,<sup>13</sup> jasno pokazuje bogatstvo oblika dukljansk sigilate, iako se ornamentat ponavlja. On se sastoji od ornamenta izvedenog pečatom, u obliku rozeta ili pravougaonika. Iako se neke vrste ove keramike javljaju i u ranijem periodu,<sup>14</sup> na jugoistočnoj nekropoli Dokleje je ova vrsta sigilate poznata, odnosno pripada III/IV. veku n. e., što potvrđuju i ostali nalazi iz istih grobova.<sup>15</sup> Ova keramika je import, najverovatnije iz severnoafričkih radionica.<sup>16</sup>

Krčazi nisu naročito bogato zastupljeni u Dokleji, ali pripadaju svim vremenskim razdobljima. Najstariji krčag je iz vremena Domicijana, sa levkastim otvorom, profilisanim vratom i bikoničnim telom te sigurno podražava metalni uzor. Fragment kračeg datovan je novcem Antonija Pija, a promena u tipu krčaga primećuje se u poznijoj episi kada nestaje elegancija oblika I. i II. veka i oblici postaju zdepastiji i teži. Kod poznih krčaga na Dokleji mogu se uočiti dve varijante, jedna koja ima više naglašen i raščlanjen trbuh i druga varijanta koja nema mnogo profilacije. Mali broj krčaga prevučen je delimično crvenom bojom, ili pak ima na trbuhu slikanu traku (T. 2, 5; T. 3, 9, 10).

Slikana keramika zastupljena je na jugoistočnoj nekropoli Dokleje samo izuzetno, ali je i kao takva vredna pažnje. Iako je nasleđe kasnolatenskog perioda,<sup>17</sup> javljajući se na širokom području naseljenom ilirsko-keltskim stanovništvom,<sup>18</sup> ona se pojavljuje u jednom određenom vremenskom periodu.<sup>19</sup> Oblici slikane keramike u Dokleji su različiti; ima krčaga, amfora, a potpuno nedostaju pehari. Najjednostavniji ukras predstavljaju horizontalne šire trake na trbuhu posude, obično amforama sa dve ili tri drške, dok je razvijeniji mrežasti motiv izveden tamnomrkom bojom na svetloj, odnosno žućkastoj osnovi. Vremenski, slikana keramika u Dokleji pripada poznom periodu; jedan krčag datovan je novcem u vreme tetrahije, a i ostali primerci pripadaju poznijoj episi.

Lonci sa jednom drškom, sa profilisanim obodom i malom prstenastom nogom, vrlo su retki u Dokleji. Nalaženi su u spaljenim grobovima, a neki su novcem datovani u period od Trajana do Septimija Severa, što znači da se javljaju u jednom velikom vremenskom rasponu.<sup>20</sup> Njihov oblik, siva boja zemlje i faktura ne menjaju se bitno (T. 2, 7).

U malom broju primeraka i u istome grobu, otkrivena je posebna vrsta lonca sa jednom drškom. Vrlo su grube fakture, rukom rađeni i sasvim u praistorijskoj tradiciji, kako po obliku tako i po fakturi. Analogije upućuju na zaključak da se radi o lokalnim proizvodima domaćeg lončarstva<sup>21</sup> (T. 1, 3).

Pored ovih već pomenutih keramičkih oblika, koji su u Dokleji zastupljeni u relativno većem broju, pojavljuju se i pojedinačni primerci koji predstavljaju unikate. Takav je mali pehar cilindričnog oblika, sa figuralnom predstavom neodređene sadržine,<sup>22</sup> koji pripada tipu poznohelenističkih pehara. Zatim tip velike amfore, poznat sa atinske agore<sup>23</sup> i datovan u I. i rani II. vek,<sup>24</sup> kao i poseban oblik posude sa dvema drškama, karakterističan za pozni period.

Keramika iz Komina, antičkog municipijuma S... kod Pljevalja, potiče sa dveju nekropola, starije iz I. veka n. e. i mlađe iz II—IV. veka n. e.<sup>25</sup> Datovani primerci su izuzetni, jer su nalazi novca retki; sigurno je da su obe nekropole jedno vreme paralelno postojale, da bi se u II. veku ugasila nekropola I, nekropola II nastavila da živi do kraja antike.

Među najranije, a istovremeno i najbrojnije oblike posuda u Kominima spadaju urne. Urne sa obeju nekropola ne razlikuju se bitno, kao uostalom ni ostali pokretni arheološki materijal, tako da će, u vezi sa keramičkim materijalom, biti o njemu govora kao o celini. Jedina razlika koja postoji jeste u odnosu između urni rađenih na vitlu i urni rađenih rukom, jer na starijoj nekropoli I. pretežu urne rađene rukom, dok je na mlađoj nekropoli II. odnos urni rađenih na vitlu prema rukom rađenim kao 16 : 7.

Urne rađene na vitlu pripadaju uobičajenim tipovima rimske provincijske keramike; one su uglavnom sive boje, svetlije ili tamnije, izuzetno su svetlomrke boje, i dobre su fature. Retko su ukrašavane i onda se ukras sastoji od plićih ili dubljih žljebova, koncentričnih horizontalnih pojava, talasastih linija, a samo u jednom slučaju se kao ukras nalazi ornament izveden pečatom.

Osnovni oblici urni rađenih na vitlu jesu: bikonična posuda sa izrazito profilisanim otvorom,<sup>26</sup> obično i sa profilisanim nogom; brojniji je drugi oblik urni, sa više ili manje izraženim otvorom, zaobljenim trbuhom i plićim žljebovima na vratu ili ramenu suda.<sup>27</sup> Izuzetan oblik predstavljaju cilindrične urne, sa skoro horizontalnim ramenom; ukrašavane koncentričnim linijama, talasastim linijama i ornamentom izvedenim pečatom (T. 4, 13; T. 5, 18, 21).

Urne rađene rukom uglavnom su loše fature, od slabo prečišćene zemlje, debelih zidova, nepravilno pečene i uglavnom mrkosive boje. Po obliku se mogu podeliti na tri osnovne grupe: na loptaste urne sa profilisanim otvorom, čiju varijantu predstavljaju urne sa neprofilisanim otvorom. Na pojedinim primercima ove grupe pojavljuje se i ukras u obliku potkovičastih ili lučnih drški.<sup>28</sup> Treću grupu čine bikonične urne, sa više ili manje profilisanim otvorom i sa ukrasom u obliku potkovičastih ili lučnih drški,<sup>29</sup> ili vertikalnih plastičnih rebara. Urne ove grupe nešto su bolje fature od prethodnih i imaju uglačanu spoljnu površinu, dok je boja uglavnom mrkosiva. Najbliže analogije urnama rađenim rukom nalazimo na japodskim i ilirskim nekropolama,<sup>30</sup> iz vremena od 35. st. ere do 110 n. e. odnosno u fazi V-b i VI prema Marićevoj podeli.<sup>31</sup> Druge, još bliže analogije nalazimo na nekropoli na vrelu Cetine iz I. veka n. ere.<sup>32</sup> Neko preciznije datovanje nažalost je nemoguće izvesti, iako nije potpuno isključeno da neke urne mogu biti i starije, odnosno mlađe (T. 4, 14, 15; T. 5, 22; T. 6, 24).

Kao što je već primećeno, urne na vitlu brojnije su na nekropoli II, što bi moglo da označava i jači stepen romanizacije, jer one predstavljaju import, za razliku od urni rukom rađenih, koje su isključivo proizvodi domaćih radionica, rađene u sasvim praistorijskoj tehnici i tradiciji.<sup>33</sup> Može se takođe zaključiti, da pojedini oblici, kako onih rađenih na vitlu,<sup>34</sup> tako i onih rađenih rukom, vrlo dugo traju, jer se sreću i u okviru grobnica na nekropoli II, koje se ni u kom slučaju ne mogu datovati pre sredine II. veka, ako ne i kraja II. veka. Svi ovi zaključci potpuno se slažu sa konzervativnim karakterom stanovništva municipijuma S...

Drugi relativno brojni oblik posuda su pehari, koji su u daleko većem broju zastupljeni na starijoj nekropoli. Sigurno je, da su služili kao grobni prilozci, nađeni su u samoj urni ili pored nje. Veći broj pehara rađen je na vitlu, a boja zemlje je pretežno siva, svetlija ili tamnija, fine su fature i dobro su pečeni.<sup>35</sup> Jednu vrstu pehara čine pehari koji po obliku podržavaju oblike sivih urni,<sup>36</sup> loptastog ili izduženog trbuha, sa profilisanim obodom, a mogu da imaju i izduženu stopu. I ukras je identičan sa ukrasom kod urni ovoga tipa. Ređi su bikonični pehari sa levkastim otvorom, koji po obliku podražavaju oblike tera

nigre i tera sigilate.<sup>37</sup> Po svemu sudeći, pehari rađeni na vitlu predstavljaju izvestan luksuz, jer su import (T. 4, 17; T. 6, 25, 26).

Pehari sva dvema drškama koje prelaze preko oboda posude, izuzetno su brojni u Kominima i to naročito na mlađoj nekropoli. Njihova zdepasta varijanta je poznija, jer je otkrivena zajedno sa krstastim fibulama poznog vremena i sigurno pripadaju prvoj polovini IV. veka. Druga varijanta ovih dvouhlih pehara pojavljuje se na obema nekropolama, elegantnog su oblika;<sup>38</sup> njihova latenska pripadnost je očevidna,<sup>39</sup> oni se pojavljuju na širokom području i vremenski pripadaju I/II veku. Izuzetak predstavlja pehar sa bojenim crvenim i belim pojasevima, koji pripada IV. veku (T. 5, 23; T. 6, 27).

Zdele spadaju u brojniju keramiku na nekropoli I u Kominima, dok na nekropoli II one skoro potpuno nedostaju. Mogu se podeliti na dve osnovne varijante, na rukom rađene i na vitlu rađene. Na vitlu rađene zdele i zdelice mogu se podeliti u dve podvrste, na bikonične zdele i na zdele sa loptastim trbuhom. Većina bikoničnih zdeli je fine fature, sive boje, a od ukrasa se nalaze samo žljebovi. Zdele sa loptastim trbuhom zastupljene su uglavnom samo u fragmentima i za njih je karakteristična svetložučkasta boja zemlje, fina faktura i horizontalno plastično rebro izvučeno ispod oboda suda.<sup>40</sup> Ovih poluloptastih zdeli ima u manjem broju i na mlađoj nekropoli II (T. 4, 16; T. 6, 28).

Rukom rađene zdele imaju veći broj varijanti, ali se mogu izdvojiti tri osnovna oblika; prvi oblik su konične zdele, zatim slede poluloptaste zdele i bikonične zdele (T. 5, 19, 20), koje su brojno najmanje zastupljene. Brojne analogije poluloptastim zdelama nalazimo na japodskim i drugim ilirskim nekropolama u fazama V i VI.<sup>41</sup>

Posebnu vrstu keramike čini slika keramika, nađena na nekropoli II; njen ukras se sastoji uglavnom od mrežastih motiva, različito kombinovanih i izvedenih tamnijom, mrkom bojom. U jednom slučaju ornamenat je glačan na svetložučkastoj osnovi, a u drugom se na sredini posude nalazi crveni pojas, ispod i iznad koga se ređa ornamenat.<sup>42</sup> Oblici slikane keramike u Kominima su male amfore, lončić sa jednom drškom i pehar, koji je služio kao urna. Vremenski su i ove posude pozne, jedna je nađena sa karakterističnom staklenom čašom,<sup>43</sup> pa se mora datovati u III—IV. vek n. e. a verovatno i ostale dve posude pripadaju istome vremenu, jer su otkrivene u okviru grobnica na nekropoli II.

Završavajući ovaj kratak pregled keramike u doba carstva na teritoriji jugoistočnog dela rimske provincije Dalmacije, odnosno na teritoriji današnje severne Crne Gore, možemo doći do izvesnih zaključaka, koje ćemo izneti na ovome mestu.

Pre svega, pada u oči ogromna razlika u keramičkom materijalu između navedena dva lokaliteta, Dokleje i municipijuma S..., odnosno njihovih nekropola. Dokleja pripada prvoj kulturnoj zoni, koja je ranije a i jače bila izložena uticaju i prodoru rimske kulture, te je i stepen romanizacije jači. Drugoj, kontinentalnoj kulturnoj zoni pripadaju Komini, odnosno municipijum S... u kome je neobično jak i vitalan domorodački elemenat.

Keramički materijal sa jugoistočne nekropole Dokleje, s malim izuzecima, pripada čisto rimskoj keramici; odnosno sva keramika otkrivena na jugoistočnoj nekropoli Dokleje predstavlja import, sa već navedenim malim izuzecima. Ne radi se samo u luksuznoj keramici finih tankih zidova, nego i o ostalim oblicima keramike nađene na Dokleji. Ovaj import rimske keramike traje kroz ceo period života nekropole, od I. pa sve do III—IV. veka. Posebno je pitanje odakle je dolazila ova importovana keramika. Nismo sasvim u mogućnosti da sigurno odredimo provenijenciju importovane keramike, ali možemo zaključivati da je dolazila i sa zapada (najverovatnije severna Italija) i sa istoka, odnosno juga (severna Afrika); odnosno Dokleja je održavala trgovačke odnose u skoro istoj meri i sa zapadom i sa istokom. Lokalne radionice keramike u Dokleji skoro i da nisu zastupljene, sem u izuzetnim slučajevima, što pokazuje pre svega jak stepen romanizacije ovog grada i sa druge strane slab uticaj domaćeg, autohtonog elementa.

U municipijumu S... je situacija sasvim različita od one u Dokleji. Ovde je neobično jak domaći, ilirski element, koji je utisnuo svoj pečat na sve proizvode, pa i na keramiku. Keramika u oblasti ovog naselja pretežno je rađena rukom, u staroj praistorijskoj, da ne kažemo ilirskoj tradiciji, sa latenoidnim primesama i to od samih početaka nekropole u I. veku pa sve do kraja sredinom IV. veka. Izuzetno se pojavljuje rimska provincijska keramika — i sama pod jakim uticajem latena — kao što su pojedini oblici urni, pehari i dr. Sasvim nedostaje tera sigilata i ostali proizvodi rimske luksuzne keramike. Sva keramička proizvodnja je skoncentrisana na domaću, lokalnu proizvodnju, koja je sasvim dovoljna da podmiri zahteve ovog konzervativnog stanovništva. Izvestan prestiž importovane provincijske keramike ogleda se na mlađoj nekropoli, iako je i ovde još uvek jak domorodački elemenat. U svakom slučaju, importovana provincijska keramika u Kominima predstavlja izvestan luksuz, dok je domaća keramika podmirivala zahteve stanovništva. Pitanje odakle je uvožena keramika, ne može se sa sigurnošću rešiti; najverovatnije — sudeći na osnovu veza između municipijuma S... i primorskih oblasti, naročito Risna — da je importovana keramika dolazila tim putem u kontinentalni deo Crne Gore, odnosno municipijum S... Da li je i neki drugi grad na primorju igrao ulogu u toj trgovini, ne možemo zaključiti jer nemamo nikakvih osnova za makakvo tvrđenje.

<sup>1</sup> Rezultati arheoloških istraživanja jugoistočne nekropole Dokleje samo su delimično objavljeni: A. CERMANOVIĆ, D. SREJOVIĆ, O. VELIMIROVIĆ, La nécropole romaine à Duklja (Doclea) près de Titograd en Montenegro, *Inventaria Arch.* 8 (1965). A. CERMANOVIĆ-KUZMANOVIĆ, Jugoistočna nekropola Dokleje — nekoliko grobnih celina, *Zbornik Fil. fakulteta u Beogradu* 10 (1968) 63 ss. (dalje: *Dokleja*). EADEM, Sitni nalazi iz Dokleje, *Živa antika* 18 (1968) 279 ss. D. SREJOVIĆ, Novi nalazi iz Dokleje, *Starinar* 19 (1968) 89 ss. A. CERMANOVIĆ-KUZMANOVIĆ, Late Roman Glass from Doclea, *Arch. Jugoslavica* 9 (1968) 33 ss.

<sup>2</sup> Izveštaji: *Arheološki pregled* 6 (1964) 105; *ibid.* 7 (1965) 144; *ibid.* 8 (1966) 115; *ibid.* 9 (1967) 153. A. CERMANOVIĆ, D. SREJOVIĆ, Č. MARKOVIĆ, Nécropoles romaines à Komini près de Plevlja (Municipium S...), *Inventaria Arch.* 15 (1972).

<sup>3</sup> Vidi napomene pod 1 i 2. A. CERMANOVIĆ-KUZMANOVIĆ, Oblici i hronologija rimskog staklenog materijala iz nekropole municipijuma S, *Živa antika* 21 (1971) 287. EADEM, Novi rimski kameni spomenici iz Komina, *Starinar* 18 (1967) 201. EADEM, Rezultati arheoloških istraživanja na području municipijuma S., *Materijali* 4 (1967) 77 ss. EADEM, Municipijum S... i njegova problematika u svetlu arheološkog i epigrafskog materijala, *Starinar* 19 (1968) 101 ss. EADEM, Die römisch-illyrischen Skulpturen aus Komini, *Antike Welt*, 1973/2, 3 ss.

<sup>4</sup> A. CERMANOVIĆ, D. SREJOVIĆ, Rezultati novih arheoloških istraživanja u jugoistočnom delu rimske provincije Dalmacije, *Materijali* 4 (1967) 24 ss.

<sup>5</sup> *Ibidem*, 25.

<sup>6</sup> É. BÓNIS, *Die kaiserzeitliche Keramik von Pannonien*, Diss. Pann. II, 20 (1942) T. 16, 22. A. SCHÖRGENDORFER, *Die römische Keramik der Ostalpenländer* (1942) T. 1, 18, 19; T. 2, 21, 22, 23.

<sup>7</sup> Iz grobova broj 16, 162 i 336 na Dokleji; slični primerci: A. SCHÖRGENDORFER, *op. cit.* T. 1, 18, 19 iz druge polovine I. veka i prve polovine II. veka; *ibidem*, 122.

<sup>8</sup> Primerci iz grobova 75 i 312; analogije za primerak iz groba 75 kod A. SCHÖRGENDORFER, *op. cit.* T. 2, 23, iz prve pol. II. veka.

<sup>9</sup> É. BÓNIS, *op. cit.* 44, T. 21, 4, 5, 6. I. CURK, *Rimska keramika v Sloveniji*, Katalog razstave (1973) sl. 18. Što se tiče porekla ovih pehara, prema A. SCHÖRGENDORFER-u, *op. cit.* 173 su oni sa juga odnosno najverovatnije iz Akvileje, iako nije sigurno, da li su proizvođeni u samoj Akvileji, ili su odatle samo dalje transportovani.

<sup>10</sup> *Inventaria Arch.* 8 (1965) T. 71, 1.

<sup>11</sup> O. BRUKNER, Osnovne forme i tehnike rimske provincijske keramike iz Sirmijuma, *Materijali* 8 (1971) 31 ss.

<sup>12</sup> K. KÜBLER, Spätantike Stempelkeramik (Mitt. aus dem Kerameikos), *Mitt. des DAI, Ath. Abt.* 56 (1931) 75 ss. O literaturi za ovu vrstu keramike vidi J. W. HAYES, *Late Roman Pottery* (1972) 19; za istorijat proučavanj vidi *ibidem* 2 ss.

<sup>13</sup> F. WAAGE, *Hellenistic and Roman Tableware of North Syria, Antiochia on the Orontes* IV, I (1948) 1 ss; o tome vidi I. ČREMOŠNIK, Nalazi mediteranskih radionica u BiH i njihova hronologija, *Materijali* 8 (1971) 73 ss.

<sup>14</sup> Naročito grupa A prema N. Lamboglia, navedeno prema I. ČREMOŠNIK, *op. cit.* 74.

<sup>15</sup> J. W. HAYES, *op. cit.*, 417 navodi primerke iz Dokleje ali bez navedene literature; on smatra

da se radi o lokalnim imitacijama, što po našem mišljenju nije tačno: *Inventaria Arch.* 8 (1965) T. 75, 5; T. 77, 2, 3, 4.

<sup>18</sup> A. CERMANOVIĆ-KUZMANOVIĆ, *Dokleja*, 293.

<sup>17</sup> O slikanoj odnosno bojenoj keramici vidi O. BRUKNER, *op. cit.*, 31. K. POCZY, *Intercisa II* (1957) 37 ss. I. ČREMOŠNIK, *Glasnik Zem. muzeja* 15-16 (1960-61) 190 ss. EADEM, *Inventaria Arch.* 8 (1965) T. 73, 1.

<sup>18</sup> O. BRUKNER, *op. cit.*, 34. K. POCZY, *op.*

<sup>19</sup> *Inventaria Arch.* 8 (1965) T. 73, 1.

<sup>20</sup> M. BAUM, D. SREJOVIĆ, Novi rezultati ispitivanja rimske nekropole u Sasama 1959-60, *Članci i grada za kulturnu istoriju Ist. Bosne* 4 (1960) 24 ss.

<sup>21</sup> Eventualne sličnosti u Sagvaru: A. S. BURGER, *The Late Roman Cemetery at Sagvar, Arch. Hung.* 18 (1966) iz groba 173/1. Autor datuje ovaj lončić sa jednom drškom u vreme između 346 i 375 god. I primerak iz Intercise: *op. cit.*, Abb. 45/93 samo je daleka sličnost sa primercima iz Dokleje.

<sup>22</sup> D. SREJOVIĆ, Novi nalazi iz Dokleje, *Starinar* 19 (1968) 98, T. 3, 1.

<sup>23</sup> H. S. ROBINSON, *The Athenian Agora* 5 (1959) 43.

<sup>24</sup> *Ibidem*, 43 ss.

<sup>25</sup> A. CERMANOVIĆ-KUZMANOVIĆ, Rezultati arheoloških istraživanja na području Municipija S... kod Plevlja, *Materijali* 4 (1967) 77 ss.

<sup>26</sup> K. POCZY, *op. cit.*, T. 14, 15.

<sup>27</sup> *Inventaria Arch.* 15 (1972) T. 147, 1.

<sup>28</sup> *Ibidem*, T. 139, 1.

<sup>29</sup> *Ibidem*, T. 140, 1; T. 145, 1; T. 146, 8.

<sup>30</sup> Z. MARIĆ, Japodske nekropole u dolini Une, *Glasnik Zem. muzeja* 23 (1968) 1 ss; iz Jezerina: *ibidem*, T. 5, 17; T. 6, 19, 25 i iz Ribića: *ibidem*, T. 10, 17; T. 12, 33; T. 18, 29; T. 19, 50;

T. 21, 24. Iz Donje doline: *Glasnik Zem. muzeja* 19 (1964) T. 11, 17; T. 21, 4.

<sup>31</sup> Z. MARIĆ, *op. cit.*, 47, 50.

<sup>32</sup> I. MAROVIĆ, Iskopavanja kamenih gomila oko vrela rijeke Cetine 1953, 1954 i 1958 godine, *Vjesnik za arheologiju i hist. dalmatinsku* 61, (1959) 5 ss; *ibidem*, 27, sl. 14, 1; sl. 15, 1; sl. 18, 1; sl. 28, 2.

<sup>33</sup> A. CERMANOVIĆ, D. SREJOVIĆ, *Materijali* 4 (1967) 24 ss.

<sup>34</sup> I za urne na vitlu nalazimo najbliže analogije na vrelu Cetine: I. MAROVIĆ, *op. cit.*, sl. 20, 1; sl. 34. Na vitlu rađene urne imaju analogije u loncima za kuvanje: E. GÖSE, *Gefäßstypen der römischen Keramik in Rheinland* (1950) T. 53, 531, 532; T. 59, 540; T. 55, 546.

<sup>35</sup> *Inventaria Arch.* 15 (1972) T. 139, 3; T. 146, 1.

<sup>36</sup> *Ibidem*, T. 143, 2.

<sup>37</sup> E. ETLINGER, *Die Keramik der Augster Thermen* (1949) T. 15, 8, pehar iz sredine i druge pol. I. veka.

<sup>38</sup> O. BRUKNER, *op. cit.*, 32, T. 5, 2, 4. *Inventaria Arch.* 15 (1972) T. 140, 2; T. 144, 2; T. 146, 7.

<sup>39</sup> O. BRUKNER, *op. cit.*, 32. Ima ih i na japodskim i ilirskim nekropolama: Z. MARIĆ, *op. cit.*, T. 4, 18 iz Jezerina; iz Donje doline *Glasnik Zem. muzeja* 19 (1964) T. 19, 6 iz vremena od 250 st. ere do n. ere.

<sup>40</sup> E. GÖSE, *op. cit.*, T. 48, 500 iz sredine I. veka. *Inventaria Arch.* 15 (1972) T. 139, 4.

<sup>41</sup> Z. MARIĆ, *op. cit.*, T. 6, 21 iz Jezerina. Naročito mnogo iz Ribića: *ibidem*, T. 8, 5, 6; T. 9, 22; T. 19, 50; T. 20, 39, 40. *Inventaria Arch.* 15 (1972) T. 143, 3.

<sup>42</sup> *Inventaria Arch.* 15 (1972) T. 147, 2, 2a; T. 148, 1, 1a.

<sup>43</sup> *Ibidem*. T. 148, 2.

## ÜBERSICHT UND TYPOLOGIE DER RÖMERZEITLICHEN KERAMIK IM SÜDÖSTLICHEN TEILE DER PROVINZ DALMATIEN

### Zusammenfassung

Die Keramik aus dem südöstlichen Teile der römischen Provinz Dalmatien stammt von zwei grossen Gräberfelder im heutigen Montenegro, welche in letzter Zeit systematisch erforscht wurden; es handelt sich um das Gräberfeld von Doclea und den Gräberfeldern des Municipiums S... im Dorfe Komini bei Pljevlja.

Die zahlreichste keramische Form in Doclea sind die Urnen; wenn auch zahlreich, sind sie nur ein eintöniges Wiederholen derselben Form, denn es besteht kein Unterschied zwischen ihnen im Bezug auf die Form, die grobe Faktur, die rötlichbraune Farbe der Erde. Die ältesten Urnen, mit Münzen des Klaudius gefunden, geben gleichzeitig auch die zwei wichtigsten Urnenformen in Doclea: die bauchige Urne, dessen Körper sich verlängern kann (Taf. 1, 1, 4; T. 2, 6), und die bikonische Form (Taf. 1, 1). Die meisten Urnen haben einen Omphalos am Boden; die jüngste Urne stammt aus der Zeit des A. Severus und ist birnenförmig.

Eine kleine Anzahl feiner, dünnwandiger Becher, mit Einritzungen oder plastischen, vegetabilen Ornament verziert ist durch Münzfunde sicher datiert in das I/II Jahrhundert, von den Flaviern bis Hadrianus (Taf. 1, 2).

Relativ zahlreich sind in Doclea Teller vertreten, in zwei Hauptformen; die erste Form ist in die Zeit des Antoninus Pius datiert, doch die grössere Zahl ist in späten Skelletgräbern gefunden und gehört meistens dem IV. Jahrhundert an. Ziemlich früh ist eine Schüssel (Taf. 2, 8; T. 3, 11, 12). In Doclea wurde auch eine kleine Anzahl Teller gefunden, mit spezifischer Ausschmückung, die der sg. späten Sigillata angehören. Das Reichtum der Formen und der Ausschmückung sind Zeichen einer späteren Zeit, und das Datieren in das III/IV. Jahrhundert ist durch andere Grabbeigaben gesichert.

Nicht zahlreich vertreten sind Krüge; der älteste gehört der Zeit des Domitianus, die spätesten dem Ende des III. und dem Anfange des IV. Jahrhunderts (Taf. 2, 5; Taf. 3, 9, 10).

Ausserordentlich selten ist in Doclea die bemalte Keramik, die dem III/IV. Jahrhundert angehört.

Töpfe mit einem Henkel, profilierten Rand und kleinem ringförmigen Fuss sind ebenfalls selten in Doclea; sie wurden in Brandgräbern gefunden und durch Münzfunde in die Zeitspanne zwischen Trajanus bis Sept. Severus gesichert (Taf. 2, 7). Eine besondere Topfart ist nur im einen Grabe vertreten, grober Faktur, handgemacht, sicher eine einheimische Produktion (Taf. 1, 3).

Neben den genannten keramischen Formen, fand man in Doclea vereinzelt Exemplare, so ein Becher mit Figurenkomposition, welcher dem Typus der späthellenistischer Becher angehört, dann eine grosse Amphora die von der athenischen Agora bekannt ist, und ein spätes Gefäss mit zwei Henkeln.

Die Keramik aus dem Municipium S... im Dorfe Komini bei Pljevlja stammt aus zwei Gräberfeldern, dem älteren aus dem I. Jahrhundert, und dem jüngeren aus dem II—IV. Jahrhundert. Sicher datierte keramische Funde sind selten; zu den frühesten aber auch zahlreichsten keramischen Formen in Komini gehören die Urnen. Die Urnen der beiden Gräberfelder unterscheiden sich beinahe gar nicht, der einzige Unterschied besteht darin, dass auf dem jüngeren Gräberfeld die handgemachten Urnen in Minderheit sind, ihr Verhältniss zu den auf der Töpferscheibe gedrehten ist wie 7 : 16.

Die auf der Töpferscheibe gedrehten Urnen gehören zu den herkömmlichen Typen der römische provinziellen Keramik; sie sind hauptsächlich grauer Farbe, gut gebrannt, besserer oder größerer Faktur. Sehr selten sind sie geschmückt mit gestempelten Ornamentik. Ihre Hauptformen sind: bikonische Urne, dann eine zahlreichere Form mit gewölbten Bauch und flachen Rillen verziert, und die dritte Form ist eine zylindrische Urne (Taf. 4, 13; Taf. 5, 18, 21).

Die handgemachten Urnen sind hauptsächlich schlechter Faktur mit dicken Wänden; nach der Form kann man drei Haupttypen unterscheiden: kugelförmige Gefässe, dann mehr oder minder langgestreckte, birnenförmige Urnen mit plastischen hufeisenförmigen Henkeln und die bikonischen Urnen, die gewöhnlich besserer Faktur sind und meist geglättete Wände haben (Taf. 4, 14, 15; Taf. 5, 22; Taf. 6, 24). Die meisten Analogien zu den handgemachten Urnen führen uns zu den illyrischen und japodischen keramischen Material aus den Gräbern der V. und VI. Phase nach Marić, der Zeit zwischen 35. vor uns. Zeitrech. und 110 uns. Zeitrechnung.

Die zweite relativ zahlreich vertretene Form sind Becher, die in grösserer Zahl in der älteren Nekropole entdeckt wurden. Der grössere Teil ist auf der Töpferscheibe gedreht, grauer Farbe und besserer Faktur; auch hier kann man mehrere Arten unterscheiden; eine seltenere Abart sind bikonische Becher welche die Form der Sigillatabecher und Nigrabecher nachahmen (Taf. 4, 17; Taf. 6, 25, 26). Becher mit zwei Henkel welche über die Oeffnung ragen, sind eine zahlreiche Form im Komini; ihre massige Variante ist spät, denn sie durch Zwiebelkopffibeln sicher datiert wurden (Taf. 5, 23; Taf. 6, 27).

Handgemachte Becher und Schüsseln sind seltener in Komini, auch hier kann man drei Varianten aussondern, konische halbkugelige und bikonische Schüsseln (Taf. 5, 19, 20).

Eine besondere Art stellt die bemalte Keramik dar, die von dem jüngeren Gräberfeld bekannt ist. Ihr Schmuck ist hauptsächlich aus gitterförmigen Motiven zusammengesetzt und in dunklerer Farbe ausgeführt. In einen Falle ist das Ornament nur eine Nuance dunkler als der lichtgelbe Grund. Zeitlich sind diese Gefässe spät; III/IV. Jahrhundert.

Es ist vollkommen klar, dass im Dalmatien drei Kulturkreise bestehen; der erste kontaktierte sehr früh mit der römischen Kultur und Zivilisation, ist auch ihren Ausstrahlungen mehr ausgesetzt: das ist das Küstengebiet von Dalmatien. Der zweite Kulturkreis befindet sich tiefer im Innern, es handelt sich um Doclea, wo die Verbundenheit mit der römischen Kultur später anfängt. Der Import der Keramik in Doclea fängt schon im I. Jahrh. an, und dauert bis zum IV. Jahrh; besonders muss man den Import aus Nordafrikanischen Werkstätten hervorheben, doch leider ist es nicht immer möglich die Herkunft des keramischen Materiales in Doclea mit Sicherheit festzustellen. Ein Teil wurde sicher aus Norditalien importiert. Die einheimische keramische Tradition ist in Doclea nur ausnahmsweise vertreten, was auf einen starken Einfluss der römischen Kultur und Zivilisation deutet.

Der dritte Kulturkreis befindet sich im kontinentalen Teile, ganz im Innern Dalmatien; im Municipium S... ist das nicht-römische, also illyrische Element besonders stark und maßgebend. Die Keramik ist handgemacht, in alter eisenzeitlicher Art und Weise. Importstücke sind selten, die römische Luxuskeramik fehlt vollkommen; die ganze Produktion ist lokaler, einheimischer Herkunft, welche genügte die Forderungen dieser konservativen Bevölkerung auszufüllen.

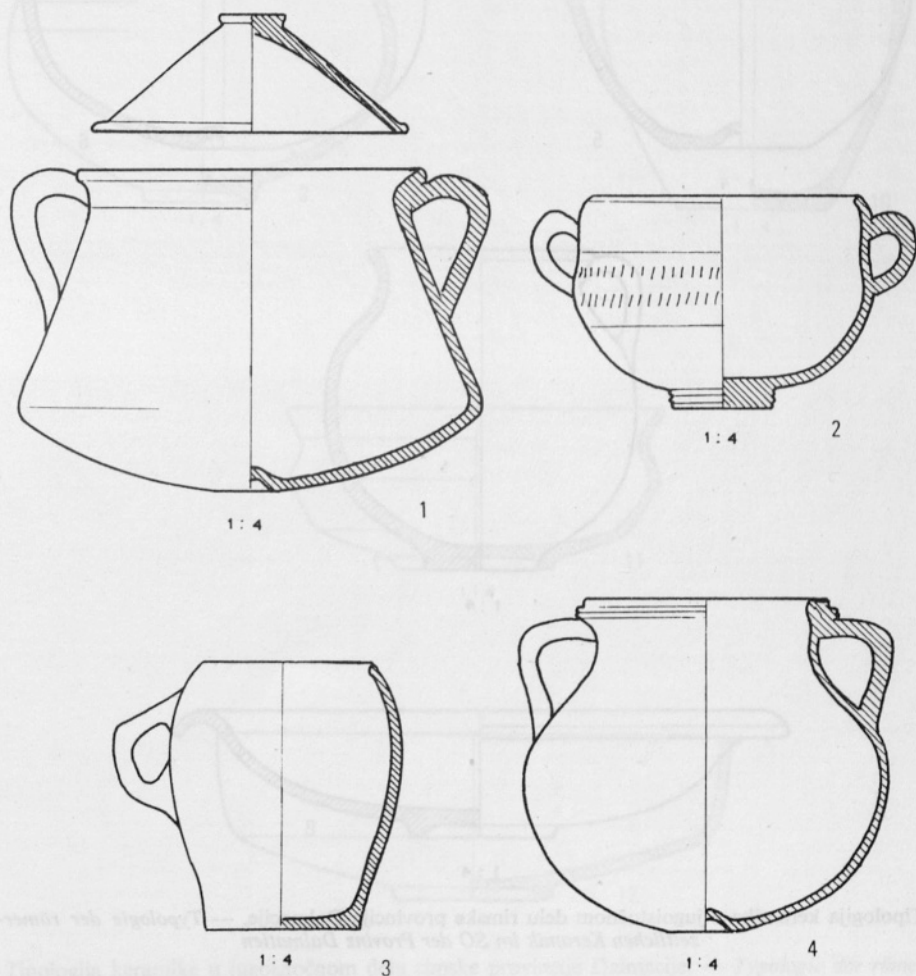

1 Tipologija keramike u jugoistočnom delu rimske provincije Dalmacije. — *Typologie der römischen Keramik im SO der Provinz Dalmatien*



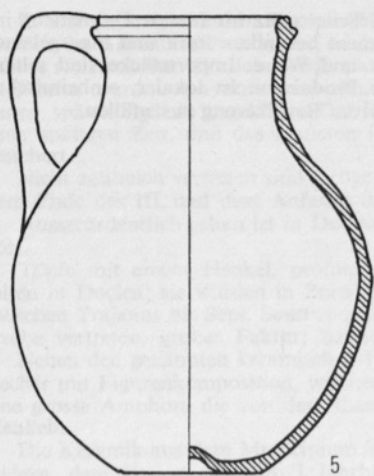

1 : 4

5

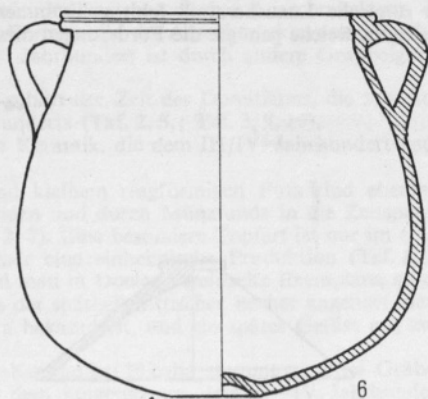

1 : 4

6

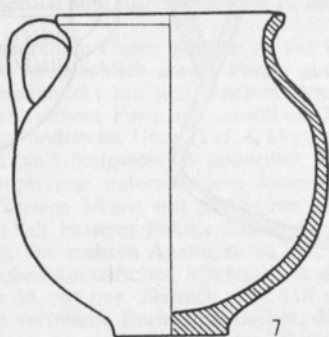

1 : 4

7

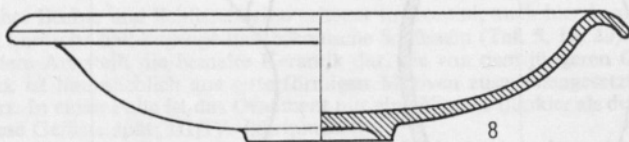

1 : 4

8

2 Tipologija keramike u jugoistočnom delu rimske provincije Dalmacije. — *Typologie der römischen Keramik im SO der Provinz Dalmatien*

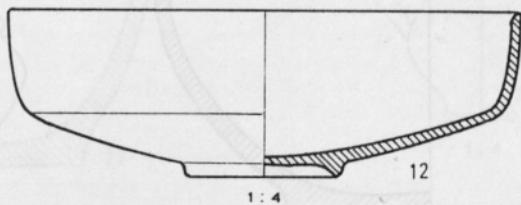
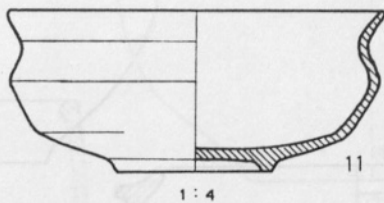
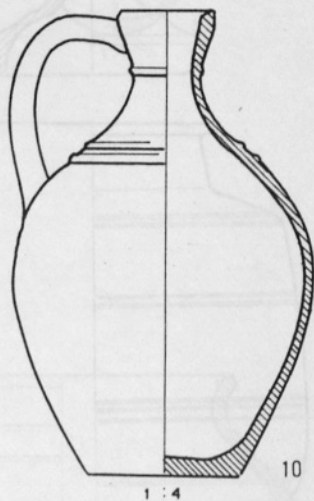
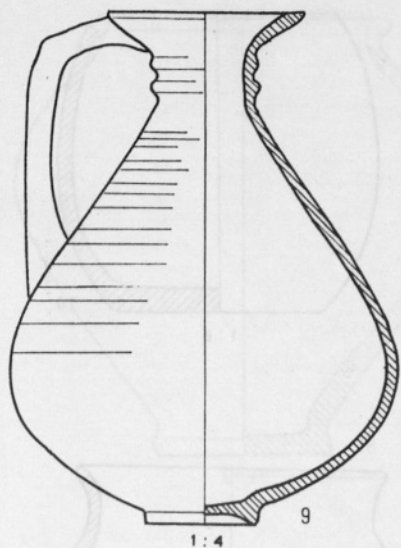

3 Tipologija keramike u jugoistočnom delu rimske provincije Dalmacije. — *Typologie der römervzeitlichen Keramik im SO der Provinz Dalmatien*

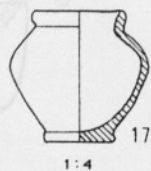
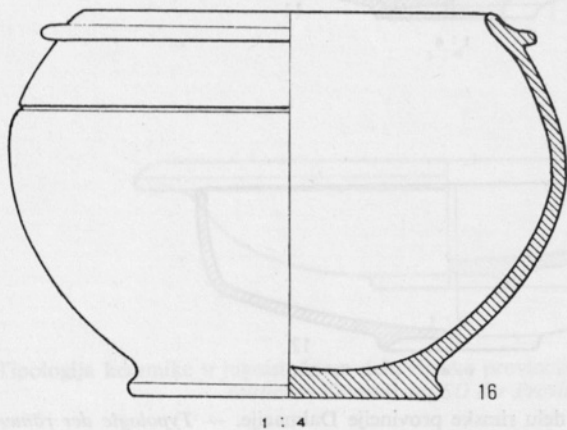
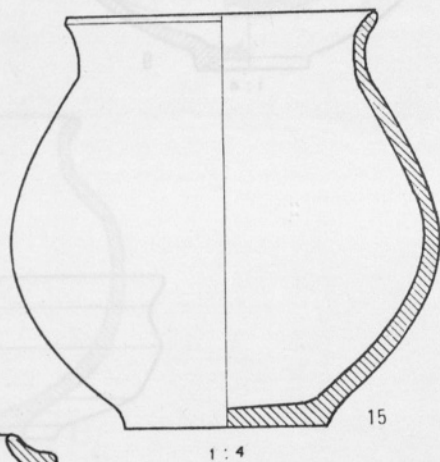
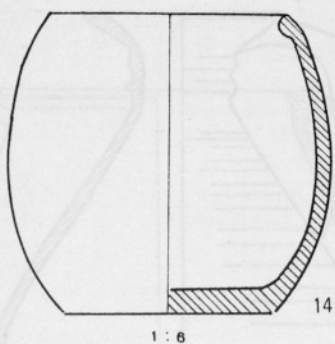
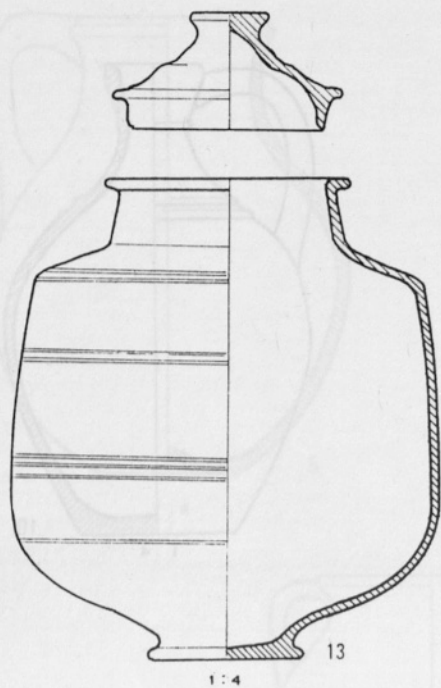

4 Tipologija keramike u jugoistočnom delu rimske provincije Dalmacije. — *Typologie der römervzeitlichen Keramik im SO der Provinz Dalmatien*

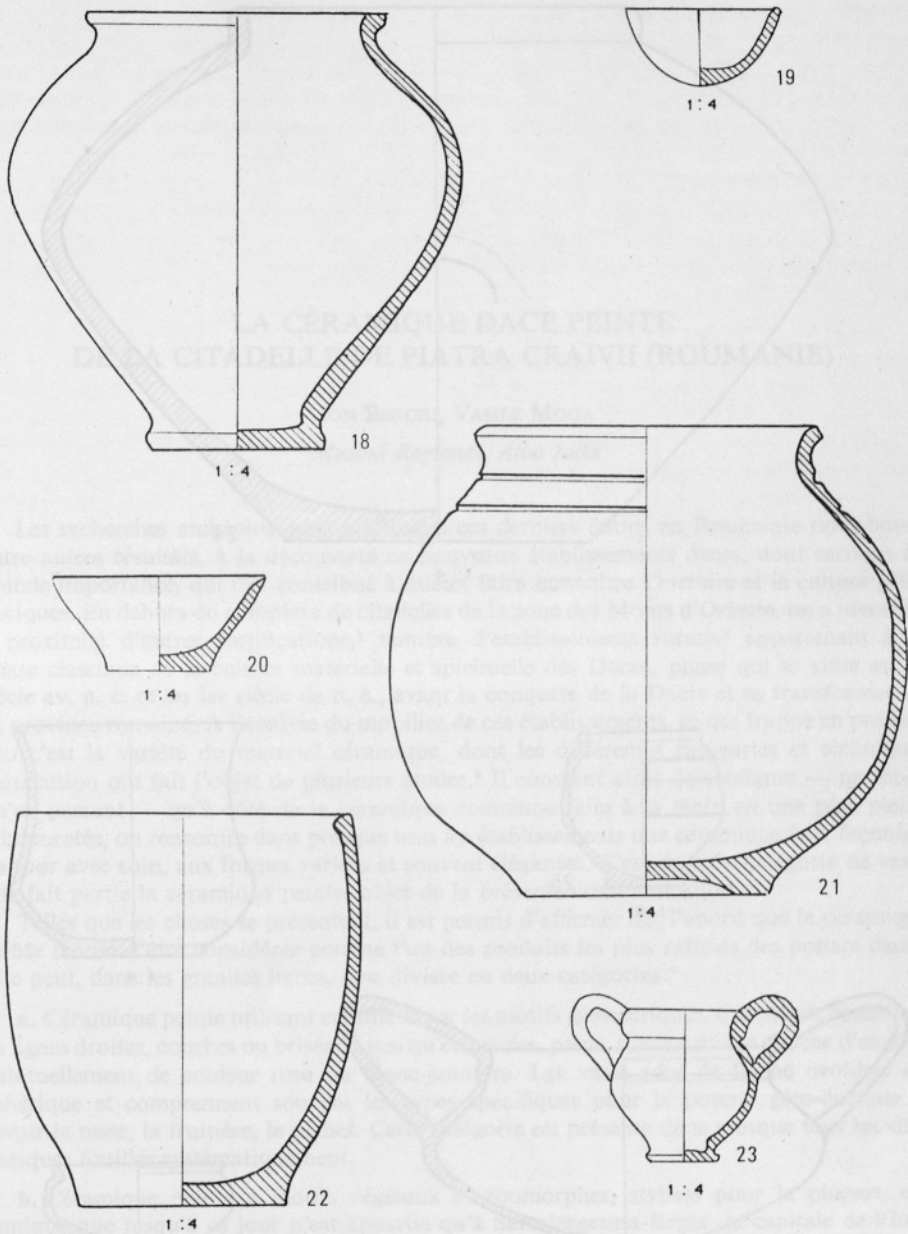

5 Tipologija keramike u jugoistočnom delu rimske provincije Dalmacije. — *Typologie der römervzeitlichen Keramik im SO der Provinz Dalmatien*

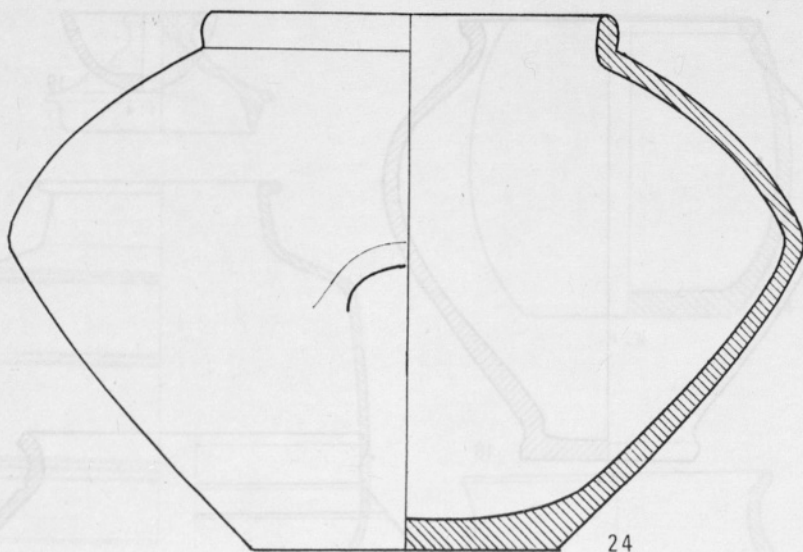

1:4

24

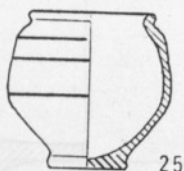

1:4

25

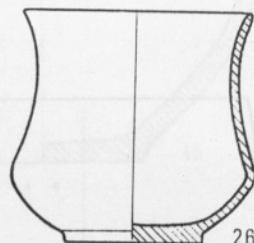

1:4

26

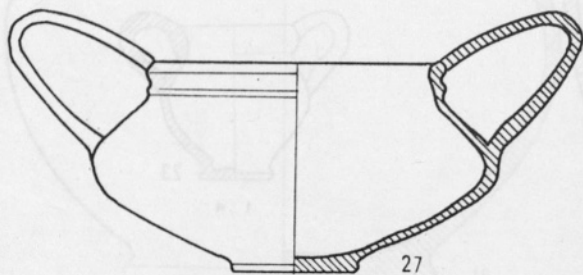

1:4

27

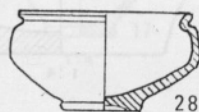

1:4

28

6 Tipologija keramike u jugoistočnom delu rimske provincije Dalmacije. — *Typologie der römischen Keramik im SO der Provinz Dalmatien*