

KRONOLOŠKA SKICA PRAZGODOVINSKE NASELBINE V ORMOŽU

BRANE LAMUT

Pokrajinski muzej, Muzejski trg 1, YU-62250 Ptuj

Ormoška prazgodovinska naselbina je nastala na terasi, ki se dviga nad ravnico ob levem bregu Drave. Nižji del terase se dviga 20-30 m, višji pa 50-60 m nad ravnico, ki poteka od Velike Nedelje do Središča. Lega tik ob reki in nekoliko bolj strm teren sta bila odločilna pri izbiri lokacije, saj je bila južna stran že naravno zavarovana z Dravo, polkrožni jarek (globok danes v severozahodnem delu do 6 m) in obrambni nasip (visok 3-5 m), ki sta v polkrogu obdajala naselbino,¹ pa sta se v glavnem prilagodila terenu. Prazgodovinski Ormož je meril v smeri vzhod-zahod približno 400 m, v smeri sever-jug pa 380 m. Naselbini sta pripadali dve grobišči. Zahodno, s planim žganim pokopom,² ki se je nadaljevalo v gomilno,³ in vzhodno, gomilno, na Hardeku.⁴

Zgodovina raziskav Ormoža, topografija okolice in starejše naključne najdbe so bile v glavnem že objavljene,⁵ prav tako sondiranje obrambnega nasipa, ki kaže na utrditev naselbine v dveh fazah. V prvi so nasuli širok, relativno nizek nasip (do 1,20 m), ki ga je z zunanje strani obdajal jarek, verjetno enake globine. Nasip so na notranji strani približno 10 m od roba jarka dopolnjevale lesene palisade, visoke najmanj 1,70 m. V drugi fazi so jarek poglobili do 6 m in povišali nasip na 3-5 m, palisade za njim pa zasuli.⁶

Ker nimamo gradiva iz samih plasti nasipa, žal ne moremo natančneje datirati obeh faz. Glede na najdbe iz naselbinskih plasti tik za nasipom bi lahko sklepali, da je bil prvi nasip zgrajen v starejšem delu stopnje Ha B, morda še ne v 10., verjetneje v 9. stoletju (igla z uvito glavico), druge faze pa ne moremo natančneje opredeliti.

Postavitev obrambnega sistema je bila za razmere pozne bronaste dobe izjemno obsežno delo, ki je vsaj v prvi fazi nastalo naenkrat, to pa je zahtevalo zadostno število delovne sile in dobro organizirano družbo, ki je podvig izpeljala po jasno zastavljenem načrtu.

Poleg obrambnega sistema je B. Perc raziskovala tudi znotraj nasipa. Rezultat je bil odkritje naselja s stavbami, ulicami, tlakovanimi s prodniki, ter vmesnimi dvorišči, razporejenimi v ortogonalno mrežo, orientirano v smeri S-J in V-Z. Stavbe glede na zahtevnost konstrukcije in velikost delimo na tri glavne tipe. Do sedaj opravljena statistika ormoškega gradiva je pokazala, da so vsi tipi stavb služili kot bivališča, največje hiše pa poleg tega še za različne obrtne in predelovalne dejavnosti, kot so livarstvo, lončarstvo itd. Nobene od odkritih stavb ne moremo po gradivu opredeliti kot izključno gospodarsko poslopje, ki bi se vezalo na živinorejo ali poljedelstvo. Tako lahko domnevamo, da so stala tovrstna poslopja izven obrambnega sistema. Perčeva je sicer z več deset manjšimi sondami ugotovila poseljenost tudi

izven obrambnega sistema, zahodno od naselbine, vendar so bile sonde tako majhne, da so dale le nekaj keramičnega gradiva, morebitni ostanki arhitekture pa niso dokumentirani. Nadaljnja analiza poselitve in arhitekture bo predstavljena v kataloški obdelavi ormoškega gradiva, v tem članku pa se omejujemo na izbor enot z bolj izpovednim gradivom, ki ga je moč razvrstiti v okvirne časovne stopnje in ga primerjati s sosednimi kulturnimi skupinami.

Relativna kronologija

Na začetku naj opozorimo na večkratno relativnost »celot«, ki jih predstavljamo. Dokumentacija izkopavanj je temeljila na dokaj natančni mreži kvadrantov 2×2 m. Gradivo je inventarizirano po teh kvadrantih, ni pa znotraj njih vedno podrobno locirano glede na prazgodovinske objekte. Pri mejnih kvadrantih hiš npr., ni navedeno, ali je bil predmet najden v stavbi ali izven nje; pri obravnavi smo gradivo celotnega kvadranta pripisali hiši, podobno tudi pri ognjiščih gradivo v kvadrantih okrog ognjišča, čeprav je lahko delno sodilo že v sosednji objekt. Za podobne približke kot pri horizontalni gre tudi pri vertikalni stratigrafiji. V dokumentaciji so sicer navedene osnovne plasti (rumena ilovica, črna plast), vendar ne vedno. Napake so možne tudi pri navedbah »pod tlakom, nad tlakom«, saj ni vedno jasno, ali gre za prazgodovinski ali za srednjeveški tlak. Prečni profili ognjišč kažejo, da gre za dvojno ali večkratno obnovo na istem mestu, najdbe pa so inventarizirane običajno le kot celota. Tako so še najzanesljivejše celote najdbe v jamah.

Od izkopavanj Bernarde Perc je danes dokumentiranih nekaj manj kot trideset tisoč kosov, gradivo pa je bilo pred inventarizacijo v neznanem odstotku selekcionirano. Pomanjkljivost predstavljenega izbora je še v tem, da je izrisana le približno desetina materiala,^{6a} povprečno štirje kosi na kvadrant, in da niso vedno zastopani vsi tipi v določeni plasti enote, čeprav smo poizkušali predstaviti njeno čim bolj popolno podobo.

Zaradi vsega navedenega je obravnava, ki bi temeljila predvsem na prisotnosti ali odsotnosti posameznih tipov v celotah, močno dvomljiva.

Ko bo analizirana statistika celotnega ohranjenega materiala, bo možno določiti razpon trajanja posameznih hiš, stavb, ognjišč itd. in v okviru njih glede na procentualno zastopanost gradiva po posameznih stopnjah določiti intenzivnost življenja v določenih časovnih odsekih v posameznih objektih. Podrobnejša razčlenitev v stopnje bo na podlagi ormoškega gradiva možna predvsem tam, kjer bo moč izluščiti zanesljive stratigrafske celote (npr. jame, enoplastna kurišča), ostalo gradivo pa lahko ovrednotimo na podlagi dobljene členitve in primerjalnega gradiva iz drugih najdišč.

V tem članku nam ne gre za takšno podrobno analizo. Na podlagi izbranih enot z gradivom (kovina, značilna ornamentika), primerljivim s sosednjimi kulturnimi skupinami, skušamo gradivo le približno razdeliti na stopnje na podlagi pogostosti povezav med posameznimi tipi, ne upoštevamo pa vedno posameznih starejših in mlajših elementov v »celotah«, ki jih zaradi relativne zanesljivosti imenujemo enote. Gradivo je bilo moč razdeliti v tri okvirne stopnje (tu le naštevamo njihove značilnosti).

Stopnjo *Ormož I* postavljamo v starejši del Ha obdobja B, pri čemer mislimo Ha B 1 in Ha B 2. V enotah z gradivom tega časa pa najdemo še nekaj elementov Ha

A. Tako je bilo ob južnem delu naselbine, ki gleda proti Dravi (SII, kvadranti z jamami med kuriščema 12 in 15, t. 1: 13–21), najdenega nekaj gradiva, ki mu najbližje primerjave najdemo na Brinjevi gori⁷ v Ha A. Ti starejši elementi so: skleda z močno izvihanim ustjem (t. 1: 17), vrč z močno izvihanim ustjem (t. 1: 19), posoda z navpičnim vodoravno preluknjanim držajem (t. 1: 18), antropomorfná (t. 1: 13) in zoomorfná (?) plastika (t. 1: 14). Ker gre v tej enoti za zaključeno jamsko celoto, jo fragment ostenja s psevdovrvičastim okrasom (t. 1: 20) umešča v starejši del obdobja Ha B. Prav tako so bili v okviru mlajših enot odkriti kosi, okrašeni v tehnikah obdobja Ha A: ustje lonca, okrašeno na notranji strani z močnimi horizontalnimi fasetami, ki že prehajajo v žlebove (t. 2: 7), barbotinast okras s potegi prstov (t. 3: 1), ki se je ohranil še v mlajšem času. Obema tehnikama lahko najdemo primerjave v gradivu Brinjeve gore,⁸ prav tako nekaterim splošnim oblikam: shrambnim posodam in loncem z razčlenjenim plastičnim rebrom na ramenu, fasetiranim loncem in latvicam, tako neokrašenim kot z nažlebljenim ramenom.⁹

Za stopnjo Ormož I pa so običajne tele keramične oblike:^{10a} shrambne posode so bikonične, brez jasno izoblikovanega prehoda v vrat, ramena pa ponavadi krasi vrezan okras (t. 2: 16; 7: 2); drugi tip shrambne posode je ovalen, z izvihanim ustjem in razčlenjenim rebrom na ramenu (t. 3: 6; 8: 20). Enake oblike so nekaj manjši lonci (do ca. 30 cm) z vodoravnimi plastičnim rebrom na ramenu, gladkim (t. 2: 8; 7: 1; 11: 20) ali razčlenjenim (t. 9: 2; 12: 4), s plastično bradavico (t. 8: 8) ali neornamentirani (t. 6: 16). Sorodni so jim stožčasti lonci z razčlenjenim rebrom na ramenu (t. 8: 9). Naslednja oblika je ovalen lonec z izvihanim, ravno odrezanim ustjem (t. 9: 4), običajen okras pa sta poševno narezan zunanji rob ustja in vodoravno poševno narezano rebro na ramenu (t. 2: 2). Ob teh oblikah srečamo še ovalne lonce brez izvihanega ustja z vodoravnim držajem na ramenu (t. 5: 6) ali z vodoravnim plastičnim rebrom (t. 4: 2), lonec z ročajem (t. 6: 3) in v enem primeru ročko (t. 9: 1).

Med vrči so običajni kroglasti z usločnim stožčastim vratom in trakastim presegačnim ročajem (t. 11: 10), običajno okrašeni z vrezanim cikcakom.

Po profilu so jim sorodne širše posode z vrezanim (t. 2: 3; 4: 6; 5: 3) ali kombiniranim okrasom (t. 6: 1); verjetno gre za amfore z ročaji na ramenu, česar pa se zaradi fragmentarne ohranjenosti ne da vedno določiti.

Podoben, a bolj strm profil imajo nekaj širše globoke sklede, okrašene s psevdovrvičastim (t. 3: 2; 5: 5; 11: 7) in vrezanim (t. 11: 18) ornamentom. V enem primerku je ohranjena globoka polkroglasta skleda s kratkim valjastim usločnim vratom (t. 6: 15).

Med skodelicami s presegačnim ročajem ločimo tri osnovne tipe: tip z usločnim gornjim delom (t. 2: 1), s tekočim prehodom v gornji usločeni del (t. 8: 6) – včasih so okrašene z bradavicami (t. 8: 5), in polkroglaste skodelice (t. 12: 3).

Med plitvim posodjem prevladujejo latvice, tako neokrašene (t. 8: 3, 15; 12: 1, 2), včasih z vodoravnim navpično preluknjanim držajem (t. 11: 14), vodoravno fasetirane med ustjem in največjim obodom (t. 5: 15), poševno (t. 2: 4; 6: 12, 14; 8: 4; 11: 2, 8) ali široko navpično nažlebljene na ustju (t. 9: 3), okrašene z vrezanim cikcakastim okrasom (t. 11: 15) ali kombiniranim okrasom žlebljenja, vrezov in brazdastega vreza (t. 6: 12). Poleg teh poznamo še miniaturne latvice (t. 5: 2; 6: 11; 7: 6, 7, 9). Samo za prvo stopnjo so značilne klekasto zalomljene skledice (t. 5: 1; 8: 1), včasih z vodoravnim držajem pod največjim obodom (t. 11: 13).

Morda so bile že v tem času znane posode na polni stožčasti nogi, z rahlo vbočnim dnom (t. 11: 11) (kolikor ne gre pri tem kosu za držaj pokrova).

Med izdelki kultnega značaja smo med najstarejšim gradivom že navedli antropomorfno in zoomorfno plastiko, morda pa lahko sem prištejemo še glineno kolo, del modela vozička (?) (t. 11: 1).

Poleg naštetega je bila odkrita vrsta uporabnih predmetov. Različni tipi vretenc (t. 5: 10, 11, 17; 6: 10; 8: 13; 11: 16), svitki (t. 5: 8, 12, 13; 6: 8; 11: 9), okrogle ploščice (t. 12: 6), piramidalne uteži (t. 2: 10; 7: 3), ploščate uteži (t. 2: 9), pekači (t. 3: 3; 4: 3; 6: 5; 8: 19), različni (t. 11: 19), prenosna ognjišča (?) (t. 6: 7), glinena jedra kalupov (t. 8: 17, 21), dulec masivnih sten z držajem v spodnjem delu (t. 5: 14), ki so ga mogoče uporabljali v livarstvu.

Grelec z odprtino v ostenju je znan v dveh primerih; ohranjen je le spodnji del na nizki nogi (t. 4: 4; 5: 7). V tem obdobju so uporabljali vrsto kamnitega orodja in pripomočkov (t. 6: 9 in neobjavljeno gradivo).

Večino ornamentalnih tehnik in motivov prve stopnje smo že navedli ob keramičnih oblikah. Med tehnikami so običajne: vrezovanje (t. 2: 2, 3, 7, 12, 13, 15, 16; 3: 3; 4: 6, 7; 5: 3, 9, 10, 16, 18; 6: 1, 3, 12; 7: 2; 8: 9, 11, 14, 16; 11: 11–12, 15, 18; 12: 5), vbodi (t. 7: 11), brazdasti vbodi oziroma vrezi (t. 6: 12), psevdovrvičasto krašenje (t. 1: 20; 2: 11, 15; 3: 2, 5; 5: 5; 6: 2, 6; 7: 10; 8: 10; 11: 17), med žigosanimi okrasi, ki so večkrat zapolnjeni z belo inkrustacijo, pa poznamo žigosanje s pravokotniki (t. 4: 5; 8: 12) in krožci (t. 6: 1; 8: 1). V enem primeru je znano žigosanje z odtisi prstov po vsej površini (t. 6: 4).

Omenili smo že žlebljene motive na latvicah, fasetiranje pa se pojavlja tako na latvicah kot tudi na notranji strani ustij posod.

Med plastičnimi okrasi naj omenimo posamezne bradavice, tako večje ploščate (t. 6: 15) kot polkroglaste (t. 8: 5, 6, 8); običajna so vodoravna plastična rebra v gornjem delu posod, neokrašena (t. 4: 2; 7: 1; 11: 20), z odtisi (t. 3: 6; 6: 5; 8: 19, 20; 9: 2; 12: 4) ali z vrezi (t. 2: 2; 6: 3; 8: 9). Redkeje se pojavlja barbotinast okras s potegi prstov (t. 3: 1).

Okrašeno je ponavadi rame, zunanja ali notranja stran ustja, izjemoma je ornament v spodnjem delu posode: barbotin, plastična rebra na grelcih ali vrezi na dnu posode (neobjavljeno).

Glavne ornamentalne prvine, na katerih je gradil ormoški lončar, so: vodoravne, navpične in poševne linije, posamezne ali v snopih, cikcakasta linija ali valovnica, prav tako posamično ali v snopih, trikotniki, girlande in posamezni žigosani motivi.

S temi elementi je motiv najpogosteje oblikovan tako, da je s horizontalno poudarjeno ustje ali rame posode, pod njo pa je postavljen osnovni motiv, ki se potem ponavlja po obodu.

V prvo ormoško stopnjo lahko uvrstimo še nekaj bronastih predmetov, ki nimajo navedene enote. To so: igla z zvito glavico, šivanka, obroček s psevdoprepletom in zapestnica preseka »D« (neobjavljeno), gradivo, ki v glavnem sodi v 9. stoletje.

Stopnjo *Ormož II* postavljamo v Ha B 3 in zgodnji Ha C.^{9b} V tem času nekaj starejših elementov izgine, vendar se jih nadaljuje tudi cela vrsta iz poprejšnje stopnje. Pojavi pa se nekaj novih, na podlagi katerih je možno utemeljiti novo stopnjo.

V drugi stopnji dobe bikonične shrambne posode jasno izoblikovan vrat in jezičaste držaje v spodnjem delu (t. 13: 11; 15: 2, v fragmentih še 7: 16; 22: 1, 21; 23: 8), pa tudi navpično plastično rebro (t. 24: 11). Med ovalnimi shrambnimi posodami oz. lonci ostaja v rabi posoda, okrašena z razčlenjenim rebrom v gornjem delu (t. 15: 1), novost pa je ovalna shrambna posoda z jezičatimi držaji v spodnjem

delu (t. 10: 8). V oblikah loncev tega časa praktično ni novosti. Najpogostejša oblika ostane ovalen lonec z izvihanim ustjem, tako neokrašen (t. 17: 24; 18: 10, 13, 14) kot z gladkim (t. 20: 3; 23: 2) ali razčlenjenim rebrom na ramenu posode (t. 1: 8, 12; 7: 15, 17; 14: 7; 16: 11; 17: 15; 18: 4, 18; 21: 21; 23: 11), z girlandami (t. 13: 1; 14: 8; 17: 9; 21: 13) ali z odtisi po vsej površini (t. 4: 13). Lahko ima tudi poševno navznoter prisekano ustje (t. 16: 12; 17: 14). Drugi tip so stožčasti lonci, okrašeni z razčlenjenim rebrom (t. 12: 7), ki imajo lahko tudi vodoravno odrezano (t. 12: 13) ali navznoter prisekano ustje (t. 20: 1), na zunanji strani poševno narezano. Tretji tip so ovalni lonci brez izvihanega ustja, ki je vodoravno odrezano (t. 9: 8; 24: 8) ali poševno prisekano navznoter (t. 13: 3; 22: 11, 13). Tudi v drugi stopnji so običajni lonci z ročaji (t. 14: 6; 18: 17), ornamentirani s plastičnim okrasom.

Med globokim posodjem te stopnje pa so novost še loncem sorodne kroglaste posode s kratkim stožčastim vratom (t. 12: 12) in globoke sklede z ročaji na ramenu (t. 14: 5; 17: 13, 27; 19: 4; 20: 12).

Vrči s presegajočim ročajem (t. 24: 6, 12), globoke sklede enakega profila (ali fragmenti vrča t. 17: 10; 1: 5), amfore (?) (t. 12: 21; 28: 13) in globoke sklede z usločnim vratom (t. 7: 13; 14: 4; 23: 9) so enake tudi v drugi stopnji.

Novi tipi skled so še: kroglasta z izvihanim (t. 18: 12) ali z izvlečenim (t. 19: 15) ustjem, polkroglasta z ostro izvihanim ustjem (t. 17: 19), bikonična s stožčastim vratom (t. 9: 18; 28: 8); kroglasta s kratkim valjastim usločnim vratom (t. 9: 6; 18: 16; 19: 17), ki je v enem primerku znana že v prvi stopnji (t. 6: 15).

Med plitvim posodjem v drugi stopnji izginejo klekaste sklede, pogostejše kot v prvi pa so polkroglaste, običajno neokrašene (t. 7: 14; 9: 5; 11: 3; 12: 9; 14: 2; 17: 18; 21: 19; 23: 17; 24: 7).

Latvice so običajnih oblik, neokrašene (t. 17: 4; 18: 6, 9; 19: 16; 20: 20, 23; 21: 18; 23: 7), včasih z vodoravnim držajem (t. 11: 5; 18: 7); nekatere imajo odebljeno ustje (t. 17: 5; 19: 7; 20: 7). Okrašene so s poševnim žlebljenjem (t. 7: 12; 16: 4; 17: 7; 20: 10; 22: 17) ali z vrezi (t. 18: 11). Novost pri latvicah te stopnje je vrsta žlebljenih motivov. Pojavi se vodoravno žlebljenje (t. 1: 4; 4: 9; 12: 11; 19: 10, 14; 22: 18; 23: 3, 5, 12; 24: 5), ponekod so robovi žlebov zabrisani, tako da imajo posode valovit profil (t. 22: 7; 23: 6). Druga novost so ozki navpični ali poševni žlebiči (t. 12: 14; 14: 3; 17: 1, 23; 18: 3, 5; 21: 20; 22: 3, 8), z ozkim poševnim žlebljenjem pa je lahko ornamentiran le rob ustja (t. 23: 1, 13).

Med skodelami s presegajočim ročajem sta v rabi ista tipa kot v prvi stopnji: z usločnim zgornjim delom (t. 13: 14; 22: 16, fragmenta: (t. 19: 12 in 22: 19) in polkroglaste (t. 17: 11; 20: 13; 28: 12). Običajne so tudi miniaturne sklede (t. 14: 15, 16; 16: 3; 17: 8).

Med keramičnimi oblikami so v tem času novost posode na nizki votli stožčasti nogi (t. 1: 1; 18: 8; 20: 22); unikat je pokrovka s čepastim držajem (t. 13: 8). Uporabni keramični predmeti so podobni tistim v prejšnji stopnji, zato jih tu podrobneje ne navajamo; novost so različni klopnega tipa (t. 14: 9) in okrasne plošče z vdolbenim okrasom in belim premazom (t. 19: 1; 21: 15).

Še vedno so uporabljali tudi kamnito orodje in pripomočke (t. 13: 7; 14: 12, 13; 16: 1, 6; 23: 15).

Ornamentika druge stopnje temelji na okrasnih tehnikah prve, ob že znanih motivih pa se pojavi še nekaj novih. Tako vodoravni nizi plastičnih bradavic na ramenu posod (t. 1: 11; 11: 6; 12: 13; 18: 15), navpično plastično rebro (t. 13: 13; 24: 9), razčlenjeno rebro v spodnjem delu posode (t. 20: 11), običajni so nizi plastičnih

girland (t. 9: 10, 16; 12: 18; 13: 1; 14: 6, 8; 17: 9; 21: 13), ki so bile v prvi stopnji izvedene z vrezom (t. 6: 12).

Med vrezanimi motivi so novost gosto šrafirani trikotniki (t. 7: 13; 17: 19; 19: 8), in mrežast motiv (t. 9: 7) med vdolbenimi pa meandrasti (t. 21: 15; 24: 4), spiralni (t. 19: 1) in valovnica (t. 4: 12).

Vrsta novosti je med žlebljenimi okraši. Navedli smo že oblike krašenja latvic, žlebljenje pa se pojavlja še: ozko navpično na skledah (t. 9: 17, 18; 18: 16; 28: 8) in vretencih (t. 20: 16), vodoravno pod ustji loncev (t. 16: 16), posod s stožčastim vratom (t. 24: 11), na ramenu vrča (t. 22: 20) in ramenu posode s stožčastim vratom (t. 13: 1), poševno na ramenih (t. 9: 9). Povsem novi motivi v žlebljeni tehniki tega časa pa so: spirala (t. 12: 23), viseča spirala (t. 28: 6), koncentrični krogi (t. 9: 11), žlebovi pa začnejo obdajati tudi bradavice na ramenih posod (t. 1: 6; 28: 10).

Ob žlebljenju se delno še vedno pojavlja fasetiranje na ustjih latvic (t. 10: 1; 13: 2; 18: 23), na notranji strani ustij loncev (t. 13: 6) in shrambnih posod (t. 13: 11).

Med žigosanimi motivi se jih vrsta nadaljuje iz prve stopnje, tako psevdovrvičast okras v različnih motivih (t. 14: 4; 16: 14; 17: 19, 20; 19: 8; 20: 14; 22: 15; 23: 8, 9; 24: 10), žigosanje pravokotnikov (t. 20: 5, 6) in krožcev (t. 9: 7; 20: 14), nov pa je motiv ležečih povezanih »S« (t. 20: 5; 23: 9; 24: 12). Edina nova tehnika, ki se pojavi v tem času, je krašenje z grafitnimi pasovi na rdeče slikani podlagi (t. 16: 9).

Kovinsko gradivo, ki opredeljuje to stopnjo, pa so bronaste igle: nasvitkana (t. 17: 25), večglava (t. 14: 5), z drobno narezanim vratom (t. 19: 6), z majhno čašasto glavico in nažlebljenim vratom (t. 10: 9), ki je lahko v tem okviru nekaj starejša, ter tulasta sekira z ušescem in razširjenim ramenom (t. 18: 19).

Stopnjo *Ormož III* uvrščamo v razviti Ha C.^{9c} Med shrambnimi so običajne večje in manjše posode s stožčastim vratom (t. 25: 14; 26: 6; 27: 2, 9). Lonci so ovalni, s stanjšanim ustjem (t. 25: 11), med globokimi posodami naj omenimo še kroglaste s stožčastim usločenim vratom (t. 26: 3, 4) in kroglaste s stanjšanim ustjem (t. 25: 20). Vrčki imajo v tej stopnji stožčast usločen vrat, ločen od ramena (t. 25: 13), skodele pa trakast ročaj, ki ne presega ustja (t. 25: 2, 26: 10). Številni so tipi skled; poznamo bikonično z izvlečenim ustjem (t. 25: 5), polkroglasto s stanjšanim izvlečenim ustjem (t. 26: 1), kroglasto z valjastim usločenim vratom (t. 25: 11) in podobno s klekasto zalomljenim trupom (t. 27: 8), kroglasto z ročajem (t. 27: 1), bikonično s kratkim valjastim vratom (t. 26: 2) in skledo z jezičastimi držaji ob dnu (t. 26: 5). Tako kot v drugi so tudi v tretji stopnji običajne posode na nogi (t. 26: 12; 27: 3, 15), povsem nova oblika pa je krožnik s klekasto zalomljenim trupom in širokim, vodoravno izvihanim ustjem (t. 25: 19).

V tem obdobju izgine samostojno stoječa živalska in antropomorfná plastika, ki je bila značilna za prvi dve stopnji, ohrani pa se zoomorfno oblikovanje držajev na ramenih posod (t. 27: 6, 11).

Še vedno je bilo v rabi kamnito orodje in pripomočki (t. 27: 5, 13).

Med okrasjem se je ohranilo še nekaj elementov kulture žarnih grobišč, tako psevdovrvičasto krašenje (t. 25: 7; 26: 1), žigosanje s pravokotniki (t. 26: 3, 4), ki pa so sedaj drobnejši in se razlikujejo od onih v prvih dveh stopnjah; enako velja za žigosane krožce (neobjavljeno), pojavijo pa se še koncentrični žigosani krožci (t. 26: 3, 4).

Tako kot v drugi stopnji so tudi sedaj običajna navpična plastična rebra, ki segajo čez največji obod posode (t. 27: 12).

Značilno za tretjo ormoško stopnjo je, da med ornamentiko skoraj povsem prevlada žlebljen okras, tako da bi lahko govorili o žlebljenem horizontu. Običajen je motiv vodoravnih in poševnih snopov žlebov na posodah s stožčastim vratom (t. 25: 14; 28: 2, 9); žlebovi obdajajo stožčaste bradavice na ramenih posod (t. 26: 6), široki navpični (t. 26: 2) in ozki navpični (t. 26: 7) pa krasijo skledе in kroglaste posode (t. 26: 4). Motiv »trikotnika z zastavicami«, ki je bil v drugi stopnji izveden v vrezani tehniki (neobjavljeno), se sedaj pojavlja v žlebljeni varianti (t. 25: 21).

Žlebljenje obrobļajo včasih nizi polkroglastih vdolbinic (t. 25: 2, 14, 16–18). Soroden je okras vbodov, ki se oblikujejo v grozdast motiv (t. 26: 11).

Redke keramične oblike in ornamenti z značilnostmi zgodnjega obdobja Ha D, kot so skledе na nogi (t. 29: 2,3), skleda z višjim valjastim vratom in nažlebljenim ramenom (t. 26: 13), gubanje posod (t. 29: 2), kombinirano včasih z žlebljenjem (t. 29: 1), niso dovolj številni, da bi jih uvrstili v posebno stopnjo.

Tridelna delitev, ki smo jo dobili pri obravnavi ormoškega gradiva, se v glavnem sklada z notranjo kronologijo drugih najdišč štajerske halštatske skupine, kot jo je opredelila B. Teržan,¹⁰ v obeh mlajših stopnjah pa tudi z analizo C. Dobiata za Obsolbje¹¹ in K. Vinski-Gasparini za skupino Martijanec-Kaptol,¹² v katero so vključena tudi štajerska najdišča. Sintetičen pregled ruške skupine pa je nazadnje pripravil S. Gabrovec,¹³ ki po H. Müller-Karpeju ohranja tridelno delitev Ha obdobja B, omenja pa problematičnost delitve na stopnji Ha B 1 in Ha B 2, na katero je opozoril U. Ruoff.

Morda bo kasnejša analiza celotnega ormoškega gradiva omogočila podrobnejšo delitev v okviru navedenih stopenj, na prikazanem izboru gradiva pa ni možna, čeprav se dajo izločiti nekateri mlajši in starejši elementi.

V tem kratkem pregledu ne navajamo številnih primerjav znotraj štajerske halštatske skupine; omejili se bomo le na nekaj paralel s sosednimi kulturnimi skupinami, ki omogočajo relativnokronološko vzporejanje.

Značilna ornamentika stopnje *Ormož I* kaže predvsem na povezave z vzhodom. Nekaj najvzhodnejših primerjav najdemo v spodnjem Podonavju. Tako brazdastemu vrezu, ki se razen v Ormožu nahaja tudi na keramiki drugih štajerskih najdišč, tako na Brinjevi gori od tretje plasti dalje,¹⁴ D. Oman pa je odkril vrsto primerov tudi pri ponovnem pregledu gradiva ruškega, mariborskega in brinjevorskega grobišča, predvsem na amforah in vrčkah s presegajočim ročajem;¹⁵ primerjave je poiskal v skupinah Govora in Čerkovna. Na možen balkansko-podonavski izvor je ponovno opozorila B. Teržan ob obravnavi Brinjeve gore.¹⁶ V spodnjem Podonavju najdemo primerjave tudi okrasu žigosanih krožcev in pravokotnikov, ki so večkrat zapolnjeni z belo inkrustacijo.¹⁷ Podobni krožci so poznani v Pomoravju, kjer jih M. Stojić postavlja v Ha A 2 in išče njihov izvor v Podonavju.¹⁸

Dobro vidni so tudi vplivi stopnje III a bosutske skupine (faza Kalakača). Pri oblikah posod obstaja le splošna sorodnost pri nekaterih oblikah, kot so lonci z ravno odrezanim in lonci s poševno navznoter prisekanim ustjem, lonci, fasetirani na notranji strani ustja, nažlebljene in fasetirane latvice, izrazit pa je vpliv ornamentike: med vrezanimi okrasi stopnje Bosut III a, ki jih najdemo tudi v Ormožu, so običajni snop vodoravnih linij, niz girland, motiv smrekove vejice, snop valovnic, med psevdovrvičstvom okrasjem pa je poleg nizov poševnih linij znan še motiv lista, v Ormožu izveden v enem primeru v vrezani tehniki.¹⁹

Na zahodu, v stopnji Ljubljana Ia in b ljubljanske skupine, obstaja z Ormožem nekaj povezav v splošnih oblikah posodja (npr. skodelicah s presegajočim ročajem)

in v ornamentiki vzhodnega izvora. S krožci je žigosana skodelica s presegačim ročajem in usločenim zgornjim delom iz groba 1,²⁰ ki vsebuje še fibulo očalarko z osmico, datirana pa je v stopnjo Ljubljana Ia.²¹ S psevdovrvičastim okrasom je ornamentirana posoda iz groba 17,²² ki ga igla z uvito glavico uvršča v stopnjo Ib.²³ Nekaj podobnosti med obema najdiščema je v vrezanih okrasih, ki so v Ljubljani znani v grobovih 11, 19, 25, 26, 34, 35 itd, na keramičnih fragmentih iz sipa so znane vrezane valovnice, v sipu nad grobom 15 pa je bil najden fragment z žigosanimi pravokotniki,²⁴ ki je lahko glede na železno šilo mlajši.

Nekaj primerjav med Ormožem in Ljubljano obstaja tudi v bronastih predmetih, kot so igla z uvito glavico v grobovih 3, 14, 17, obroček s prepletom (izven groba), zapestnica preseka »D«²⁵ in drugi deli noše, ki so v Ormožu znani iz grobov,²⁶ z gradivom, ki sodi v glavnem v 9. in zgodnje 8. stoletje.²⁷

Najzahodnejše primere podonavskega izvora najdemo v estenski kulturi. Tak primer je grob Pela 2, kjer je keramika okrašena z brazdastim, psevdovrvičastim okrasom in žigosanimi krožci, datiran pa je v stopnjo Este I.²⁸

Ornamentika podonavskega izvora, ki prodre na prelomu 2. in 1. tisočletja vse do italskega prostora, nam omogoča relativnokronološko primerjanje med skupinami na osi vzhod-zahod. Ormoško gradivo je vmesni člen, ki kaže, da je med različnimi predlaganimi datacijami stopnje Bosut III a (faza Kalakača)²⁹ verjetnejša zgodnejša opredelitev v 10. in 9. stoletje.

Tako vzporejamo stopnjo Ormož I na vzhodu s stopnjo Bosut III a, na zahodu z Ljubljano Ia in b; močnejše so povezave z gradivom 9. stoletja in z Este I.

Stopnjo *Ormož II* postavljamo v Ha B3 in zgodnje obdobje Ha C. Vključuje se v drugo stopnjo štajerske halštatske skupine oz. v I. stopnjo skupine Martijanec-Kaptol.³⁰ Tudi v tem času so jasno vidni vzhodni vplivi. Prav tako kot v Ormožu so v stopnji Bosut III b uveljavljeni: gosto šrafirani vrezani trikotniki, mrežast vrezan motiv, psevdovrvičast okras, žigosani pravokotniki, motivi ležečih povezanih žigosanih »S«, žigosani krožci, vodoravno žlebljenje latvic; podobno so oblikovana ustja loncev.³¹

Med vzhodne elemente horizonta »Basarabi«, ki so v okviru naše druge stopnje morda nekaj mlajši, pa lahko štejemo še žlebljene okrase: spiralo, visečo spiralo, koncentrične kroge in vdolbene meandraste motive, med oblikami pa skledo z močno izvihanim ustjem.³²

Na zahodu je povezav z Ljubljano v drugi stopnji precej manj kot v prvi. Nekaj primerjav najdemo v ornamentiki gosto šrafiranih vrezanih trikotnikov in vodoravnih nizov plastičnih bradavic,³³ časovno vzporejanje z zahodom pa nam omogoča predvsem kovinsko gradivo, vsi našteti tipi igel ter tulasta sekira z ušescem in razširjenim ramenom, ki ji najdemo podobne v Este in Kranju, v štajerski halštatski skupini pa še v Mariboru, Gornji Radgoni in na vzhodu v Kaptolu, kjer ima že železno rezilo.³⁴ Kovinsko gradivo lahko postavimo v okvir 8. in zgodnjega 7. stoletja.

Ormoško drugo stopnjo vzporejamo torej s stopnjo Bosut III b na vzhodu, Ljubljano II in III a ter Este II a, b na zahodu.

Stopnjo *Ormož III* postavljamo v čas razvitega obdobja Ha C. Sedaj se pojavi vrsta novega materiala, vendar je povezanost s prejšnjo stopnjo jasno razvidna. Gradivu najdemo nekaj primerjav na vzhodu v stopnji III c bosutske skupine, in sicer v redkih keramičnih formah, kot so posode z vodoravno nažlebljenim stožčastim vratom, sorodni so krožniki z močno izvihanim ustjem, podoben pa je predvsem

način krašenja posod; v obeh skupinah prevlada kot vodilni tip žlebljenje, tako da bi lahko govorili o žlebljenem horizontu.³⁵

Na jugozahodu so primerjave s stopnjo Stična-Novo mesto 1 dolenske halštatske skupine skromne; nekaj podobnosti srečamo med najmlajšimi ormoškimi kosi z začetka mladohalštatskega obdobja in Dolenjsko v posodah na nogi in krašenju z gubanjem.³⁶

Zaključek

Ormoška naselbina je nastala na prehodu iz 2. v 1. tisočletje pr. n. š. in trajala neprekinjeno do začetka mladohalštatskega obdobja, ko je življenje na njej zamrlo, podobno kot na večini naselij širše regije.

Gradivo najstarejše ormoške stopnje in posamezni kosi, ki smo jim našli primerjave na Brinjevi gori obdobju Ha A, kažejo, da se keramične oblike v določeni meri navezujejo na starejšo kulturo žarnih grobišč, ki nam je vsaj po naselbinskem gradivu precej slabše poznana kot mlajša. Vzrok za to je lahko delno tudi stopnja raziskanosti. Na podlagi starejših naselij, kot sta Ptuj-Srednješolski center³⁷ in Dolnji Lakoš,³⁸ bi morda lahko domnevali, da je bila poselitev pred Ha obdobjem B (z izjemo višinske Brinjeve gore) nekoliko drugačna, bolj razpršena, z manjšimi nižinskimi zaselki ob potokih, ki niso bili utrjeni, njihovo prebivalstvo pa se je ukvarjalo prvenstveno z živinorejo in poljedelstvom. Takšne zaselke pa je z arheološko metodo teže odkriti.

Sprememba v poselitvi na začetku Ha obdobja B se kaže v nastajanju večjih zgoščenih naselij, ki se nizajo predvsem ob pomembnih prometnih dolinah, locirana pa so na dominantnih višinskih točkah: Gornja Radgona, Ptujski grad, Rifnik, na rečnih terasah: Ormož, ali na nekdanjih rečnih terasah: Hajdina.

Novosti, ki nastopijo v keramičnem gradivu tega časa, so jasno povezane z vzhodnimi vplivi. Vzrokov za prodor spodnjepodonavskih ornamentalnih elementov v jugoslovansko Podonavje, kjer se oblikuje bosutska skupina, ne moremo jasno razložiti. Od tod se vplivi širijo na eni strani v Pomoravje,³⁹ na drugi prek Srema⁴⁰ v Posavje in v centralno Bosno, kjer se oblikuje srednjebosanska skupina,⁴¹ zahodneje pa so vidni na eni strani v osrednji Sloveniji in skrajno zahodno v estenski kulturi, na drugi pa na Štajerskem.

V Ormožu in na drugih štajerskih najdiščih se je vzhodna ornametika pojavljala vse od začetka obdobja Ha B in je odločilno sodelovala pri oblikovanju ruške žarnogrobiščne oz. štajerske halštatske skupine, značilnosti nove skupine iz domače lončarske tradicije obdobja Ha A ne moremo v celoti pojasniti. Vplivi Podonavja, ki se pojavijo na začetku, trajajo potem kontinuirano vse obdobje Ha B in zgodnje obdobje Ha C, v razvitem Ha C pa so manj močni. Razlaga tako širokega vplivnega področja verjetno ni enostranska: morda leži delček pojasnila v morebitnih gospodarskih interesih Podonavja. Dejavnost, ki poleg poljedelstva in živinoreje opredeljuje naselja, kot so Ormož, Gornja Radgona, Rifnik in nekatera druga, ki se začenjajo razvijati v mlajšem Ha obdobju B, je predvsem livarstvo. Že in najstarejše ormoške stopnje poznamo nekaj kalupov, glinenih in kamnitih jeder za kalupe, žlic za ulivanje, v nekaj hišah so bili najdeni ostanki žindre in odlomki brona. Ormoška naselbina s svojo gosto mrežo hiš in ulic brez gospodarskih poslopij ni več organizirana kot vaški zaselek, ampak kot obrtno-predelovalno središče. Morda je povečan interes za bakrovo in druge rude v predalpskem svetu pospešil izklop na že

prej znanih rudiščih (Brinjeva gora),⁴² naselja, potrebna za predelavo, pa so bila postavljena na naravno varovanih lokacijah ob prometnih poteh, od koder je bil transport najlažji (npr. po Dravi do Donave, ki je v tem času važna prometna komunikacija). Seveda je to le šibko podkrepljena hipoteza; enako velja za kalkulacijo glede razmerja med staroselskim in morebitnim novim prebivalstvom. Keramične oblike s tradicijo starejše kulture žarnih grobišč in nadaljnji razvoj na njihovi podlagi kažejo, da je bil v novo nastala naselja pritegnjen precejšnji del domačega prebivalstva, npr. iz manjših zaselkov širšega zaledja, vzhodne elemente pa bi lahko pojasnili z delnim dotokom novega prebivalstva, npr. obrtnikov, ki so obvladali predelavo kovin in trgovcev. Odsotnost orožja vzhodnega izvora v Ormožu v 10. stoletju, pa v glavnem tudi depojev v širši regiji tega časa, ne kaže na to, da bi šlo že na začetku za vojaški poseg. Tudi dograditev obrambnega sistema, ki jo sicer postavljamo v ormoško prvo stopnjo, bi bila glede na najdbe v plasteh tik za nasipom (igla z uvito glavico) verjetnejša v 9. stoletju. To pa je čas, ko se pojavijo prvi depoji, ki jih povezujejo s tako imenovanim »trakokimerijskim« gradivom.⁴³ Vojaški poseg je bil torej možen v 9. stoletju. Tudi noša tega časa je v večji meri navezana na balkansko-podonavski svet.⁴⁴ Povezava med kovinskim gradivom v »trakokimerijskih« depojih in naselbinskim gradivom je še preslabo obdelana. V Ormožu pa najdemo na keramiki nekaj okrasov, ki so stilno podobni ornamentom v predrti tehniki na kovinskih kosih iz depojev; najjasnejša povezava je v motivu nizov nasproti si stoječih trikotnikov (neobjavljeno).

8. in zgodnje 7. stoletje je obdobje, ko je Ormož doživel svoj največji razcvet; velika večina ohranjenega gradiva je prav iz tega časa. Za bronastim polnoročajnim mečem, ki ga postavljamo v prvo stopnjo,⁴⁵ se pojavi nov tip napadalnega orožja – bronasta sekira, ki je z redkimi zahodnejšimi primeri v glavnem vezana na našo kulturno skupino. Bolj izpovedno je obrambno orožje, ki je v štajerski halštatski skupini (oz. skupini Martijanec-Kaptol) znano iz Klein-Kleina in Kaptola. Oblike kažejo predvsem na navezavo na Balkan, ki je črpal vzore iz grškega sveta.⁴⁶ Ta navezanost na vzhod traja v Ormožu in v štajerski skupini ves čas njenega obstoja, v nasprotju z ljubljansko skupino, kjer gradivo ljubljanskega grobišča kaže, da so poleg balkansko-podonavskih elementov, ki so izraziti predvsem v prvi stopnji, že od 9., predvsem pa v 8. stoletju, delovali jadransko-italski vplivi, ki na Štajersko (razen nekaterih tipov igel) ne sežejo več.⁴⁷

V tretji ormoški stopnji, v razvitem Ha obdobju C, je kljub vrsti novosti, ki se pojavijo v keramičnem inventarju, jasno vidna povezava s poprejšnjo stopnjo.

Količina ohranjenega gradiva tega časa je bistveno manjša kot v prejšnji stopnji, naselje začenja postopoma umirati. Par posod iz zgodnjega Ha obdobja D kaže, da je naselbina trajala do okrog leta 600,⁴⁸ v mladohalštatskem obdobju pa je nastopila večstoletna prekinitev. Ormož je bil ponovno poseljen šele v latenski dobi.

¹ B. Perc, K stratigrafiji žarnogrobiščne naselbine v Ormožu, *Arh. vest.* 13-14, 1962-1963, 375 ss, pril. 1.

² M. Tomanič-Jevremov, Arheološka raziskovanja Ormoža in okolice, *Ormoški zbornik* 2, 1983, 44 in članek v tem *Arh. vest.*

³ B. Teržan, *Starejša železna doba na slovenskem Štajerskem*, disertacija, tipkopis (1986) 106.

⁴ S. Pahič, v: *Arheološka najdišča Slovenije* (1975) 319.

⁵ O. c., pod različnimi gesli in M. Tomanič-Jevremov (op. 2) 25 ss.

⁶ B. Perc (op. 1) prečni profil, pril. 2, ostanke palisad so bili glede na risbo profila ohranjeni do višine 1,70 m.

^{6a} Večina risb v članku je delo J. Mariniča, del T. Krasovsky.

⁷ S. Pahič, Brinjeva gora 1953, *Arh. vest.* 32, 1981, 71 ss, sl. 29: 3 - vrček z močno izvihanim ustjem. D. Oman, Brinjeva gora - 1953 (obdelava prazgodovinske keramike), *Arh. vest.* 32, 1981, 144 ss, t. 24: 10 - latvica z navpičnim, vodoravno preluknjanim držajem, t. 5: 3, 4 - polkroglasta skleda z močno izvihanim ustjem, t. 4: 12 - antropomorfná plastika.

⁸ D. Oman (op. 7) t. 3: 17, 20 itd. - poševni žlebovi; S. Pahič (op. 7) 118 in op. 97, 98, 201.

⁹ D. Oman (op. 7) t. 1: 12 - posode z razčlenjenim rebrom v zgornjem delu, t. 2: 2; 4: 2 - fasetirani lonci, t. 5: 2 - fasetirane latvice, t. 3: 17, 20 - poševno nazlebljene latvice, t. 3: 5, 14 - neokrašene latvice.

^{9a} Stopnja Ormož I je opredeljena na podlagi naslednjih enot: S II, ognjišče 38 (t. 2: 1-3), S II, zahodno od hiše 2 (t. 2: 4-16), S II, prehod med stavbama 6 in 7 k stavbi 5 (t. 3: 1-6 in t. 4: 1-7), S II, ognjišče 35 (t. 5: 1-14), S III, zahodno od hiše 4 (t. 5: 15-19, t. 6: 1-17 in t. 7: 1-3), S III, jame ob kurišču 17 v hiši 4 (t. 7: 6, 7, 9-11), S III, ognjišče 52 v hiši 1 (t. 8: 1-11), S III, jama 1, kv. 483 v hiši 1 (t. 8: 12), S II, ognjišče 36 v hiši 1 (t. 9: 1-4), S II, ognjišče 43 v hiši 3b (t. 11: 9-21), S II, ob stavbah 1a in b (t. 12: 1-6).

^{9b} Stopnja Ormož II je opredeljena na podlagi naslednjih enot: S II, ognjišče 40 (t. 1: 1-12), S II, stavba 7 (t. 4: 9-16 in t. 16: 1-3), S III, kurišče 17 v hiši 4 (t. 7: 4, 5, 8, 12-17), S II, ob ognjišču 36 v hiši 1 (t. 9: 7-20 in t. 10: 1-8), S II, ognjišče 6 v stavbi 1a (t. 12: 7-23), S II, ognjišče 38 (t. 13: 1-15), S III, ognjišče 51 (t. 14: 1-16, t. 15: 1, 2 in t. 16: 14-16), S III, kurišče 19 (t. 16: 9-13), S II, stavba 4 (t. 17: 1-27 in t. 21: 1-8), S II, III, ognjišče 13 (t. 18: 1-20), S II, južno od stavbe 2 (t. 19: 1-4), S II, ognjišče 28 (t. 19: 5-18), S II, ognjišče 14a, b (t. 20: 1-19 in t. 21: 13-22), S II, ognjišče 28 (t. 22: 1-6), S II, ognjišče 37

(t. 22: 7-16), S II, ognjišče 31 (t. 23: 1-17), S II, ognjišče 33 (t. 24: 5-13), S V, ognjišče 5 (t. 28: 6-17).

^{9c} Stopnja Ormož III je opredeljena na podlagi naslednjih enot: S IV, jame 1-7 (t. 25; 26: 1-12), S VIII (t. 27), S V, ognjišče 3 (t. 28: 1-5).

¹⁰ B. Teržan (op. 3).

¹¹ C. Dobiat, *Das hallstattzeitliche Gräberfeld von Kleinklein und seine Keramik*, Schild von Steier, Beiheft 1 (1980).

¹² K. Vinski-Gasparini, Grupa Martijanec-Kaptol, v: *Praist. jugosl. zem. 5, Željezna doba* (1987) 182 ss.

¹³ S. Gabrovec, Dobovsko-ruška grupa, v: *Praist. jugosl. zem. 4, Bronzno doba* (1983) 54 ss.

¹⁴ D. Oman (op. 7) 150 s, t. 40.

¹⁵ *Ib.*, t. 62; 63.

¹⁶ B. Teržan (op. 3) 46.

¹⁷ B. Hänsel, *Beiträge zur regionalen und chronologischen Gliederung der älteren Hallstattzeit an der unteren Donau*, Beiträge zur ur- und frühgeschichtlichen Archäologie des Mittelmeer-Kulturräume 16-17 (1976).

¹⁸ M. Stojič, *Gvozdeno doba u basenu Velike Morave*, Cent. za arh. istr. Fil. fak. u Beogradu 8 (1986) 91 s, t. 6: 3 itd.

¹⁹ P. Medovič, *Naselja starijeg gvozdenog doba u jugoslovenskom Podunavlju*, Diss. et monogr. 22 (1978) t. 19: 6, 7 - lonci, t. 21: 3 - snopi vodoravnih vrezov, t. 22: 1 - vrezane girlande, t. 26: 2 - motiv smrekove vejice, t. 35: 1-6; 36: 1-4 - vrezane valovnice, t. 28: 1 - fasetiran lonec, t. 29: 2, 5, 8 - fasetirane latvice, t. 37: 1-10 - žlebljenje, t. 22: 3 in t. 23: 2 - psevdovrvičast okras, t. 26: 5 - motiv lista.

²⁰ F. Starč, *Ilirske najdbe železne dobe v Ljubljani*, Dela 1. razr. SAZU 9/7 (1954) t. 5: 1-5, podobno grob 19, t. 18: 3, 4.

²¹ S. Gabrovec, Začetek halštatskega obdobja v Sloveniji, *Arh. vest.* 24, 1973 (1975) 338 ss, Razpredelnica 1.

²² F. Starč (op. 20) t. 16: 3.

²³ S. Gabrovec (op. 21).

²⁴ F. Starč (op. 20) t. 12: 4; 19: 1; 22: 3, 11; 28: 3; 29: 4 - vrezan okras, t. 59: 11 a-c; 60: 1a, b - vrezane valovnice, t. 14: 7 - žigosani pravokotniki.

²⁵ *Ib.*, t. 7: 6; 14: 1; 16: 2 - igla z uvito glavico, t. 4: 6 - obroček s prepletom, t. 64: 4 - zapestnica preseka »D«.

²⁶ M. Tomanič-Jevremov (op. 2) 44 ss.

²⁷ B. Teržan, The Early Iron Age Chronology of the Central Balkans, *Arch. Jugosl.* 24, 1987, 8 in op. 12.

²⁸ H. Müller-Karpe, *Beiträge zur Chronologie der Urnenfelderzeit nördlich und südlich der Alpen*, Röm.-Germ. Forsch. 22 (1959) 97 in t. 90: B.

²⁹ R. Vasić, Bosutska grupa, v: *Praist. jugosl. zem. 5, Željezno doba* (1987) 536 ss. Vasić predlaga poimenovanje Bosut I, II, III namesto Bosut III a, III b, III c.

³⁰ B. Teržan (op. 3) in K. Vinski-Gasparini (op. 12).

³¹ P. Medović (op. 19) t. 54: 6 – žigosan povezan motiv »S«, t. 57: 2 – šrafirani trikotniki, t. 55: 1 – vodoravno žlebljenje latvic, t. 53: 3, 4 – psevdovrvičast okras, t. 58: 3 – vrezan mrežast okras, t. 47: 3 – žigosani pravokotniki, t. 54: 3 – žigosani krožci, ki pa so tu koncentrični.

³² Ornamentiko horizonta »Basarabi« v predalpskem svetu je obdelal J. Dular, Bela krajina v starohalštatskem obdobju, *Arh. vest.* 24, 1973 (1975) 555 ss, z lit.

³³ I. Puš, *Žarnogrobniška nekropola na dvo-rišču SAZU v Ljubljani*, Razprave 1. razr. SAZU 7/1, 1971, t. 10: 5; 28: 10 – vrezani, gosto šrafirani trikotniki, t. 11: 5; 30: 3, 5; 32: 10 – vodoravni nizi plastičnih bradavic.

³⁴ B. Teržan (op. 3) op. 54 in 137.

³⁵ P. Medović (op. 19) t. 80 in sledeče.

³⁶ J. Dular, *Halštatska keramika v Sloveniji*, Dela 1. razr. SAZU 23/12 (1982) 142.

³⁷ M. Strmčnik-Gulič, članek v tem *Arh. vest.*

³⁸ I. Horvat-Šavel, Naselbina v Dolnjem Lakošu, v: *Bronasta doba v Sloveniji, Lendavski zvezki* 8, 1986, 31 ss.

³⁹ M. Stojić (op. 18).

⁴⁰ D. Popović, Keramika starijega gvozdenega doba u Sremu, *Fontes arch. Iug.* 4 (1981).

⁴¹ S. Gabrovec (op. 13) 93 in B. Čović, Srednjobosanska kulturna grupa, v isti publikaciji, 433 ss.

⁴² B. Teržan, Das Pohorje – ein vorgeschichtliches Erzrevier?, *Arh. vest.* 34, 1983, 51 ss.

⁴³ G. Kossack, »Kimmerische« Bronzen, Bemerkungen zur Zeitstellung in Ost- und Mitteleuropa, *Situla* 20–21, 1980, 109 ss.

⁴⁴ B. Teržan (op. 27).

⁴⁵ Obstajajo različne datacije: J. Dular, Polnoročajni meč iz Ormoža, *Arh. vest.* 26, 1975 (1976) 185 s, z risbo in navedbo starejše opredelitve Z. Vinskega, postavlja meč v obdobje Ha A; B. Teržan ga uvršča v Ha B, v čas trajanja ormoške naselbine.

⁴⁶ K. Vinski-Gasparini (op. 12) 229 s.

⁴⁷ S. Gabrovec (op. 13) 66.

⁴⁸ B. Teržan (op. 42) na podlagi antičnega vira pojasnjuje prenehanje naselij v širši regiji z izbruhom kuge; K. Vinski-Gasparini (op. 12) 230 z lit.

CHRONOLOGISCHE SKIZZE DER VORGESCHICHTLICHEN SIEDLUNG IN ORMOŽ

Zusammenfassung

Die vorgeschichtliche Siedlung in Ormož liegt am Fluß Drava am Treffpunkt der pannonschen und Voralpenwelt. Durch das gefundene Material kann sie in die steirische Hallstattgruppe (bzw. in die Ruše-Gruppe der Urnenfelderkultur, fortsetzend in die Hallstattgruppe Martijanec-Kaptol) eingereiht werden und dauert die ganze Ha B- und die Ha C-Periode durch. Im Aufsatz werden einige Einheiten mit dem ausgewählten Material vorgestellt, aufgrund derer die Funde in drei Stufen eingeteilt werden können, in die Stufen Ormož I–III^{30–2} wobei die erste Stufe in Ha B1 und B2, die zweite in Ha B3 und frühe Ha C-Periode gehört, die dritte Stufe wird aber in die entwickelte Ha C-Periode verwiesen. Diese Einteilung stimmt hauptsächlich mit der Gliederung anderer Fundstellen der steirischen Hallstattgruppe nach B. Teržan überein,³ in Betrachtnahme beider jüngeren Stufen aber auch mit den Resultaten von C. Dobiat¹¹ für die Sulmtalnekropole und von K. Vinski-Gasparini¹² für die Gruppe Martijanec-Kaptol.

Die relativchronologische Parallelisierung mit den benachbarten Kulturgruppen wird außer den selten vorkommenden Metallgegenständen vor allem durch die aus dem Donaugebiet stammende Ornamentik ermöglicht, denn sie ist in Ormož stärker vertreten als in anderen Fundstellen der steirischen Gruppe, verbreitet sich aber zum Teil noch weiter nach Westen, in Mittelslowenien (Ljubljana, Kranj) und in die Este-Kultur.

Somit kann die Stufe Ormož I im Osten mit der Stufe Bosut III a nach P. Medović¹⁹ (Kalakača-Phase, bzw. Bosut I nach R. Vasić²⁹) verglichen werden, wobei das Fundmaterial aus Ormož für die ältere Datierung dieser Stufe in das 9. und 10. Jh. spricht. In Mittelslowenien finden wir Vergleiche mit der Stufe Ljubljana I nach S. Gabrovec,²¹ und im Westen mit Este I.²⁸

Die Stufe Ormož II wird im Osten mit der Stufe Bosut III b (Basarabi-Horizont, bzw. Bosut II nach R. Vasić) gleichgestellt, im Westen zieht man die Vergleiche mit den Stufen Ljubljana II und III a und mit Este II a, b.

Die Stufe Ormož III ist gleichzeitig mit der Stufe Bosut III c (Horizont der kannelierten Keramik, bzw. Bosut III nach R. Vasić), im Südwesten stimmt sie mit dem Horizont Stična-Novo mesto 1 nach S. Gabrovec überein.

Die selten vorhandenen Keramiktypen, charakteristisch für die frühe Ha D-Periode (Gefäße mit Buckelverzierung, die Fußgefäße), deuten auf die Tatsache hin, daß die Siedlung am Anfang der jüngeren Hallstattzeit, ähnlich wie das bei den meisten Fundstellen in breiter Region⁴⁸ der Fall war, zum Stillstand gekommen ist. Nach dem mehrere Jahrhunderte dauernden Zeitabschnitt, wurde Ormož erst in der Latènezeit wieder angesiedelt.



SII, OGNJIŠČE 40

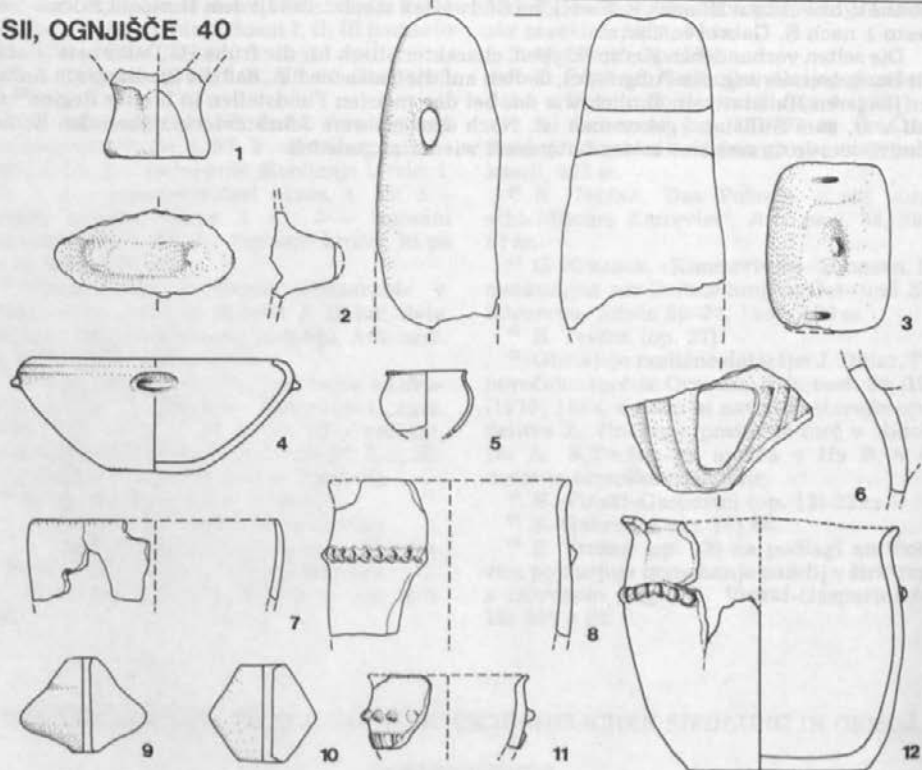

SII, KV. Z JAMAMI MED KURIŠČEMA 12 IN 15

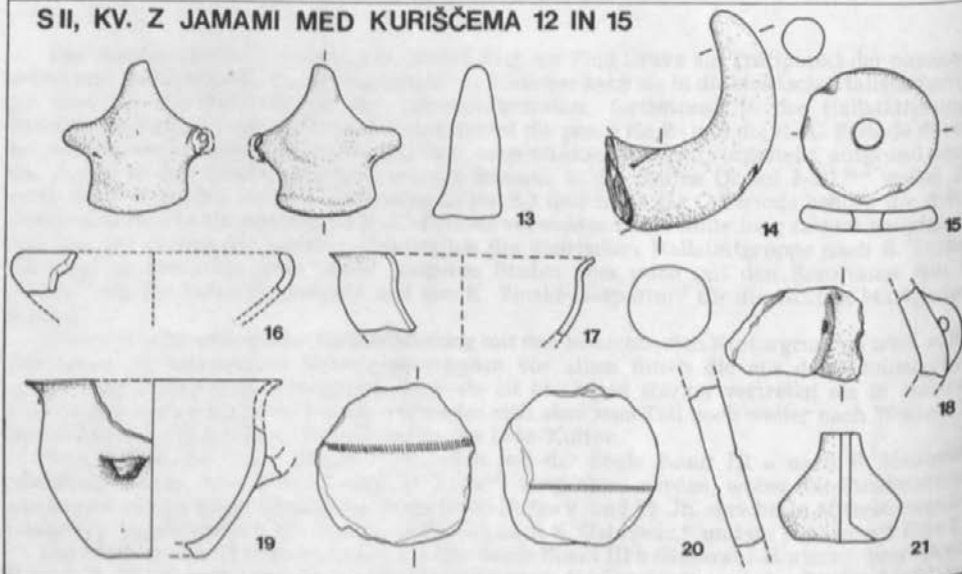

T. 1: Ormož, prazgodovinska naselbina, izbor gradiva. 1-3, 6, 9, 10, 13-15, 18, 20, 21 = 1:3, drugo = 1:6; vse keramika.

Taf. 1: Ormož, vorgeschichtliche Siedlung. Auswahl der Funde. 1-3, 6, 9, 10, 13-15, 18, 20-21 = 1:3; das Übrige = 1:6. Alles Ton.

SII, OGNJIŠČE 38

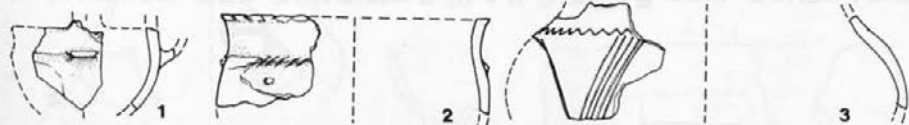

SII, ZAHODNO OD HIŠE 2

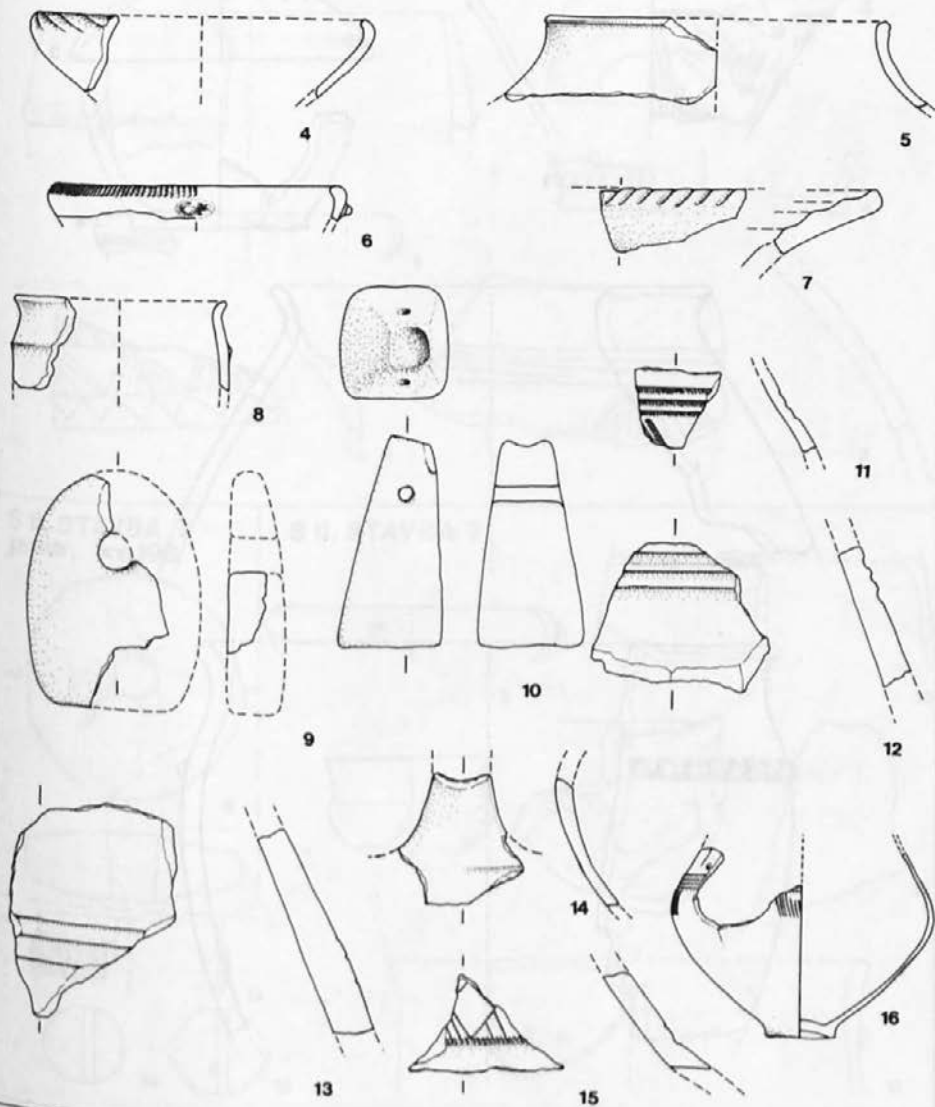

T. 2: Ormož, prazgodovinska naselbina, izbor gradiva. 7, 9-15 = 1:3, 16 = 1:12, drugo = 1:6; vse keramika.

Taf. 2: Ormož, vorgeschichtliche Siedlung. Auswahl der Funde. 7, 9-15 = 1:3, 16 = 1:12, das Ubrige = 1:6. Alles Ton.

S II, PREHOD MED STAVBAMA 6 IN 7 K STAVBI 5

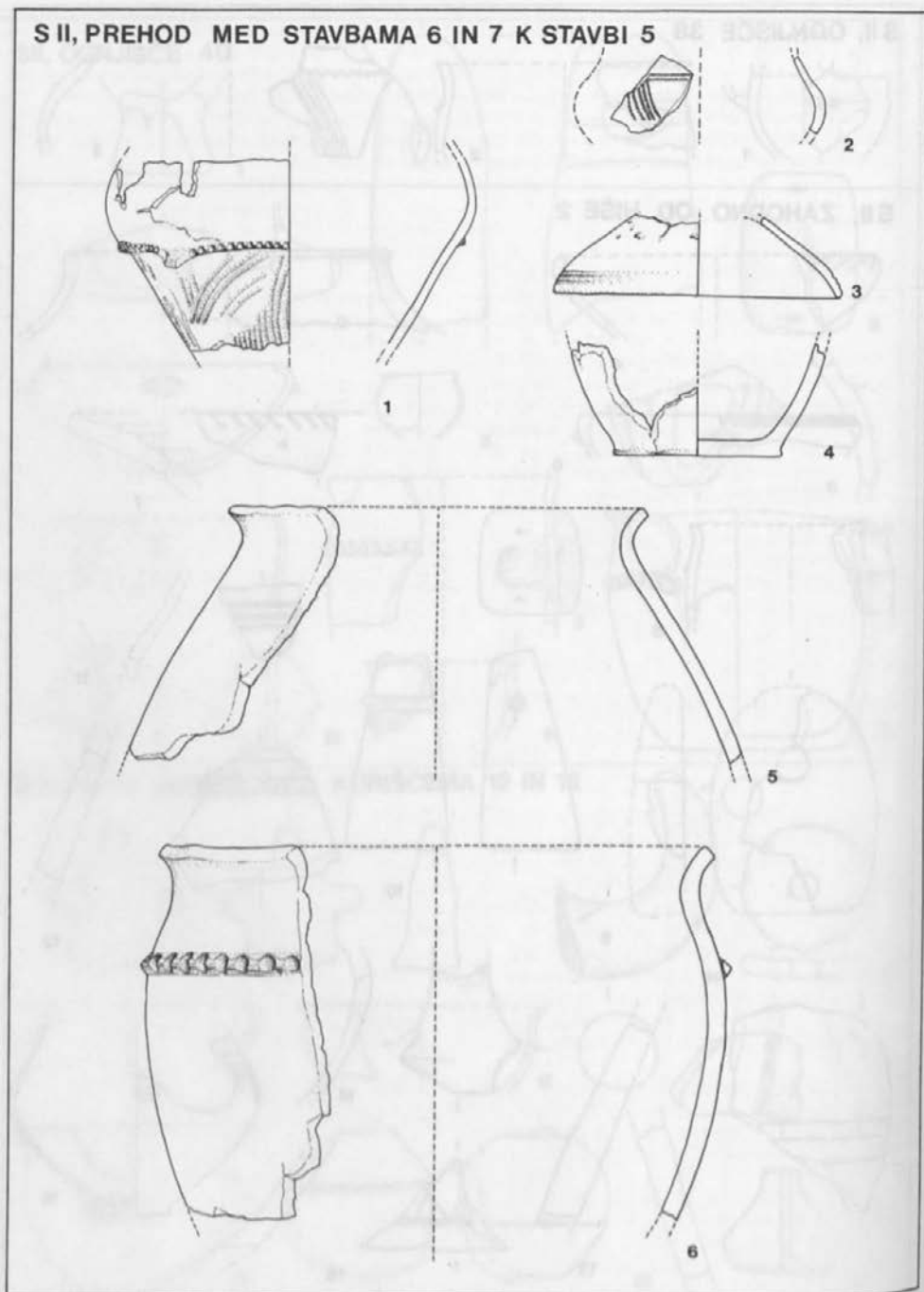

T. 3: Ormož, prazgodovinska naselbina, izbor gradiva. 1, 3 = 1 : 12, drugo = 1 : 6; vse keramika.

Taf. 3: Ormož, vorgeschichtliche Siedlung. Auswahl der Funde. 1, 3 = 1 : 12; das Übrige = 1 : 6. Alles Ton.

S II, PREHOD MED STAVBAMA 6 IN 7 K STAVBI 5

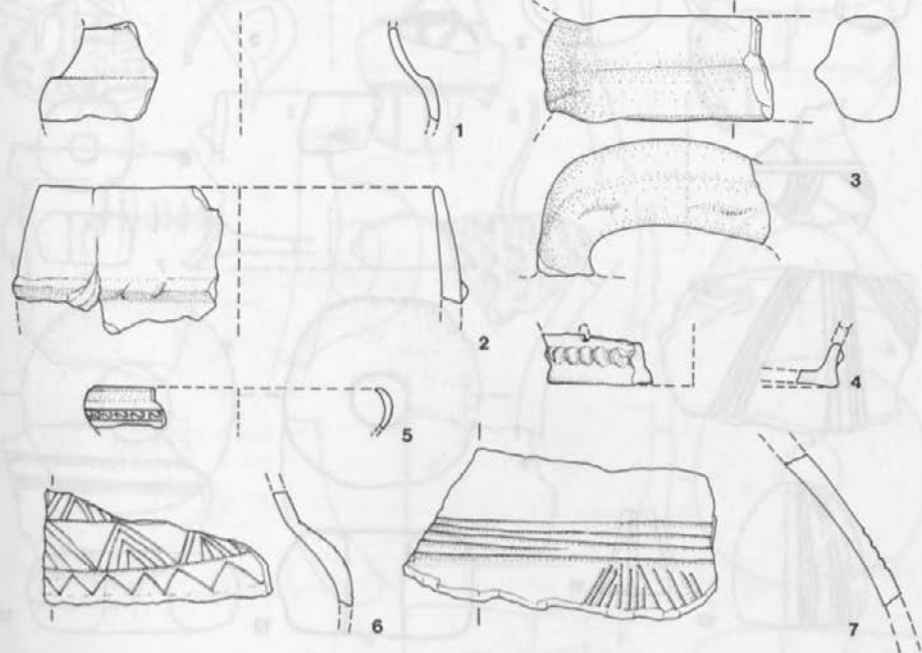

S II, STAVBA 7
jama, kv.198



S II, STAVBA 7

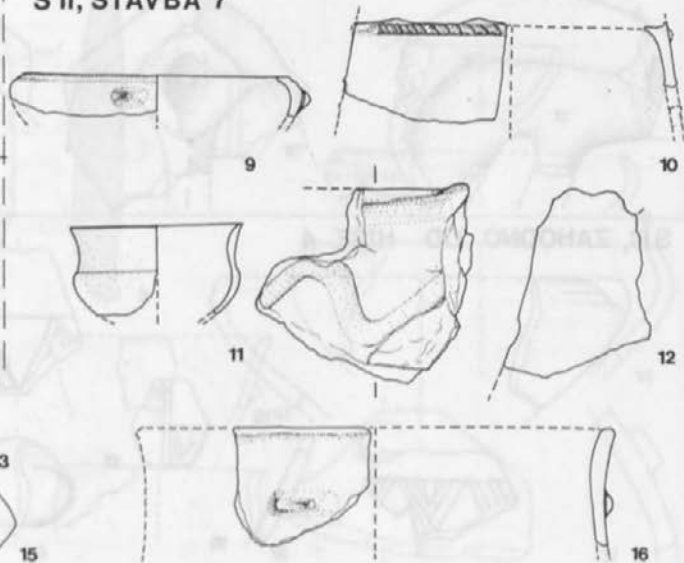

T. 4: Ormož, prazgodovinska naselbina, izbor gradiva. 1, 3, 6-8, 12, 14, 15 = 1 : 3, drugo = 1 : 6; vse keramika.

Taf. 4: Ormož, vorgeschichtliche Siedlung. Auswahl der Funde. 1, 3, 6-8, 12, 14-15 = 1 : 3; das Übrige = 1 : 6. Alles Ton.

S II, OGNJIŠČE 35

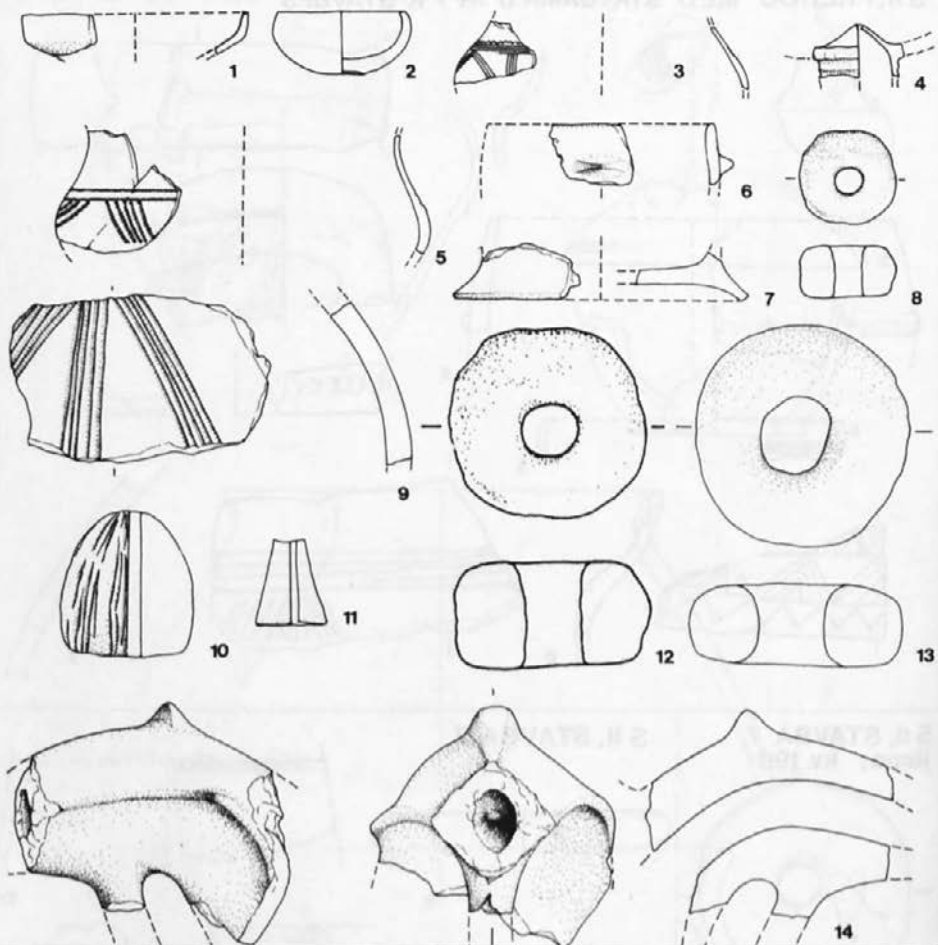

S III, ZAHODNO OD HIŠE 4

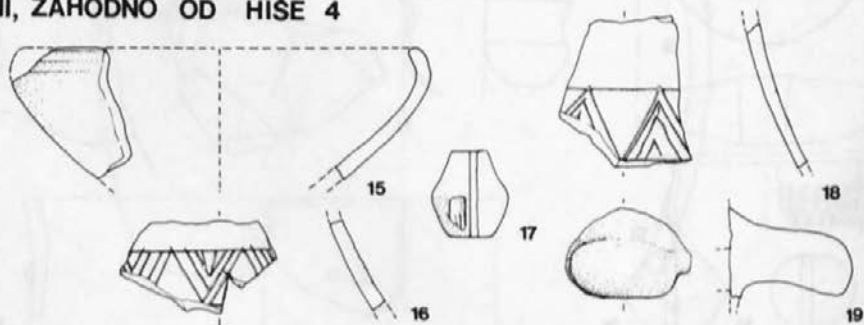

T. 5: Ormož, prazgodovinska naselbina, izbor gradiva. 8-14 in 16-19 = 1:3, drugo = 1:6; vse keramika.

Taf. 5: Ormož, vorgeschichtliche Siedlung. Auswahl der Funde. 8-14, 16-19 = 1:3; das Übrige = 1:6. Alles Ton.

S III, ZAHODNO OD HIŠE 4

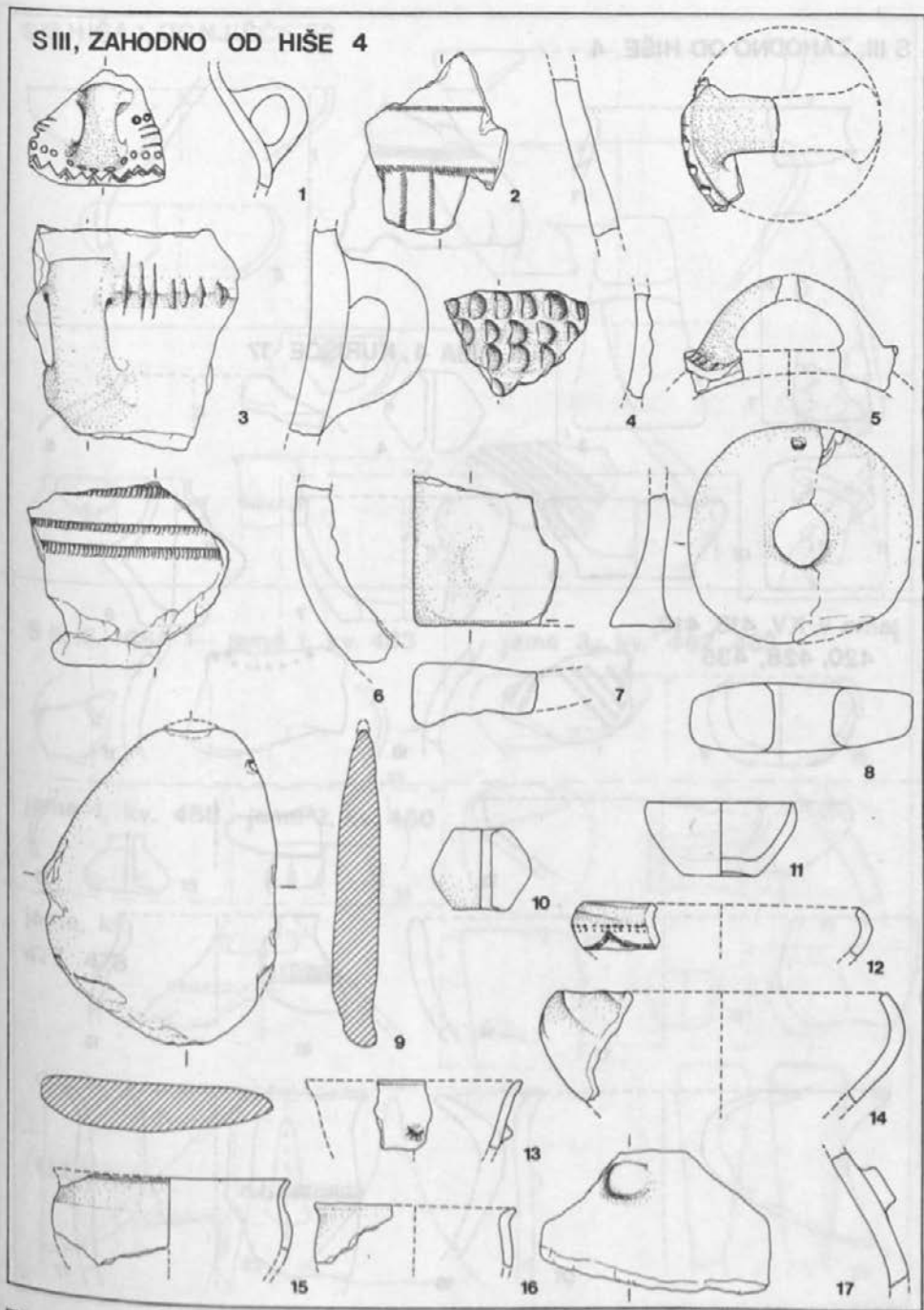

T. 6: Ormož, prazgodovinska naselbina, izbor gradiva. 1-4, 6-10 in 17=1:3, drugo = 1:6; 9 kamen, drugo keramika.

Taf. 6: Ormož, vorgeschichtliche Siedlung. Auswahl der Funde. 1-4, 6-10, 17=1:3; das Übrige = 1:6. 9 Stein, das Übrige Ton.

S III, ZAHODNO OD HIŠE 4



S III, HIŠA 4, KURIŠČE 17

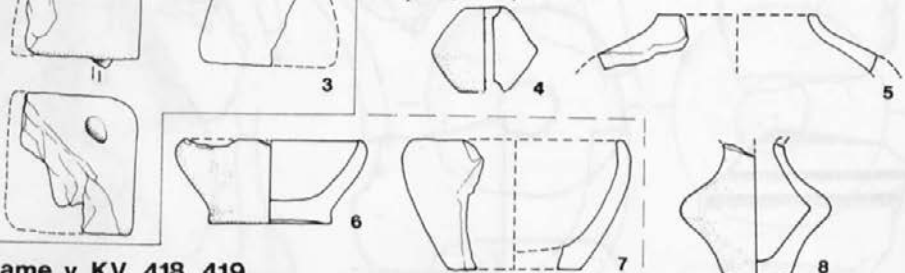

jame v KV. 418, 419,
420, 428, 435

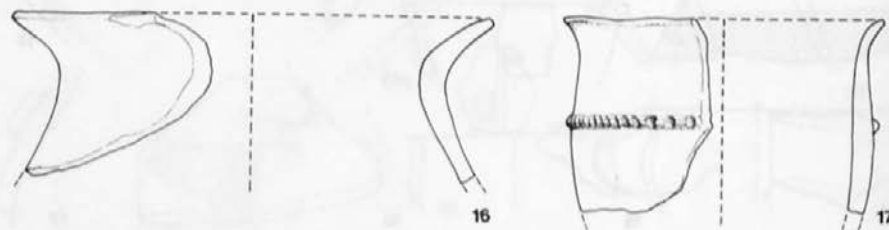
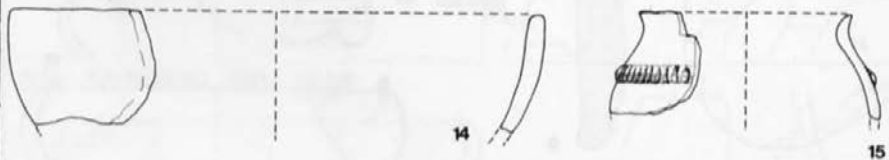
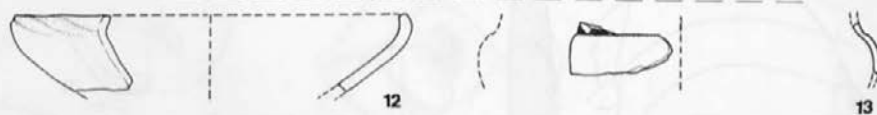

T. 7: Ormož, prazgodovinska naselbina, izbor gradiva. 3, 4, 6, 9-11 = 1:3, drugo = 1:6; vse keramika.

Taf. 7: Ormož, vorgeschichtliche Siedlung. Auswahl der Funde. 3, 4, 6, 9-11 = 1:3; das Übrige = 1:6. Alles Ton.

S III HIŠA 1, OGNJIŠČE 52

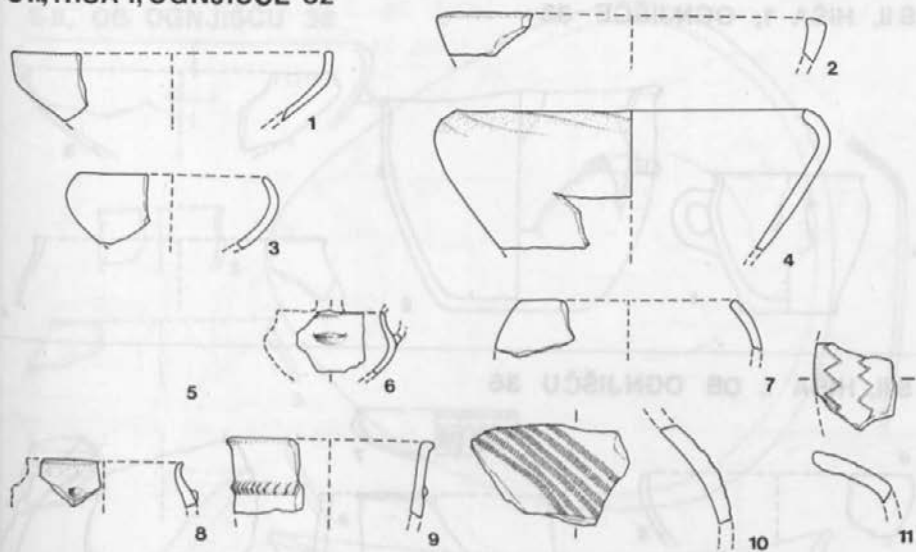

S II, III, HIŠA 1 jama 1, kv. 483



jama 1, kv. 488 jama 2, kv. 480

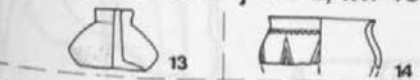

jama, kv. 477, 478

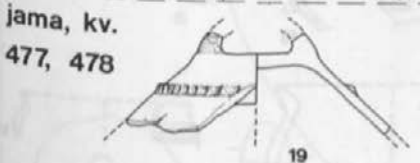

jama 3, kv. 482, 483

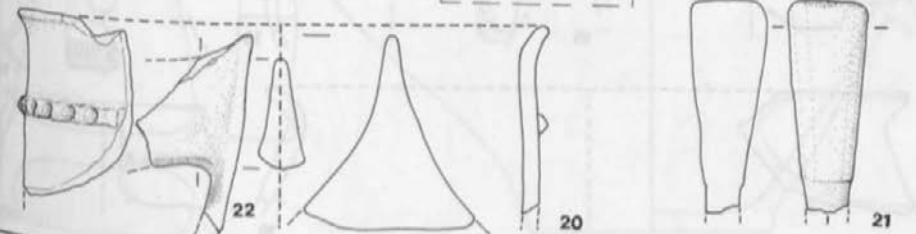
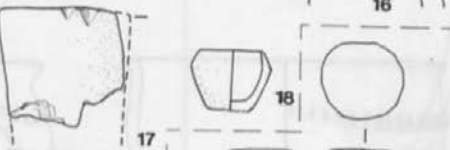
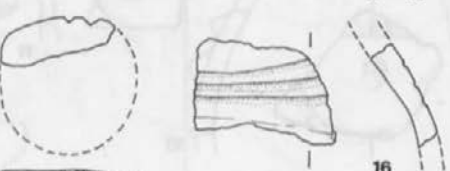
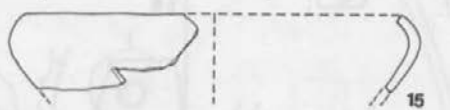

T. 8: Ormož, prazgodovinska naselbina, izbor gradiva. 10, 11, 13, 14, 16-18, 21, 22 = 1:3, drugo = 1:6; vse keramika.
 Taf. 8: Ormož, vorgeschichtliche Siedlung. Auswahl der Funde. 10-11, 13-14, 16-18, 21-22 = 1:3; das Übrige = 1:6. Alles Ton.

S II, HIŠA 1, OGNJIŠČE 36

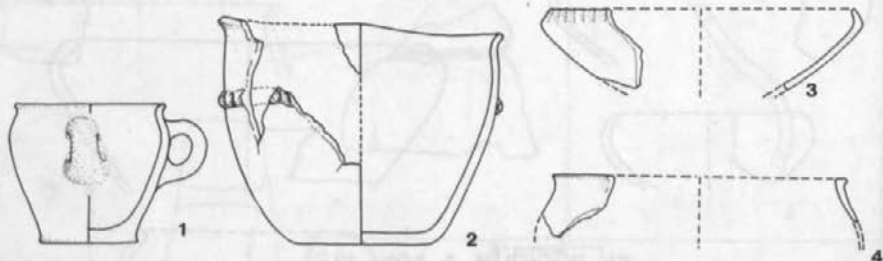

S II, HIŠA 1, OB OGNJIŠČU 36

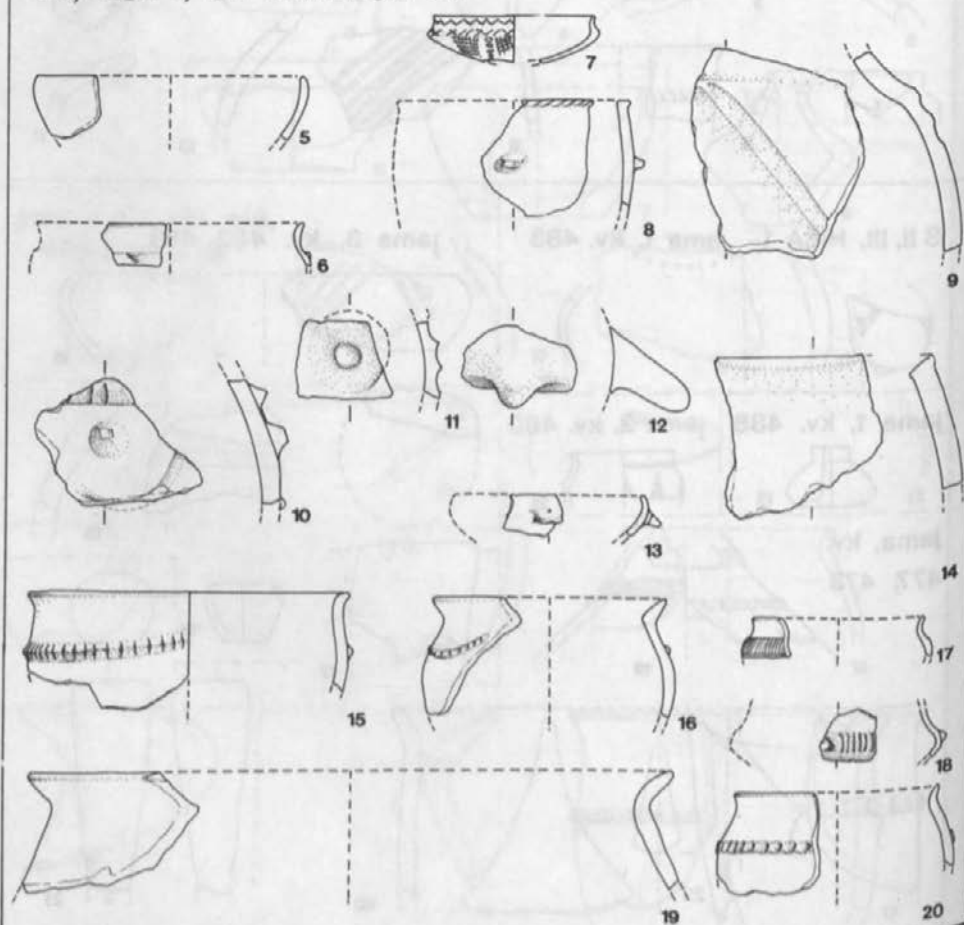

T. 9: Ormož, prazgodovinska naselbina, izbor gradiva. 9-12, 14 = 1:3, drugo = 1:6; vse keramika.

Taf. 9: Ormož, vorgeschichtliche Siedlung. Auswahl der Funde. 9-12, 14 = 1:3; das Übrige = 1:6. Alles Ton.

S II, OB OGNJIŠČU 36

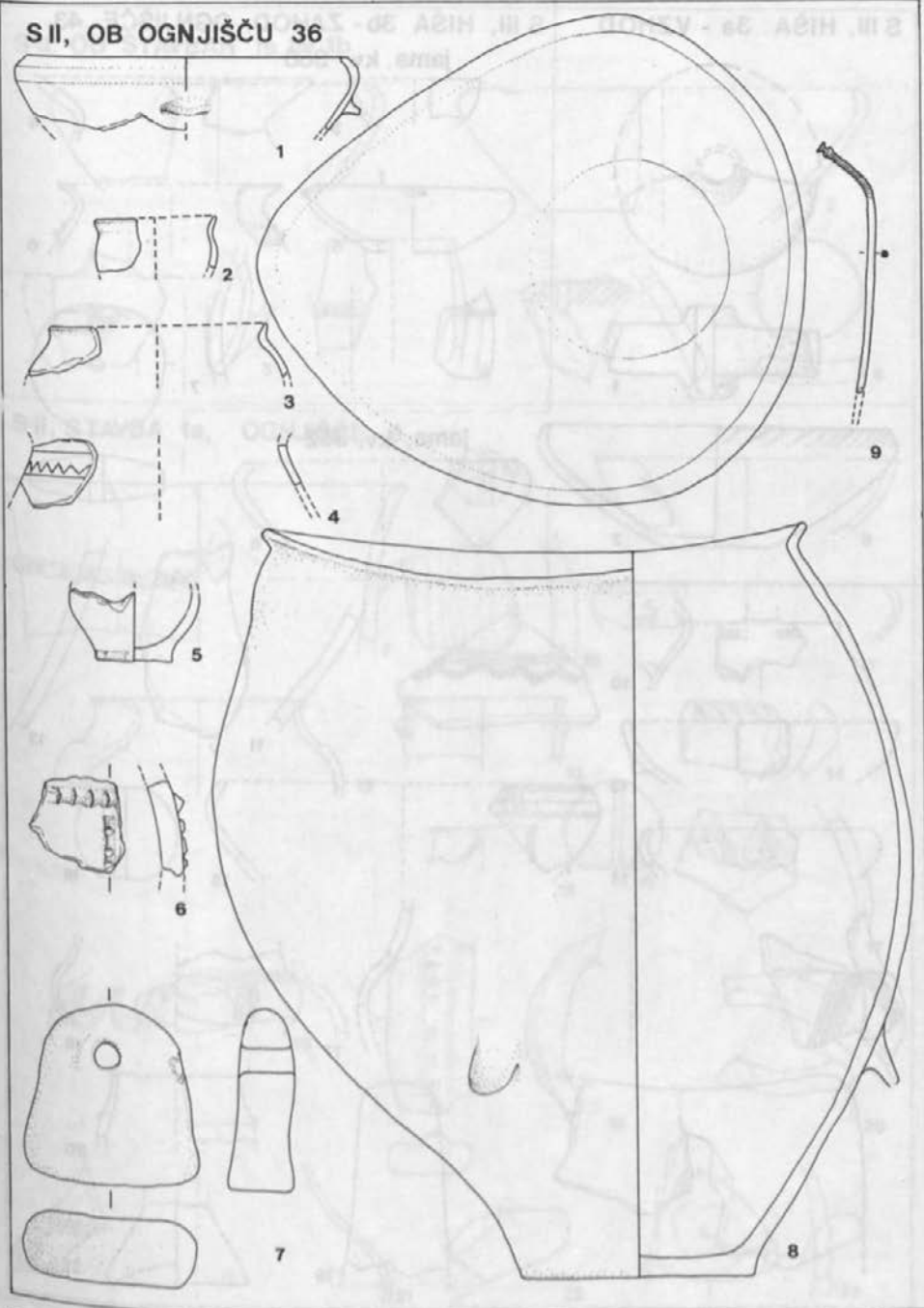

T. 10: Ormož, prazgodovinska naselbina, izbor gradiva. 5, 6, 7, 9 = 1:3, drugo = 1:6; 9 bron, drugo keramika.

Taf. 10: Ormož, vorgeschichtliche Siedlung. Auswahl der Funde. 5-7, 9 = 1:3; das Übrige = 1:6. 9 Bronze, das Übrige Ton.

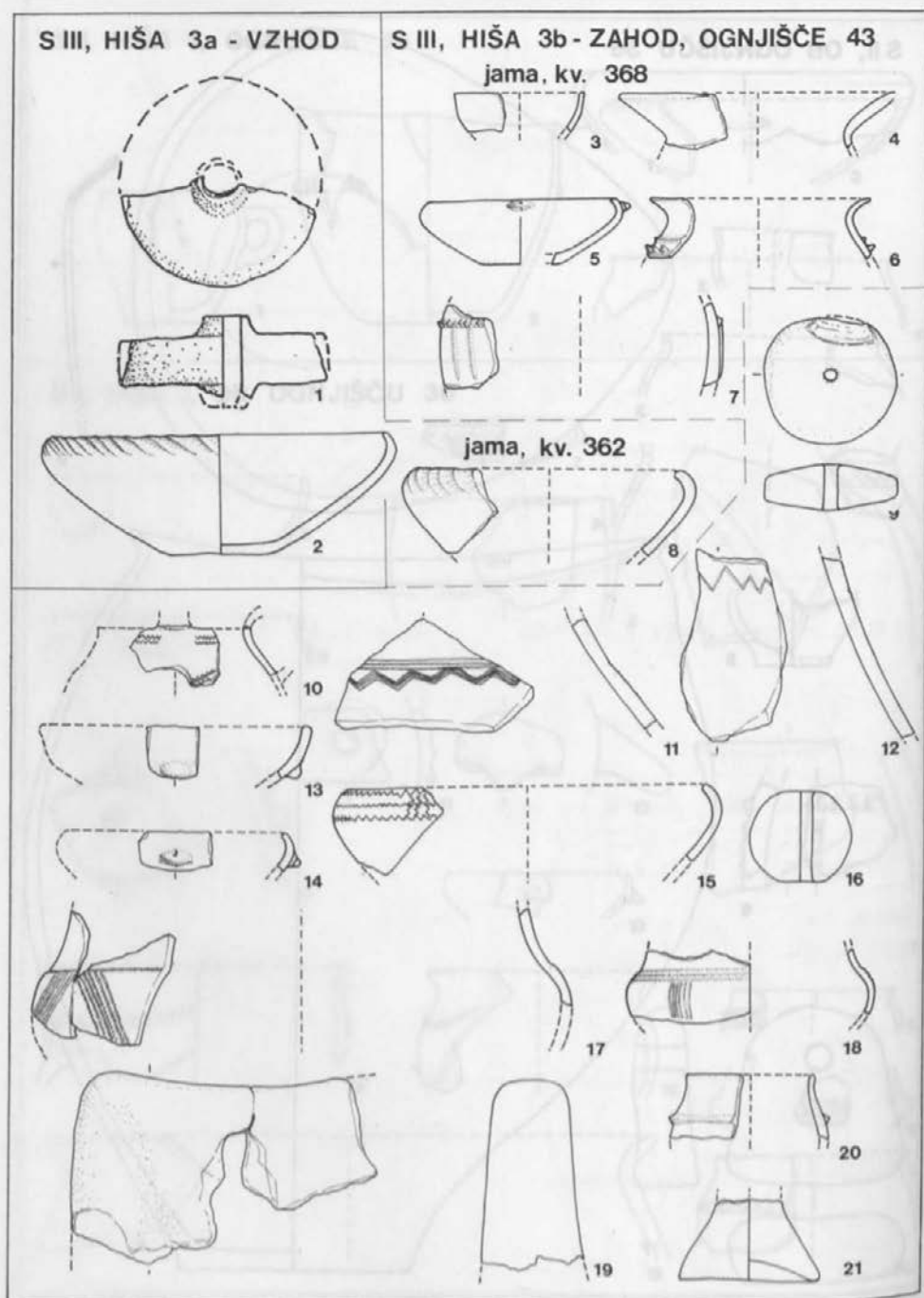

T. 11: Ormož, prazgodovinska naselbina, izbor gradiva. 1, 9, 11, 12, 16, 19, 21 = 1:3, drugo = 1:6; vse keramika.

Taf. 11: Ormož, vorgeschichtliche Siedlung. Auswahl der Funde. 1, 9, 11-12, 16, 19, 21 = 1:3; das Übrige = 1:6. Alles Ton.

S II, OB STAVBAH 1a IN 1b

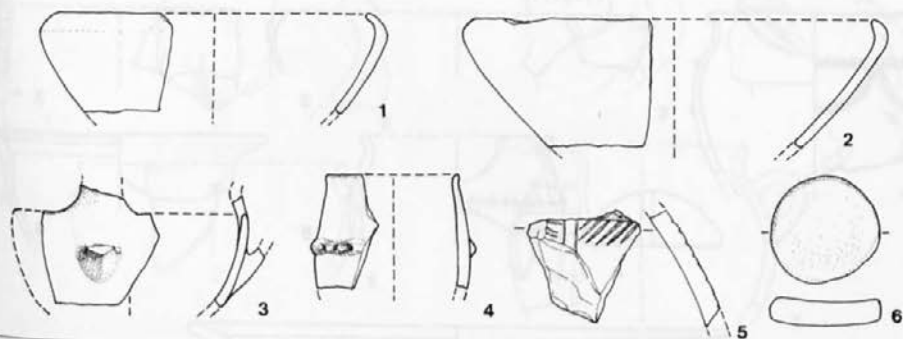

S II, STAVBA 1a, OGNJIŠČE 6

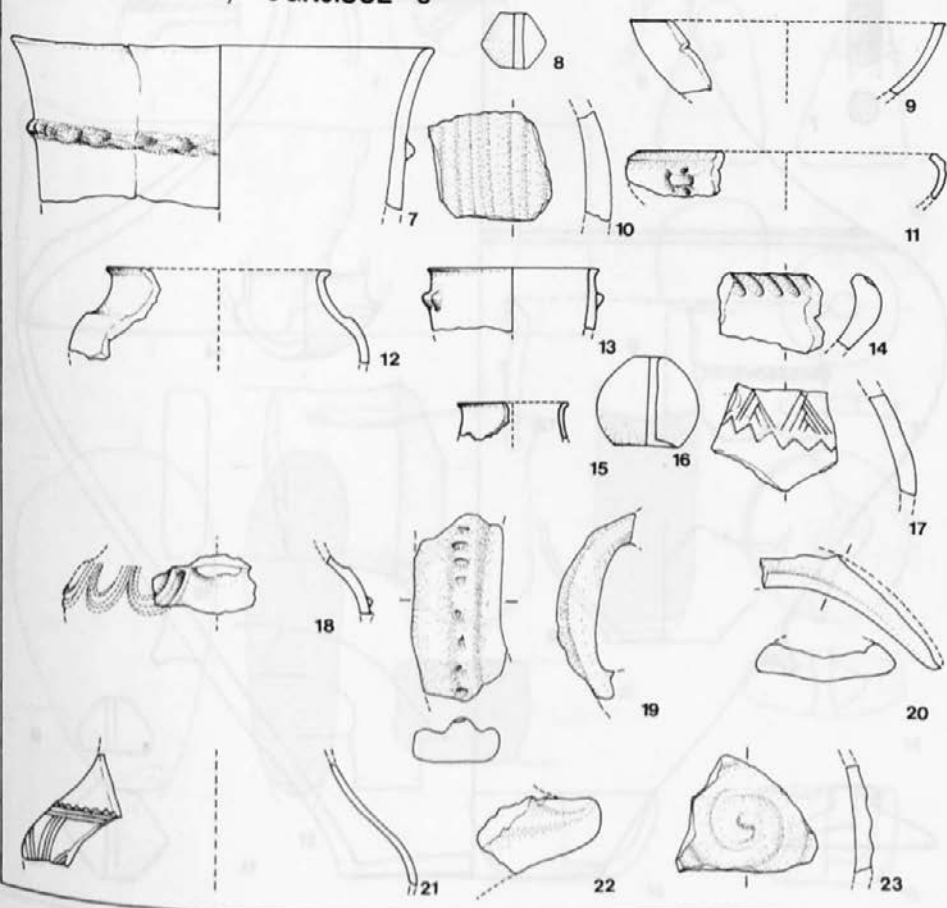

T. 12: Ormož, prazgodovinska naselbina, izbor gradiva. 5, 6, 8, 10, 14, 16, 17, 19, 20, 22, 23 = 1 : 3, drugo = 1 : 6; vse keramika.

Taf. 12: Ormož, vorgeschichtliche Siedlung. Auswahl der Funde. 5-6, 8, 10, 14, 16-17, 19-20, 22, 23 = 1 : 3; das Übrige = 1 : 6. Alles Ton.

SII, OGNJIŠČE 38

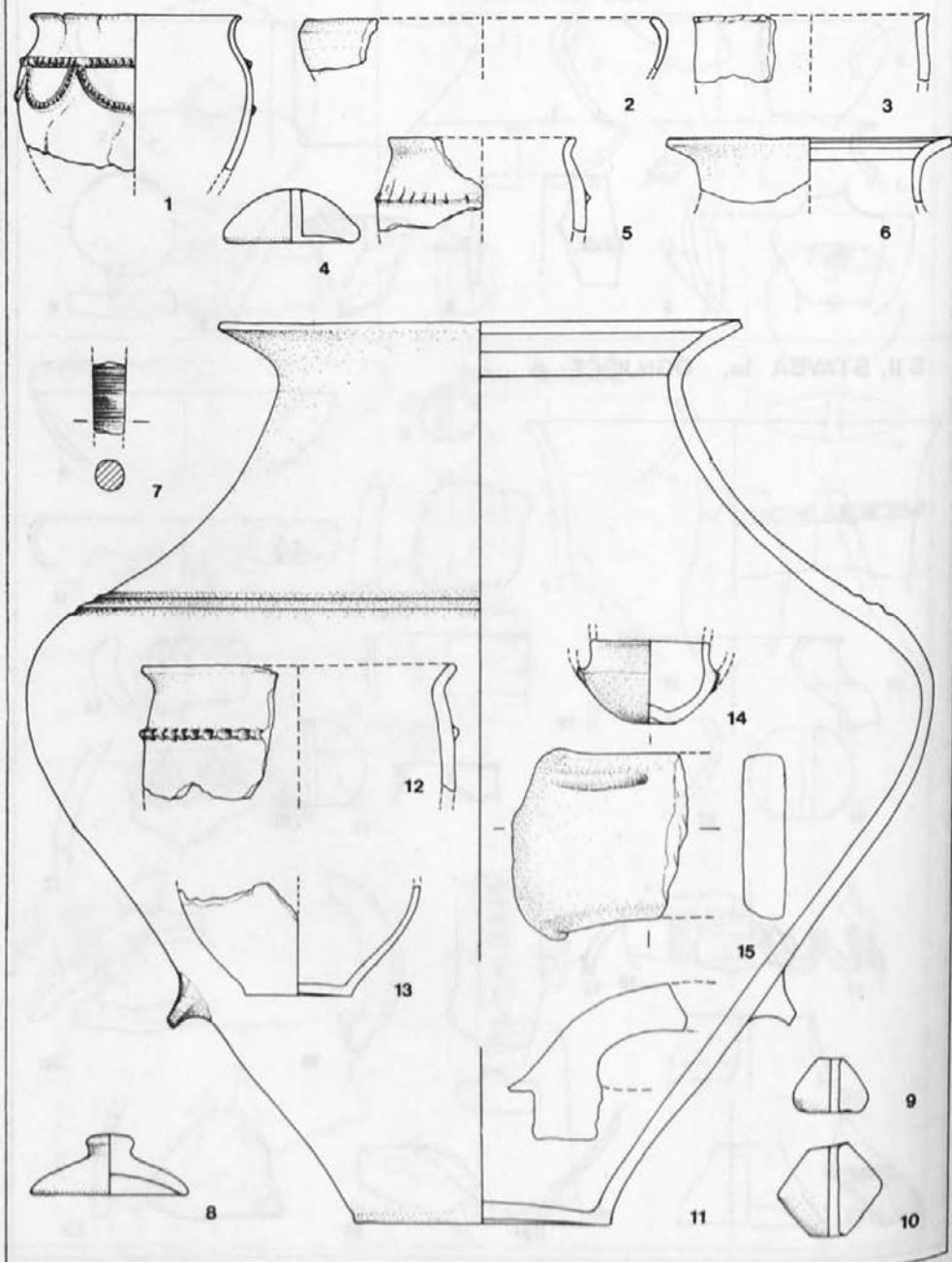

T. 13: Ormož, prazgodovinska naselbina, izbor gradiva. 4, 7, 9, 10, 15 = 1 : 3;
13 = 1 : 12, drugo = 1 : 6; 7 kamen, drugo keramika.

Taf. 13: Ormož, vorgeschichtliche Siedlung. Auswahl der Funde. 4, 7, 9-10, 15 = 1 : 3;
13 = 1 : 12, das Übrige = 1 : 6. 7 Stein, das Übrige Ton.

SIII, OGNJIŠČE 51

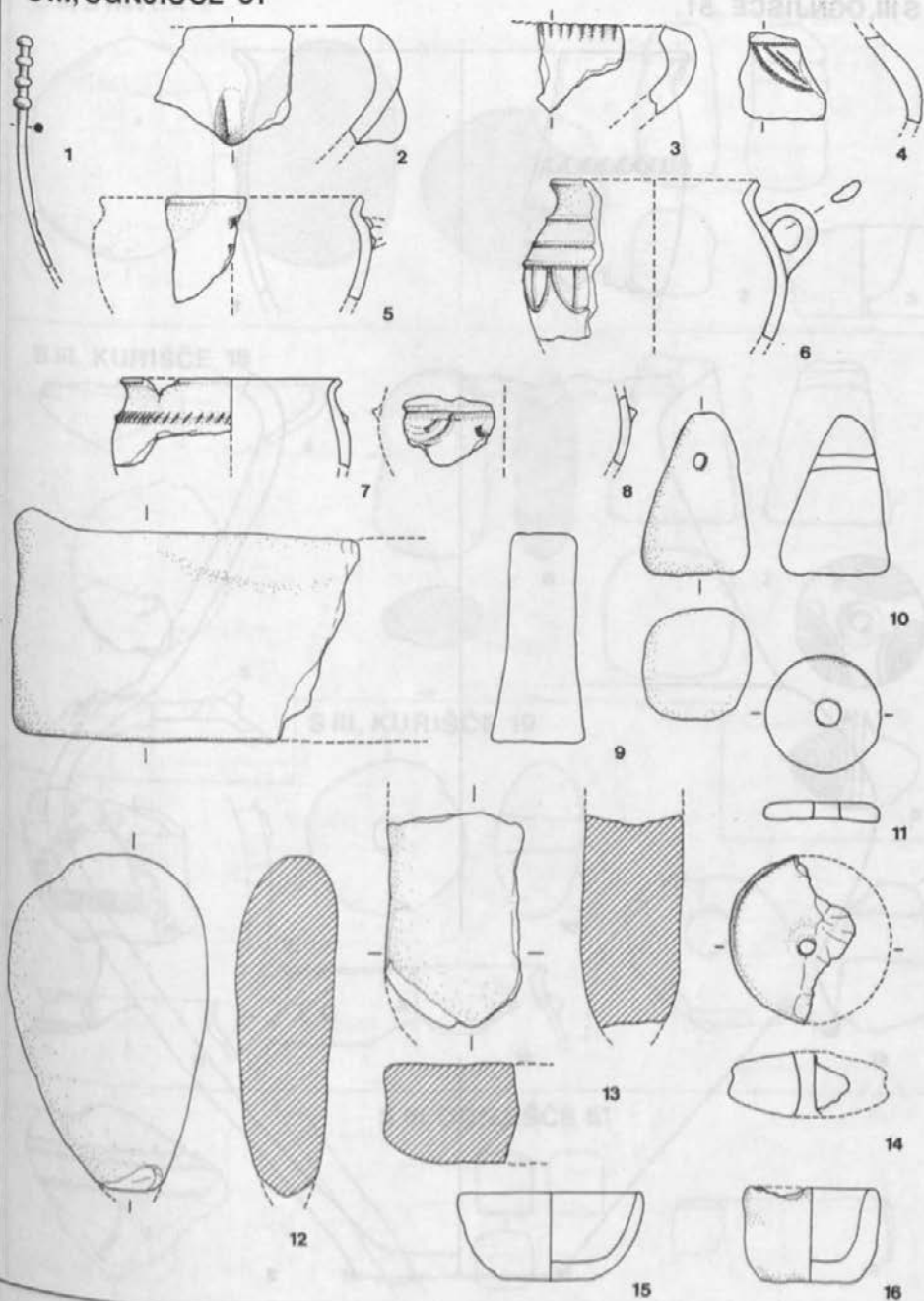

T. 14: Ormož, prazgodovinska naselbina, izbor gradiva. 1-4, 9-14, 16 = 1:3, drugo = 1:6; 1 bron, 12, 13 kamen, drugo keramika.

Taf. 14: Ormož, vorgeschichtliche Siedlung. Auswahl der Funde. 1-4, 9-14, 16 = 1:3; das Übrige = 1:6. 1 Bronze, 12-13 Stein, das Übrige Ton.

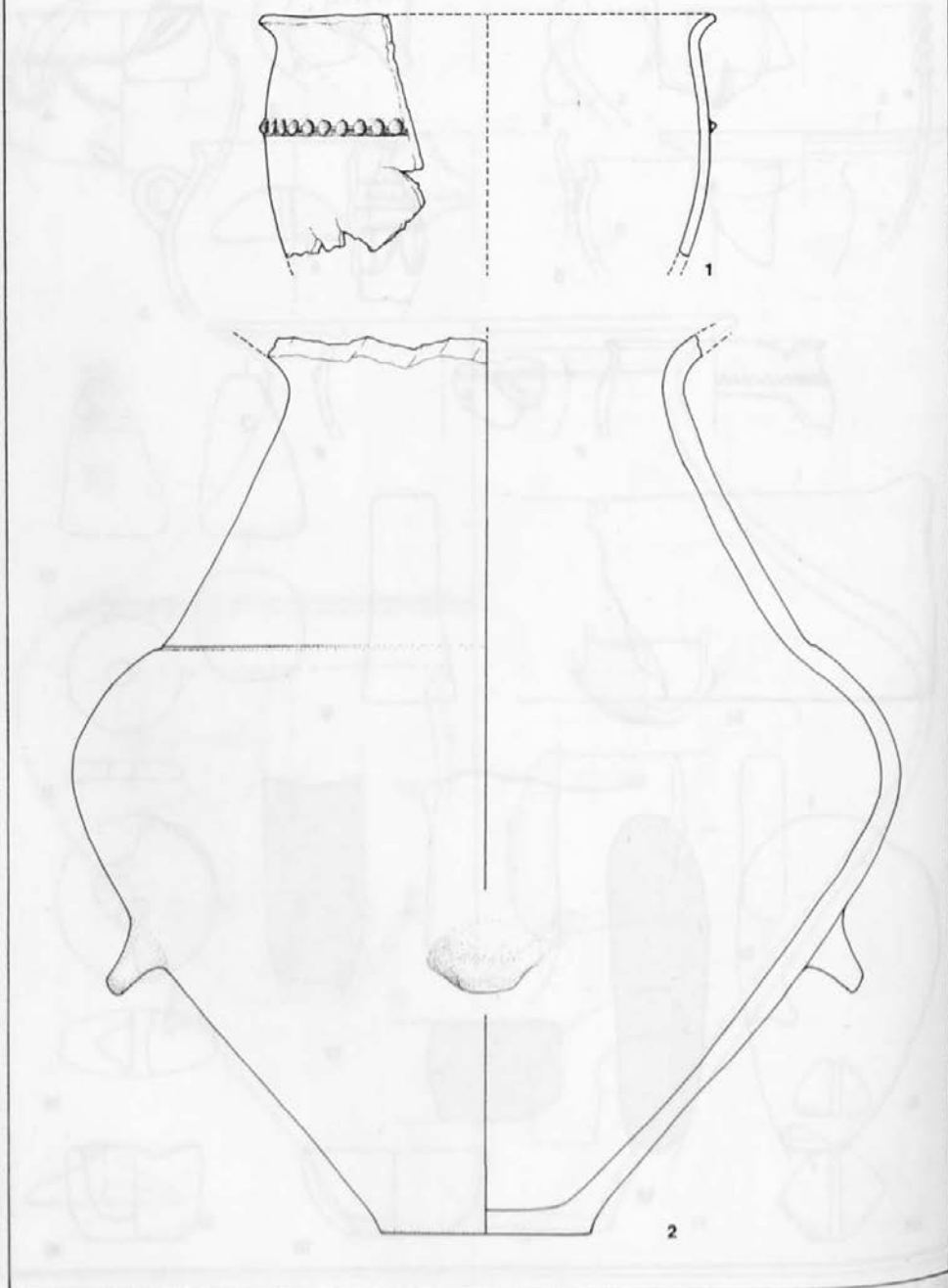

T. 15: Ormož, prazgodovinska naselbina, izbor gradiva. 1, 2 = 1 : 3; keramika.

Taf. 15: Ormož, vorgeschichtliche Siedlung. Auswahl der Funde. 1-2 = 1 : 3. Alles Ton.

S II, STAVBA 7

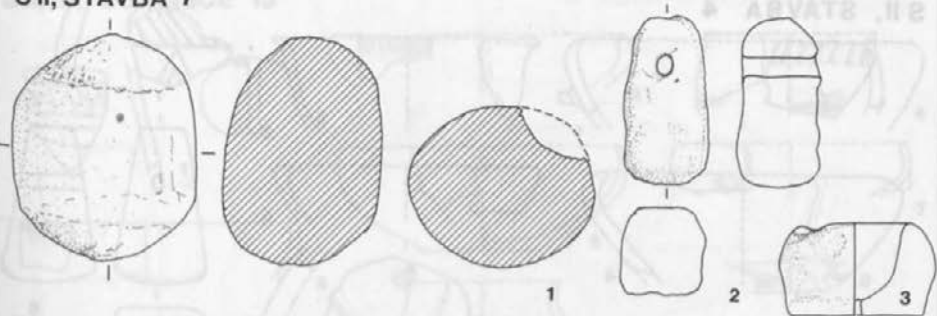

S III, KURIŠČE 18

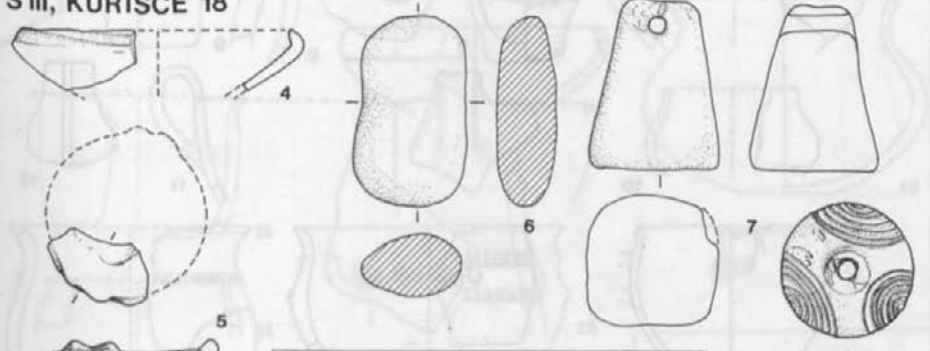

S III, KURIŠČE 19

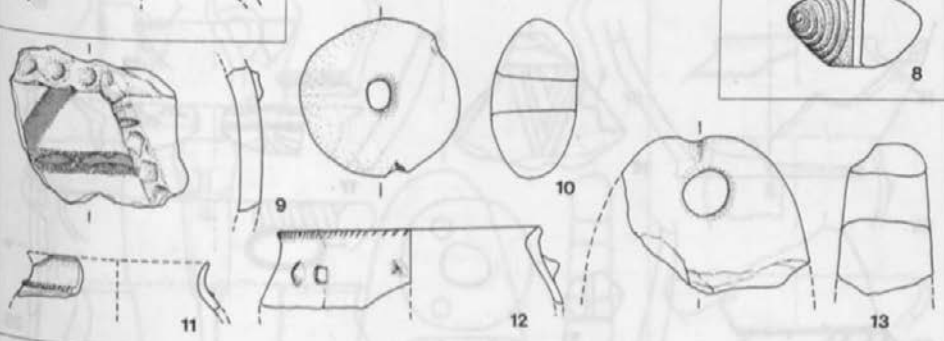

S III, OGNJIŠČE 51



T. 16: Ormož, prazgodovinska naselbina, izbor gradiva. 1-3, 6-10, 13-15 = 1:3, drugo = 1:6; 1 kamen, drugo keramika.

Taf. 16: Ormož, vorgeschichtliche Siedlung. Auswahl der Funde. 1-3, 6-10, 13-15 = 1:3; das Übrige = 1:6. 1 Stein, das Übrige Ton.

S II, STAVBA 4

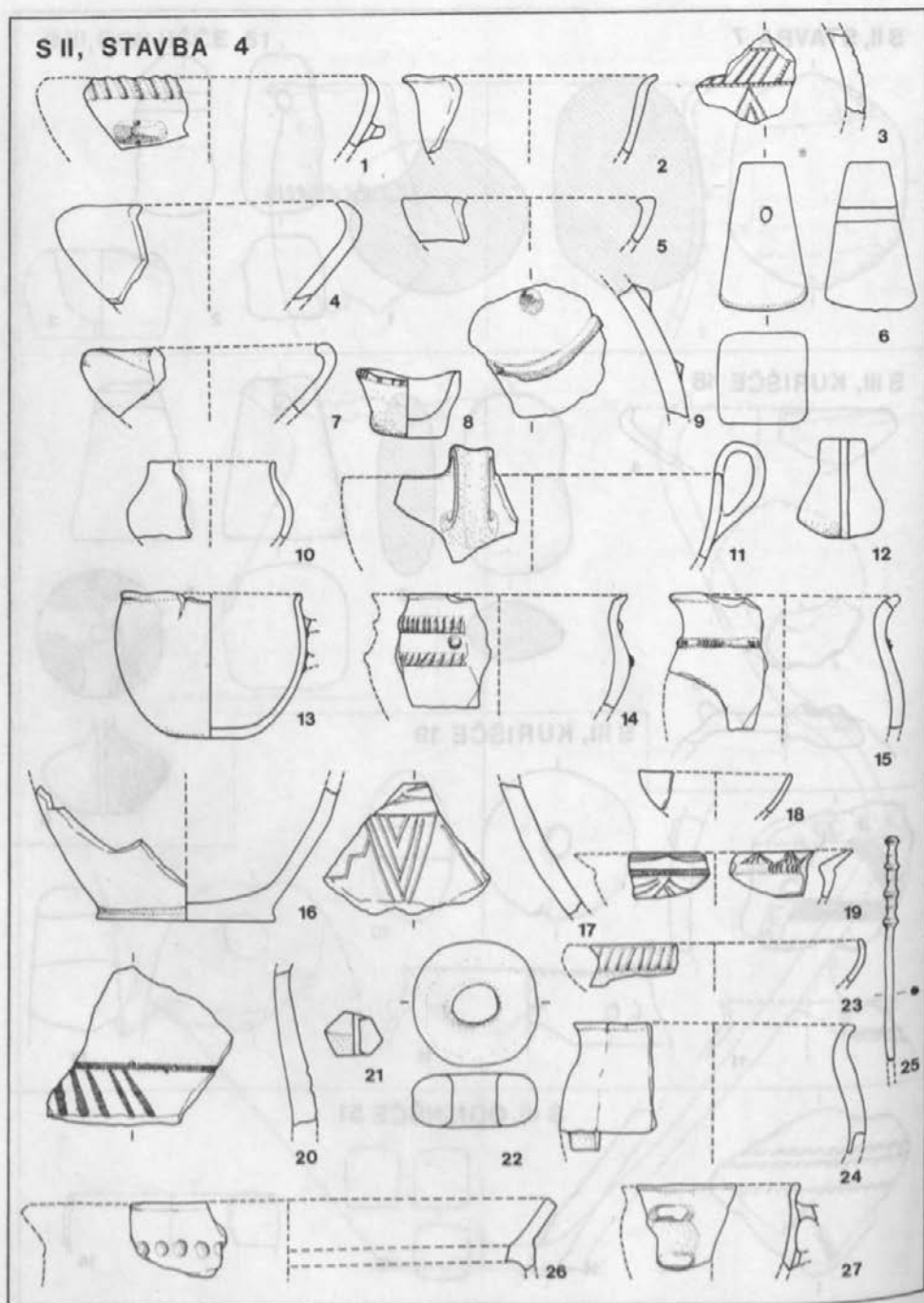

T. 17: Ormož, prazgodovinska naselbina, izbor gradiva. 3, 6, 8, 9, 12, 17, 21, 22, 25 = 1 : 3, drugo = 1 : 6; 25 bron, drugo keramika.

Taf. 17: Ormož, vorgeschichtliche Siedlung. Auswahl der Funde. 3, 6, 8-9, 12, 17, 21-22, 25 = 1 : 3; das Übrige = 1 : 6. 25 Bronze, das Übrige Ton.

SII, III, OGNJIŠČE 13

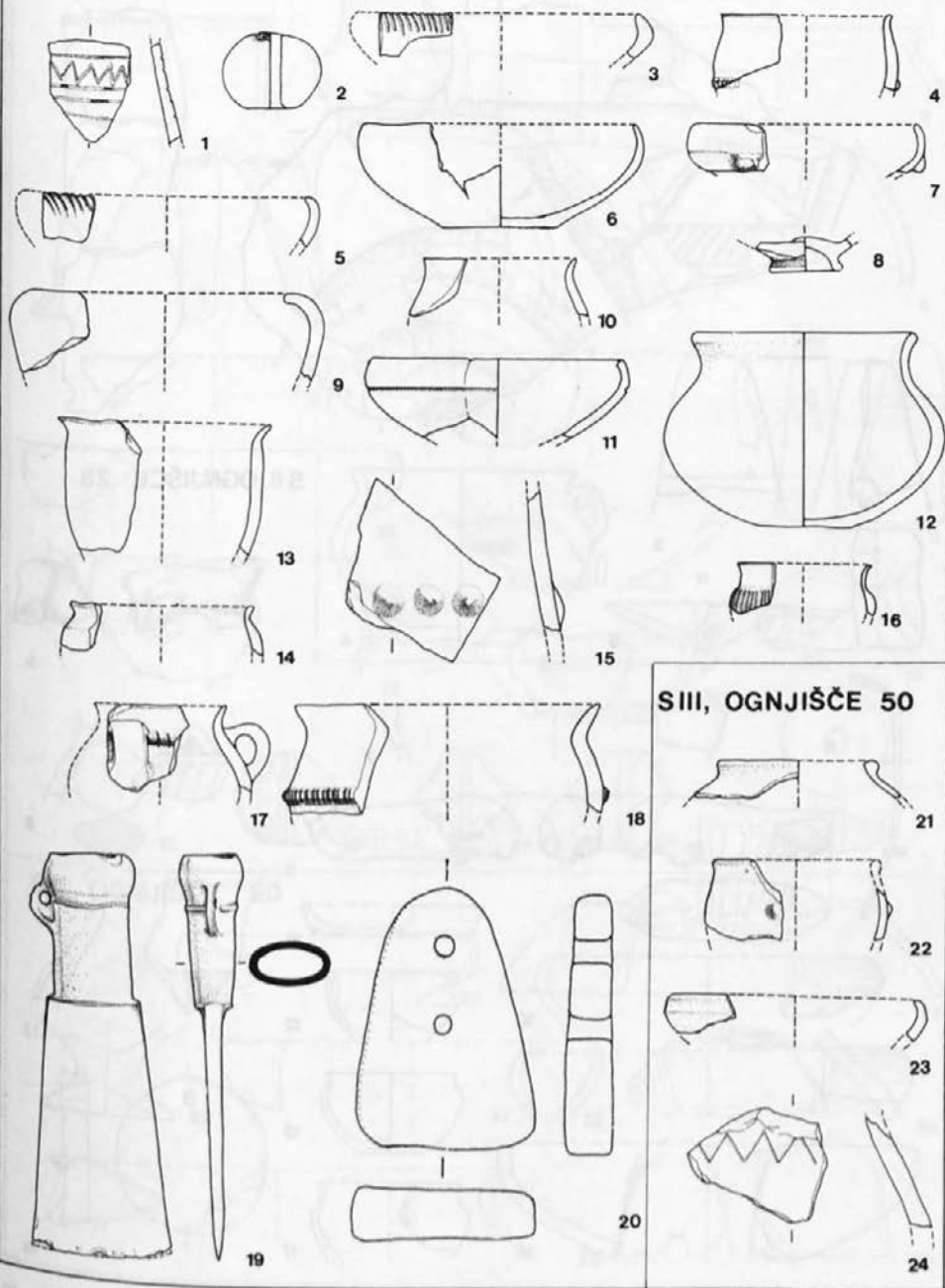

T. 18: Ormož, prazgodovinska naselbina, izbor gradiva. 1, 2, 15, 19, 20, 24 = 1 : 3, drugo = 1 : 6; 19 bron, drugo keramika.

Taf. 18: Ormož, vorgeschichtliche Siedlung. Auswahl der Funde. 1-2, 15, 19-20, 24 = 1 : 3; das Übrige = 1 : 6. 19 Bronze, das Übrige Ton.

S II, JUŽNO OD STAVBE 2

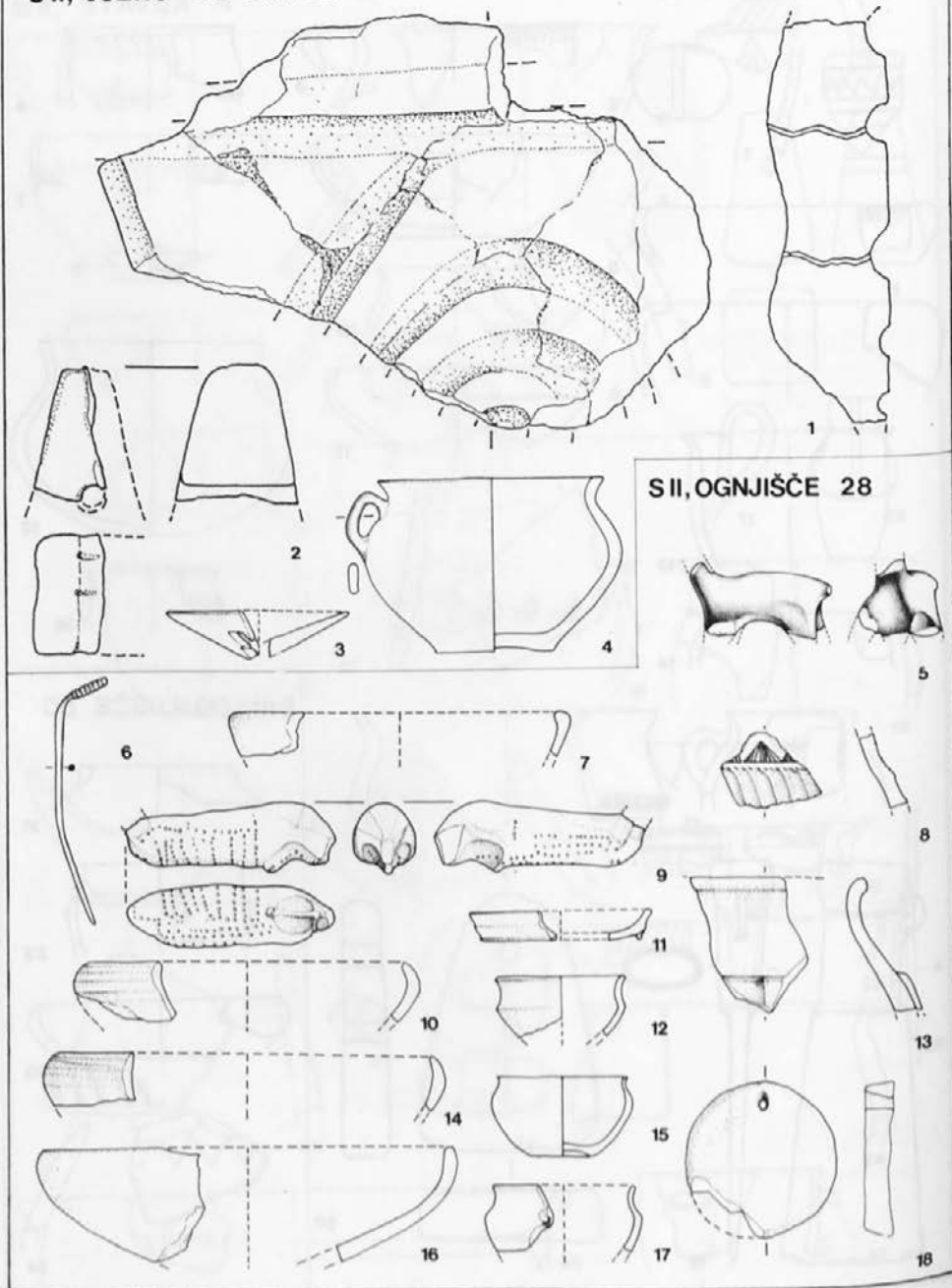

T. 19: Ormož, prazgodovinska naselbina, izbor gradiva. 1, 2, 5, 6, 8, 9, 18 = 1:3, drugo = 1:6; 6 bron, drugo keramika.

Taf. 19: Ormož, vorgeschichtliche Siedlung. Auswahl der Funde. 1, 2, 5-6, 8-9, 18 = 1:3; das Übrige = 1:6. 6 Bronze, das Übrige Ton.

S II, OGNJIŠČE 14a, b

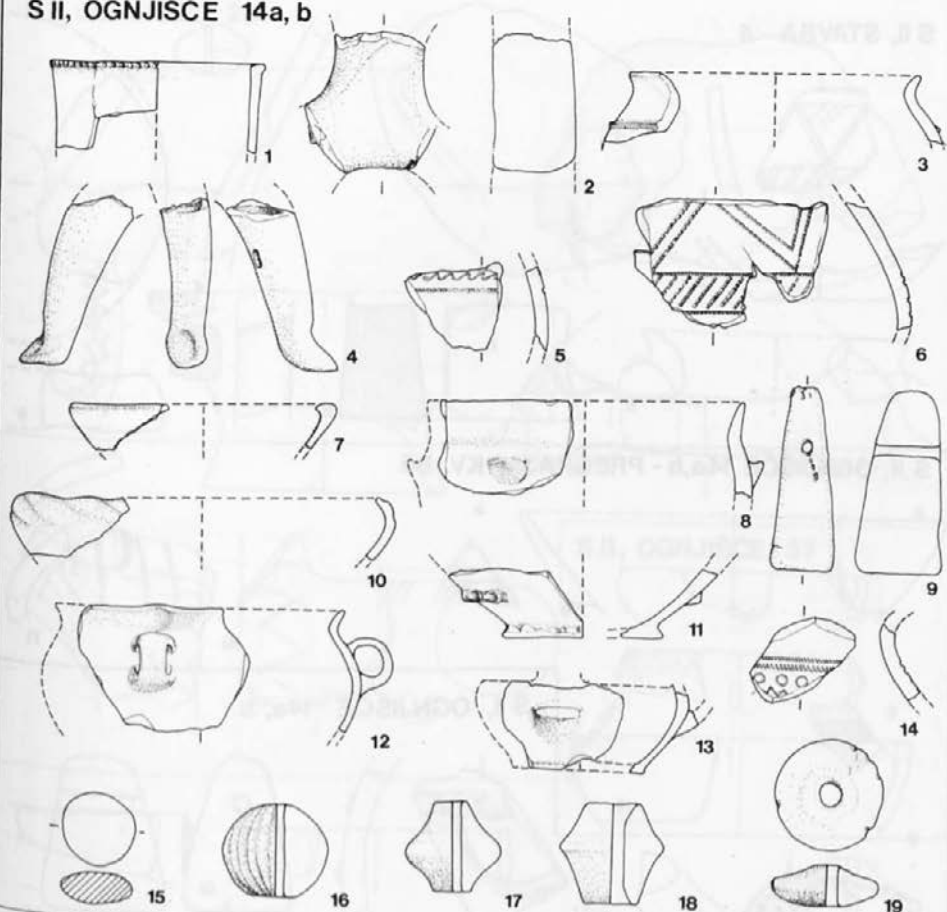

S II, OGNJIŠČE 20

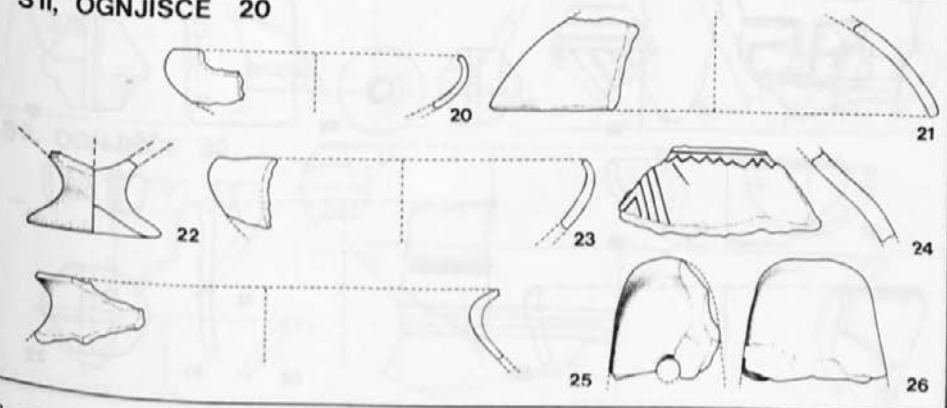

T. 20: Ormož, prazgodovinska naselbina, izbor gradiva. 2, 4-6, 9, 14-19, 22, 24, 26 = 1:3; drugo = 1:6; 15 kamen, drugo keramika.

Taf. 20: Ormož, vorgeschichtliche Siedlung. Auswahl der Funde. 2, 4-6, 9, 14-19, 22, 24, 26 = 1:3; das Übrige = 1:6. 15 Stein, das Übrige Ton.

S II, JUŽNO OD STAVBE 2

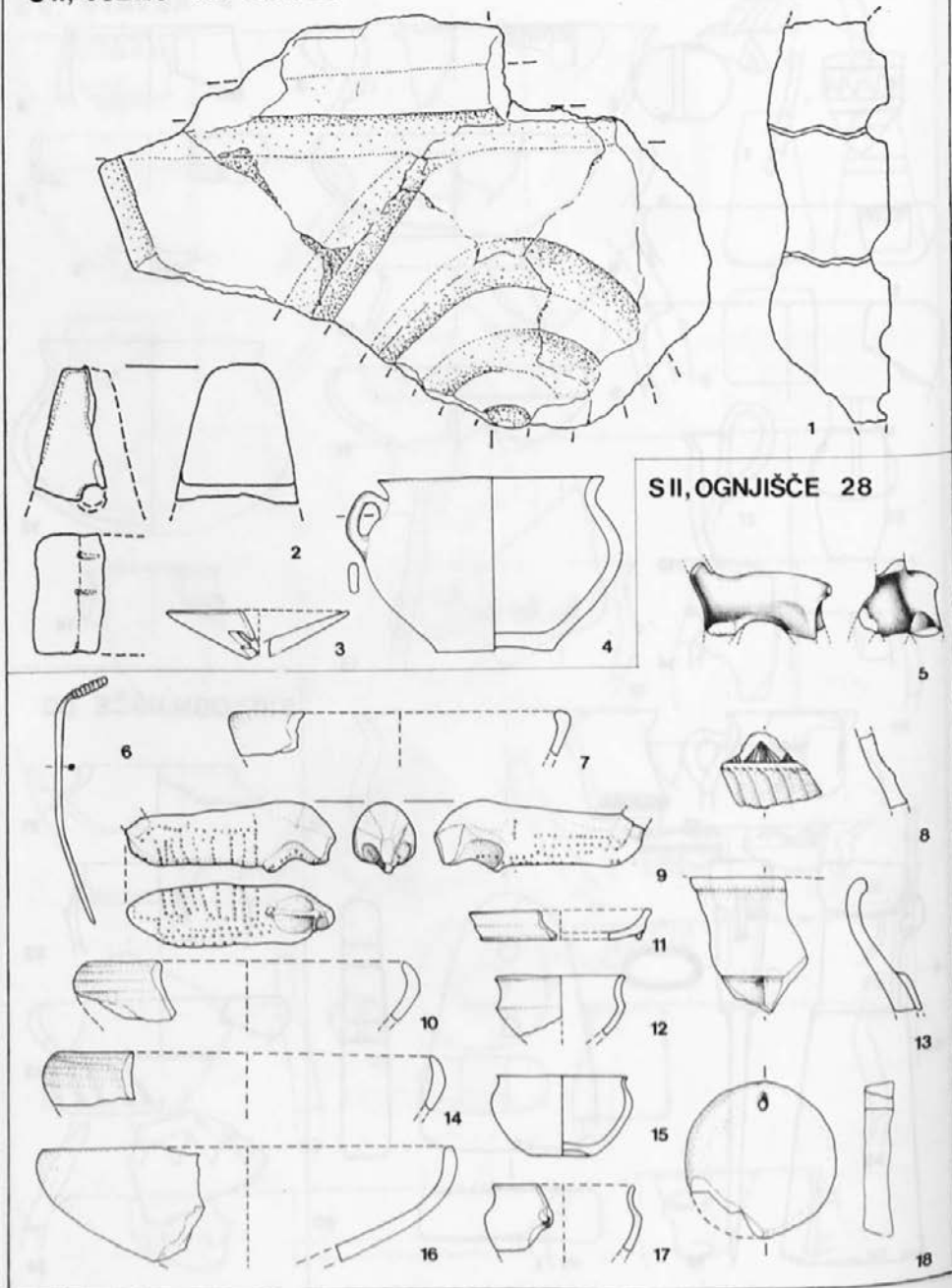

T. 19: Ormož, prazgodovinska naselbina, izbor gradiva. 1, 2, 5, 6, 8, 9, 18 = 1:3; drugo = 1:6; 6 bron, drugo keramika.

Taf. 19: Ormož, vorgeschichtliche Siedlung. Auswahl der Funde. 1, 2, 5-6, 8-9, 18 = 1:3; das Übrige = 1:6. 6 Bronze, das Übrige Ton.

S II, OGNJIŠČE 14a, b

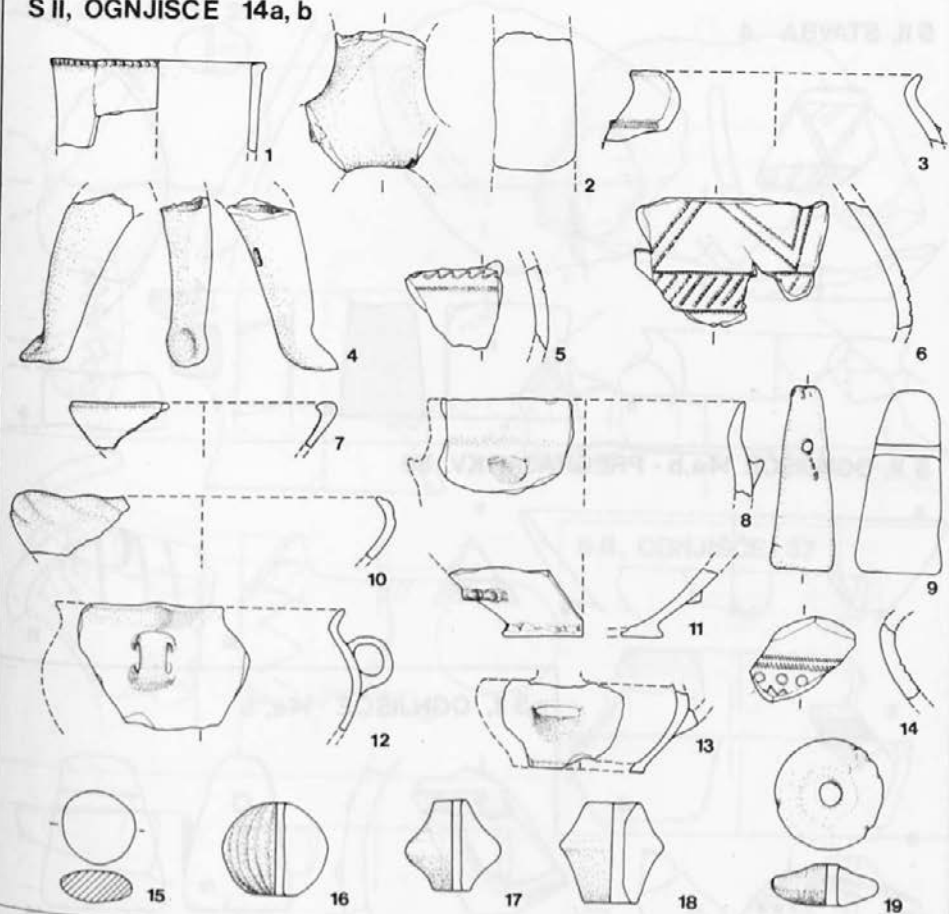

S II, OGNJIŠČE 20

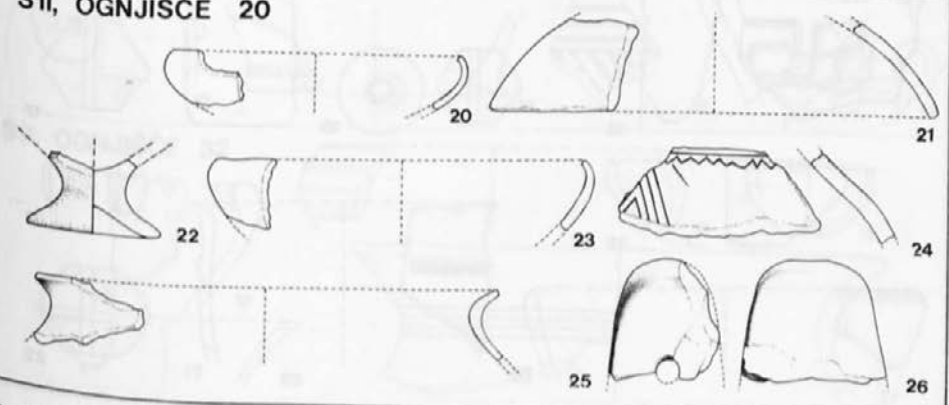

T. 20: Ormož, prazgodovinska naselbina, izbor gradiva. 2, 4-6, 9, 14-19, 22, 24, 26 = 1:3, drugo = 1:6; 15 kamen, drugo keramika.

Taf. 20: Ormož, vorgeschichtliche Siedlung. Auswahl der Funde. 2, 4-6, 9, 14-19, 22, 24, 26 = 1:3; das Übrige = 1:6. 15 Stein, das Übrige Ton.

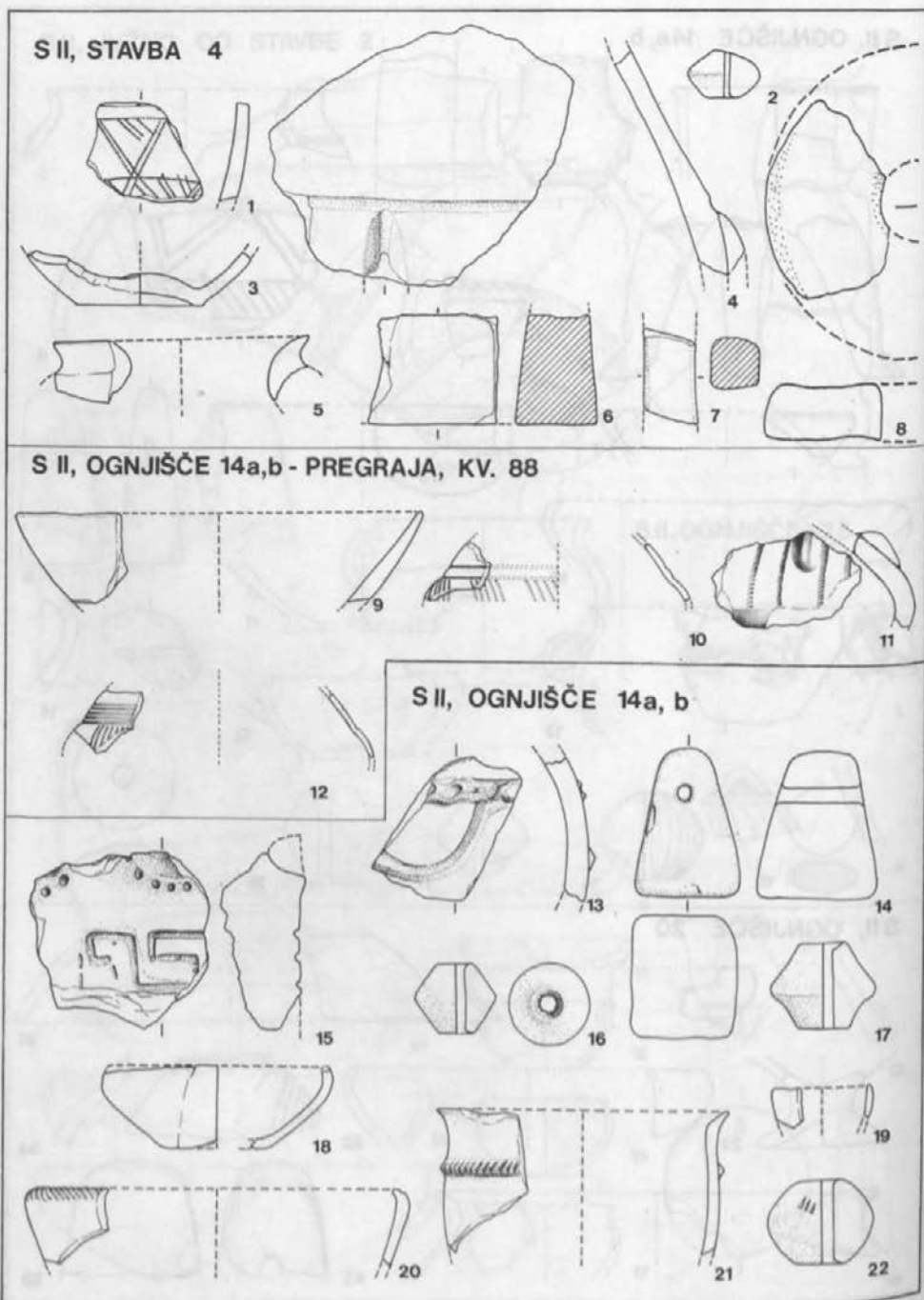

T. 21: Ormož, prazgodovinska naselbina, izbor gradiva. 1, 2, 4, 6-8, 11, 13-17, 19, 22 = 1:3, drugo = 1:6; 6, 7 kamen, drugo keramika.

Taf. 21: Ormož, vorgeschichtliche Siedlung. Auswahl der Funde. 1-2, 4, 6-8, 11, 13-17, 19, 22 = 1:3; das Übrige = 1:6. 6-7 Stein, das Übrige Ton.

S II, OGNJIŠČE 28

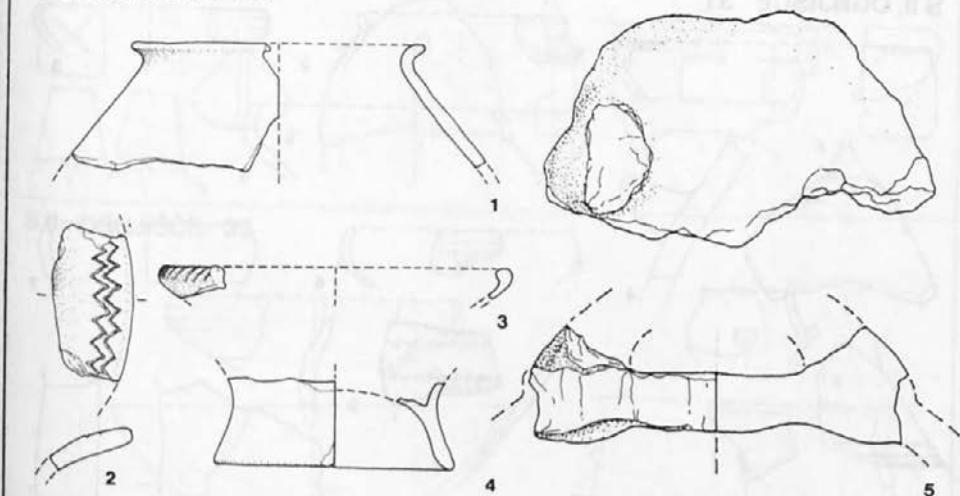

S II, OGNJIŠČE 37

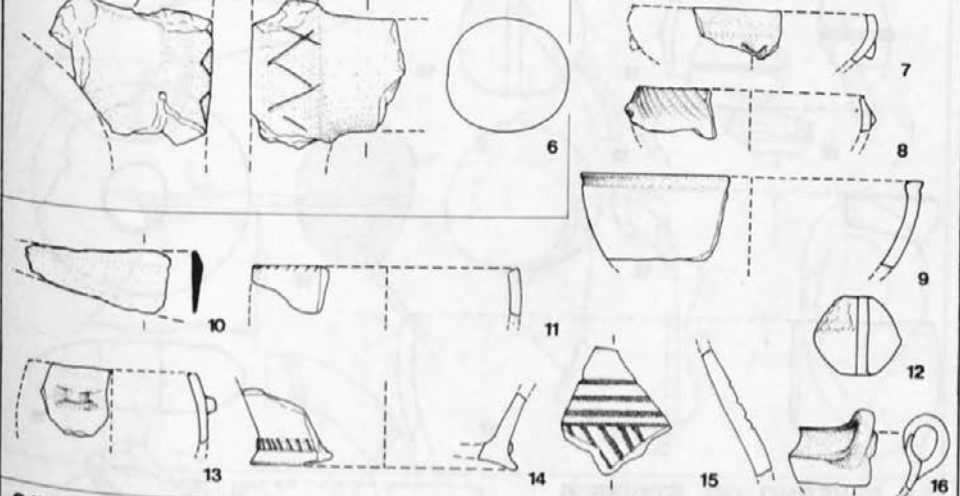

S II, OGNJIŠČE 32

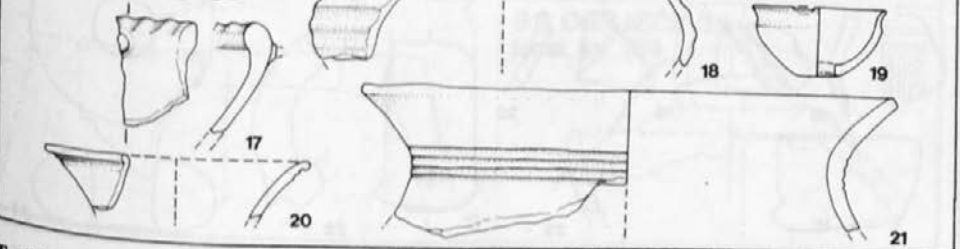

T. 22: Ormož, prazgodovinska naselbina, izbor gradiva. 2, 5, 6, 10, 12, 15, 17 = 1 : 3, drugo = 1 : 6; 10 bron, drugo keramika.

Taf. 22: Ormož, vorgeschichtliche Siedlung. Auswahl der Funde. 2, 5-6, 10, 12, 15, 17 = 1 : 3; das Übrige = 1:6. 10 Bronze, das Übrige Ton.

S II, OGNJIŠČE 31

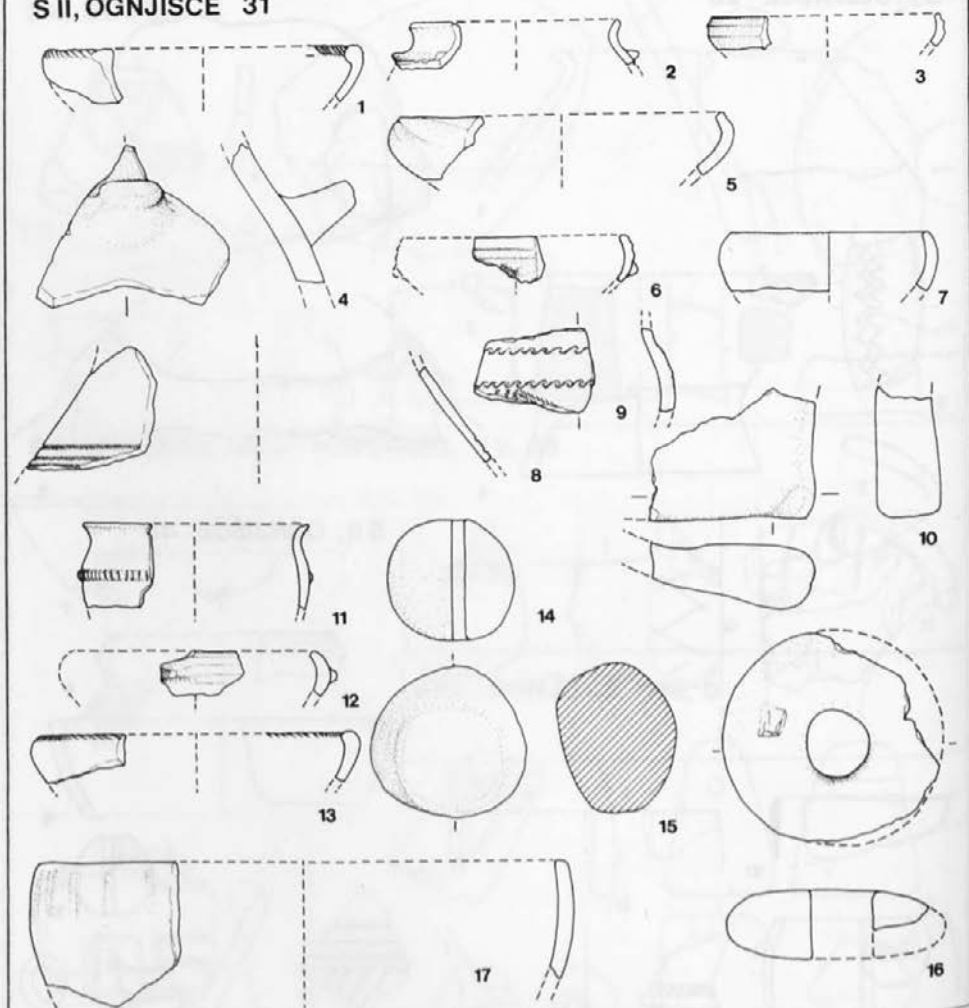

S II, SEVERNO OD STAVBE 6

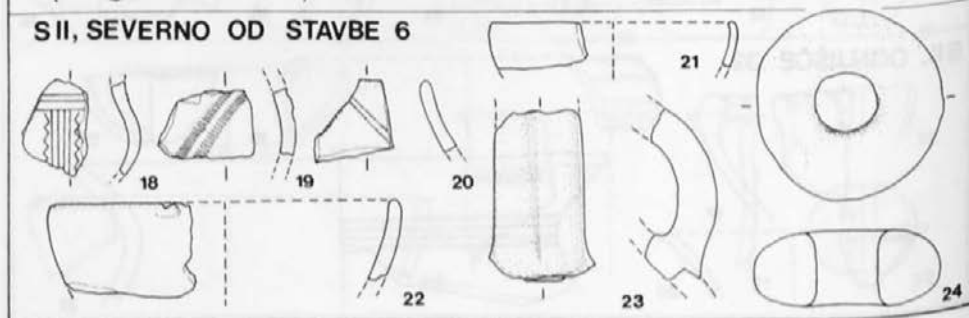

T. 23: Ormož, prazgodovinska naselbina, izbor gradiva. 14-16, 18-20, 23, 24 = 1:3,
drugo = 1:6; 15 kamen, drugo keramika.

Taf. 23: Ormož, vorgeschichtliche Siedlung. Auswahl der Funde. 14-16, 18-20, 23-24 = 1:3;
das Übrige = 1:6. 15 Stein, das Übrige Ton.

S II, OGNJIŠČE 32

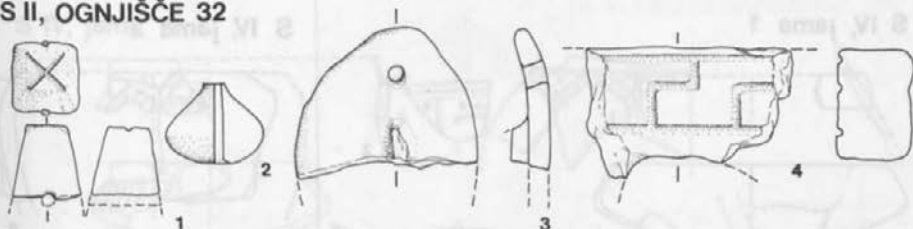

S II, OGNJIŠČE 33

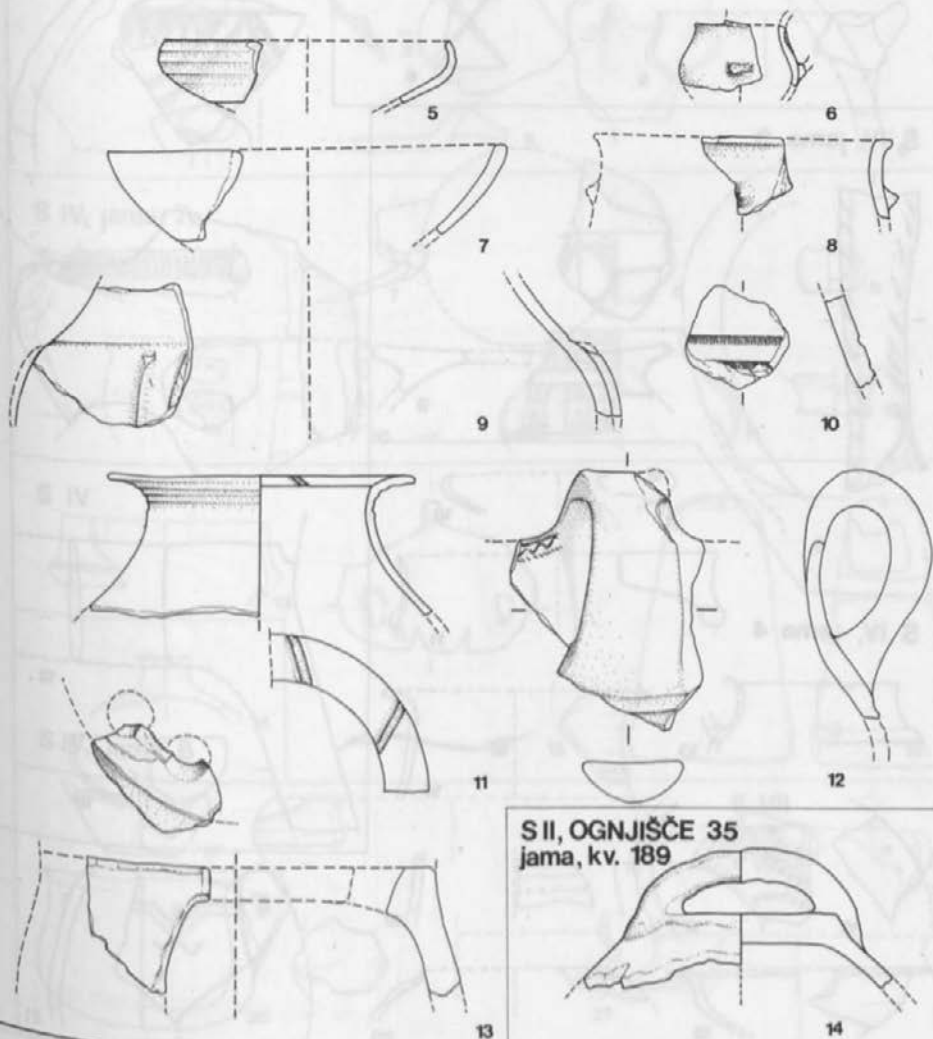

S II, OGNJIŠČE 35
jama, kv. 189

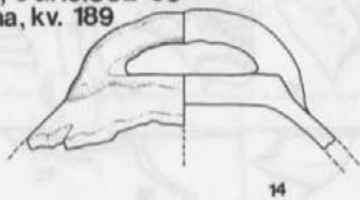

T. 24: Ormož, prazgodovinska naselbina, izbor gradiva. 1-4, 10, 12 = 1:3, drugo = 1:6; vse keramika.

Taf. 24: Ormož, vorgeschichtliche Siedlung. Auswahl der Funde. 1-4, 10, 12 = 1:3; das Übrige = 1:6. Alles Ton.

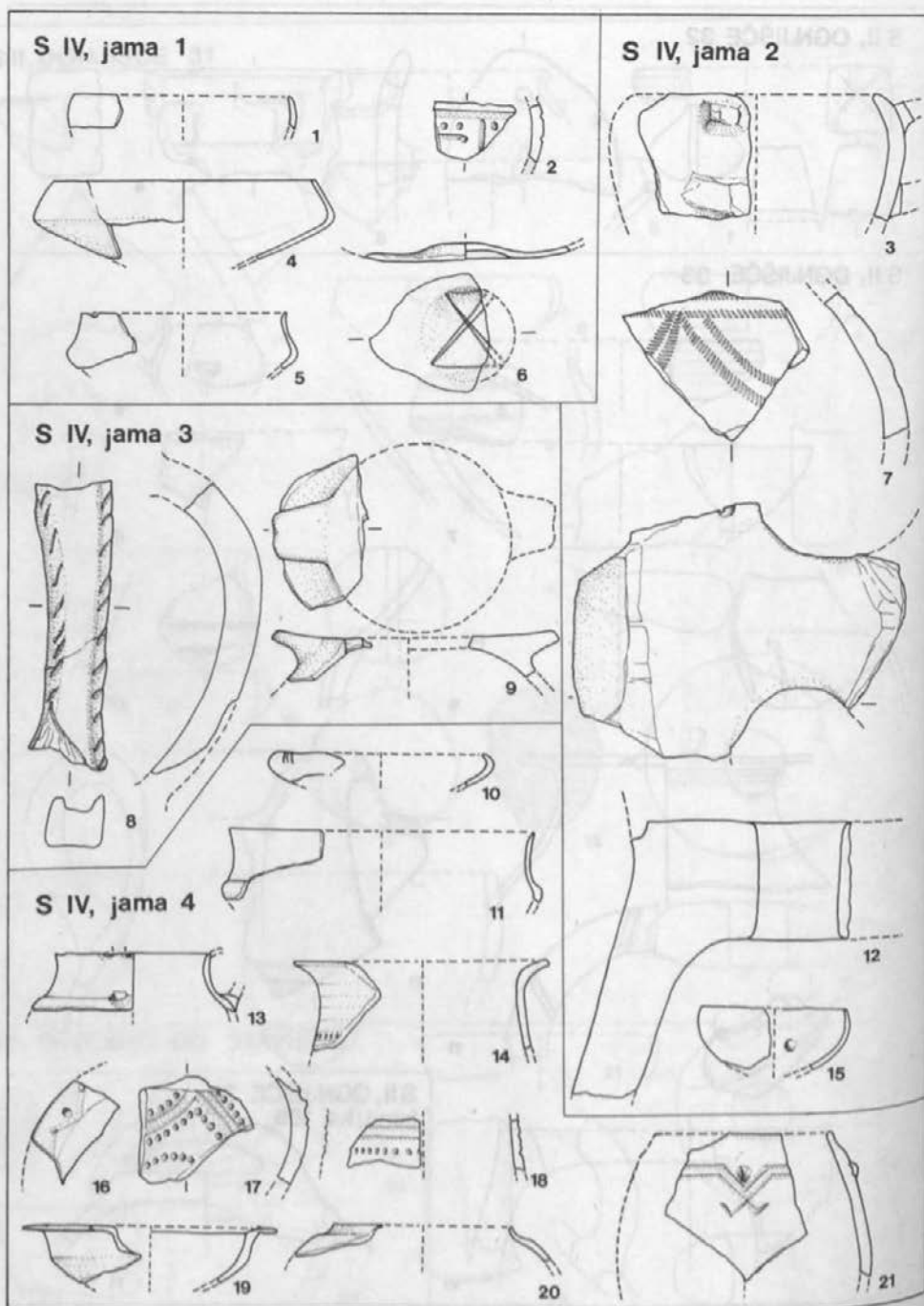

T. 25: Ormož, prazgodovinska naselbina, izbor gradiva. 2, 6-8, 12, 17, 18 = 1:3, drugo = 1:6; vse keramika.

Taf. 25: Ormož, vorgeschichtliche Siedlung. Auswahl der Funde. 2, 6-8, 12, 17-18 = 1:3; das Übrige = 1:6. Alles Ton.

S IV, jama 5

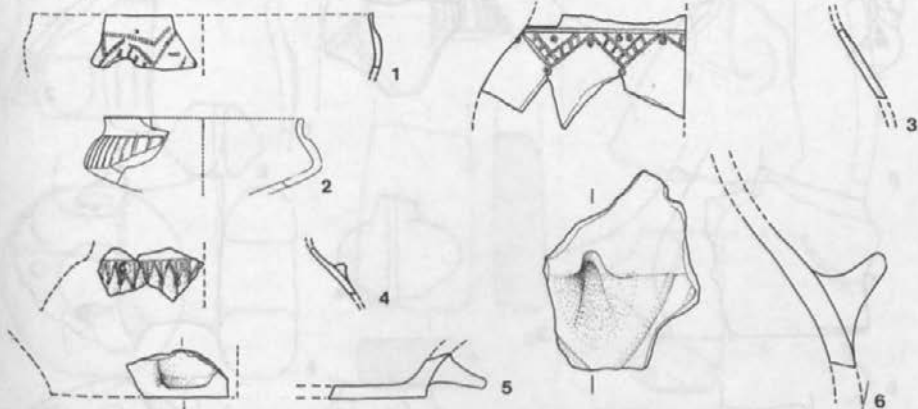

S IV, jama 7



S IV

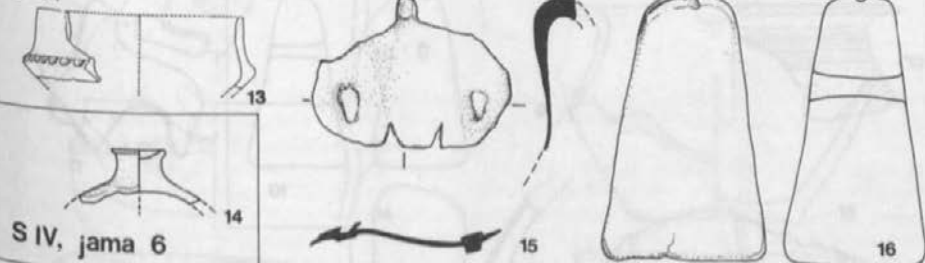

S IV, jama 6

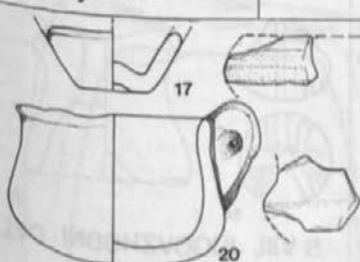

S VII

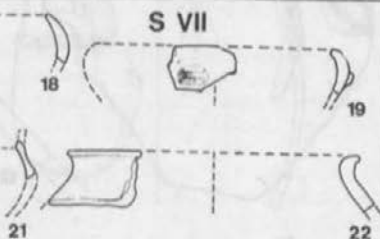

T. 26: Ormož, prazgodovinska naselbina, izbor gradiva. 9, 15-17, 20 = 1 : 3, drugo = 1 : 6; 15 bron, drugo keramika.

Taf. 26: Ormož, vorgeschichtliche Siedlung. Auswahl der Funde. 9, 15-17, 20 = 1:3; das Übrige = 1:6. 15 Bronze, das Übrige Ton.

S VIII, SREDINA IZKOPA

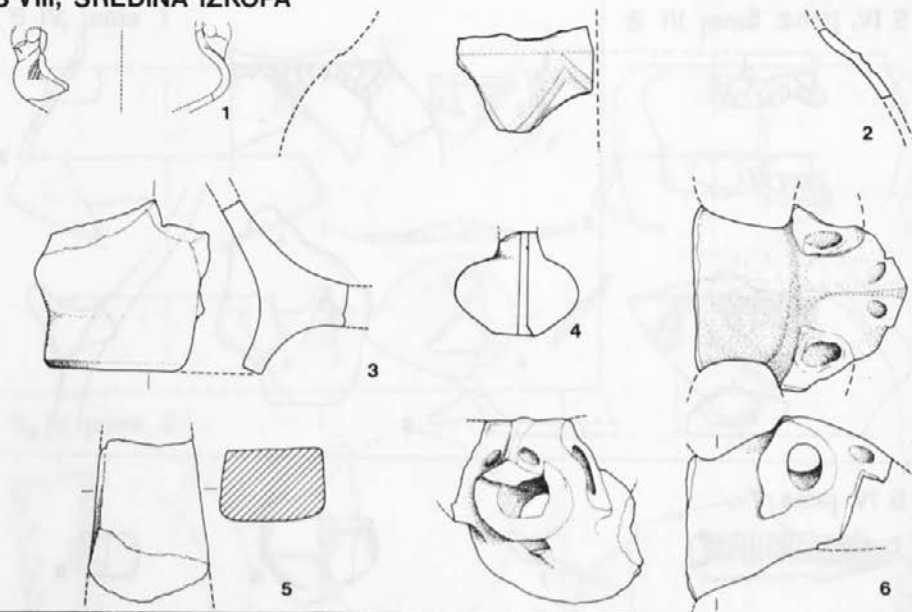

S VIII, JUGOVZHODNA STRAN

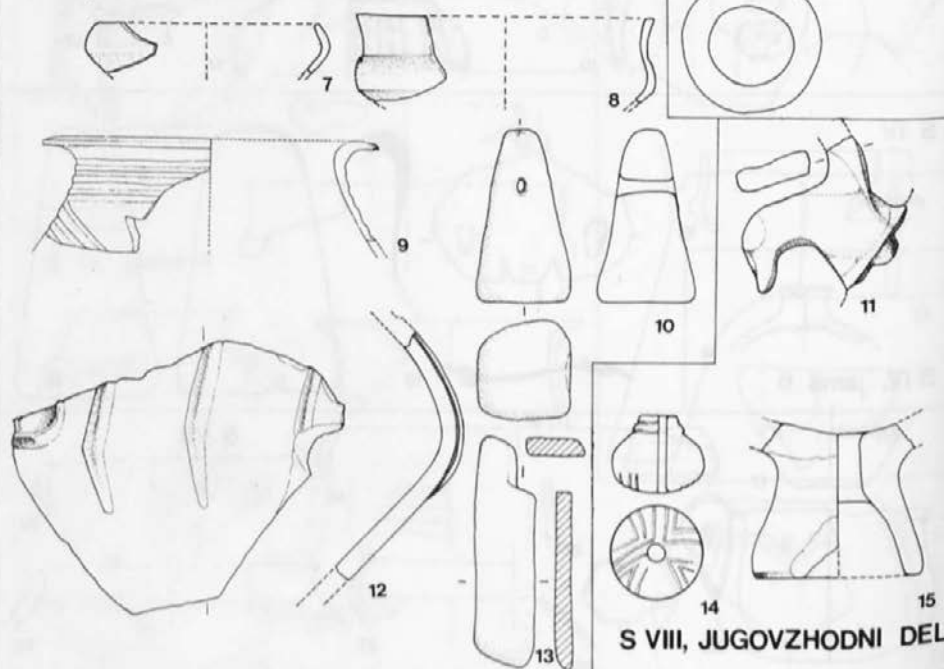

S VIII, JUGOVZHODNI DEL

T. 27: Ormož, prazgodovinska naselbina, izbor gradiva. 3-6, 11-15 = 1:3, drugo = 1:6; 13 kamen, drugo keramika.

Taf. 27: Ormož, vorgeschichtliche Siedlung. Auswahl der Funde. 3-6, 11-15 = 1:3; das Übrige = 1:6. 13 Stein, das Übrige Ton.

S V, OGNJIŠČE 3

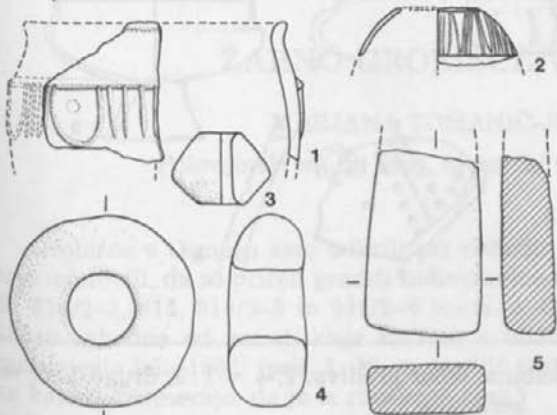

S V, OGNJIŠČE 5

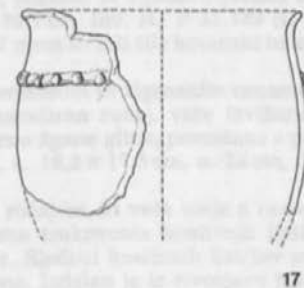
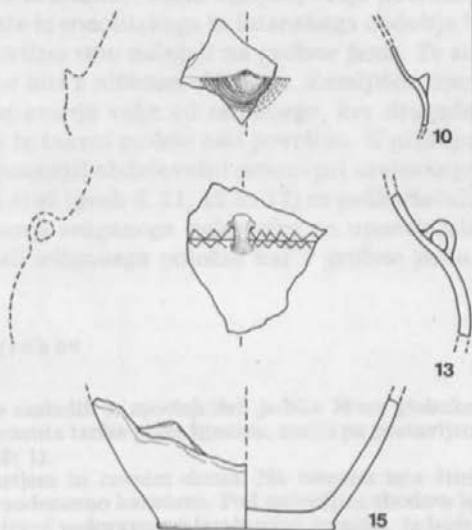
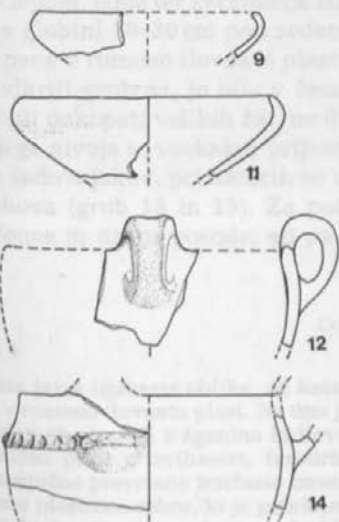
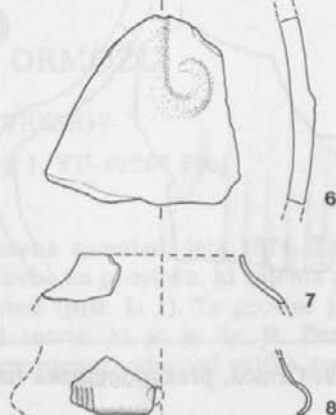

T. 28: Ormož, prazgodovinska naselbina, izbor gradiva. 3-6 = 1:3, 17 = 1:12, drugo = 1:6; 5 kamen, drugo keramika.

Taf. 28: Ormož, vorgeschichtliche Siedlung. Auswahl der Funde. 3-6 = 1:3; 17 = 1:12; das Übrige = 1:6. 5 Stein, das Übrige Ton.

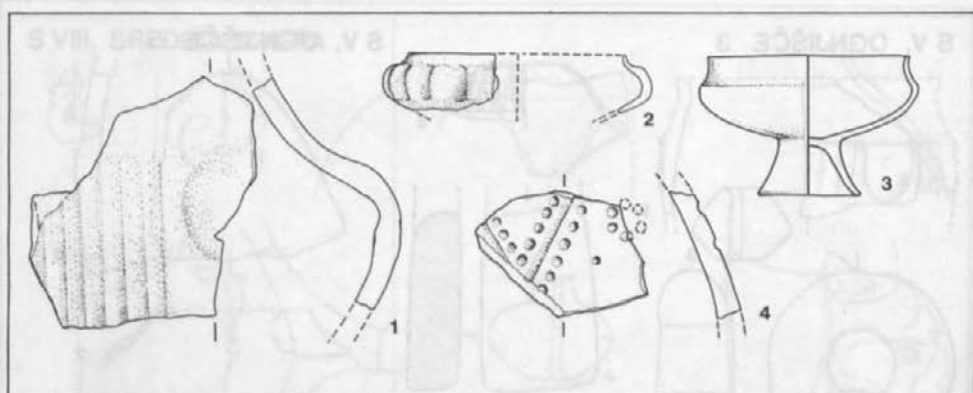

T. 29: Ormož, prazgodovinska naselbina, izbor gradiva. 1, 4 = 1:3, drugo 1:6; vse keramika.

Taf. 29: Ormož, vorgeschichtliche Siedlung. Auswahl der Funde. 1,4 = 1:3; das Übrige 1:6. Alles Ton.