

Zgodnjerimsko naselje pod Grajskim gričem v Ljubljani. Gornji trg 30, Stari trg 17 in 32

Boris VIČIČ

Ljubljani ob 850-letnici prve pisne omembe

Izvleček

V članku je predstavljeno gradivo naselbinskih izkopavanj pod Grajskim gričem v Ljubljani. Del problematike je bil predstavljen v *Arheološkem vestniku* 44, 1993, 153-201, nove najdbe pa lepo dopolnjujejo vedenje o zgodnjerimski poselitvi tega območja. Na Gornjem trgu 30 smo raziskali tri stratigrafsko jasno ločene plasti, ki jih datiramo v celotno 1. st. pr. n. š. in prva desetletja 1. st. n. š. Najmlajša naselitvena faza je nastala v drugi polovici 1. st. in je ostanek predmestne poselitve Emonne.

Z zadnjimi raziskavami smo tako potrdili obstoj naselbine pod Grajskim gričem, ki osvetljuje romanizacijo prostora poznolatenske mokronoške skupine in širjenje vplivov rimske države na ozemlje današnje osrednje Slovenije.

Abstract

The article presents the material from the excavation of the settlement at the foot of the Castle hill in Ljubljana. Previous results have appeared in *Arheološki vestnik* 44, 1993, pp. 153-201, but these results are significant additions to our knowledge of the early Roman settlement in this area. At Gornji trg 30 three stratigraphically distinct layers were discovered dating from the 1st century BC through to the initial decades of the 1st century AD. The youngest settlement was established in the 2nd half of the 1st century AD and represents the suburb of Emona.

The earliest settlement represents the romanisation of the area of the late La Tène Mokronog groupe, indicating the expansion of Rome's influence into what is now central Slovenia.

V zadnjih letih smo nadaljevali z zaščitnimi arheološkimi posegi ob prenovi hiš na južnih brežinah Grajskega griča na desnem bregu Ljubljanice (sl. 1; 2). Vse raziskave so bile prostorsko zelo omejene in nudijo le ozek vpogled v zgodnjerimsko naselitev tega predela. Poleg že objavljenega gradiva z Gornjega trga 15 (sl. 3; 6; Vičič 1992; isti 1993, 153 ss), smo raziskali še naslednje točke:

- I. Gornji trg 30 (t. 1-23)
- II. Stari trg 17 (t. 24-26; 1-7)
- III. Stari trg 32 (t. 26; 8-14; 27; 1-5)
- IV. Rožna ulica (t. 27; 6,7)
- V. Ljubljanski grad (sl. 10)

I. GORNJI TRG 30

Opis terena

V drugi polovici 1991. leta smo pred prenovu hiše Gornji trg 30 v Ljubljani (sl. 4) izvedli manjše zaščitno izkopavanje. Manjšo sondo smo izkopali v notranjosti hiše (sonda 1) in večjo (sonda 2) na njeni južni strani, kjer je prej stal prizidek, ki je bil v skladu s programom prenove odstranjen. Pred začetkom raziskav

je bil v obeh izkopih postavljen koordinatni sistem, ki se je naslanjal na tloris stavbe.

Velikost sonde 1 je bila zaradi statične ogroženosti hiše omejena (do 5,60 m dolga in do 3 m široka). Po odstranitvi recentnega nasutja sta se pokazala dva zida in štiri jame z gradivom iz 16. stoletja (sl. 5, planum 1, jame 1-4). Ker sta bila zida enako usmerjena in grajena tako kot gotovo rimska zida iz sonde 2, menim, da sta iz istega obdobja. Ostalo površino izkopa je pokrival glineni tlak, ki ga glede na strukturo lahko povežemo z estrihom najmlajše faze rimske naselitve (pril. 1, plast 3; faza IV), ki je bila izrazitejša v sondi 2. Zasipna plast te faze (pril. 1, plast 4) je bila zbita rjava zemlja, pomešana z vložki ilovice, peska, posameznimi kamni in drobnimi najdbami (t. 15: 3,8,9,11,15-17,27; 16: 8,11,24).

Pod to plastjo je izkop skoraj v celoti prekrivala plast sterilnega grušča (pril. 1, plast 6). Grušč enake strukture smo izkopali tudi v vzhodnem vogalu in profilu sonde 2 tik nad tretjo naselitveno fazo (faza III). Pod njim se je pojavila glinena hodna površina (sl. 6, planum 2; pril. 1, plast 8), katere sledove smo zasledili tudi v južnem profilu sonde 1. Nekako po sredini sonde je glineno hodno površino omejeval vkop z nekaj zloženimi kamni, ki je dal slutiti preprosto steno. Glineni hodni površini je sledila nasipna črno-rjava zemljena plast (pril. 1, plast 10) z nekaj najdbami (t. 3:

15-18,22; 9: 10-24). Glede na stratigrafske odnose sem glineno hodno površino in nasutje pod njo označil s tretjo naseljitveno fazo, a je žal ni bilo mogoče tako razdeliti kot v sondi 2.

Naslednjo plast predstavlja izrazita sterilna rumeno-rjava ilovica (*pril. 1*, plast 11). Ob vzhodnem profilu je bila ilovnata plast prebita z nanosi tretje naseljitvene faze in podorom, pri katerem ni znan namen in ni jasen nastanek. Delno je ilovnata plast prekinjala plast mehkejše temnejše ilovice (*pril. 1*, plast 12), za katero ne morem reči ali je ostanek hodne površine ali le posledica intenzivnejšega izpiranja. Najdb v teh plasteh ni bilo. Tej je sledila črna mastna ilovica (*pril. 1*, plast 13) - kulturna plast s posameznimi najdbami, ki sem jo označil kot drugo naseljitveno fazo (faza II, *t. 3*: 1,4-7,9,10,13). Bolj izrazita in predvsem z najdbami bogatejša je bila ta naseljitvena faza v sondi 2. Plast 11 je na večini izkopa ležala na sterilni plasti iz mivke, pomešane z ilovico in prodniki.

Severovzhodni vogal sonde 1 (*sl. 7*, planum 3) je prekrivala plast sterilne ilovice (*pril. 1*, plast 14), ki je bila po sestavi enaka plasti 9. Pod njo je bila plast črne zemlje (*pril. 1*, plast 15), ki predstavlja najstarejšo naseljitveno fazo (faza I, *t. 1*: 1-5).

Sonda 2 je bila dolga 10 m in široka največ 4,80 m. Na severni strani jo je zoževala kanalizacijska cev, tako da je bila "uporabna" širina sonde le 3,60 m. Po odstranitvi recentnega nasutja (*pril. 4*, plast 1) se je na globini do pribl. 1,00 m pojavila izrazita hodna površina (*pril. 2*, planum 1), precej poškodovana z recentnimi vkopi. Hodna površina (*pril. 4*, plast 3) je bila močno zbita rumeno-rdeča ilovica, prekinjena z dvema vzporedno (smer S-J) potekajočima zidoma, na katera sta se priključevala dva zidca (smer V-Z). Zidec na vzhodni strani sonde se je nadaljeval v vzhodni profil (*pril. 4*, plast 2) in ga tako nismo mogli v celoti raziskati. Na sami hodni površini, poimenoval sem jo faza IVb, je bilo malo najdb, ki so gotovo rimske (*t. 23*: 18-21). Pod tlakom in tankim zemljenim nasutjem je bil še en tlak (*pril. 4*, plast 5), ki je bil po strukturi enak zgornjemu (*pril. 3*, planum 2). V samem spodnjem tlaku, faza IVa, je bilo nekaj rimskih najdb (*t. 23*: 10-17). Na zahodnem delu izkopa je v smeri S-J potekal ozek zid, ki smo ga lahko raziskali le v zelo omejenem obsegu. Najverjetneje smo naleteli na ostanke predmestne stavbe, žal pa natančnejša opredelitev raziskanega objekta zaradi omejenega izkopa ni mogoča. Najdb med obema najmlajšima antičnima fazama ni bilo. Pod hodno površino je bilo humusno nasutje (*pril. 4*, plast 4) s precej drobnimi najdbami. Kljub jasnim stratigrafskim odnosom natančnejša časovna opredelitev prenehanja najmlajše naseljitvene faze ni možna, zato sem gradivo združil in ga opredelil kot četrto naseljitveno fazo (faza IV, *t. 15-23*).

Humusni plasti je sledila izrazita gruščnata plast (*pril. 4*, plast 6). V SV predelu izkopa je bila povsem sterilna in po strukturi enaka grušču iz sonde 1. V južnem delu sonde (*pril. 4*, plast 7) je bil grušč pomešan s kamenjem, ilovico in drobnimi najdbami (*t. 10-14*). To gruščnato plast sem poimenoval zasipna plast tretje naseljitvene faze (faza IIIb). Sledila ji je



Sl. 1: Ljubljana, Pogled z zahoda (foto: S. Klemenc).
Abb. 1: Ljubljana, Blick von Westen.

slabo ohranjena ilovnata hodna površina objekta (*pril. 4*, plast 8), ki ga žal nismo mogli povsod z gotovostjo omejiti (*sl. 8*, planum 3). Na hodni površini hiše smo našli nekaj drobnih predmetov (*t. 9*: 1-9). Pod hodno površino smo naleteli na močni plasti žganine (plast 8a) velikosti okrog 0,5 m², ki sta morda ostanek ognjišča. Spodnja plast tretje naseljitvene faze (*pril. 4*, plast 9) je bila še bolj ilovnata, pesek pa je bil premešan z večjimi kamni in drobnimi najdbami (*t. 3*: 14,19-21,23; 4-8). To je nasipna plast (faza IIIa), ki je bila sem nasuta pred gradnjo hiše tretje naseljitvene faze.

Naseljitveno fazo je zaključevala sterilna plast rumene ilovice (*pril. 4*, plast 11), ki je bila enaka ilovici iz sonde 1. Pod njo je bila močna ilovnato-humusna plast z veliko žganine, organskimi ostanki in izpovednimi najdbami (*pril. 4*, plast 13). Ležala je na sterilni osnovi iz mivke, ilovice in rečnih oblic, ki je bila enaka kot v sondi 1. To fazo sem poimenoval druga naseljitvena faza (*t. 1*: 6-17; 2; 3: 2,3,8,11,12). Ostanke prve, najstarejše naseljitvene faze, v sondi 2 nismo našli.

Sl. 2: Ljubljana, Stari in Gornji trg. Pogled z jugozahoda (foto: S. Klemenc).
Abb. 2: Ljubljana, der Alte und der Obere Platz. Blick von Südwesten.



Ovrednotenje gradiva

Faza I (t. I: 1-5).

Najdbe najstarejše naseljitvene faze so količinsko in izpovedno skromne. Poleg tipično staroselskega gradiva izstopa odlomek pladnja ali krožnika iz "črne" sigilate s sivim prelomom (t. I: 1). Prepričljiva rekonstrukcija ali določitev tipa po klasifikacija Jeana Paula Morela (Morel 1981) žal ni izvedljiva. Na Štalenskem vrhu so tovrstni izdelki dokaj redki in datirani v najstarejše plasti naselbine ter gotovo italskega izvora (Schindler 1967, 60 ss; ista 1986, 345 ss; Zabehlicky-Scheffenger 1986, 149 ss.).

Absolutna datacija faze I je težka. Povsem nejasen je čas njenega nastanka; upoštevajoč gradivo iz druge naseljitvene faze jo datiramo v prvo polovico 1. st. pr. n. š.

Faza II (t. I: 6-17; 2; 3: 1-13).

Izrazita ilovnata plast, pomešana z organskimi ostanki (šibje, koščki lesa), je stratigrafsko prepričljivo določena zlasti v sondi 2 (pril. 4), kjer je ležala na sterilnih tleh in bila prekrita s plastjo sterilne ilovice. V sondi 1 (pril. 1) je bil povsem jasen stratigrafski odnos do starejše plasti in nekoliko manj do mlajših. Dokaj veliko število drobnih najdb lepo definira podobo te naseljitvene faze in ji daje za razumevanje celote še poseben pomen.

Sl. 3: 1-6 raziskane točke pod Grajskim gričem. M. = 1:5000.
Abb. 3: 1-6 erforschte Fundorte unterhalb des Schloßbergs.



Manjša fibula¹ tipa Nauheim (t. I: 7) je bronasta, z neokrašenim lokom strešastega preseka in luknjico na nogi. Doslej so bile tovrstne fibule uvrščene v tip Nauheim ali v tip Gorica, Dragan Božič jih po nekaterih značilnostih (širši lok, krajša, višja noga brez gumba ali izrastka) uvršča v različico B fibul vrste Nauheim s preluknjano nogo (Božič 1993, 142 ss, sl. 4: 5,6). Izvor tovrstnih fibul išče v severovzhodni Italiji ali v primeru različice B celo v Furlaniji. Na današnjem slovenskem prostoru je noga take fibule, a še krajša in višja, znana z Bleda-Pristave.² Pomembnejša je različica fibule z znamenitega gradišča Cvinger pri Stični (sonda 11; Gabrovec 1993, t. 14: 15). Stratigrafsko nad njo sta bili v sondi namreč najdeni usločena fibula z gumbom na loku (Almgren 18) in slabo ohranjena noga fibule, ki jo najverjetneje lahko pripišemo usločenim fibulam oblike Weisenau-Hörgerthausen z luknjico na koncu dolge predrte noge (Gabrovec 1993, t. 13: 29). Ta oblika je datirana v leta od 50 do 15 pr. n. š. (Böhme-Schönberger 1989/1990, 239 ss).

Ostale fibule, različice fibul tipa Nauheim iz severne Italije, žal niso bile najdene v okoliščinah, ki bi dovoljevale njihovo natančnejšo datacijo.

Tudi večja bronasta fibula (t. I: 6) sodi med široko razširjene fibule tipa Nauheim. Tako kot manjša fibula ima tudi ta lok s strešastim presekom, žal pa nima ohranjene noge in je ne moremo točneje določiti.

Raziskave zadnjih let ugotavljajo pojav fibul tipa Nauheim že pred letom 100 pr. n. š. (Rieckhoff 1992, Abb. 2) in njihovo največjo razširjenost med leti 70/60 in 30/20 pr. n. š. (Feugère 1985, 203 ss; Gebhard 1991, 11 ss).

Čeprav večje fibule tipa Nauheim z Gornjega trga 30 ni mogoče natančneje določiti, že pojav različice B istega tipa s preluknjano nogo kaže na severnoitalske vplive na prostor osrednje Slovenije, ki je takrat kulturno pripadal mokronoški skupini poznega latena.

Posebej zanimivi sta bronasti fibuli na šarnir (t. I 8,9). Obe sta bili preiskani z energijsko disperzno X-žarkovno fluorescenčno spektrometrijo, ki je poleg bakra in kositra pokazala tudi dokajšnjo prisotnost srebra.³

Fibuli združujeta značilnosti, tipične za različne zvrsti sponk. Tako ju podolžna shema in širok lok navezujeta celo na tip Nauheim, dolga noga in njen paličasto razširjen zaključek pa na tip Gorica in fibuli, uvrščeni v tip 6c po Michelu Feugèru (Feugère 1985, 229 ss). Slednje so razširjene predvsem v Italiji in južni Franciji, vendar njihova natančnejša datacija žal ni možna (Ulbert 1984, 60 ss). Druga značilnost obeh ljubljanskih fibul je šarnir, kar je novost, ki se pojavi pri tipu Alésia in različicah s širokim lokom, ter se razmahne med Aucissa fibulami (Guštin 1991, 43 ss). Tudi dolga noga, ploščat lok in razširjena glava igle naši fibuli navezujeta na tip Alésia, medtem ko je zaključek noge drugačen. Naši fibuli imata zaključek oblikovan kot prečko, vlito istočasno kot cela fibula. Tak zaključek noge poznamo na nekaterih drugih tipih fibul (npr. Gorica, Jezerine: Adam, Feugère 1982, 130 ss, fig. 7: 5; Guštin 1991, 41 ss, Taf. 20: 2), medtem ko ima tip Alésia luknjico na zaključku noge in gumb, ki

je bil naknadno pritrjen (Duval 1974, Fig. 2: 3,4). Razen tega so Alésia fibule največkrat bogato okrašene (Guštin 1991, 43 ss), čeprav tudi neokrašene niso izjema (Novo mesto, Siscia; Koščević 1980, 14, t. 2: 11). Od fibul Alésia se naši ločita tudi po šarnirju, ki je širši od loka.

Našima podobne fibule je v samostojen tip 28 uvrstila Elisabeth Ettliger (Ettliger 1973, 89 ss, Taf. 8: 6-18; 9: 1-5). Poimenovala jih je kot fibule na šarnir s širokim pločevinastim lokom, mednje pa uvrstila sponke z različnimi preseki loka. Lok je pri večini okrašen, noga pa se jim zaključuje z drobnim gumbom ali z v luknjico na koncu noge naknadno vstavljenima gumboma. Datirane so med leta 25 in 5 pr. n. š. z mlajšimi variantami. Po mojem mnenju je uvrstitev tako različnih fibul v isti tip neopravičena in tako tudi datacija tipa dvomljiva.

Po shemi zelo sorodni našima so železne fibule tipa Hüfingen, razširjene severno od Alp (Rieckhoff 1975, Abb. 5: 1). Datirane so v drugo polovico 1. st. pr. n. š. Od naših jih, razen surovine, iz katere so narejene, loči neizoblikovan zaključek noge.

Podobna fibula je bila najdena tudi na Štalenskem vrhu. Je manjša od naših in okrašena s tremi krožci. Gumba na koncu noge sta železna in naknadno pretaknjena skozi luknjico. Za fibulo žal niso znani natančnejši najdiščni podatki.⁴

Sorodni, čeprav z ožjim lokom, sta fibuli iz Ensérunea in Vieille-Toulousea (sl. 9: 1,2), ki ju Feugère uvršča že v tip Aucissa (varianta tipa 22a2a). Datirani sta od srede druge polovice 1. st. pr. n. š. do konca avgustejskega obdobja (Feugère 1985, 312 ss). Zelo podobno, a nekoliko manjšo fibulo poznamo iz Titelberga (sl. 9: 3; Thill 1969, Abb. 10, 110). Najlepša primerjava našima je sponka iz ustrine iz Ca' di Marco di Fiesse (sl. 9: 4), ki pa je avtorica v tekstu žal ne obravnava (Vannacci Lunazzi 1977, Tav. 57: 4).

Tipoloških, dobro datiranih primerjav za naši fibuli ni veliko. Lahko se pridružimo mnenju Güntherja Ulberta (Ulbert 1984, 60), ki pogreša objave iz Italije, saj v tem prostoru najverjetneje lahko iščemo tudi izvor tovrstnih fibul. Italske najdbe bodo bržkone dale odgovor tudi na najpomembnejše vprašanje, kdaj se je začela uporaba šarnirja.

Ljubljanski fibuli sta doslej stratigrafsko in tipološko najbolj opredeljena primerka tako oblikovanih sponk. Zanje je, če povzamemo, poleg šarnirja značilna podolgasta shema, ploščat neokrašen lok in dolga noga, zaključena s prečko. S spremnim gradivom sta prepričljivo datirani v poznorepublikansko-zgodnjeavgustejsko obdobje, to je v čas med leti 50 in 25/20 pr. n. š.

Zaradi naštetih značilnosti in natančne datacije predlagam, da sponke iz Ljubljane, Ensérunea, Vieil-

Sl. 4: Ljubljana, Gornji trg 30. Položaj sond.

Abb. 4: Ljubljana, Gornji trg 30. Die Lage der Schnitten.

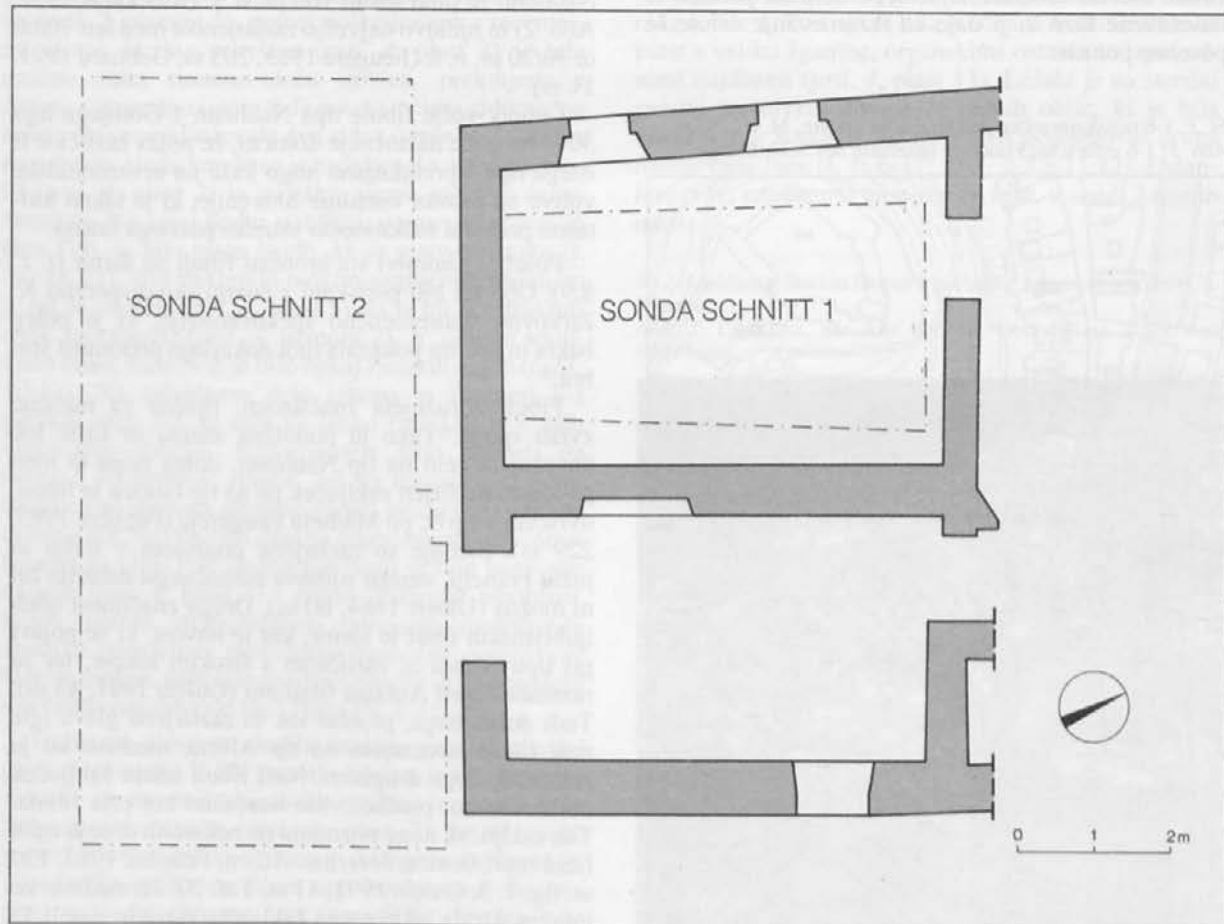

le-Toulousea, Titelberga in Ca' di Marco di Fiesse uvrstimo v poseben tip in jih poimenujemo fibule na šarnir tip Ljubljana.

Med kovinskim gradivom je potrebno omeniti še bronast gumb s trikotnim ušescem (*t. 1: 10*), kakršna poznamo tudi s Štalenskega vrha, kjer sta datirana v zadnje desetletje pr. n. š. in prvo pol. 1. st. (Deimel 1987, 92, 300 ss, Taf. 79: 10,11). Lega našega gumba v tej naselbinski fazi dokazuje, da so tovrstni deli - najverjetneje vojaške opreme - lahko še starejši.

Odlomka oljenk (*t. 1: 11,12*) po kvaliteti glin in identičnosti premaza sodeč najverjetneje pripadata istemu predmetu. Oljenka je slabo ohranjena, zato je ne moremo natančneje določiti, vendar gotovo spada med grško-helenistične oblike, narejene v modelu in okrašene z rastlinskim motivom. Na Štalenskem vrhu se pojavljajo že v najstarejših plasteh naselbine in so uvozniki kos v poznorepublikansko-zgodnjeavgustejskem času (Farka 1977, 13 ss).

Nekaj odlomkov "črne" sigilate lepo dopolnjuje italško gradivo v drugi naselitveni fazi zgodnjerimske naselbine pod Grajskim gričem. Posebej je treba poudariti dejstvo, da v tej plasti nismo našli prave rdeče sigilate, kar že samo po sebi kaže na datacijo plasti (Horvat 1993, 95). Skodela z izvihanim ustjem (*t. 1: 13*) je še najbližja obliki Morel 2653 (Morel 1981, 202). Na Štalenskem vrhu se pojavlja v "trdih" in "poroznih" izdelkih, med katere sodi tudi naša skodela (Schindler 1967, 28 ss, 50 ss). Enake kakovosti je tudi rob pladnja s poševnim robom (*t. 1: 14*). Uvr-

ščamo ga v obliko Morel 2286, datirano v zadnji dve stoletji pr. n. š. vse do leta 20 pr. n. š. (Morel 1981, 162). Tudi noga pladnja ali krožnika (*t. 1: 15*) je prevlečena s črnim premazom.

Posebej pomemben za datacijo druge naselitvene faze je neznan odlomek čaše iz skupine keramike tankih sten, okrašene z drobnimi bradavicami (*t. 1: 16*). Oblika I po Marii Teresi Marabini Moevs je datirana od druge četrtine 2. st. do tretje četrtine 1. st. pr. n. š. (Marabini Moevs 1973, 49 ss) in široko razširjena zlasti po osrednjem in zahodnem Sredozemlju (Mullor 1989, 94 ss). Na Štalenskem vrhu so tovrstne čaše uvrščene v obliko 20 in datirane v čas do leta 25 pr. n. š. (Schindler-Kaudelka 1975, 54 ss). Na današnjem slovenskem prostoru so take čaše redke, lepo pa kažejo smer prodiranja italških vplivov v notranjost (Horvat 1993, 96, sl. 24).

Med italško kuhinjsko keramiko je potrebno omeniti pekač z žlebom na ustju (*t. 2: 10*) oblike 14 po Marii Vegas, ki ga moramo ločiti od pekačev s pompejanskim premazom (Vegas 1973, 90 ss). Pekači z žlebom so razširjeni po Sredozemlju v poznorepublikanskem in zgodnjeavgustejskem obdobju in jih poznamo tudi iz Nauporta (Horvat 1990, 122). Na Štalenskem vrhu so kot najzgodnejši import znani že iz kompleksa I (Schindler-Kaudelka 1986, 282).

Iz te naselitvene faze so italškega izvora še odlomki vratu vrča (*t. 1: 17*), amfore (*t. 2: 1*) in posode na prstanasti nogi iz dokaj dobro prečiščene glin (*t. 2: 2*).

Sl. 5: Ljubljana, Gornji trg 30, Sonda 1, Planum 1, Faza IV.
Abb. 5: Ljubljana, Gornji trg 30, Schnitt 1, Planum 1, Phase IV.

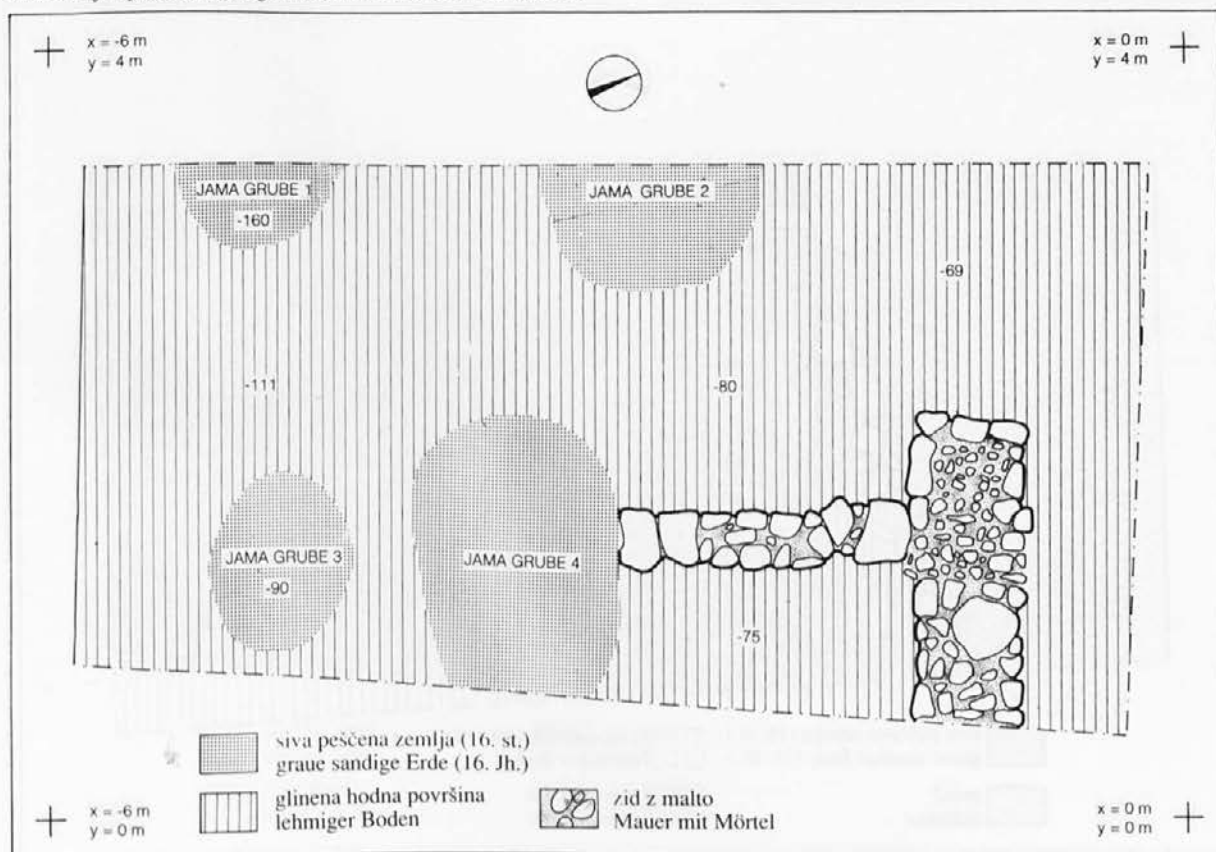

Po kakovosti gline (prečiščenosti, trdoti in primeseh) sta zelo blizu keramiki tankih sten odlomek čaše s poudarjenim ramenom (*t. 2: 3*) in odlomek dna enake kakovosti in barve (*t. 2: 4*). Edino pečenje obeh posodic je nekoliko slabše kot pri keramiki tankih sten in tudi taka oblika mi ni znana.

Odlomka bikoničnih posod (*t. 2: 11,12*) sta tipična izdelka latenskega lončarstva: narejena sta na hitrovrtečem vretenu, iz dobro prečiščene gline in dobro pečena. Tako keramiko najdemo na celotnem področju mokronoške skupine (Božič 1987, 862 ss). Ostala lončenina (*t. 2: 5-9,13-15; 3: 1-13*) ima bolj grobo strukturo, enostavne oblike in okrase ter je običajen izdelek domačih delavnic.

Kot je razvidno iz zgornje analize, nosi druga naselitvena faza naselbine pod Grajskim gričem dokaj močan italjski pečat. Posebej je treba poudariti dejstvo, da v njej nismo našli prave rdeče sigilate. Količina uvoženega gradiva, ki v primerjavi s starejšo fazo narašča, datira drugo naselitveno fazo v poznorepublikansko in deloma že v zgodnjavgustejsko obdobje, to je v čas med leti 50 in 25/20 pr. n. št.

Faza III (*t. 3: 14-23; 4-14*).

Tretjo naselitveno fazo sem v sondi 2 lahko razdelil na dve fazi (nasipno: IIIa in zasipno: IIIb), ki ju v delu sonde jasno razmejuje glinena hodna površina na posebej dobro ohranjenega objekta (*sl. 8*). Najverjet-

neje je bila to hodna površina hiše, na kateri je bilo nekaj drobnih najdb (*t. 9: 1-9*) in sem jo označil s tretjo naselbinsko fazo. V sondi 1 mlajše, jasno izražene zasipne podfaze nismo zasledili, ohranjena je bila le glinena hodna površina tretje naselbinske faze in nasutje pod njo (faza IIIa; *sl. 6; pril. 1*).

Tretja naselitvena faza je po gradivu sodeč dokaj enotna. Posamezne podfaze niso ločene s sterilnimi sloji, kar kaže, da so bili prehodi med njimi tekoči in kratkotrajni. Zato, in zaradi boljše preglednosti, sem nekeramično gradivo te faze združil.

Poleg vzhodnonoriškega srebrnika obraznega tipa⁵ (*t. 3: 14*) iz sonde 2 (faza IIIa) in republikanskega asa iz sonde 1 je za obravnavo te naselitvene faze posebej pomemben Avgustov as-polovičar, kovan med leti 19 in 4 pr. n. št. (*t. 3: 16*). Najden je bil pod zahodnim profilom sonde 1 (gl. -1,28 m) na glineni hodni površini tretje naselitvene faze in tako jasno določi *terminus post quem*.

V vzhodnem profilu sonde 1 (faza IIIa) sta bili najdeni bronasti fibuli. Prva (*t. 3: 17*) ima dokaj podolžen lok, nizko nogo z majhnim gumbom in neizrazito glavo. Po obliki podobno fibulo, vendar z okroglim presekom loka iz Chura je Ettlingerjeva uvrstila v tip 28 (Ettlinger 1973, 89 ss). Taka opredelitev je po mojem mnenju vprašljiva, saj so v ta tip uvrščene tudi fibule, podobne našima s *t. 1: 10,11*. Fibula iz Chura je bila najdena v plasti, datirani z Vespazijanovim novcem, kar seveda ne prispeva k razjasnitvi datacije

Sl. 6: Ljubljana, Gornji trg 30. Sonda 1. Planum 2. Faza III.

Abb. 6: Ljubljana, Gornji trg 30. Schnitt 1. Planum 2. Phase III.

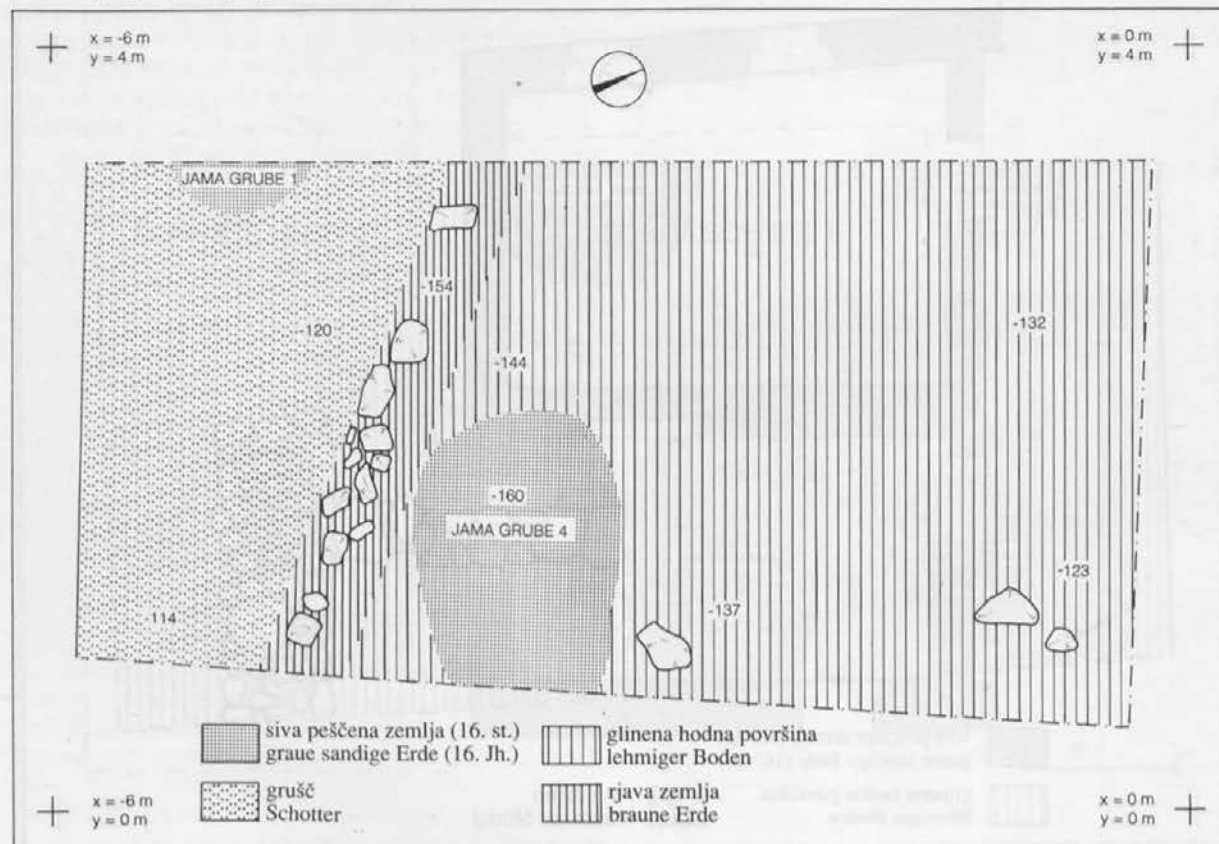

takih fibul. Podolgovat lok naše fibule je sicer morda nastal le zaradi deformiranja sicer polkrožnega loka, trikoten presek loka pa se pojavi pri nekaterih različicah tipa Aucissa (Feugère 1985, Fig. 43: 1495). Feugère jih uvršča v različico 22a2a.

Podobni fibuli z neokrašenim lokom, ki imata trikotni presek, in neizrazito glavo poznamo iz tabora Dangstetten (Fingerlin 1986, 181:2, 597:1). Nekoliko drugačni (s polkrožnim presekom loka) sta fibuli iz votivne najdbe v reki Brenta, severno od Padove (Leonardi, Zaghetto 1993, Fig. 19: 3,5). Verjetno je naša sponka prehodna ali nerazvita varianta klasičnih fibul tipa Aucissa in je bila, glede na mesto najdbe, v uporabi istočasno kot njena razvita enačica.

Druga fibula (t. 3: 18) je klasične oblike tipa Aucissa. Tip je geografsko široko razširjen in tipičen za avgustejsko obdobje (Rieckhoff 1975, 47 ss) ter v uporabi še v sredini druge polovice 1. st. (Riha 1979, 114 ss).

Bronast gumb z mrežasto okrašeno bradavičko (t. 3: 19) je iz sonde 2 (faza IIIa) in ga je obdelal že Božič (Božič 1993, 139 ss, sl. 2). Za njim lahko povzamem, da gre za poznolatenski gumb, ki ni osamljena najdba na najdiščih mokronoške skupine in priča o stikih našega ozemlja s srednjo Evropo. K tem vplivom spada tudi izčrepinska ploščica - termin povzemam po Božiču - iz faze IIIa (t. 3: 23) in je značilna za srednjeevropska opida (Božič 1993, 137 ss).

Med redke *militaria* med našim gradivom sodita

pasna plošča (t. 3: 20) in lok pasne spona (t. 3: 21), oboje iz bronu in faze IIIa. Majhna pasna spona, ki je bila del oklepa legionarja, ni tako redka najdba na zgodnjerimskih najdiščih (Deimel 1987, 90, Taf. 75; 76) in je znana tudi v Sloveniji (Sagadin 1979, t. 5: 3,4,10,11).

Kozarci na izoblikovani nogi (Isings 34) se na Štalskem vrhu pojavijo v tiberijskem času (Czurda-Ruth 1979, 99 ss). Naš (t. 3: 22) je bil najden v sondi 1 na glineni hodni površini tretje naselitvene faze in tako označuje zgornjo mejo uporabe hiše in čas njene opustitve (faza IIIb).

Kot je bilo že omenjeno, sta bili v obeh sondah raziskani hodni površini iz dobro zbite gline. Gradivo iz sonde 2 je skromno (t. 9: 1-9). Dvoročajno skodelo, v tem primeru samo odlomek (t. 9: 3), poznamo že iz faze IIIa (t. 4: 13,14,22). Sigilatni odlomek kroznika (t. 9: 4) je premalo ohranjen za prepričljivo določitev, je pa še najbližje obliki 18 po Consp., katere produkcija se je pričela v zadnjem desetletju pr. n. š. in je trajala do Tiberijevega obdobja.

Datacijsko najpomembnejši je neznan odlomek oljenke (t. 9: 8), ki je prevlečena z ostanki temnega premaza in ki po oblikovanosti ramena sodeč pripada tipu volutnih oljenk. Enak tip smo izkopal že na Gornjem trgu 15 v jami 1, kjer je datirana v poznoavgustejski čas, morda že v zadnje desetletje pr. n. š. Datacijo potrjuje najdba Avgustovega asa-polovičarja v sondi 1 s hodne površine tretje naselitvene faze.

Sl. 7: Ljubljana, Gornji trg 30. Sonda 1. Planum 3. Faza I.

Abb. 7: Ljubljana, Gornji trg 30. Schnitt 1. Planum 3. Phase I.

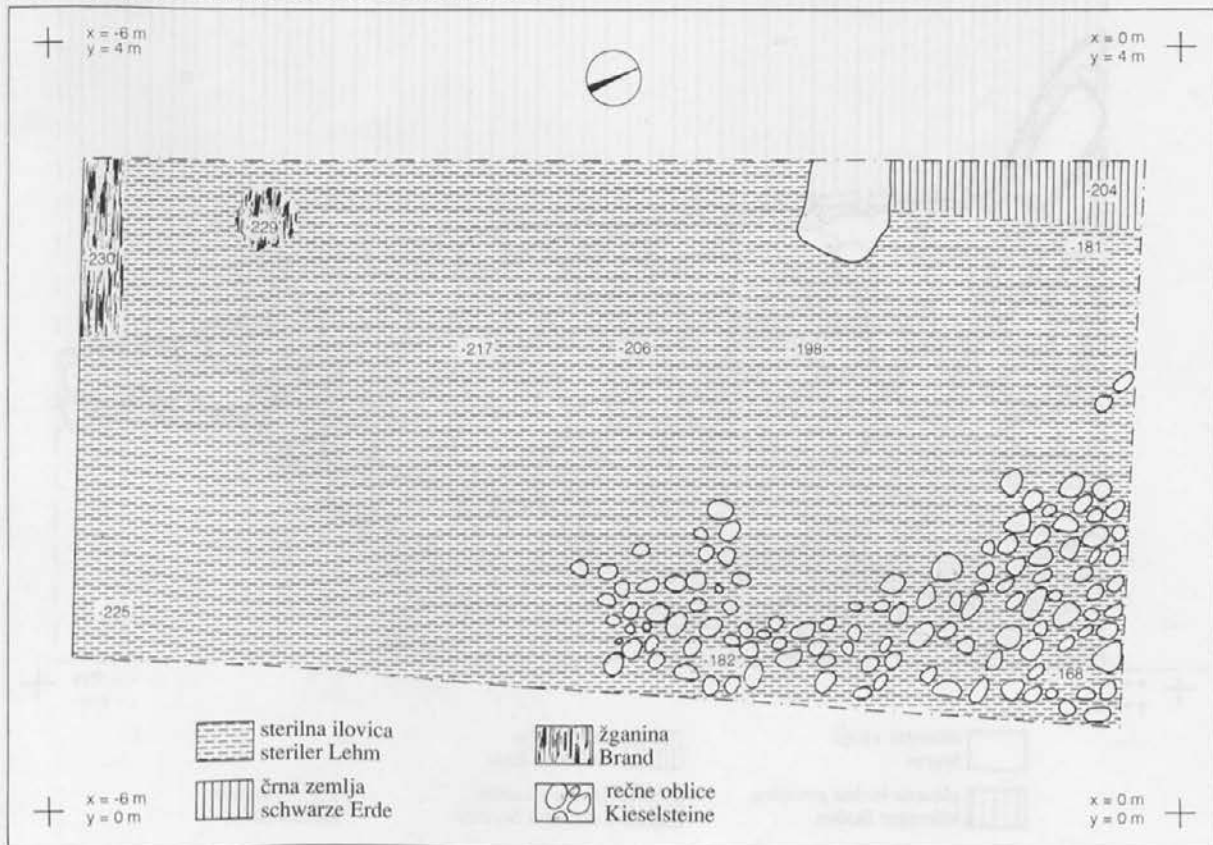

Odlomke skodel iz trde, sive gline (t. 9: 2,6,9) lahko primerjamo z oblikama 68 in 80 s Štalenskega vrha (Schindler-Kaudelka 1975, 84 ss, 92 ss). Tu jih poznamo že v zadnjih dveh desetletjih pr. n. š., so pa dokaj dolgo v uporabi. V Emoni se, ob manjših oblikovnih spremembah, obdržijo celotno prvo stoletje (Plesničar 1977, 13 ss).

Pladnji s pompejansko rdečim premazom (t. 9: 7) se pojavijo v nasipni plasti tretje naselitvene faze (IIIa, glej dalje) in so skupaj z odlomkom ustja (t. 9: 1) in prstanastim dnom posode (t. 8: 5) po kakovosti izdelave gotovo italski izdelek.

Tudi v sondi 1 je bilo najdb iz obravnavane naselitvene faze malo (t. 9: 10-24). Tipa sigilatne skodele (t. 9: 10) zaradi slabe ohranjenosti žal ne moremo natančneje določiti. Četverokoten žig (izdelo-

valec morda *C. Amurius*) poznamo tudi s Štalenskega vrha (Schindler, Scheffenecker 1977, Taf. 89). Tu se pojavlja izključno *in planta pedis*, to pa je oblika, ki nastopi šele v postavgustejskem obdobju (Consp. 147 ss). Glede na mesto, kjer je bil v sondi 1 najden, je lahko sem prispel z nasipanjem hodne površine tretje naselitvene faze, dopuščamo pa tudi možnost, da je naš žig, ki je četverokoten, nekaj starejši.

Ostalo italsko gradivo: rob sigilatnega pladnja ali krožnika (t. 9: 11), siva skodela (t. 9: 12), odlomek dna čaše (ACO ?; t. 9: 14), vrat glinenega balzamarija (t. 9: 17), ročaj sigilatnega vrča (t. 9: 19), odlomka amfor Dressel 6a (t. 9: 20,21) in trakast ročaj (t. 9: 22) ne odstopa od običajne sestave najdb poznoavgustejskih plasti. Najdbe so znane že z Gornjega trga 15 (Vičič 1993, 153 ss).

Sl. 8: Ljubljana, Gornji trg 30. Sonda 2. Planum 3. Faza III.

Abb. 8: Ljubljana, Gornji trg 30. Schnitt 2. Planum 3. Phase III.

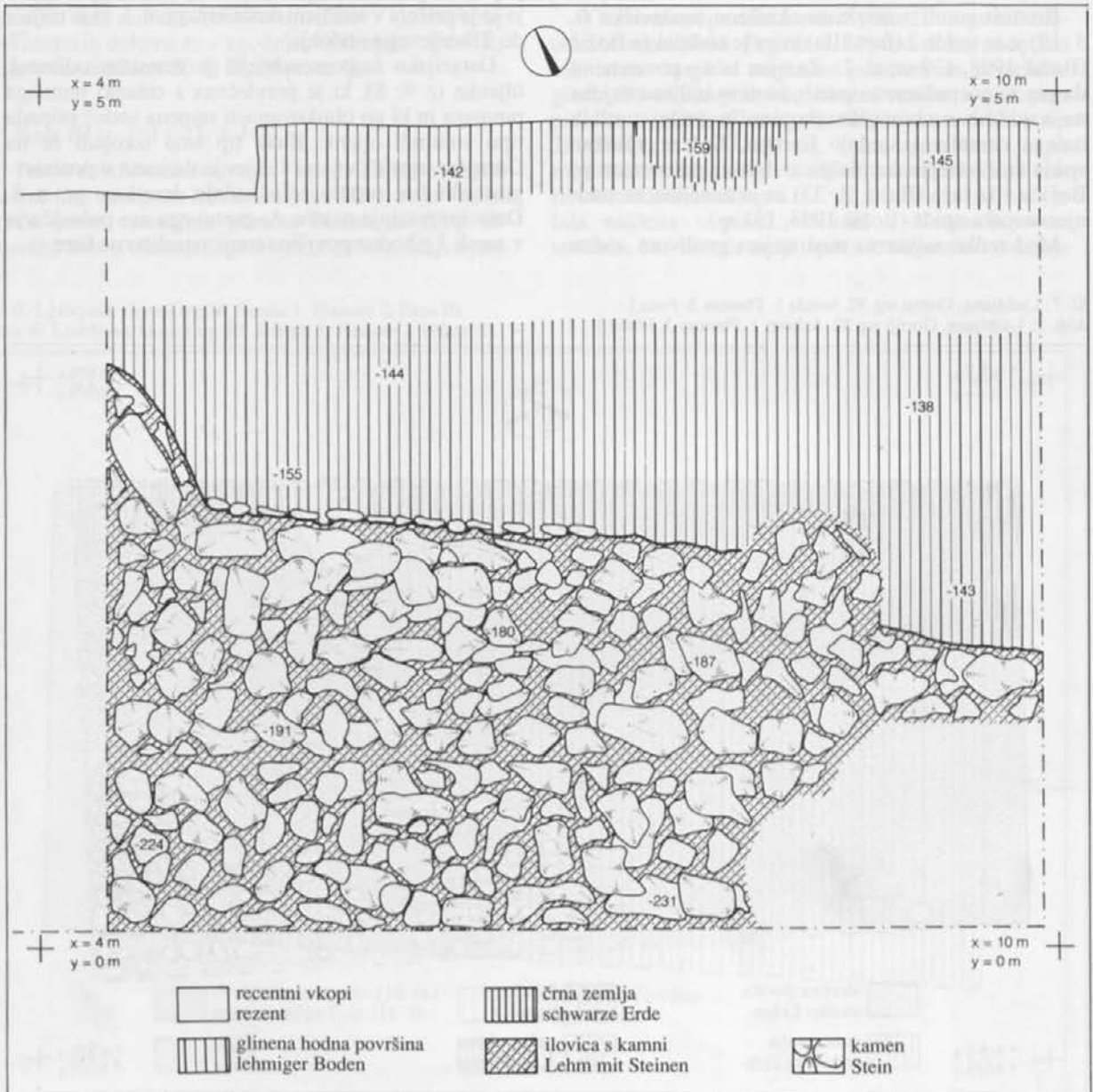

Pril. 1: Ljubljana, Gornji trg 30. Profili v sondi 1.
 Beil. 1: Ljubljana, Gornji trg 30. Profile im Schnitt 1.

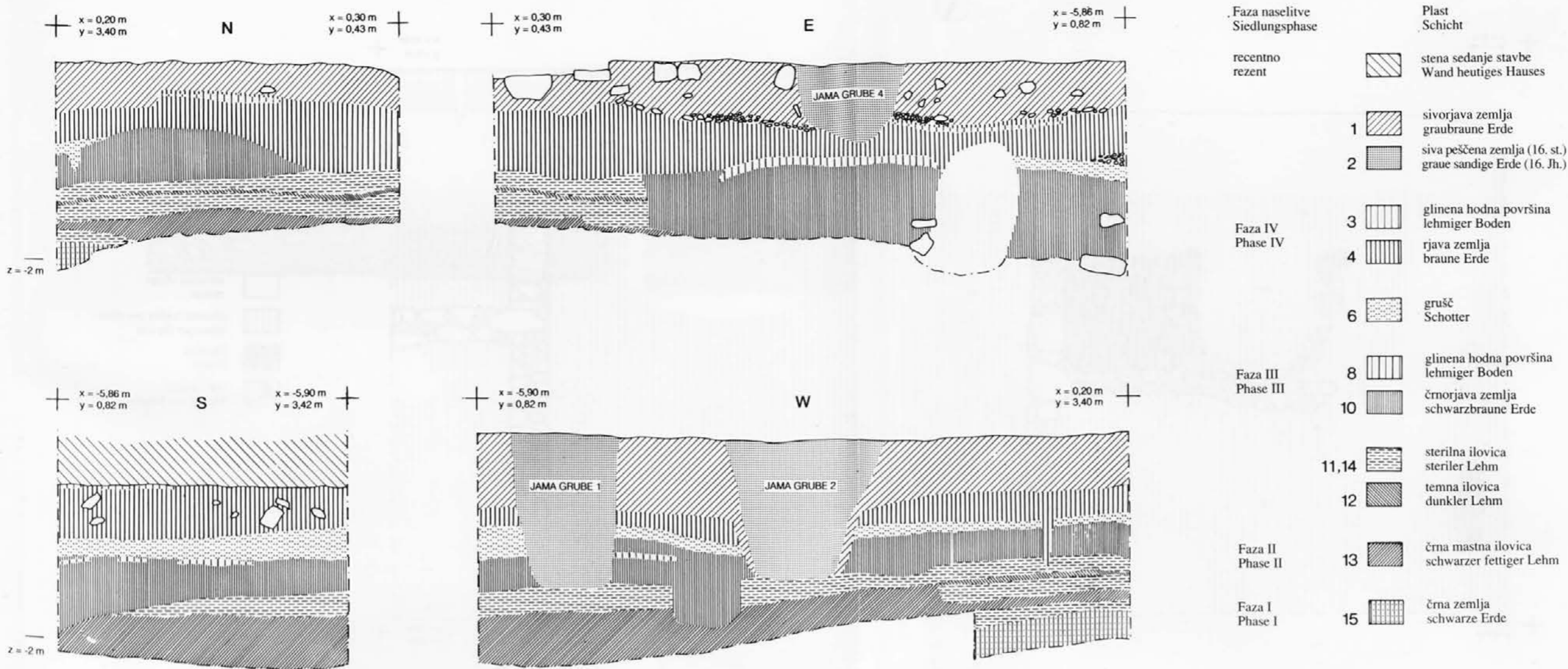

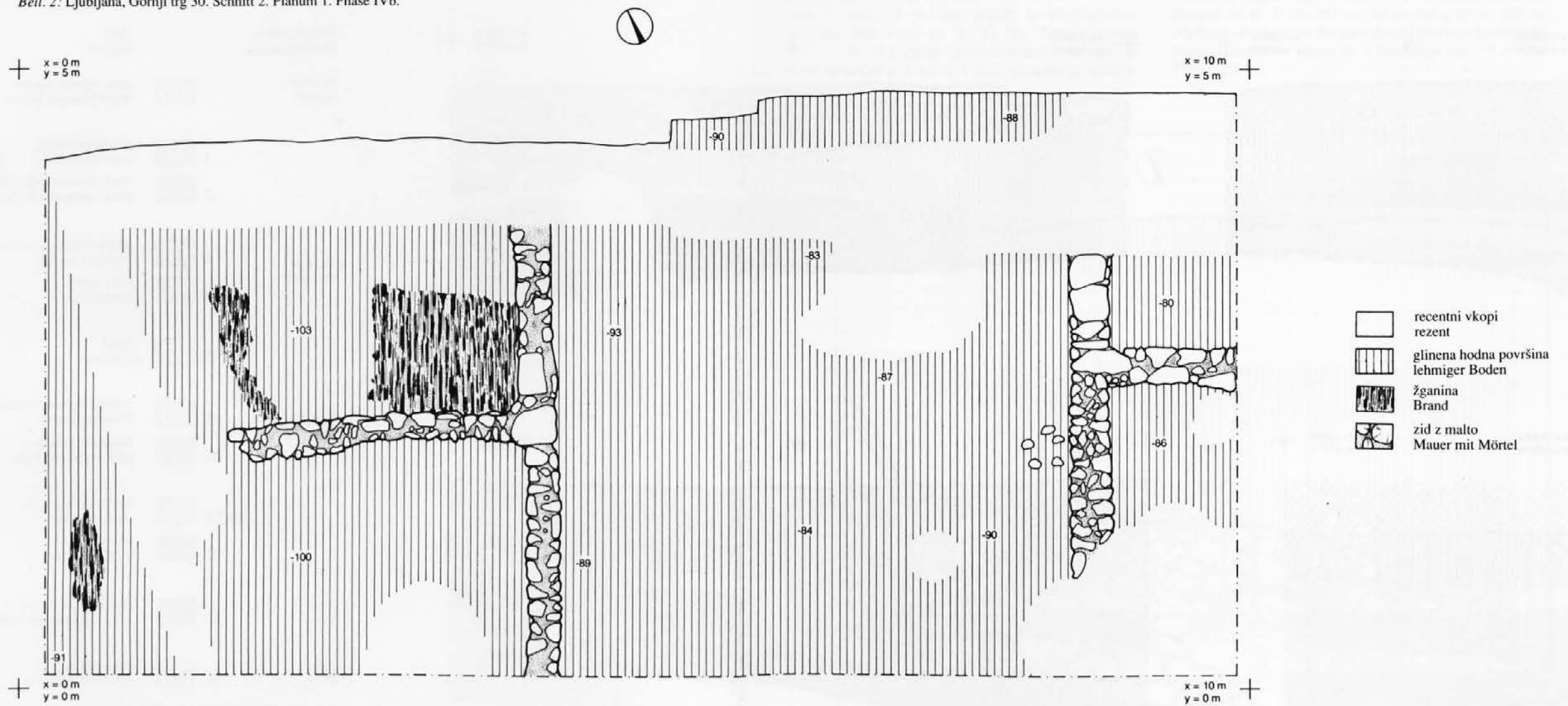

Pril. 2: Ljubljana, Gornji trg 30. Sonda 2. Planum 1. Faza IVb.
 Beil. 2: Ljubljana, Gornji trg 30. Schnitt 2. Planum 1. Phase IVb.

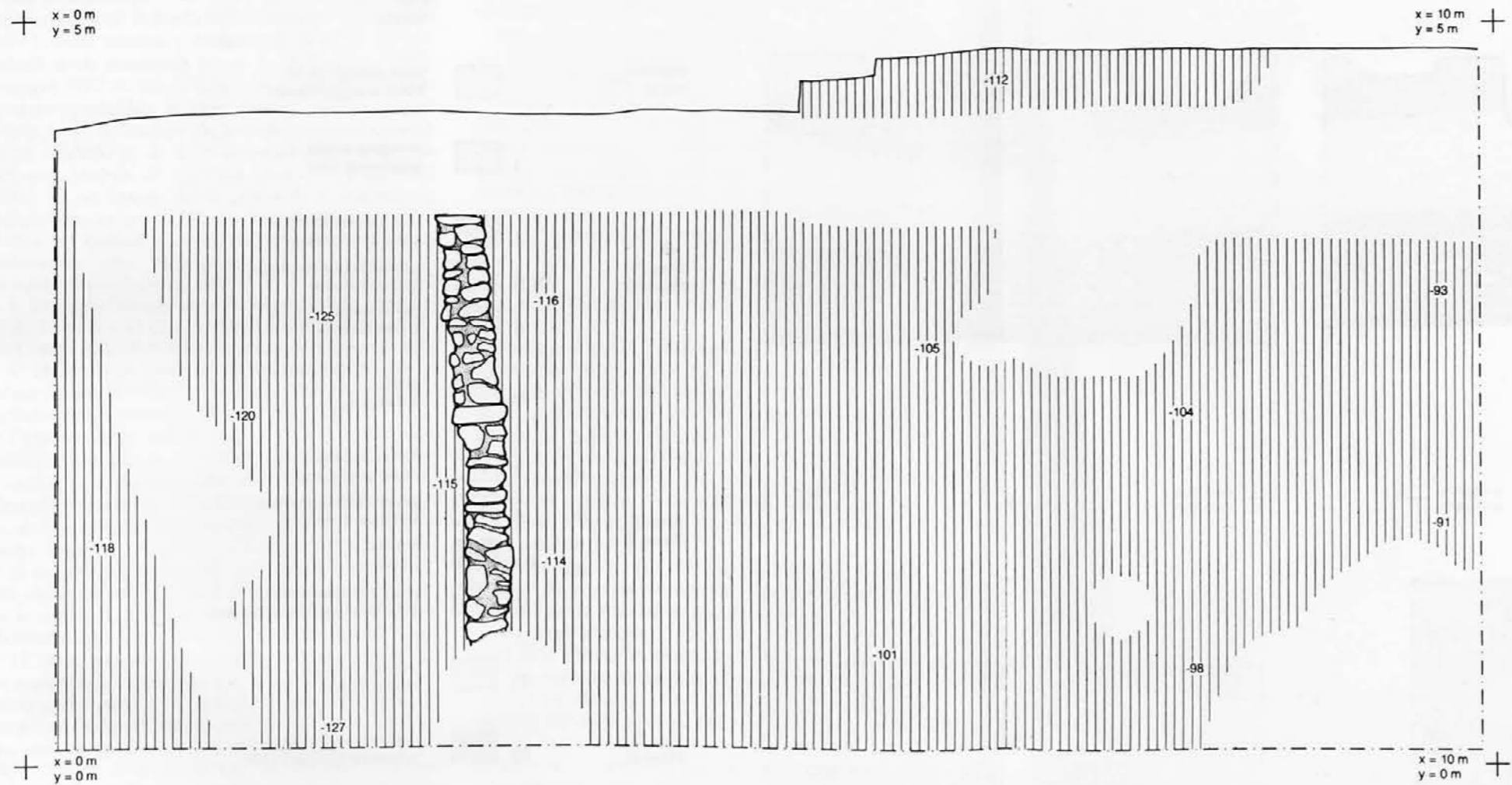

Pril. 3: Ljubljana, Gornji trg 30. Sonda 2. Planum 2. Faza IVa.
Beil. 3: Ljubljana, Gornji trg 30. Schnitt 2. Planum 2. Phase IVa.



-  recentni vkopi
rezent
-  glinena hodna površina
lehmiger Boden
-  zid z malto
Mauer mit Mörtel

Pril. 4: Ljubljana, Gornji trg 30. Profili v sondi 2.
 Beil. 4: Ljubljana, Gornji trg 30. Profile im Schnitt 2.

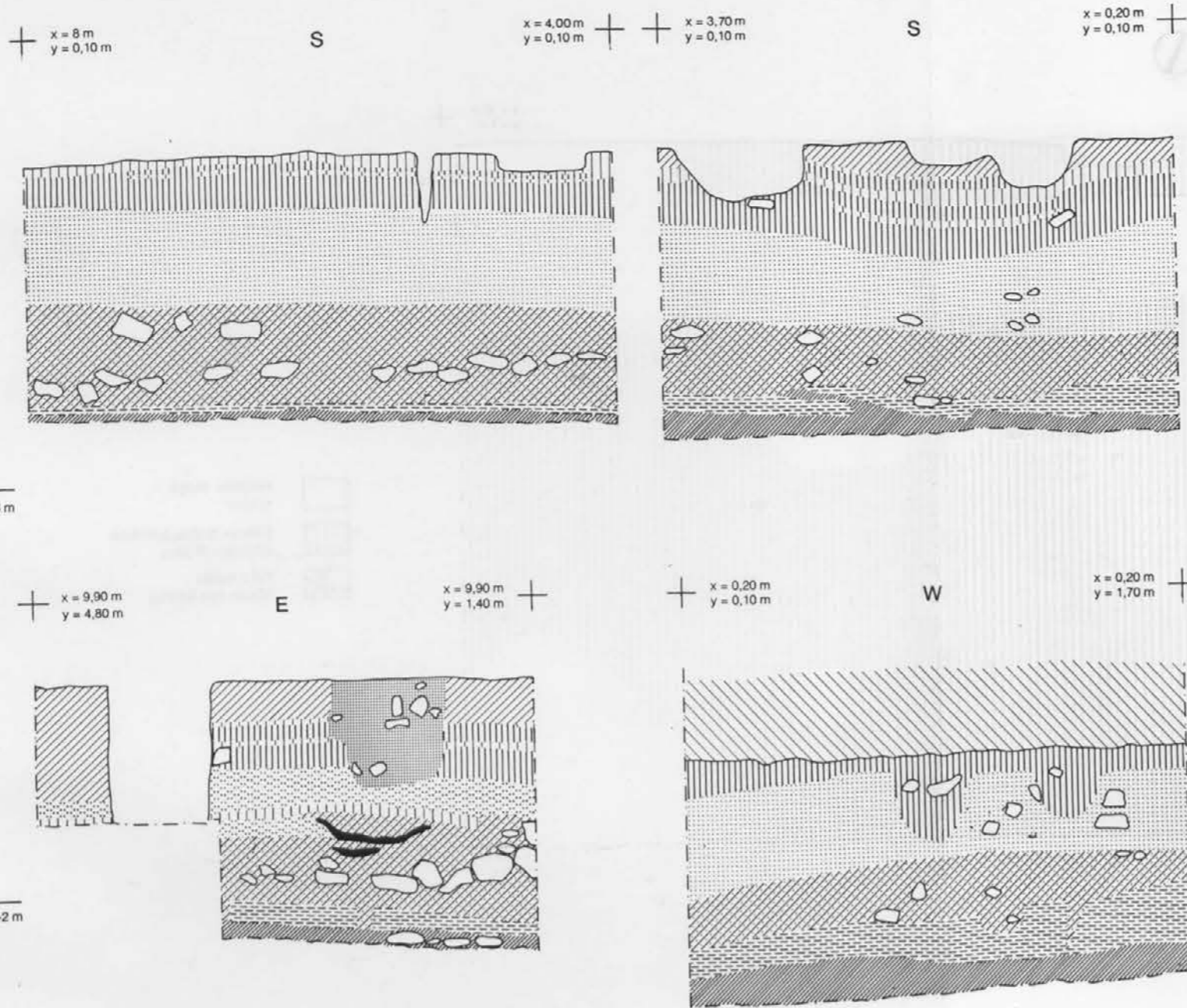

Plast		Schicht
recentno rezent		stena sedanje stavbe Wand heutiges Hauses
Faza IV Phase IV	1	sivorjava zemlja graubraune Erde
	2	siva peščena zemlja grau sandige Erde
	3,5	glinena hodna površina lehmiger Boden
	4	rjava zemlja braune Erde
	6	grušč Schotter
Faza III Phase III	IIIb 7	ilovica s kamni Lehm mit Steinen
	III 8	glinena hodna površina lehmiger Boden
	IIIa 8a	žganina Brand
	9	grušč z večjimi kamni Schotter mit größeren Steinen
Faza II Phase II	11	sterilna ilovica steriler Lehm
	13	črna mastna ilovica schwarzer fettiger Lehm

Ostalo keramično gradivo (*t.* 9: 13,15,16,18,23,24) je po kakovosti grobo, slabše žgano in najverjetneje domač izdelek. Namen uporabe predmetov iz črne, slabo prečiščene gline (*t.* 9: 18,24) ni jasen, morda pa sta odlomka del enega predmeta.

Faza IIIa (*t.* 4-8).

V tej naselitveni fazi smo izkopali precej keramike. V dokajšnji množini se pojavi prava rdeča sigilata, ki jo po kakovosti lahko pripišemo padanskim delavnicam. Najstarejša sta pladenj in pladenj ali krožnik oblike 1 po Consp. (*t.* 4: 1,12). Oblika je datirana v najstarejše plasti Bolsene in Štalenskega vrha, kjer v večji količini nastopa v kompleksih II in III, to je v zadnjih dveh desetletjih pr. n. š. (Schindler, Scheffenegger 1977, 41 ss). Iz tega časa, ponekod pa tudi že zgodnjeavgustejski, je tudi pladenj oblike 10 po Consp. (*t.* 4: 3). Srednje- do poznoavgustejski so pladnji ali krožniki (*t.* 4: 2,4,6-10) oblike 12 po Consp. Odlomek pladnja ali krožnika (*t.* 4: 5) uvrščamo v obliko 18 po Consp., ki se pojavi že v Halternu in Dangstettnu in se obdrži do Tiberijevega obdobja. Pladenj ali krožnik z zaobljeno steno (*t.* 4: 15) je na Štalenskem vrhu najpogostejši v kompleksu II. Okrašene dvoročajne skodele (*t.* 4: 13,14,22) in kelih (*t.* 4: 23) so na Štalenskem vrhu najpogostejše med leti 15 do 10 pr. n. š. in 15 n. š. (Schindler-Kaudelka 1980, 51; Consp. 182). Nekoliko starejše so sigilatne skodele (*t.* 4: 18-21), noge pladnjev ali krožnikov (*t.* 5: 1-8) in ročaja sigilatnih vrčev (*t.* 5: 9,10). Vse obravnavane sigilatne oblike poznamo že z Gornjega trga 15.

Čaša keramike tankih sten (*t.* 5: 11), okrašene z reliefnimi paličicami, je na Štalenskem vrhu uvrščena v obliko 2 in datirana med leta 25 in 10 pr. n. š. (Schindler-Kaudelka 1975, 39 ss). Kot grobni pridatek jo, skupaj s fibulo tipa Jezerine, srečamo v Novem mestu - Beletov vrt, grob št. 174 (Knez 1992, t. 62: 9). V to skupino keramike sodi tudi odlomek čaše (*t.* 5: 13), okrašene z vbodi. Na Štalenskem vrhu je uvrščena v obliko 5, datirano med leta 10 pr. n. š. in 0 (Schindler-Kaudelka 1975, 42 ss). Čaše tipa ACO (*t.* 5: 12,14) so bile narejene v kalupu in izdelovane celotno avgustejsko obdobje (Vičič 1993, 163). Skodela iz dokaj grobe gline (*t.* 5: 16) je enaka kot skodela iz jame 2 na Gornjem trgu 15, datirane v poznoavgustejsko obdobje oz. že v zadnje desetletje pr. n. š. (Vičič 1993, 158 ss, t. 2: 2). Izrazit italški import je tudi kuhinjska keramika iz dokaj dobro prečiščene gline (*t.* 5: 17-19) in enoročajni vrč (*t.* 5: 20). Na Štalenskem vrhu se helenistična oblika *lagynos* (*t.* 5: 21) pojavi zelo pozno, šele po letu 15 n. št. (Schindler-Kaudelka 1989, 31), v Ljubljani pa je nedvomno starejša.

Amfore predstavljata že z Gornjega trga 15 poznana tipa Dressel 2-4 (*t.* 6: 4,6-8) in Dressel 6a (*t.* 7: 2). V ta inventar sodita tudi pokrovčka za amfore klasične oblike s čepkom (*t.* 7: 4,5), izmed katerih je eden okrašen s smrekico in črkama M A. Drugi tip pokrovčka (*t.* 7: 6) je oblikovan iz ostenja amfore in sem ga, po Božiču (ki je tako poimenoval ploščice; Božič 1993, 146), poimenoval izčrepinski pokrovček.

Med transportno posodje sodi tudi dvoročajni vrč Dressel 28 (*t.* 6: 1) in prstanasto dno verjetno posode enakega tipa (*t.* 6: 2). Prvi ima vrezan napis *t(esta) p(ondo) XXIII*, s čimer je označena tara posode (22,5 funta, kar je nekaj več kot 7,3 kg). Drugi napis (*t.* 6: 3) je žal premalo ohranjen, da bi ga lahko identificirali.

Nedvomno iz italškega prostora, na kar kažejo tudi petrografske analize (Vegas 1973, 47 ss), je bil prinesen pladenj s pompejansko rdečim premazom (*t.* 8: 6). Taki pladnji so bili široko razširjen del kuhinjskega posodja in v uporabi dlje časa (Lloris 1990, 206 ss). V Ljubljani jih v starejši fazi ne poznamo, kar se časovno delno pokriva z importom na Štalenski vrh, kjer se v večjih količinah pojavijo v tridesetih letih 1. st. pr. n. š. (Schindler-Kaudelka 1986, 292 ss).

Med običajne, dolgotrajno uporabljane kose kuhinjske keramike sodijo tudi pokrov (*t.* 8: 1) in trinožnika iz dokaj grobe gline (*t.* 8: 4,5).

Ostala lončenina te naselitvene faze je izrazito staroselska (*t.* 8: 9-18). Glina je slabo prečiščena in neenakomerno žgana, oblike enostavne, okras pa se omejuje na različno metličenje in vreze. Odlomek, okrašen z barbotinskim okrasom (*t.* 8: 8), in odlomek ostenja z ročajem (*t.* 8: 7) sta verjetno še starejša in sta sem prišla z gradišča na Grajskem griču.

Faza IIIb (*t.* 10-14).

Nasipno plast, ki je ležala na glineni hodni površini III naselitvene faze in se je (v sondi 2) jasno ločila od faze IIIa, sem označil s fazo IIIb. V sondi 1 je ni bilo, saj je na glineni hodni površini ležala plast sterilnega gruščca, na južnem delu sonde 2 pa je dosegla tudi do 60 cm debeline. Z najdbami je bila dovolj bogata.

Odlomek terakote (*t.* 10: 1) je eden redkih umetnoobrtnih izdelkov s tega najdišča. Težko je reči, katera žival je upodobljena, po oblikovanosti profila pa je še najbližje delfinu.

Obe oljenki (*t.* 10: 2,3) sta uvrščeni med volutne oljenke, ki se zagotovo pojavijo v poznoavgustejskem obdobju ali že v zadnjem desetletju pr. n. š.

Sigilatno gradivo (*t.* 10: 4-30) je dokaj obsežno in raznoliko. Pladnji in krožniki pripadajo servisu I srednje- in poznoavgustejskega časa in smo jih obravnavali že pri obdelavi starejših plasti. Novost v našem gradivu sta odlomka čaš, oba s sigilatnim premazom (*t.* 10: 20,21). Na Štalenskem vrhu so take čaše redke in datirane v zgodnjeavgustejski oz. avgustejski čas (Schindler-Kaudelka 1980, 134 ss).

Datacijsko najpomembnejši je majhen odlomek dna z žigom L. GEL. in *planta pedis* (*t.* 10: 24,24a). L. Gellius je bil v tiberijsko-klavdijskem času eden največjih izvoznikov na Štalenski vrh (Schindler, Scheffenegger 1977, 248 ss), datacijo v postavgustejski čas pa potrjuje tudi oblika žiga (Consp. 147 ss).

Določitev drugega žiga (*t.* 10: 29,29a) na dnu skodele je zaradi slabe ohranjenosti nemogoča. Taka oblika dna skodele (Consp., oblika 7), tudi s četverkotnim žigom, se pojavi že v srednjeavgustejskem času.

Skodeli iz sive in oranžne gline (*t.* 11: 2,3) iz skupine keramike tankih sten sta znani že iz starejših

plasti. Odlomek lončka z razvitim ustjem (*t. 11: 1*) je prevlečen s premazom enake barve kot posode s peskasto prevleko. Po oblikovanosti ustja ga lahko primerjamo z obliko 127 keramike tankih sten, ki se na Štalenskem vrhu pojavi po letu 15 n. št., v večji meri pa v času med leti 25 in 35 (Schindler-Kaudelka 1975, 132 ss). Tudi v emonskih grobovih se skodelice s tovrstno prevleko pojavijo v tiberijsko-klavdijskem obdobju (Plesničar-Gec 1977, 15). Ostala keramika tankih sten brez okrasa (*t. 11: 5*), ali okrašena s paličastim okrasom (*t. 11: 4*) in vbodi (*t. 11: 9,10*), čaše ACO (*t. 11: 8,11,12*), glinen balzamarij (*t. 11: 6*) ter odlomek glinenega balzamarija na nogi (*t. 11: 7*) so po svojem nastanku starejše in so bile najdene v bolj izpovednih plasteh že na Gornjem trgu 15. To velja tudi za ostalo kuhinjsko keramiko italskega izvora (*t. 11: 13-32*).

Poleg že poznanih tipov amfor Dressel 2-4 (*t. 13: 11,14*), Dressel 6a (*t. 12: 1; 13: 6-8*) in Dressel 6b (*t. 13: 5,10*) moramo opozoriti na prisotnost rodoških amfor (*t. 13: 12,13*). Tip pretežno vinskih amfor se pojavi v Egejskem prostoru v poznem prvem stoletju pr. n. št. in je v uporabi do zgodnjega drugega stoletja (Peacock, Williams 1986, 102 ss). Tudi pokrovčki za amfore imajo običajno obliko z gumbkom (*t. 13: 15-18*).

Sl. 9: Fibule na šarnir, tip Ljubljana. 1 Vieille-Toulouse, 2 Ensérune (oboje po Feugèreju 1985, Pl. 117: 1498,1499), 3 Titelberg (po Thillu 1969, Abb. 10: 110), 4 Ca' di Marco di Fiesse (po Vannacci Lunazzi 1977, Tav. 57: 4). M. = 1:2.

Abb. 9: Die Scharnierfibeln von Typus Ljubljana. 1 Vieille-Toulouse, 2 Ensérune (nach Feugère 1985, Pl. 117: 1498,1499), 3 Titelberg (nach Thill 1969, Abb. 10: 110), 4 Ca' di Marco di Fiesse (nach Vannacci Lunazzi 1977, Tav. 57: 4).

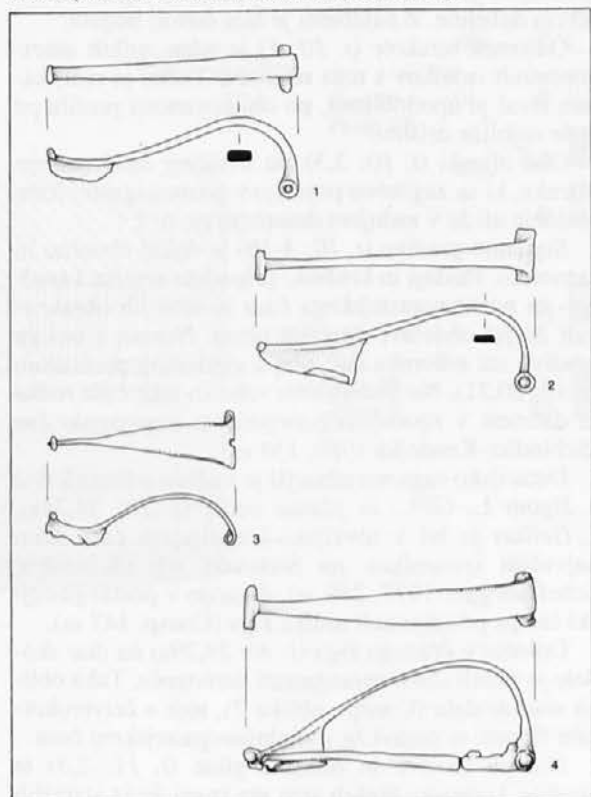

Domača keramika (*t. 14: 1-3,6-16*) je po kakovosti, oblikah in okrasu običajna in se dlje časa ne spreminja. Odlomek lončka in ramena lonca (*t. 14: 4,5*) kažeta vse značilnosti tipične latenske keramike: narejena sta na hitro vrtečem se lončarskem vretenu iz dobro prečiščene gline, dobro in enakomerno sta žgana ter zglajena.

Kot je razvidno iz zgornje analize drobnega gradiva, smo stratigrafske odnose med posameznimi plastmi lahko tudi materialno dokazali. Tako moramo za fazo IIIa poudariti "izbruh" rdeče sigilate, pojav fibul Aucissa, prisotnost čaš, okrašenih z reliefnimi paličicami, in čaš ACO, za fazo III volutne oljenke in za fazo IIIb pojav keramike s peskasto prevleko ter žiga L. Gelija. Med posameznimi podfazami ni izrazitih časovnih presledkov in tako to naselitveno fazo v celoti opredeljujem takole:

faza IIIa: ("nasipna") srednjeavgustejska; najverjetneje po letih 16 do 15 pr. n. št. (ko postane Norik rimski protektorat), oz. v času Tiberijevih posegov na Balkan (v letih 14 do 9 pr. n. št.);

faza III: poznoavgustejska (ko je na tem mestu stala hiša); morda že v zadnjem desetletju pr. n. št.; Avgustov as - polovičar (19 do 4 pr. n. št.) kot *terminus post quem*;

faza IIIb: ("zasipna") tiberijska; traja najkasneje do sredine prvega stoletja.

Tretjo naselitveno fazo na Gornjem trgu 30 časovno, z minimalnimi odstopanji, vzporejamo s poselitvijo na Gornjem trgu 15.

Faza IV (*t. 15-23*).

Najmlajša naselitvena faza se je posebej v sondi 2 jasno ločila od starejših plasti (*pril. 2: 3*). Ostanke arhitekture zaradi omejenega obsega ne morem zadovoljivo razložiti, vendar domnevam, da gre za del stavbe, ki je stala v emonskem predmestju.

Prepričljiv *terminus post quem* je novec Klavdija I, kovan med leti 50 in 54 (*t. 15: 5*).

Lok pasne spona (*t. 15: 6*) s strešastim presekom poznamo že iz starejše faze poselitve. Enostavno okroglo fibulo s sredinskim okrasom (*t. 15: 7*) uvrščamo v tip 7.2 po Emilie Riha (Riha 1979, 180 ss) ali 24a po Feugèreju (Feugère 1985, 335 ss). Po Evropi so široko razširjene in znane v klavdijskem obdobju. Bronastima predmetoma (*t. 15: 8,10*), za katera menim da nista v celoti ohranjena, žal ne vem namena. Nastavek jarma (*t. 15: 9*) se pojavlja na širokem območju in v daljšem časovnem razponu v depojih in vilah rustikah: Nendeln (sredina 3. st.: Malin 1978, 186; Overbeck 1982, 105), Barsberg (Schwinden 1991, 41), Geinsheim-Böbingen (sredina 3. st.), Faimingen (sredina 2. st.), Rockenthin (Laser, Leineweber 1991, 210, Abb. 6,3).

Bronasta igla z glavico v obliki pinjinega storža (*t. 15: 11*) je široko razširjen in dolgo priljubljen kos nakita s simbolnim pomenom smrti in podzemlja (Deimel 1987, 71).

Reliefne oljenke (*t. 15: 17-19,21*) so znane že iz starejših plasti, novost pa predstavljajo oljenke tipa

Loeschcke IX oz. X (t. 15: 20). Medtem, ko se na Štalenskem vrhu pojavijo že v zgodnjeklavdijskem času, to je pred sredo 1. st. (Farka 1977, 86), so na Gornjem trgu nekaj mlajše.

Steklena skodela z navpičnimi rebri (Isings 3b; t. 15: 25) je pogosta najdba v naselbinah in grobovih ter značilna za celotno prvo stoletje oz. posebej za avgustejsko-tiberijsko do trajanski čas (Rütti 1991, 27 ss). Enako velja tudi za majhno skodelo z navpičnimi rebri, okrašeno z belo vodoravno nitko (t. 15: 24), in ročaj vrča (t. 15: 27).

Sigilatno gradivo je dokaj bogato in z oblikami obsega celoten časovni razpon pojava tovrstne lončenine na najdišču. Pladnji in krožniki oblike Consp. 18 (t. 16: 1-3) se pojavijo v Oberadnu in Dangstetnu in se obdržijo vse do tiberijskega časa. Krožniki oblike Consp. 20 z navpičnim, včasih okrašenim robom (t. 16: 4-7,14) so nekaj mlajši in običajna oblika za sredino 1. st. na Mediteranu. V ta čas sodijo tudi krožniki oblike Consp. 21 (t. 16: 8-12,15). Krožniki z zaokroženo steno (t. 16: 16-19) oblike Consp. 4 se pojavijo že v predoberadenskem horizontu, medtem ko je skodela oblike Consp. 36 (t. 16: 20) značilna za čas celotnega 1. st. Skodele oblike Consp. 24 (t. 16: 22) se pojavijo v srednjeavgustejskem obdobju, medtem ko je oblika Consp. 26 (t. 16: 25-32), ki je tudi najštevnejše zastopana v fazi IV, sicer značilna za prvo polovico 1. st. Pogosta oblika v poznobitiberijskem in flavijskem času so skodele Consp. 34 (t. 16: 23,24). Tudi ostale sigilatne oblike kažejo identično sliko. Tako odlomki dvoročajne skodele (t. 17: 1-3), različne noge pladnjev ali krožnikov (t. 17: 4-9,16,17), dna skodel (t. 17: 11-15) in ročaji vrčev (t. 17: 20-22) ne odstopajo od zgoraj navedenih izsledkov. Žig NIC(O) (t. 17: 19) se na Štalenskem vrhu pojavlja predvsem na posodah servisa II (Schindler, Scheffenegger 1977, 268). Preostalih dveh žigov (t. 17: 17a,18) žal ne znam razvozlati.

Tudi glineni balzamarij (t. 17: 23) in keramika tankih sten (t. 19) so oblike, znane iz starejših plasti. Datacijsko pomembnejše, pojavijo se v fazi IIIb, so skodele s peskasto prevleko (t. 19: 6-9,14). Prav tako že znana je italska kuhinjska lončenina (t. 17: 24-38; 18: 1-16), ki je bila v uporabi daljše časovno obdobje in katere oblike so bile razširjene po celotnem imperiju (Schindler-Kaudelka 1989). To velja tudi za velike vrče z rebrom na vratu (Dressel 28; Schindler-Kaudelka 1989, 40 ss; t. 18: 17-21), amfore (t. im. istrski tip: Dressel 6b; ena s pravokotnim žigom: t. 20: 4,4a; 20: 7-12; 21: 1,2; Dressel 2-4: 21: 3,10; rodoški tip: t. 20: 6; 21: 9) in izčrepinska ter običajni pokrovček za amforo (t. 20: 1-3). Novost v našem gradivu je amfora tipa Peacock, Williams 17 (t. 20: 5), datirana v čas od poznega 1. st. pr. n. š. do zgodnjega 2. st. (Peacock, Williams 1986, 120 ss).

Pladnja s pompejskim premazom (t. 21: 11,12) sta prav tako "prežitek" starejših faz. Tudi ostala groba domača keramika (t. 21: 13-16; 22; 23: 1-9) nima doslej še neopisanih značilnosti (Vičič 1993, 165).

Najmlajše izkopano gradivo izvira iz spodnjega estriha najmlajše naselitvene faze (t. 23: 10-17) ali pa je bilo najdeno na zgornjem estrihu te faze (t. 23: 18-

21). Tudi to fazo tako razdelim na dve podfazi (IVa in IVb), žal pa v plasti med estrihoma ni bilo izpovednih drobnih najdb.

Sigilatna skodela oblike Consp. 36 (t. 23: 12) je prvenstveno tiberijska in v uporabi do konca 1. st. Stekleni gumb s spiralnim okrasom (t. 23: 18) - t. im. tip Kempten - je značilen za celotno 1. st., obdrži pa se še v začetek 2. st. (Bertoncelj-Kučar 1979, 259). Ostale najdbe so starejše in niso časovno občutljive. Zaključim lahko, da je četrta naselitvena faza (oz. obe njeni podfazi) nastala po sredini, tj. v drugi polovici 1. st. in da je segala še v 2. st. Časa prenehanja poselitve ne morem natančno določiti.

II. STARI TRG 17

Pred prenovo pritličnih prostorov hiše na Starem trgu 17 smo ob vhodu naredili sondo velikosti 2x3 m. Plast je bila enotna humusna. Na globini 60 cm je bila dokaj močna plast (do 15 cm) zgodnjerimskih najdb. Ostanek arhitekture ali hodne površine nismo zasledili.

Gradivo je razmeroma bogato in se povsem vklaplja v dosedanji kontekst najdb pod Grajskim gričem. Najstarejše, dobro datirane so čaše, okrašene z reliefnim paličastim okrasom (t. 24: 1-3). Na Štalenskem vrhu (oblika 2) so datirane v čas med leti 25 in 10 pr. n. š. (Schindler-Kaudelka 1975, 42), v Ljubljani pa se pojavijo v fazi IIIa. V ta čas sodita tudi skodela iz grobe gline (t. 24: 4; Štalenski vrh, oblika 50) in odlomek skodele, okrašene s plastičnim okrasom (t. 24: 5; Štalenski vrh, oblika 80). Mlajša je reliefna oljenka. Na Gornjem trgu 15 je bila najdena v jami 1, datirani morda že v zadnje desetletje pr. n. š. (Vičič 1993, 156 ss).

Starejše sigilatno gradivo opredeljujeta nogi krožnika ali pladnja iz črne sigilate (t. 24: 21,22). Rob krožnika (t. 24: 7) in pladnja (t. 24: 14) ima obliko Consp. 12, značilno za srednje- do poznoavgustejski čas. Tipično avgustejske so tudi različno okrašene dvoročajne skodele (t. 24: 9,15-18), krožniki (t. 24: 10,11), skodele (t. 24: 13) in vrči (t. 24: 23). Skodelo oblike Consp. 17 (t. 24: 12) so izdelovali dlje časa. Žig LICCAE (t. 24: 20a; izdelovalec *Liccius*) se pojavlja na Štalenskem vrhu na padanskih izdelkih servisa 1 in 2 in je značilen za leta med 20 pr. n. š. in 10 n. š.

Slika intenzivne zgodnjerimske poselitve dopolnjuje še italska kuhinjska keramika (t. 25: 7-25), pladnja s pompejskim premazom (t. 26: 1,2) in odlomka amfor (t. 26: 3,4).

III. STARI TRG 32

Ob prenovi atrija Stiškega dvorca (danes Akademija za glasbo) smo ob spremljanju del pridobili nekaj keramičnih najdb (t. 26: 8-14; 27: 1-5). Izkop je bil omejen na obseg nove kanalizacije in ni segal do sterilne plasti. Rimsko gradivo je bilo pomešano med novoveške najdbe. S tega območja je znanih že nekaj najdb (Vičič 1992; isti 1993, 153 ss). Žig *CHLI* (H in I

v ligaturi) na dnu skodele (*t. 26: 12a*; proizvajalec *Chilus*) je na Štalenskem vrhu redke in se pojavlja med leti 0 in 15 n. št. (Schindler, Scheffenegger 1977, 334).

IV. ROŽNA ULICA

Pri zemeljskih delih sta bila najdena odlomek roba sigilatnega pladnja ali krožnika oblike Consp. 13, datiranega v srednjeavgustejski čas, in amfore Dressel 6b (*t. 27: 6,7*).⁶

V. LJUBLJANSKI GRAD

Pri zaščitnih izkopavanjih pred peterokotnim stolpom Ljubljanskega gradu sta bili, med sicer prazgodovinsko keramiko,⁷ najdeni tudi fibuli vrste Aucissa klasične oblike, ena celo z napisom (*sl. 10: 1,2*). Omeniti je potrebno tudi najdbo bronastega kipca italjskega izvora, ki ima v Ljubljani že primerjave. Žal je bil izkopan med novoveškimi gradivom. Datiran je v 2. ali 1. st. pr. n. št. (Plesničar-Gec 1992, 49 ss).

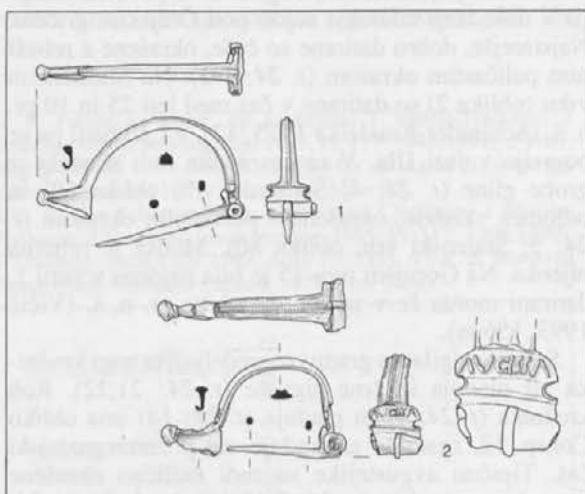

Sl. 10: Ljubljanski grad. Fibuli vrste Aucissa. M. = 1:2.
Abb. 10: Ljubljanski grad. Aucissa Fibeln.

VI. SKLEP

Analiza najdb z Gornjega trga 30 dokazuje, da je celotno zadnje stoletje pr. n. št. stala pod Grajskim gričem naselbina z italjskimi značilnostmi, ki so postale postopoma vse izrazitejše. Jasno smo lahko razločili tri naselitvene faze, ki so ostanek ene od že pri Tacitu omenjenih vasi v bližini Navporta. Četrta naselitvena faza nima neposredne zveze s starejšo poselitvijo in je nastala po izgradnji Emone kot del njenega predmestja.

Ob primerjavi periodizacije naselitvenih faz na Gornjem trgu 30 s Štalenskim vrhom kot najbolje raziskanim najdiščem tega obdobja, lahko ugotovimo nekaj podobnosti (*sl. 11*). Tako najstarejšo, a še ne dovolj raziskano naselitveno fazo na Štalenskem vrhu

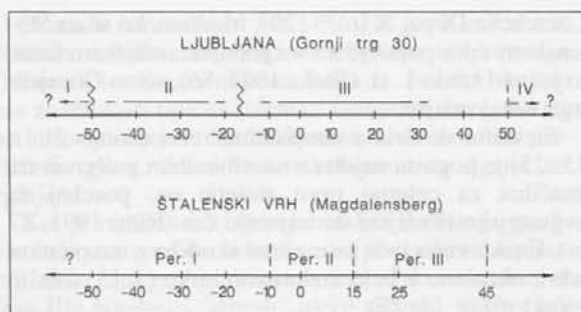

Sl. 11: Primerjalna kronološka tabela naselitvenih faz Ljubljane in Štalenskega vrha.

Abb. 11: Chronologische Vergleichstabelle der Siedlungsphasen von Ljubljana und Magdalensberg.

(Piccottini 1977, 263 ss), lahko primerjamo z našo prvo in predvsem drugo naselitveno fazo. Izrazita sprememba nastopi na obeh najdiščih po letu 16-15 pr. n. št. s priključitvijo Norika oz. v letih 14-9 pr. n. št. s Tiberijevim vojaškim posegom v Ilirik (Šašel-Kos 1986, 155 ss), ko s postopnim rimskim osvajanjem Balkana pride do sprememb tudi na osrednjem slovenskem prostoru. Tretjo naselitveno fazo v Ljubljani lahko vzporejamo s periodama II in III na Štalenskem vrhu. Zaenkrat v ljubljanskem gradivu in stratigrafiji še nismo dognali spremembe okrog leta 15 n. št., kakršno poznamo na noriškem najdišču.

Med dogodki v 1. st. pr. n. št., ki so nedvomno vplivali na nastanek in razvoj naselbine pod Grajskim gričem, je pomembno vlogo odigral gotovo nastanek kolonije Tergeste (okrog srede 1. st. pr. n. št.) in rimskega vikusa v Navportu. Slednjega z arheološkimi najdbami predavgustejskega časa še nismo uspeli zadovoljivo dokazati (Horvat 1990, 137 ss), tako da ostajajo napisi zaenkrat edina opora za dokazovanje pomembnosti Navporta v tem času. Dejstvo pa je, in to konec koncev kažejo tudi naše najdbe, da se je po sredi 1. st. pr. n. št. vpliv rimske države neubranljivo širil proti vzhodu. V to širjenje sodi priključitev province Gallia Cisalpina k Italiji 41 pr. n. št. Ali je bilo v to provinco že pred tem vključeno tudi območje Navporta in Emone, kot meni Jaroslav Šašel (Šašel 1985, 547 ss), pa bo treba arheološko še potrditi. Naše najdbe to že nakazujejo.

Naraščanju rimskega vpliva lahko sledimo v materialni kulturi posebej v drugi polovici 1. st. pr. n. št. v drugi naselitveni fazi poselitve pod Grajskim gričem. V to fazo sodi tudi Avgustov pohod proti vzhodu v letih od 35 do 33 pr. n. št. Kako je na poselitev vplival in je morda celo povzročil nastanek te faze, zaenkrat še ne moremo reči. Rimska omika povsem prevlada, in to je jasno razvidno v gradivu tretje naselitvene faze, z ugotovitvijo rimske oblasti v zadnjem desetletju pr. n. št.

VII. KATALOG

Okrajšave: d.= dolžina; p.= premer; v.= višina; š.= širina; r. p.= rekonstruiran premer; r. v.= rekonstruirana višina.

Trdota je določena po Mohsovi desetstopenjski trdotni lestvici.

Barve so bile določene po *Munsell Soil Color Charts*, 1990.

Materijal je bil določen samo okvirmo. Čistost gline je podana le vizualno. Keramične analize niso bile narejene, zato bi bili tudi drugi podatki (npr. velikost in gostota pustila) zgolj osebna presoja. Opisu predmeta sledi njegova trdota, temu barva in na koncu mere.

Abkürzungen: d.= Länge; p.= Durchmesser; v.= Höhe; š.= Breite; r. p.= rekonstruierter Durchmesser; r. v.= rekonstruierte Höhe.

Die Härte wurde nach der zehnstufigen Mohs-Härteskala bestimmt.

Die Farben wurden nach *Munsell Soil Charts*, 1990 bestimmt. Das Material wurde nur allgemein bestimmt und die Reinheit des Tons nur visuell beurteilt. Keramische Analysen wurden nicht durchgeführt, weswegen auch andere Angaben (z.B. Größe und Dichte der Magermittel) lediglich eine subjektive Beurteilung wären. Der Beschreibung des Gegenstandes folgen Dichte, Farbe und Maße.

Tabla 1

Gornji trg 30; faza I (sonda 1).

1. Odlomek dna pladnja ali krožnika, "črna" sigilata; trdota 2, premaz 3; barva 5 YR 6/1, premaz 5 YR 3/1; r. p. 11,8 cm.
2. Odlomek svitka iz slabo prečiščene gline; trdota 5; barva 10 YR 6/4; p. 2,3 cm, d. 7,5 cm.
3. Odlomek dna posode iz slabo prečiščene gline; trdota 7; barva 10 YR 5/1; r. p. 10,7 cm, v. 3,1 cm.
4. Odlomek ramena posode iz slabo prečiščene gline, okrašene z vrezji, ki tvorijo pasove in trikotnike; trdota 5; barva 2,5 Y 5/2; r. p. trebuha 27 cm; v. 12,5 cm.
5. Odlomek dna posode iz slabo prečiščene gline; trdota 6; barva 10 YR 6/3; r. p. 15,5 cm; v. 4,7 cm.

Gornji trg 30; faza II (sonda 2).

6. Bronasta fibula tipa Nauheim s trikotnim presekom loka; d. 6,6 cm.
7. Bronasta fibula tipa Nauheim s trikotnim presekom loka in luknjico v nogi; d. 4,4 cm. Prim. Božič, 1993, sl. 1: 6.
8. Bronasta fibula na šarnir, s ploščatim lokom in dolgo nogo; d. 6,3 cm.
9. Bronasta fibula na šarnir, s ploščatim lokom in dolgo nogo; vzdolž loka teče vrez; d. 7,2 cm.
10. Bronast gumb s trikotnim ušescem; d. 2,8 cm.
11. Odlomek helenistične oljenke z rdečim premazom; trdota 3, premaz 3; barva 5 YR 6/4, premaz 2,5 YR 5/8; d. 5,6 cm.
12. Odlomek noska oljenke z rdečim premazom; trdota 3, premaz 3; barva 5 YR 6/4, premaz 2,5 YR 5/8; d. 5 cm.
13. Odlomek skodele z izvihanim ustjem, "črna" sigilata; trdota 3, premaz 7; barva 7,5 YR 6/6, premaz 10 YR 2/1; r. p. 19,2 cm, r. v. 6,3 cm.
14. Odlomek roba pladnja ali krožnika, "črna" sigilata; trdota 3, premaz 7; barva 7,5 YR 7/6, premaz 2,5 Y 3; r. p. 21,2 cm, v. 2,2 cm.
15. Odlomek noge pladnja ali krožnika, "črna" sigilata; trdota 3, premaz 7; barva 7,5 YR 7/6, premaz 2,5 Y 3; r. p. 7,8 cm, v. 2,4 cm.
16. Odlomek čaše iz dobro prečiščene gline, okrašene z drobnimi bunčicami; trdota 3; barva 5 YR 6/4; r. p. 6,2 cm, v. 3,7 cm.
17. Odlomek vratu vrča iz dokaj dobro prečiščene gline; trdota 3; barva 5 YR 6/6; r. p. 2,6 cm, v. 3,3 cm.

Tabla 2

Gornji trg 30; faza II (sonda 2).

1. Odlomek vratu amfore; trdota 3; barva 5 YR 6/6; r. p. 14,5 cm, v. 9,1 cm.
2. Odlomek dna posode na prstanasti nogi iz dokaj dobro prečiščene gline; trdota 4; barva 7,5 YR 6/4; r. p. 13 cm, v. 7,9 cm.
3. Odlomek čaše iz dokaj dobro prečiščene gline, okrašene z vodoravnim rebrom; trdota 3; barva 10 YR 5/4; r. p. 6,7 cm, r. v. 6,8 cm.

4. Odlomek dna čaše iz dokaj dobro prečiščene gline; trdota 3; barva 10 YR 5/4; p. 3,8 cm, v. 1,9 cm.
5. Odlomek ustja lonca iz slabo prečiščene gline; trdota 4; barva 5 YR 6/6; r. p. 13 cm, v. 1,8 cm.
6. Odlomek ustja lonca iz slabo prečiščene gline; trdota 4; barva 10 YR 4/1; r. p. 18 cm, v. 2,5 cm.
7. Odlomek ustja lonca iz slabo prečiščene gline; trdota 4; barva 10 YR 5/3; r. p. 18,6 cm, v. 3,2 cm.
8. Odlomek ustja lonca iz slabo prečiščene gline; trdota 6; barva 7,5 YR 2; r. p. 16,1 cm, v. 2,2 cm.
9. Odlomek ustja in ramena lonca iz slabo prečiščene gline; trdota 4; barva 5 YR 5/1; r. p. 21,9 cm, v. 6,7 cm.
10. Odlomek roba pladnja iz slabo prečiščene gline; trdota 6; barva 5 YR 6/6; ožgano; r. p. 32,4 cm, v. 3,5 cm.
11. Odlomek trebuha posode iz dokaj dobro prečiščene gline; trdota 3; barva 10 YR 4/1; r. p. 17,1 cm, v. 5,3 cm.
12. Odlomek trebuha posode iz dokaj dobro prečiščene gline; trdota 3; barva 10 YR 4/1; r. p. 23,1 cm, v. 4 cm.
13. Odlomek ustja lonca iz slabo prečiščene gline; trdota 4; barva 5 YR 5/1; r. p. 19,9 cm, v. 3,8 cm.
14. Odlomek ustja lonca iz slabo prečiščene gline; trdota 5; barva 7,5 YR 5/2; r. p. 19,5 cm, v. 4,3 cm.
15. Odlomek ustja in dela trebuha lonca iz slabo prečiščene gline, okrašen s širokimi navpičnimi vrezji in valovnico; trdota 5; barva 7,5 YR 3; r. p. 12,8 cm, v. 6,7 cm.

Tabla 3

Gornji trg 30, faza II (1,4-7,9,10,13 sonda 1; ostalo sonda 2).

1. Odlomek ustja in dela ramena lonca iz slabo prečiščene gline, okrašen z vrezji in valovnico; trdota 7; barva 7,5 YR 3; r. p. 18,8 cm, v. 5,3 cm.
2. Odlomek posode iz slabo prečiščene gline, okrašen z vrezji in črno barvanimi pasovi; trdota 6, premaz 7; barva 7,5 YR 5/4, premaz 2,5 Y 2, sredica 7,5 YR 4; š. 7,7 cm, v. 9,6 cm.
3. Odlomek trebuha lonca iz slabo prečiščene gline, okrašenega z različno širokimi in globokimi vrezji; trdota 7; barva 10 YR 5/1; š. 7 cm, v. 8,1 cm.
4. Odlomek dna posode iz slabo prečiščene gline, okrašene z vrezji; trdota 3; barva 7,5 YR 6/6; š. 6,3 cm, v. 5,2 cm.
5. Odlomek posode iz slabo prečiščene gline, okrašene z vrezji; trdota 3; barva 5 YR 6/2; š. 4,6 cm, v. 4,5 cm.
6. Odlomek ustja posode iz slabo prečiščene gline; trdota 3; barva 7,5 YR 6/6; š. 5,4 cm, v. 4,9 cm.
7. Odlomek posode iz slabo prečiščene gline, okrašen z vodoravnimi in poševnimi vrezji; trdota 5; barva 10 YR 6/2; š. 4,5 cm, v. 4,4 cm.
8. Odlomek dna in dela trebuha lonca iz slabo prečiščene gline, okrašenega s širokimi vrezji; trdota 7; barva 10 YR 5/1; r. p. 12,2 cm, v. 8,7 cm.
9. Odlomek dna posode iz slabo prečiščene gline; trdota 3; barva 10 YR 6/3; r. p. 9 cm, v. 4,9 cm.
10. Odlomek dna posode iz slabo prečiščene gline; trdota 4; barva 7,5 YR 6/2; r. p. 12,5 cm, v. 3,7 cm.
11. Odlomek dna posode iz dokaj dobro prečiščene gline; trdota 3; barva 10 YR 5/2; r. p. 8,5 cm, v. 3,7 cm.
12. Odlomek pokrova iz slabo prečiščene gline; trdota 3; barva 7,5 YR 5/2; r. p. 22,4 cm, v. 8 cm.
13. Odlomek svitka iz slabo prečiščene gline; trdota 3; barva 10 YR 6/3; p. 2,3 cm, d. 4 cm.

Gornji trg 30, faza III/IIIa (15-18,22 sonda 1; ostalo sonda 2).

14. Srebrn keltski novček vzhodnonoriške skupine, obrazni tip. Hrani Numizmatični kabinet Narodnega muzeja Ljubljana, inv. št. Lj. 5851.
15. As, 2.-1. st. pr. n. š., Rom, RRC ?
16. As, Augustus, polovičen, 19.-4. pr. n. š., Rom, RIC ?
17. Bronasta fibula Aucissa; d. 5,7 cm.
18. Bronasta fibula Aucissa; d. 5,3 cm.
19. Bronast gumb z mrežasto okrašeno bradavičko in ušescema; p. 2,9 cm. Prim. Božič 1993, sl. 2: 1.
20. Odlomek bronaste sponse; d. 2,8 cm, v. 3,5 cm.
21. Lok bronaste sponse; d. 2,9 cm, v. 3,8 cm.
22. Noga steklene čaše; p. 4,6 cm, v. 4,8 cm.

23. Izčrepinjska ploščica z luknjo; trdota 4; barva 10 YR 6/3; p. 3,9 cm, v. 0,7 cm.

Tabla 4

Gornji trg 30, faza IIIa (sonda 2).

1. Odlomek roba pladnja, tera sigilata; trdota 3, premaz 6; barva 7.5 YR 6/6, premaz 2.5 YR 4/8; r. p. 31 cm, v. 2,2 cm.
2. Odlomek roba pladnja, tera sigilata; trdota 3, premaz 6; barva 7.5 YR 7/6, premaz 2.5 YR 4/6; r. p. 35,2 cm, v. 2,1 cm.
3. Odlomek roba pladnja, tera sigilata; trdota 3, premaz 4; barva 7.5 YR 6/4, premaz 2.5 YR 5/8; r. p. 43,2 cm, v. 2,8 cm.
4. Odlomek roba pladnja ali krožnika, tera sigilata; trdota 3, premaz 6; barva 5 YR 6/6, premaz 4/8; v. 1,8 cm.
5. Odlomek roba pladnja ali krožnika, tera sigilata; trdota 3, premaz 6; barva 5 YR 6/6, premaz 2.5 YR 4/8; v. 1,8 cm.
6. Odlomek roba pladnja ali krožnika, tera sigilata; trdota 3, premaz 6; barva 7.5 YR 7/4, premaz 2.5 YR 4/6; v. 2,1 cm.
7. Odlomek roba pladnja ali krožnika, tera sigilata; trdota 3, premaz 4; barva 5 YR 7/6, premaz 2.5 YR 4/8; v. 1,8 cm.
8. Odlomek roba krožnika, tera sigilata; trdota 3, premaz 4; barva 2.5 YR 6/8, premaz 2.5 YR 4/8; r. p. 18,1 cm, v. 1,5 cm.
9. Odlomek roba pladnja ali krožnika, tera sigilata; trdota 3, premaz 6; barva 5 YR 6/4, premaz 2.5 YR 4/8; r. p. 25,1 cm, v. 2,5 cm.
10. Odlomek roba krožnika ali pladnja, tera sigilata; trdota 3, premaz 4; barva 5 YR 7/6, premaz 2.5 YR 4/8; r. p. 27 cm, v. 1,8 cm.
11. Odlomek roba krožnika, tera sigilata; trdota 3, premaz 6; barva 5 YR 6/6, premaz 2.5 YR 4/8; r. p. 16 cm, v. 1,3 cm.
12. Odlomek roba krožnika ali pladnja, tera sigilata; trdota 3, premaz 4; barva 7.5 YR 7/6, premaz 2.5 YR 4/8; r. p. 25 cm, v. 2,1 cm.
13. Dvoročajna skodela okrašena z rastlinskim okrasjem, tera sigilata; trdota 3, premaz 6; barva 5 YR 6/7, premaz 2.5 YR 4/8; r. p. ustja 16,7 cm, r. v. 16,5 cm.
14. Odlomek dvoročajne skodele, tera sigilata; trdota 3, premaz 6; barva 2.5 YR 5/8, premaz 2.5 YR 4/8; r. p. 14,8 cm, v. 3,2 cm.
15. Odlomek roba krožnika, tera sigilata; trdota 3, premaz 6; barva 5 YR 6/6, premaz 2.5 YR 4/8; r. p. 18 cm, v. 1,6 cm.
16. Odlomek ustja skodele iz tere sigilate; trdota 3, premaz 4; barva 5 YR 7/6, premaz 2.5 YR 4/8; r. p. 13,5 cm, v. 1,5 cm.
17. Odlomek ustja skodele, tera sigilata; trdota 3, premaz 4; barva 5 YR 7/6, premaz 10 R 4/8; r. p. 14 cm, v. 1,4 cm.
18. Odlomek skodele, tera sigilata; trdota 3, premaz 2; barva 5 YR 6/6, premaz 2.5 YR 5/6; r. p. 10,1 cm, v. 2,8 cm.
19. Odlomek skodele, tera sigilata; trdota 3, premaz 4; barva 5 YR 6/6, premaz 2.5 YR 5/8; r. p. 9,3 cm, v. 3,3 cm.
20. Odlomek roba skodele, tera sigilata; trdota 3, premaz 6; barva 5 YR 7/6, premaz 2.5 YR 4/8; r. p. 10 cm, v. 1,3 cm.
21. Odlomek roba skodele, tera sigilata; trdota 3, premaz 4; barva 5 YR 7/6, premaz 2.5 YR 4/8; r. p. 10,9 cm, v. 1,6 cm.
22. Odlomek ostenja posode, tera sigilata; trdota 3, premaz 4; barva 2.5 YR 5/8, premaz 2.5 YR 4/8; d. 4,1 cm, v. 2,7 cm.
23. Odlomek noge keliha, tera sigilata; trdota 3, premaz 6; barva 5 YR 6/6, premaz 2.5 YR 4/8; r. p. 3,8 cm, v. 2,6 cm.

Tabla 5

Gornji trg 30, faza IIIa (sonda 2).

1. Odlomek noge pladnja ali krožnika, tera sigilata; trdota 3, premaz 6; barva 5 YR 7/3, premaz 2.5 YR 4/6; r. p. 11,1 cm, v. 2 cm.
2. Odlomek noge pladnja ali krožnika, tera sigilata; trdota 3, premaz 4; barva 5 YR 6/8, premaz 2.5 YR 6/8; r. p. 11,4 cm, v. 1,8 cm.
3. Odlomek noge pladnja ali krožnika, tera sigilata; trdota 3, premaz 4; barva 5 YR 6/6, premaz 2.5 YR 4/3; r. p. 10,2 cm, v. 2,4 cm.
4. Odlomek noge pladnja ali krožnika, tera sigilata; trdota 3, premaz 6; barva 5 YR 6/6, premaz 2.5 YR 4/8; r. p. 10 cm, v. 2 cm.
5. Odlomek noge pladnja, tera sigilata; trdota 3, premaz 4; barva 7.5 YR 7/6, premaz 2.5 YR 4/8; r. p. 13 cm, v. 2,9 cm.
6. Odlomek noge pladnja ali krožnika, tera sigilata; trdota 3, premaz 2; barva 5 YR 7/6, premaz 2.5 YR 6/8; r. p. 7,8 cm, v. 2 cm.

7. Odlomek noge pladnja ali krožnika, tera sigilata; trdota 3, premaz 3; barva 7.5 YR 6/4, premaz 2.5 YR 4/8; r. p. 6,8 cm, v. 1,6 cm.

8. Odlomek noge pladnja ali krožnika, tera sigilata; trdota 3, premaz 4; barva 2.5 YR 6/8, premaz 2.5 YR 4/8; r. p. 6 cm, v. 1,5 cm.

9. Odlomek ročaja vrča, tera sigilata; trdota 3, premaz 4; barva 5 YR 7/6; premaz 2.5 YR 4/8; d. 6 cm, p. 1,4 cm.

10. Odlomek ročaja vrča, tera sigilata; trdota 3, premaz 4; barva 2.5 YR 6/8, premaz 2.5 YR 5/8; d. 5,5 cm, p. 1,3 cm.

11. Čaša iz dobro prečiščene gline, okrašena z reliefnimi paličicami; trdota 3; barva 5 YR 5/6; r. p. ustja 8 cm, v. 9,3 cm.

12. Odlomek čaše iz dobro prečiščene gline; trdota 4; barva 5 YR 6/6; r. p. 8,4 cm, v. 3 cm.

13. Odlomek čaše iz dobro prečiščene gline, okrašene z vbodi; trdota 4; barva 5 YR 5/3; r. p. 6,7 cm, v. 2,5 cm.

14. Odlomek čaše iz dobro prečiščene gline, okrašene z bunčicami; trdota 3; barva 5 YR 6/6; r. p. 4,6 cm, v. 2,4 cm.

15. Odlomek dna čaše iz dobro prečiščene gline; trdota 3; barva 2.5 YR 5/8; r. p. 4,6 cm, v. 1,2 cm.

16. Odlomek skodele iz dokaj dobro prečiščene gline, okrašene s temneje barvanim pasom; trdota 4; barva 2.5 YR 6/8; r. p. 5 cm, v. 3 cm.

17. Odlomek ustja posode iz dokaj dobro prečiščene gline; trdota 3; barva 10 YR 8/3; r. p. 19,1 cm, v. 2,3 cm.

18. Odlomek ustja posode iz dokaj dobro prečiščene gline, s temnim premazom; trdota 4, premaz 3; barva 10 YR 6/4, premaz 7.5 YR 5/2; r. p. 16,8 cm, v. 3,7 cm.

19. Odlomek ustja posode iz dokaj dobro prečiščene gline; trdota 3; barva 10 YR 7/4; r. p. 22 cm, v. 3,4 cm.

20. Odlomek vratu vrča iz dokaj dobro prečiščene gline; trdota 3; barva 5 YR 7/6; r. p. 3,6 cm, v. 2,5 cm.

21. Odlomek vratu in ramena vrča iz dobro prečiščene gline; trdota 3; barva 5 YR 7/6; r. v. 20,6 cm.

Tabla 6

Gornji trg 30, faza IIIa (sonda 2).

1. Del dvoročajnega vrča iz dokaj dobro prečiščene gline. Na ramenu ima napis *TP XXIIIS*; trdota 3; barva 10 YR 7/4; r. p. 16 cm, v. 23,5 cm.

2. Odlomek dna posode na prstanasti nogi iz dokaj dobro prečiščene gline; trdota 3; barva 10 YR 7/4; r. p. 18 cm, v. 9,5 cm.

3. Odlomek posode iz dobro prečiščene gline s temnejšim premazom in vprskanim grafitom .MRV.; trdota 3; barva 7.5 YR 8/3, premaz 7.5 YR 6/2; d. 5 cm, v. 4,6 cm.

4. Odlomek ročaja amfore iz dobro prečiščene gline, s svetlim premazom; trdota 4, premaz 3; barva 7.5 YR 6/6, premaz 10 YR 8/2; d. 7,2 cm, v. 4,5 cm.

5. Odlomek ročaja amfore iz dobro prečiščene gline; trdota 4; barva 5 YR 6/6; d. 8 cm, p. 3,7 cm.

6. Odlomek ročaja amfore iz dokaj dobro prečiščene gline, prevlečene s svetlim premazom; trdota 4, premaz 3; barva 5 YR 6/6, premaz 7.5 YR 8/3; d. 7,4 cm.

7. Odlomek ročaja amfore iz dokaj dobro prečiščene gline; trdota 4; barva 5 YR 7/4; d. 7,4 cm.

8. Odlomek ročaja amfore iz dobro prečiščene gline, prevlečene s svetlim premazom; trdota 3, premaz 3; barva 7.5 YR 7/2, premaz 10 YR 7/2; d. 7 cm

Tabla 7

Gornji trg 30, faza IIIa (sonda 2).

1. Odlomek trebuha amfore iz dobro prečiščene gline; trdota 4; barva 10 R 5/8; r. p. 30 cm, v. 32,8 cm.

2. Odlomek ustja amfore; trdota 3; barva 2.5 YR 6/8; r. p. 16,5 cm, v. 8 cm.

3. Odlomek dna amfore iz dobro prečiščene gline; trdota 3; barva 5 YR 6/6; p. 12,7 cm, v. 8 cm.

4. Pokrov amfore iz dobro prečiščene gline okrašen s smrekico in inicialkama M in A; trdota 3; barva 10 YR 7/3; p. 9,3 cm, v. 2,7 cm.

5. Pokrov amfore iz dobro prečiščene gline; trdota 3; barva 10 YR 8/3; p. 9 cm, v. 2,9 cm.

6. Izčrepinjski pokrov amfore iz dobro prečiščene gline; trdota

3; barva 10 YR 7/4; p. 10,1 cm, v. 2,1 cm.

7. Odlomek ročaja amfore iz dobro prečiščene glin; trdota 3; barva 5 YR 6/6; d. 13 cm, p. 4,5 cm.

Tabla 8

Gornji trg 30, faza IIIa (sonda 2).

1. Odlomek pokrova iz dobro prečiščene glin; trdota 3; barva 2.5 YR 6/8; r. p. 41,2 cm, v. 3,1 cm.

2. Odlomek skodele (?) iz dokaj dobro prečiščene glin. Prevlečena je s temnim premazom; trdota 3; barva 5 YR 6/1, premaz 5 YR 4/1; r. p. 27 cm, v. 4 cm.

3. Odlomek skodele (?) iz dokaj slabo prečiščene glin; trdota 3; barva 5 YR 5; r. p. 26,9 cm, v. 4,3 cm.

4. Odlomek ustja trinožnika iz dokaj dobro prečiščene glin; trdota 3; barva 2.5 YR 5/8; d. 2,5 cm, v. 3,1 cm.

5. Odlomek ustja trinožnika iz slabo prečiščene glin; trdota 3; barva 5 YR 5/4; v. 2,3 cm.

6. Odlomek dna pladnja iz dobro prečiščene glin, prevlečene-ga z rdečim premazom in okrašenega z vrezom; trdota 3, premaz 2; barva 5 YR 6/6, barva 2.5 YR 4/8; d. 5,7 cm.

7. Odlomek posode s trakastim ročajem iz slabo prečiščene glin; trdota 6; barva 10 YR 3/1; d. 6 cm.

8. Odlomek ostenja posode iz slabo prečiščene glin, okrašene s plastičnim okrasom; trdota 4; barva 7.5 YR 4/2; d. 4,2 cm, v. 6,5 cm.

9. Odlomek lonca iz slabo prečiščene glin, okrašenega z navpičnimi vrezi in poševnimi kanelurami. Vrat in ustje sta z zunanje strani prevlečena s smolnatim premazom; trdota 4, premaz 4; barva 10 YR 5/1, premaz 7.5 YR 2; r. p. 11,2 cm, v. 10,5 cm.

10. Odlomek lonca iz slabo prečiščene glin, okrašenega z navpičnimi vrezi; trdota 6; barva 7.5 YR 4; r. p. 17 cm, v. 10,9 cm.

11. Odlomek ustja lonca iz slabo prečiščene glin; trdota 4; barva 7.5 YR 4; r. p. 13,9 cm, v. 2,9 cm.

12. Odlomek ramena lonca iz slabo prečiščene glin, okrašenega s poševnimi vrezi; trdota 6; barva 10 YR 7/2; r. p. 12,6 cm, v. 3,2 cm.

13. Odlomek ustja lonca iz slabo prečiščene glin; trdota 4; barva 7.5 YR 4; r. p. 23,3 cm, v. 3,4 cm.

14. Odlomek ustja in ramena lonca iz slabo prečiščene glin, okrašenega s plastičnim rebrom; trdota 4; barva 7.5 YR 5; r. p. 19,9 cm, v. 4,9 cm.

15. Odlomek ustja lonca iz slabo prečiščene glin. Okrašen je z vrezi in premazan s črno smolnato snovjo; trdota 3, premaz 6; barva 10 YR 4/2, premaz 7.5 YR 2; r. p. 19,6 cm, v. 3,4 cm.

16. Odlomek ustja posode iz slabo prečiščene glin; trdota 5; barva 2.5 YR 2.5; r. p. 17,6 cm, v. 3,2 cm.

17. Odlomek ustja lonca iz slabo prečiščene glin; trdota 4; barva 10 YR 4/2; r. p. 15 cm, v. 4,5 cm.

18. Odlomek skodele iz dokaj dobro prečiščene glin; trdota 3; barva 5 YR 5/8; r. p. 14,6 cm, v. 4,6 cm.

Tabla 9

Gornji trg 30, na tlaku hiše faze III (sonda 2).

1. Odlomek ustja posode iz dokaj dobro prečiščene glin; trdota 3; barva 7.5 YR 7/4; r. p. 11 cm, v. 2,2 cm.

2. Odlomek ustja skodele iz dokaj dobro prečiščene glin; trdota 6; barva 2.5 YR 6; r. p. 8,3 cm, v. 1,6 cm.

3. Odlomek ustja skodele, tera sigilata; trdota 3, premaz 6; barva 2.5 YR 5/6, premaz 2.5 YR 4/8; r. p. 13 cm, v. 3,5 cm.

4. Odlomek ostenja krožnika, tera sigilata, okrašenega s kratkimi vrezi; trdota 3, premaz 6; barva 5 YR 6/6, premaz 2.5 YR 4/8; r. p. 14,6 cm, v. 1,7 cm.

5. Odlomek dna posode na prstanasti nogi iz dokaj dobro prečiščene glin; trdota 3; barva 10 YR 7/6; r. p. 12 cm, v. 4,4 cm.

6. Odlomek dna skodele iz dokaj dobro prečiščene glin; trdota 6; barva 10 YR 5; r. p. 4,6 cm.

7. Odlomek dna pladnja iz dokaj dobro prečiščene glin; trdota 4; barva notranje povr. 10 YR 4/8; d. 10,3 cm.

8. Odlomek ramena oljenke, prevlečene s temnim premazom; trdota 3, premaz 4; barva 7.5 YR 7/4, premaz 7.5 YR 4/6; d. 2,3 cm.

9. Odlomek ostenja skodele iz dokaj dobro prečiščene glin,

okrašene z bradavičkami; trdota 6; barva 7.5 YR 5; d. 2 cm, v. 2,2 cm.

Na tlaku hiše faze III (sonda 1).

10. Odlomek skodele s pravokotnim žigom, tera sigilata; trdota 3, premaz 6; barva 7.5 YR 7/2, premaz 10 R 4/8; r. p. 4,6 cm, v. 1,8 cm.

11. Odlomek roba krožnika ali pladnja, tera sigilata; trdota 3, premaz 5; barva 5 YR 7/6, premaz 2.5 YR 5/8; v. 2,4 cm.

12. Odlomek skodele iz dokaj slabo prečiščene glin; trdota 5; barva 5 YR 5/1; r. p. 10 cm, v. 4 cm.

13. Odlomek ustja lonca iz slabo prečiščene glin; trdota 4; barva 2.5 YR 3; r. p. 17,9 cm, v. 2,7 cm.

14. Odlomek dna čaše iz dobro prečiščene glin; trdota 3; barva 5 YR 6/6; r. p. 3,8 cm, v. 1,2 cm.

15. Dno posode iz slabo prečiščene glin; trdota 4; barva 2.5 YR 4; p. 7,6 cm, v. 0,8 cm.

16. Odlomek dna posode iz dokaj dobro prečiščene glin; trdota 3; barva 5 YR 7/3; r. p. 18,9 cm, v. 2,3 cm.

17. Vrat stekleničke iz dobro prečiščene glin, prevlečene s temnim premazom; trdota 3, premaz 2; barva 7.5 YR 7/4, premaz 2.5 YR 5/8; p. 2,4 cm, v. 3,2 cm.

18. Odlomek predmeta neznanega namena iz slabo prečiščene glin; trdota 4; barva 2.5 YR 0; r. p. 5,5 cm, v. 1,8 cm.

19. Odlomek ročaja vrča, tera sigilata; trdota 3, premaz 5; barva 5 YR 7/6, premaz 2.5 YR 5/8; d. 5,3 cm.

20. Odlomek ustja amfore iz dobro prečiščene glin; trdota 3; barva 7.5 YR 6/4; r. p. 17,2 cm, v. 5,2 cm.

21. Odlomek vratu amfore iz dobro prečiščene glin; trdota 3; barva 7.5 YR 6/4; r. p. 9,3 cm, v. 9,2 cm.

22. Odlomek trakastega ročaja iz dokaj dobro prečiščene glin, prevlečene s temnim premazom; trdota 4; barva 2.5 YR 6/8, premaz 2.5 YR 4/3; š. 4,5 cm.

23. Odlomek dna posode iz slabo prečiščene glin, okrašene z navpičnimi odtisi; trdota 6; barva 7.5 YR 5/2; d. 3,6 cm, v. 3,9 cm.

24. Odlomek predmeta neznanega namena iz slabo prečiščene glin; trdota 4; barva 2.5 YR 0; r. p. 5,5 cm, v. 2 cm.

Tabla 10

Gornji trg 30, faza IIIb (sonda 2).

1. Odlomek plastike delfina iz dobro prečiščene glin; trdota 3; barva 5 YR 7/3; d. 4,4 cm, v. 3,2 cm.

2. Odlomek volutne oljenke, prevlečene s temnim premazom; trdota 3; barva 7.5 YR 8/4, premaz 10 YR 5/3; r. p. 6,8 cm.

3. Odlomek volutne oljenke, prevlečene s temnim, zelo slabo ohranjenim premazom; trdota 3; barva 5 YR 7/4, premaz 2.5 YR 5/8; d. 2,7 cm, v. 3,4 cm.

4. Odlomek roba pladnja ali krožnika, tera sigilata; trdota 3, premaz 6; barva 7.5 YR 8/4, premaz 2.5 YR 4/6; r. p. 33,2 cm, v. 2,2 cm.

5. Odlomek roba pladnja ali krožnika, tera sigilata; trdota 3, premaz 4; barva 7.5 YR 8/4, premaz 2.5 YR 4/8; r. p. 31 cm, v. 1,8 cm.

6. Odlomek roba pladnja ali krožnika, tera sigilata; trdota 3, premaz 7; barva 5 YR 6/6, premaz 2.5 YR 4/8; r. p. 27,2 cm, v. 2 cm.

7. Odlomek roba krožnika, tera sigilata; trdota 3, premaz 6; barva 2.5 YR 6/6, premaz 2.5 YR 4/8; r. p. 18 cm, v. 1,5 cm.

8. Odlomek roba pladnja ali krožnika, tera sigilata; trdota 3, premaz 7; barva 7.5 YR 7/4, premaz 2.5 YR 4/6; d. 2,3 cm, v. 1,7 cm.

9. Odlomek roba pladnja ali krožnika, tera sigilata; trdota 3, premaz 7; barva 7.5 YR 8/6, premaz 2.5 YR 4/8; d. 2,3 cm, v. 1,6 cm.

10. Odlomek-roba krožnika ali pladnja, tera sigilata; trdota 3, premaz 6; barva 5 YR 7/4, premaz 4/8; v. 2,4 cm.

11. Odlomek ustja čaše, tera sigilata, okrašene z vodoravnima vrezoma; trdota 3; barva 5 YR 7/6, premaz 2.5 YR 5/8; v. 1,4 cm.

12. Odlomek ustja posode, tera sigilata; trdota 3, premaz 4; barva 5 YR 6/6, premaz 2.5 YR 5/8; v. 1,8 cm, d. 2,2 cm.

13. Odlomek roba krožnika, tera sigilata; trdota 3, premaz 7; barva 2.5 YR 6/6, premaz 2.5 YR 4/6; r. p. 16,7 cm, v. 1,1 cm.

14. Odlomek dvoročajne skodele, tera sigilata; trdota 4, premaz 6; barva 5 YR 6/8, premaz 2.5 YR 4/8; r. p. 16 cm, v. 1,5 cm.

15. Odlomek noge pladnja, tera sigilata; trdota 3, premaz 4; barva 7.5 YR 6/7, premaz 2.5 YR 4/8; r. p. 12,3 cm, v. 2,5 cm.

16. Odlomek dna posode na prstanasti nogi, tera sigilata; trdota 3, premaz 6; barva 5 YR 6/6, premaz 2.5 YR 4/8; r. p. 10,6 cm, v. 0,7 cm.

17. Odlomek dna posode, tera sigilata; trdota 3, premaz 5; barva 5 YR 6/6, premaz 2.5 YR 5/8; r. p. 10,5 cm, v. 1,9 cm.

18. Odlomek noge pladnja ali krožnika, tera sigilata; trdota 3, premaz 7; barva 5 YR 7/6, premaz 2.5 YR 4/6; r. p. 11,1 cm, v. 1,5 cm.

19. Odlomek noge pladnja ali krožnika, tera sigilata; trdota 3, premaz 6; barva 5 YR 6/6, premaz 2.5 YR 4/8; r. p. 10,2 cm, v. 1,9 cm.

20. Odlomek čaše, tera sigilata, okrašene s plastičnim okrasom; trdota 3, premaz 7; barva 2.5 YR 5/8, premaz 2.5 YR 4/6; r. p. 3,9 cm, v. 4,3 cm.

21. Odlomek dna čaše, tera sigilata, okrašene z vbodi; trdota 4, premaz 7; barva 2.5 YR 6/6, premaz 2.5 YR 4/6; r. p. 4,5 cm, v. 1,3 cm.

22. Odlomek noge posode, tera sigilata; trdota 4, premaz 7; barva 2.5 YR 6/6, premaz 2.5 YR 4/8; r. p. 4,5 cm, v. 0,6 cm.

23. Odlomek noge keliha, tera sigilata; trdota 3, premaz 4; barva 5 YR 6/6, premaz 2.5 YR 5/8; r. p. 10,1 cm, v. 2,2 cm.

24. Odlomek dna posode, tera sigilata, z žigom *in planta pedis* L.GEL.; trdota 3, premaz 6; barva 5 YR 6/4, premaz 2.5 YR 4/8; d. 3,5 cm.

25. Odlomek ostenja čaše, tera sigilata, premaz je ohranjen le neznatno; trdota 3; barva 5 YR 6/8; r. p. 7,7 cm, v. 2,8 cm.

26. Odlomek noge pladnja ali krožnika, tera sigilata; trdota 3, premaz 7; barva 7.5 YR 7/4, premaz 2.5 YR 5/6; r. p. 5,5 cm, v. 1,5 cm.

27. Odlomek noge pladnja ali krožnika, tera sigilata; trdota 3, premaz 4; barva 7.5 YR 6/7, premaz 2.5 YR 4/8; r. p. 7,1 cm, v. 1,8 cm.

28. Odlomek dna vrča? na prstanasti nogi, tera sigilata; trdota 3, premaz 3; barva 5 YR 7/6, premaz 2.5 YR 5/6; r. p. 11,6 cm, v. 1,2 cm.

29. Dno skodele, tera sigilata, s slabo čitljivim pravokotnim žigom; trdota 3; premaz 6; barva 5 YR 7/6, premaz 2.5 YR 4/6; r. p. 5,8 cm, v. 2,3 cm.

30. Odlomek ročaja vrča, tera sigilata; trdota 3, premaz 7; barva 5 YR 7/6, premaz 2.5 YR 4/6; d. 9,2 cm, p. 1,3 cm.

Tabla 11

Gornji trg 30, faza IIIb (sonda 2).

1. Odlomek skodele iz dobro prečiščene gline, prevlečene s temnim premazom; trdota 3, premaz 3; barva 7.5 YR 7/3, premaz 2.5 YR 5/8; r. p. 7,7 cm, v. 2,1 cm.

2. Odlomek skodele iz dobro prečiščene gline; trdota 7; barva 7.5 YR 5; r. p. 8,3 cm, v. 2,3 cm.

3. Odlomek skodele iz dobro prečiščene gline; trdota 3; barva 2.5 YR 6/6; r. p. 7,8 cm, v. 2,2 cm.

4. Odlomek dna čaše iz dobro prečiščene gline, okrašene z reliefnim paličastim okrasom; trdota 3; barva 2.5 YR 6/4; r. p. 5 cm, v. 1 cm.

5. Odlomek dna čaše iz dobro prečiščene gline; trdota 3; barva 2.5 YR 6/8; r. p. 4,2 cm, v. 1,7 cm.

6. Odlomek glinenega balzamarija iz dobro prečiščene gline. Notranjost je prevlečena s temnim premazom; trdota 3, premaz 4; barva 7.5 YR 6/4, premaz 7.5 YR 4/3; r. p. 3,5 cm, v. 5 cm.

7. Odlomek noge glinenega balzamarija iz dobro prečiščene gline; trdota 3; barva 5 YR 7/4; v. 3 cm, p. 1,4 cm.

8. Odlomek čaše iz dobro prečiščene gline, okrašene s trtnimi listki; trdota 3; barva 5 YR 6/6; d. 1,7 cm, v. 1,7 cm.

9. Odlomek ostenja čaše iz dobro prečiščene gline, okrašene z vbodi; trdota 3; barva 2.5 YR 6/4; d. 1,7 cm, v. 1,6 cm.

10. Odlomek ostenja čaše iz dobro prečiščene gline, okrašene z vbodi; trdota 3; barva 2.5 YR 6/4; d. 2,1 cm, v. 1,2 cm.

11. Odlomek čaše iz dobro prečiščene gline, okrašene z bunčicami; trdota 3; barva 2.5 YR 6/6; d. 2,8 cm, v. 1,8 cm.

12. Odlomek čaše iz dobro prečiščene gline, okrašene z bunčicami; trdota 3; barva 5 YR 6/8; d. 3,2 cm, v. 2,3 cm.

13. Odlomek ustja ročke iz dokaj dobro prečiščene gline; trdota 3; barva 7.5 YR 7/4; r. p. 12,6 cm, v. 3,6 cm.

14. Odlomek ustja posode iz dobro prečiščene gline, prevlečene s svetlim premazom; trdota 4, premaz 4; barva 5 YR 6/6,

premaz 10 YR 7/3; r. p. 15 cm, v. 5 cm.

15. Odlomek ustja posode iz dobro prečiščene gline; trdota 3; barva 7.5 YR 7/6; r. p. 12 cm, v. 2,4 cm.

16. Odlomek ustja posode iz dobro prečiščene gline; trdota 3; barva 5.5 YR 7/4; r. p. 10 cm, v. 2,1 cm.

17. Odlomek ustja lonca iz dokaj dobro prečiščene gline; trdota 3; barva 10 YR 6/3; r. p. 19 cm, v. 1,5 cm.

18. Odlomek dna posode na prstanasti nogi iz dokaj dobro prečiščene gline; trdota 4; barva 10 YR 8/4; r. p. 9,7 cm, v. 1,9 cm.

19. Odlomek dna posode na prstanasti nogi iz dokaj dobro prečiščene gline; trdota 3; barva 10 YR 7/3; r. p. 11 cm, v. 0,9 cm.

20. Odlomek vratu in ramena vrča iz dokaj dobro prečiščene gline; trdota 3; barva 7.5 YR 7/4; r. p. 19,1 cm, r. v. 12,5 cm;

21. Odlomek dna posode iz dokaj dobro prečiščene gline; trdota 3; barva 5 YR 5/6; r. p. 11 cm, v. 4,7 cm.

22. Odlomek vratu vrča iz dokaj dobro prečiščene gline; trdota 4; barva 5.5 YR 6/6; r. p. 5,9 cm, v. 4,1 cm.

23. Trakast ročaj iz dokaj dobro prečiščene gline; trdota 3; barva 5 YR 6/8; š. 4,9 cm, d. 11,7 cm.

24. Odlomek ročaja iz dobro prečiščene gline; trdota 3; barva 7.5 YR 6/4; d. 7,3 cm, p. 2 cm.

25. Trakast ročaj iz dokaj dobro prečiščene gline; trdota 3; barva 7.5 YR 6/4; d. 8 cm, p. 2,5 cm.

26. Odlomek trakastega ročaja iz dokaj dobro prečiščene gline; trdota 3; barva 5 YR 6/4; d. 6,5 cm, p. 2,6 cm.

27. Odlomek trakastega ročaja iz dokaj dobro prečiščene gline; trdota 4; barva 7.5 YR 6/3; d. 4,7 cm, š. 3,4 cm.

28. Odlomek trakastega ročaja iz dokaj dobro prečiščene gline; trdota 3; barva 5 YR 7/3; d. 3 cm, p. 3 cm.

29. Odlomek trakastega ročaja iz dobro prečiščene gline; trdota 3; barva 2.5 YR 6/6; d. 3,3 cm, p. 2,8 cm.

30. Odlomek trakastega ročaja iz dobro prečiščene gline; trdota 3; barva 10 YR 7/3; d. 3,2 cm, š. 2,8 cm.

31. Odlomek trakastega ročaja iz dokaj dobro prečiščene gline; trdota 3; barva 7.5 YR 7/4; d. 5,6 cm, š. 3,4 cm.

32. Trakast ročaj iz dokaj dobro prečiščen gline; trdota 3; barva 7.5 YR 7/4; d. 6,7 cm, š. 3 cm.

Tabla 12

Gornji trg 30, faza IIIb (sonda 2).

1. Odlomek ustja in vratu amfore iz dobro prečiščene gline; trdota 3; barva 5 YR 7/6; r. p. 17,5 cm, v. 15,4 cm.

2. Odlomek amfore iz dokaj dobro prečiščene gline; trdota 3; barva 7.5 YR 7/4; r. p. 29 cm, v. 11,3 cm.

3. Odlomek amfore iz dobro prečiščene gline, prevlečene s svetlim premazom; trdota 3, premaz 2; barva 5 YR 6/6, premaz 10 YR 7/2; r. p. 22,5 cm, v. 21,2 cm.

4. Odlomek ročaja amfore iz dobro prečiščene gline; trdota 3; barva 2.5 YR 6/6; d. 7 cm, p. 4,5 cm.

5. Odlomek ročaja amfore iz dokaj dobro prečiščene gline; trdota 3; barva 2.5 YR 6/6; d. 22,4 cm, p. 4,8 cm.

6. Odlomek ročaja amfore iz dobro prečiščene gline; trdota 3; barva 2.5 YR 4/8; d. 16 cm, p. 4,4 cm.

Tabla 13

Gornji trg 30, faza IIIb (sonda 2).

1. Odlomek ustja amfore iz dobro prečiščene gline, prevlečene s svetlim premazom; trdota 3; barva 5 YR 6/6, premaz 7.5 YR 7/3; r. p. 12,8 cm, v. 4,8 cm.

2. Odlomek ustja amfore iz dokaj dobro prečiščene gline; trdota 3; barva 7.5 YR 6/6; r. p. 12,2 cm, v. 4,6 cm.

3. Odlomek ustja amfore iz dokaj dobro prečiščene gline; trdota 4; barva 5 YR 6/6; r. p. 11 cm, v. 6,5 cm.

4. Odlomek ustja amfore iz dobro prečiščene gline; trdota 4; barva 2.5 YR 6/6; r. p. 11,6 cm, v. 1,9 cm.

5. Odlomek ustja amfore iz dokaj dobro prečiščene gline; trdota 4; barva 7.5 YR 6/4; r. p. 15,2 cm, v. 4 cm.

6. Odlomek ustja amfore iz dokaj dobro prečiščene gline; trdota 3; barva 5 YR 7/4; r. p. 17,8 cm, v. 5,6 cm.

7. Odlomek ustja amfore iz dobro prečiščene gline; trdota 3; barva 5 YR 6/6; r. p. 15,7 cm, v. 7 cm.

8. Odlomek ustja amfore iz dobro prečiščene gline; trdota 3; barva 5 YR 6/6; r. p. 16 cm, v. 5,3 cm.
9. Noga amfore iz dokaj dobro prečiščene gline; trdota 3; barva 7.5 YR 7/4; p. 6,1 cm, v. 8,3 cm.
10. Noga amfore iz dokaj dobro prečiščene gline; trdota 4; barva 5 YR 6/6; p. 6,8 cm, v. 6,3 cm.
11. Odlomek ročaja amfore iz dokaj dobro prečiščene gline, prevlečene s svetlim premazom; trdota 3; barva 2.5 YR 6/6, premaz 7.5 YR 7/3; d. 9 cm, p. 5 cm.
12. Odlomek ročaja amfore iz dokaj dobro prečiščene gline; trdota 3; barva 10 YR 8/4; d. 7,4 cm, p. 3,6 cm.
13. Odlomek ročaja amfore iz dokaj dobro prečiščene gline; trdota 3; barva 5 YR 6/6; d. 7,6 cm, p. 3,3 cm.
14. Odlomek ročaja amfore iz dobro prečiščene gline; trdota 3; barva 7.5 YR 7/2; d. 5,5 cm, p. 3,2 cm.
15. Pokrov amfore iz dokaj dobro prečiščene gline; trdota 4; barva 10 YR 6/4; p. 10 cm, v. 1,7 cm.
16. Pokrov amfore iz dokaj dobro prečiščene gline; trdota 4; barva 2.5 YR 6/6; p. 7,6 cm, v. 2,6 cm.
17. Pokrov amfore iz dokaj dobro prečiščene gline; trdota 3; barva 7.5 YR 7/4; p. 9,4 cm, v. 2,4 cm.
18. Pokrov amfore iz dokaj dobro prečiščene gline; trdota 4; barva 7.5 YR 7/6; p. 9,7 cm, v. 3,1 cm.

Tabla 14

Gornji trg 30, faza IIIb (sonda 2).

1. Odlomek pokrova iz dokaj dobro prečiščene gline; trdota 6; barva 7.5 YR 6/4; r. p. 28,8 cm, v. 2,6 cm.
2. Odlomek pokrova iz slabo prečiščene gline; trdota 6; barva 10 YR 6/3; r. p. 22,8 cm, v. 2,9 cm.
3. Odlomek pokrova iz dokaj dobro prečiščene gline; trdota 4; barva 7.5 YR 7/4; r. p. 19 cm, v. 4,2 cm.
4. Odlomek lončka iz dobro prečiščene gline; trdota 3; barva 10 YR 6/3; r. p. 6,4 cm, v. 4,3 cm.
5. Odlomek ramena posode iz dobro prečiščene gline, okrašene z vzporednima žlebovoma; trdota 4; barva 10 YR 6/1; d. 7,7 cm, v. 6,5 cm.
6. Odlomek ustja lonca iz slabo prečiščene gline. Okrašena je z metličastim okrasom, ustje je s prsti nagubano; trdota 5; barva 5 YR 4/1; r. p. 17,4 cm, v. 6,3 cm.
7. Odlomek lonca iz slabo prečiščene gline, okrašenega z navpičnim metličastim okrasom; trdota 6; barva 10 YR 6/2; r. p. 17,8 cm, v. 14,5 cm.
8. Odlomek ustja lonca iz slabo prečiščene gline; trdota 6; barva 7.5 YR 3; r. p. 20,3 cm, v. 2,7 cm.
9. Odlomek ustja lonca iz slabo prečiščene gline; trdota 6; barva 5 YR 5/2; r. p. 17,2 cm, v. 2,8 cm.
10. Odlomek dna lonca iz slabo prečiščene gline; trdota 5; barva 7.5 YR 4; r. p. 7,9 cm, v. 2,5 cm.
11. Odlomek ustja in ramena lonca iz slabo prečiščene gline, okrašenega z navpičnim metličastim okrasom; trdota 6; barva 7.5 YR 3; r. p. 18 cm, v. 5 cm.
12. Odlomek ramena lonca iz slabo prečiščene gline, okrašenega z metličastim okrasom; trdota 6; barva 7.5 YR 3; r. p. 22,8 cm, v. 5,3 cm.
13. Odlomek lonca iz slabo prečiščene gline, okrašenega z glajenimi pasovi; trdota 6; barva 7.5 YR 5/2; r. p. 7,2 cm, v. 9,2 cm.
14. Odlomek ustja posode iz slabo prečiščene gline, okrašene z vodoravnimi vrezji; trdota 5; barva 5 YR 3/2; r. p. 13 cm, v. 1,6 cm.
15. Odlomek ramena lonca iz slabo prečiščene gline; trdota 6; barva 7.5 YR 3; r. p. 19 cm, v. 5,1 cm.
16. Odlomek dna posode iz slabo prečiščene gline; trdota 6; barva 7.5 YR 5/2; r. p. 8,1 cm, v. 2,4 cm.

Tabla 15

Gornji trg 30, faza IV (3,8,9,11,15-17,27 sonda 1; ostalo sonda 2).

1. Dp, Augustus, 18. pr. n. š., Rom, RIC 333.
2. As, Augustus, 19.-4. pr. n. š., Rom, RIC ?
3. As, polovičar, nedoločljiv, I. pol. l. st., Rom, RIC ?
4. As, Tiberius, 15.-16., Rom, RIC 72.
5. As, Claudius I, 50.-54., Rom, RIC 113.
6. Bronasta spona; d. 2,9 cm.
7. Okrogla bronasta fibula, okrašena z vrezji, krožci in luknjico;

p. 3,4 cm.

8. Bronast podstavek (?); p. 3 cm, v. 1,2 cm.
9. Bronast nastavek jarma; d. 3,1 cm, v. 4,5 cm.
10. Bronast trakast predmet, okrašen z vrezji in zankastima zaključkoma; d. 7,9 cm.
11. Bronasta igla z glavico v obliki pinjinega storža; d. 6 cm.
12. Kamnita igralna ploščica; p. 1,3 cm.
13. Odlomek koščene predmeta; d. 3 cm.
14. Odlomek koščene igle; d. 4,4 cm.
15. Odlomek koščene igle; d. 7,2 cm.
16. Odlomek koščene igle; d. 9,5 cm.
17. Odlomek reliefne oljenke, prevlečene s temnim premazom; trdota 3, premaz 3; barva 5 YR 7/6, premaz 2.5 YR 4/6; r. p. 7 cm.
18. Odlomek reliefne oljenke, prevlečene s temnim premazom; trdota 3, premaz 3; barva 5 YR 7/4, premaz 2.5 YR 5/8; r. p. 6,7 cm.
19. Odlomek reliefne oljenke, prevlečene s temnim premazom; trdota 3; barva 2.5 YR 8/3, premaz 10 YR 7/3; d. 3,5 cm.
20. Odlomek oljenke; trdota 3; barva 5 YR 6/8; d. 4,9 cm.
21. Odlomek reliefne oljenke, prevlečene s temnim premazom; trdota 3, premaz 3; barva 5 YR 8/4, premaz 5 YR 6/6; d. 3,4 cm.
22. Odlomek ustja čaše iz modrega stekla; r. p. 5,8 cm, v. 1,7 cm.
23. Odlomek ustja čaše iz vijoličastega stekla; r. p. 6,5 cm, v. 1,4 cm.
24. Odlomek ostenja skodele iz rjavega stekla, okrašene z rebri in belo nitko; r. p. 6,2 cm, v. 2,5 cm.
25. Odlomek ustja skodele z navpičnimi rebri iz temno modrega stekla; r. p. 12,5 cm, v. 3,1 cm.
26. Odlomek ustja skodele iz temno modrega stekla; r. p. 13 cm, v. 1,8 cm.
27. Ročaj vrča iz zelenega stekla; d. 11 cm.

Tabla 16

Gornji trg 30, faza IV (8,11,24 sonda 1; ostalo sonda 2).

1. Odlomek roba pladnja ali krožnika, tera sigilata; trdota 3, premaz 4; barva 5 YR 7/4, premaz 2.5 YR 4/6; r. p. 34 cm, v. 3,1 cm.
2. Odlomek roba krožnika, tera sigilata; trdota 3, premaz 6; barva 7.5 YR 7/4, premaz 2.5 YR 4/8; r. p. 17,2 cm, v. 2,1 cm.
3. Odlomek roba pladnja ali krožnika, tera sigilata; trdota 3, premaz 6; barva 5 YR 7/6, premaz 2.5 YR 5/8; v. 1,8 cm.
4. Odlomek roba krožnika, tera sigilata; trdota 3, premaz 7; barva 2.5 YR 6/6, premaz 2.5 YR 4/8; r. p. 17,9 cm, v. 2,1 cm.
5. Odlomek roba krožnika, tera sigilata, okrašenega z apliko; trdota 3, premaz 7; barva 2.5 YR 6/4, premaz 2.5 YR 4/6; r. p. 18,1 cm, v. 2,2 cm.
6. Odlomek roba krožnika, tera sigilata, okrašenega z apliko; trdota 4, premaz 7; barva 5 YR 6/4, premaz 2.5 YR 4/8; r. p. 18 cm, v. 1,6 cm.
7. Odlomek roba krožnika, tera sigilata, okrašenega z apliko; trdota 3, premaz 7; barva 7.5 YR 7/4, premaz 2.5 YR 4/6; r. p. 19,1 cm, v. 1,4 cm.
8. Odlomek roba pladnja ali krožnika, tera sigilata; trdota 3, premaz 7; barva 2.5 YR 5/6, premaz 2.5 YR 4/8; d. 2,4 cm, v. 2,8 cm.
9. Odlomek roba krožnika, tera sigilata, okrašenega z apliko; trdota 3, premaz 6; barva 5 YR 6/4, premaz 10 R 4/8.
10. Odlomek roba krožnika, tera sigilata; trdota 3, premaz 6; barva 5 YR 7/6, premaz 2.5 YR 4/8; v. 1,8 cm.
11. Odlomek roba krožnika, tera sigilata, okrašenega z apliko; trdota 3, premaz 6; barva 5 YR 6/4, premaz 2.5 YR 4/6; r. p. 18,1 cm, v. 2,1 cm.
12. Odlomek roba krožnika, tera sigilata; trdota 3, premaz 6; barva 5 YR 7/6, premaz 2.5 YR 4/8; r. p. 15 cm, v. 2 cm.
13. Odlomek roba krožnika, tera sigilata; trdota 3, premaz 7; barva 5 YR 7/6, premaz 2.5 YR 4/8; r. p. 16,9 cm, v. 1,8 cm.
14. Odlomek roba krožnika, tera sigilata; trdota 3, premaz 6; barva 5 YR 7/6, premaz 2.5 YR 5/8; r. p. 17,6 cm, v. 2,7 cm.
15. Odlomek krožnika, tera sigilata; trdota 3, premaz 6; barva 5 YR 7/7, premaz 2.5 YR 4/6; r. p. 19,4 cm, v. 1,4 cm.
16. Odlomek roba skodele, tera sigilata; trdota 3, premaz 7; barva 5 YR 6/4, premaz 2.5 YR 4/8; r. p. 14 cm, v. 2 cm.
17. Odlomek roba skodele, tera sigilata; trdota 3, premaz 6; barva 5 YR 7/8, premaz 2.5 YR 4/8; r. p. 17,1 cm, v. 1,7 cm.
18. Odlomek roba skodele, tera sigilata; trdota 3, premaz 7; barva 5 YR 7/8, premaz 2.5 YR 4/8; r. p. 17,2 cm, v. 1,5 cm.

19. Odlomek roba skodele, tera sigilata, okrašene z vrezji; trdota 3, premaz 7; barva 2.5 YR 5/6, premaz 2.5 YR 4/8; r. p. 16,3 cm, v. 2,4 cm.

20. Odlomek roba skodele, tera sigilata; trdota 3, premaz 5; barva 5 YR 7/8, premaz 2.5 YR 4/8; r. p. 13,2 cm, v. 1,6 cm.

21. Odlomek ustja skodele, tera sigilata; trdota 3, premaz 6; barva 5 YR 7/6, premaz 2.5 YR 4/8; r. p. 12,5 cm, v. 2,3 cm.

22. Odlomek ustja skodele, tera sigilata; trdota 3, premaz 6; barva 5 YR 7/6, premaz 2.5 YR 4/8; r. p. 10,2 cm, v. 2,4 cm.

23. Odlomek skodele, tera sigilata; trdota 3, premaz 7; barva 7.5 YR 8/4, premaz 2.5 YR 4/8; r. p. 12,7 cm, v. 3,8 cm.

24. Odlomek ostenja skodele, tera sigilata; trdota 3, premaz 4; barva 2.5 YR 6/8, premaz 2.5 YR 4/8; r. p. 10,2 cm, v. 2,2 cm.

25. Odlomek skodele, tera sigilata, okrašene z aplikjo; trdota 3, premaz 6; barva 7.5 YR 8/4, premaz 2.5 YR 4/8; r. p. 12 cm, v. 2,7 cm.

26. Odlomek skodele, tera sigilata; trdota 3, premaz 6; barva 5 YR 7/6, premaz 2.5 YR 4/8; r. p. 10,5 cm, v. 4,1 cm.

27. Odlomek skodele, tera sigilata; trdota 3, premaz 6; barva 5 YR 7/6, premaz 2.5 YR 4/8; r. p. 11,5 cm, v. 4 cm.

28. Odlomek skodele, tera sigilata; trdota 3, premaz 7; barva 5 YR 7/8, premaz 2.5 YR 4/8; r. p. 11 cm, v. 3,6 cm.

29. Odlomek skodele, tera sigilata; trdota 3, premaz 7; barva 7.5 YR 7/4, premaz 2.5 YR 4/8; r. p. 11,5 cm, v. 2,8 cm.

30. Odlomek ustja čaše, tera sigilata; trdota 3, premaz 7; barva 5 YR 6/6, premaz 2.5 YR 4/6; r. p. 8,6 cm, v. 2 cm.

31. Odlomek ustja čaše, tera sigilata; trdota 3, premaz 7; barva 5 YR 6/6, premaz 2.5 YR 4/6; r. p. 8,6 cm, v. 1,4 cm.

32. Odlomek ustja čaše, tera sigilata; trdota 3, premaz 7; barva 5 YR 7/4, premaz 2.5 YR 4/6; r. p. 6,4 cm, v. 1,3 cm.

Tabla 17

Gornji trg 30, faza IV (sonda 2).

1. Odlomek ustja dvoročajne skodele, tera sigilata; trdota 3, premaz 7; barva 5 YR 6/6, premaz 10 YR 5/6; r. p. 12,8 cm, v. 2,1 cm.

2. Odlomek ostenja skodele, tera sigilata, okrašene z vegetativnim okrasom; trdota 3, premaz 4; barva 5 YR 7/8, premaz 2.5 YR 4/8; d. 3,3 cm, v. 4,3 cm.

3. Odlomek ostenja skodele, tera sigilata, okrašene z vegetativnim okrasom; trdota 3, premaz 6; barva 2.5 YR 6/6, premaz 2.5 YR 4/8; d. 4,3 cm, v. 3,3 cm.

4. Odlomek dna pladnja, tera sigilata; trdota 3, premaz 6; barva 5 YR 7/6, premaz 2.5 YR 4/8; r. p. 12,4 cm, v. 2 cm.

5. Odlomek dna pladnja, tera sigilata; trdota 3, premaz 7; barva 5 YR 6/4, premaz 2.5 YR 4/6; r. p. 11,7 cm, v. 2,3 cm.

6. Odlomek dna pladnja ali krožnika, tera sigilata; trdota 3, premaz 6; barva 5 YR 7/4, premaz 2.5 YR 4/8; r. p. 8 cm, v. 1,8 cm.

7. Odlomek dna pladnja ali krožnika, tera sigilata; trdota 3, premaz 7; barva 5 YR 6/6, premaz 2.5 YR 4/8; r. p. 8,2 cm, v. 2,2 cm.

8. Odlomek noge krožnika ali pladnja, tera sigilata; trdota 3, premaz 7; barva 5 YR 6/6, premaz 2.5 YR 4/8; r. p. 9 cm, v. 1,8 cm.

9. Odlomek noge krožnika ali pladnja, tera sigilata; trdota 3, premaz 6; barva 5 YR 6/6, premaz 2.5 YR 4/8; r. p. 10,1 cm, v. 2,7 cm.

10. Odlomek ustja skodele, tera sigilata; trdota 4, premaz 6; barva 5 YR 5/3, premaz 2.5 YR 4/8; r. p. 19 cm, v. 2,6 cm.

11. Odlomek dna skodele, tera sigilata; trdota 3, premaz 6; barva 5 YR 7/6, premaz 2.5 YR 4/8; r. p. 6,2 cm, v. 1,7 cm.

12. Odlomek dna skodele, tera sigilata; trdota 3, premaz 4; barva 5 YR 7/4, premaz 5 YR 7/6; r. p. 5,9 cm, v. 1,8 cm.

13. Odlomek dna skodele, tera sigilata; trdota 3, premaz 6; barva 5 YR 7/6, premaz 2.5 YR 4/8; r. p. 6 cm, v. 1,1 cm.

14. Odlomek dna čaše, tera sigilata; trdota 3, premaz 6; barva 5 YR 7/4, premaz 2.5 YR 4/8; r. p. 3,7 cm, v. 2 cm.

15. Odlomek dna čaše, tera sigilata; trdota 3, premaz 6; barva 5 YR 7/8, premaz 2.5 YR 4/8; r. p. 4,7 cm, v. 1 cm.

16. Odlomek dna krožnika ali pladnja; trdota 3, premaz 6; barva 5 YR 7/8, premaz 2.5 YR 4/8; r. p. 8,6 cm, v. 2 cm.

17. Odlomek dna pladnja ali krožnika, tera sigilata s pravokotnim žigom D(Q?)PIC (?); trdota 3, premaz 5; barva 7.5 YR 6/6, premaz 2.5 YR 5/8; r. p. 7,5 cm, v. 1,8 cm.

18. Odlomek dna, tera sigilata, z žigom (?CEE?)T (?); trdota 3, premaz 6; barva 5 YR 7/4, premaz 2.5 YR 4/8; d. 2 cm.

19. Odlomek dna, tera sigilata, s pravokotnim žigom NIC(O);

trdota 3, premaz 7; barva 5 YR 6/6, premaz 2.5 YR 4/8; r. p. 5 cm, v. 1,2 cm.

20. Odlomek ročaja, tera sigilata; trdota 4, premaz 6; barva 5 YR 6/6, premaz 2.5 YR 5/6; d. 5 cm, p. 1,5 cm.

21. Odlomek ročaja, tera sigilata; trdota 3, premaz 5; barva 2.5 YR 6/8, premaz 2.5 YR 4/8; d. 4 cm, p. 1,6 cm.

22. Odlomek tordiranega ročaja, tera sigilata; trdota 3, premaz 7; barva 5 YR 6/6, premaz 2.5 YR 4/8; d. 4,3 cm, p. 1,4 cm.

23. Odlomek glinenega balzamarija na nogi iz dobro prečiščene gline. Notranjost je prevlečena s temnim premazom; trdota 3, premaz 5; barva 5 YR 6/6, premaz 5 YR 4/6; r. p. 5,3 cm, v. 5 cm.

24. Odlomek vratu vrča iz dokaj dobro prečiščene gline; trdota 3; barva 5 YR 6/6; r. p. 3,8 cm, v. 5,1 cm.

25. Odlomek vratu vrča iz dokaj dobro prečiščene gline; trdota 3; barva 5 YR 7/6; r. p. 4,1 cm, v. 2,9 cm.

26. Odlomek vratu vrča iz dokaj dobro prečiščene gline; trdota 4; barva 5 YR 6/6; r. p. 7,8 cm, v. 3,4 cm.

27. Odlomek ustja ročke iz dokaj dobro prečiščene gline; trdota 3; barva 5 YR 6/6; r. p. 12,5 cm, v. 1,4 cm.

28. Odlomek ustja ročke iz dokaj dobro prečiščene gline; trdota 3; barva 7.5 YR 7/4; r. p. 12,8 cm, v. 5 cm.

29. Odlomek ramena vrča iz dokaj dobro prečiščene gline z luknjico; trdota 3; barva 7.5 YR 7/6; r. p. 21 cm, v. 3,2 cm.

30. Odlomek ustja vrča iz dokaj dobro prečiščene gline; trdota 5; barva 5 YR 6/1; r. p. 5,5 cm, v. 2,9 cm.

31. Odlomek ustja vrča iz dokaj dobro prečiščene gline; trdota 3; barva 7.5 YR 7/4; r. p. 6,1 cm, v. 1,9 cm.

32. Odlomek trakastega ročaja iz dokaj dobro prečiščene gline, prevlečene s svetlim premazom; trdota 3; barva 5 YR 7/6, premaz 7.5 YR 8/4; p. 2,6 cm, d. 3,3 cm.

33. Odlomek trakastega ročaja iz dokaj dobro prečiščene gline; trdota 3; barva 5 YR 6/6; š. 2,1 cm, d. 3 cm.

34. Odlomek ročaja iz dokaj dobro prečiščene gline; trdota 4; barva 5 YR 6/4; d. 8,6 cm.

35. Odlomek trakastega ročaja iz dokaj dobro prečiščene gline; trdota 3; barva 5 YR 7/3; p. 2,8 cm, d. 5,4 cm.

36. Odlomek ustja vrča iz dokaj dobro prečiščene gline; trdota 3; barva 2.5 YR 6/8; d. 5,1 cm.

37. Odlomek trakastega ročaja iz dokaj dobro prečiščene gline; trdota 3; barva 7.5 YR 6/4; p. 4,4 cm, d. 5,4 cm.

38. Odlomek trakastega ročaja iz dokaj dobro prečiščene gline; trdota 3; barva 5 YR 6/6; š. 4,4 cm, d. 7,3 cm.

Tabla 18

Gornji trg 17, faza IV (sonda 2).

1. Odlomek ustja lončka iz dokaj dobro prečiščene gline; trdota 5; barva 7.5 YR 6/3; r. p. 8,8 cm, v. 2,2 cm.

2. Odlomek ustja posode iz dokaj dobro prečiščene gline; trdota 4; barva 5 YR 5/3; r. p. 11,1 cm, v. 1,8 cm.

3. Odlomek ustja ročke iz dokaj dobro prečiščene gline; trdota 4; barva 7.5 YR 7/6; r. p. 17,3 cm, v. 3 cm.

4. Odlomek ustja ročke iz dokaj dobro prečiščene gline; trdota 3; barva 7.5 YR 7/4; r. p. 13 cm, v. 4,2 cm.

5. Odlomek ustja ročke iz dokaj dobro prečiščene gline; trdota 3; barva 7.5 YR 8/4; r. p. 16,2 cm, v. 3 cm.

6. Odlomek ustja posode iz dokaj dobro prečiščene gline; trdota 3; barva 5 YR 7/8; r. p. 23,2 cm, v. 2,4 cm.

7. Odlomek dna posode na prstanasti nogi iz dokaj dobro prečiščene gline; trdota 3; barva 10 YR 7/4; r. p. 7,6 cm, v. 3 cm.

8. Odlomek dna posode na prstanasti nogi iz dokaj dobro prečiščene gline; trdota 3; barva 5 YR 6/8; r. p. 11,4 cm, v. 2,7 cm.

9. Odlomek dna posode iz dokaj dobro prečiščene gline; trdota 3; barva 10 R 6/8; r. p. 7,5 cm, v. 4,3 cm.

10. Odlomek dna posode iz dokaj dobro prečiščene gline; trdota 3; barva 5 YR 7/6; r. p. 7,3 cm, v. 2,9 cm.

11. Odlomek dna posode na prstanasti nogi iz dokaj dobro prečiščene gline; trdota 3; barva 7.5 YR 8/6; r. p. 8 cm, v. 3,2 cm.

12. Odlomek dna posode iz dokaj dobro prečiščene gline; trdota 4; barva 7.5 YR 8/6; r. p. 7,5 cm, v. 5,2 cm.

13. Odlomek dna posode iz dokaj dobro prečiščene gline; trdota 4; barva 2.5 YR 6/8; r. p. 9,2 cm, v. 5 cm.

14. Odlomek dna posode na prstanasti nogi iz dokaj dobro prečiščene gline; trdota 4; barva 5 YR 7/8; r. p. 8,6 cm, v. 4,9 cm.

15. Dno posode na prstanasti nogi iz dokaj dobro prečiščene gline; trdota 3; barva 5 YR 6/6; r. p. 13,7 cm, v. 4,2 cm.

16. Odlomek dna posode na prstanasti nogi iz dokaj dobro prečiščene gline; trdota 4; barva 7.5 YR 8/4; r. p. 11,8 cm, v. 7,7 cm.

17. Odlomek ustja vrča iz dokaj dobro prečiščene gline; trdota 3; barva 5 YR 7/8; r. p. 10,5 cm, v. 2,7 cm.

18. Odlomek ustja vrča iz dokaj dobro prečiščene gline; trdota 3; barva 2.5 YR 6/8; r. p. 11,7 cm, v. 4,4 cm.

19. Odlomek ustja vrča iz dokaj dobro prečiščene gline; trdota 5; barva 2.5 YR 7/6; r. p. 12,7 cm, v. 6,2 cm.

20. Odlomek ustja vrča iz dokaj dobro prečiščene gline; trdota 3; barva 10 YR 8/4; r. p. 10,7 cm, v. 3,2 cm.

21. Odlomek ustja vrča iz dokaj dobro prečiščene gline; trdota 3; barva 7.5 YR 7/6; r. p. 12 cm, v. 4,1 cm.

Tabla 19

Gornji trg 30, faza IV (sonda 2).

1. Odlomek skodele iz dobro prečiščene gline; trdota 4; barva 7.5 YR 5; r. p. 10 cm, v. 4,1 cm.

2. Odlomek skodele iz dokaj dobro prečiščene gline; trdota 5; barva 5 YR 5/1; r. p. 9,9 cm, v. 2,1 cm.

3. Odlomek skodele iz dokaj dobro prečiščene gline; trdota 6; barva 7.5 YR 5; r. p. 9 cm, v. 2,3 cm.

4. Odlomek skodele iz dobro prečiščene gline; trdota 6; barva 2.5 YR 5; r. p. 10 cm, v. 2,6 cm.

5. Odlomek skodele iz dokaj dobro prečiščene gline; trdota 6; barva 2.5 YR 5; r. p. 11 cm, v. 2,2 cm.

6. Odlomek skodele iz dobro prečiščene gline, prevlečene s temnim, peskastim premazom in okrašene z vodoravnim žlebom; trdota 6; barva 2.5 YR 5/4; r. p. 7,9 cm, v. 2 cm.

7. Odlomek skodele iz dobro prečiščene gline, prevlečene s temnim peskastim premazom; trdota 3, premaz 7; barva 5 YR 7/4, premaz 2.5 YR 5/8; r. p. 10 cm, v. 3 cm.

8. Odlomek skodele iz dobro prečiščene gline, prevlečene s peskastim premazom; trdota 4; barva 5 YR 5/3; r. p. 9,3 cm, v. 1,9 cm.

9. Odlomek skodele iz dobro prečiščene gline, prevlečene s temnim, peskastim premazom; trdota 3, premaz 3; barva 5 YR 7/6, premaz 5 YR 5/6; r. p. 9,4 cm, v. 2,5 cm.

10. Odlomek ostenja čaše iz dokaj dobro prečiščene gline, okrašene z vrezji; trdota 5; barva 7.5 YR 4; d. 3,8 cm, v. 3,5 cm.

11. Odlomek skodele iz dokaj dobro prečiščene gline; trdota 5; barva 2.5 YR 5; v. 3 cm.

12. Odlomek dna skodele iz dokaj dobro prečiščene gline; trdota 5; barva 5 YR 5/1; r. p. 4,5 cm, v. 0,9 cm.

13. Odlomek dna čaše iz dokaj dobro prečiščene gline; trdota 4; barva 10 YR 5/8; r. p. 4 cm, v. 1,1 cm.

14. Odlomek dna skodele iz dobro prečiščene gline, prevlečene s temnim peskastim premazom; trdota 3, premaz 2; barva 7.5 YR 7/4, premaz 5 YR 6/3; r. p. 3,9 cm, v. 0,6 cm.

15. Dno glinene stekleničke iz dobro prečiščene gline; trdota 4; barva 7.5 YR 6/3; p. 2,1 cm, v. 1 cm.

16. Odlomek dna čaše iz dobro prečiščene gline, okrašene z vbodi; trdota 3; barva 5 YR 6/4; r. p. 4,6 cm, v. 1,5 cm.

17. Odlomek ustja čaše iz dokaj dobro prečiščene gline, okrašene z bradavičko; trdota 4; barva 2.5 YR 6/8; r. p. 7,6 cm, v. 2 cm.

18. Odlomek ustja čaše iz dobro prečiščene gline; trdota 3; barva 2.5 YR 6/6; r. p. 10 cm, v. 1,9 cm.

19. Odlomek čaše iz dokaj dobro prečiščene gline, okrašene z vodoravnim žlebom; trdota 4; barva 5 YR 4/1; r. p. 8,4 cm, v. 2,4 cm.

20. Odlomek čaše iz dobro prečiščene gline; trdota 4; barva 5 YR 5/1; r. p. 6,5 cm, v. 2,2 cm.

21. Odlomek čaše iz dobro prečiščene gline; trdota 6; barva 2.5 YR 5; r. p. 7,5 cm, v. 1,8 cm.

22. Odlomek čaše iz dobro prečiščene gline, prevlečene s temnim premazom; trdota 3, premaz 3; barva 7.5 YR 7/4, premaz 7.5 YR 5/3; r. p. 7,5 cm, v. 1,7 cm.

23. Odlomek čaše iz dobro prečiščene gline, prevlečene s temnim, peskastim premazom; trdota 3, premaz 3; barva 7.5 YR 7/3,

premaz 2.5 YR 4/8; r. p. 6,4 cm, v. 3,1 cm.

Tabla 20

Gornji trg 30, faza IV (sonda 2).

1. Izčrepinjski pokrov amfore iz dokaj dobro prečiščene gline; trdota 3; barva 10 YR 7/3; p. 9,1 cm, v. 1,5 cm.

2. Izčrepinjski pokrov amfore iz dokaj dobro prečiščene gline; trdota 3; barva 2.5 YR 6/8; p. 6,6 cm, v. 1,5 cm.

3. Odlomek pokrova amfore iz dobro prečiščene gline, okrašene s krožcem; trdota 3; barva 10 YR 8/3; r. p. 8,6 cm, v. 2,6 cm.

4. Odlomek amfore iz dokaj dobro prečiščene gline, z žigom na ustju; trdota 4; barva 2.5 YR 6/8; v. 25,4 cm.

5. Odlomek ustja amfore iz dokaj dobro prečiščene gline; trdota 3; barva 10 YR 7/4; r. p. 18 cm, v. 5,5 cm.

6. Odlomek ustja amfore iz dokaj dobro prečiščene gline; trdota 4; barva 10 YR 8/2; r. p. 9,5 cm, v. 7,1 cm.

7. Odlomek ustja amfore iz dokaj dobro prečiščene gline; trdota 3; barva 5 YR 6/6; r. p. 15 cm, v. 4,7 cm.

8. Odlomek ustja amfore iz dokaj dobro prečiščene gline; trdota 4; barva 5 YR 7/8; r. p. 14,5 cm, v. 6,8 cm.

9. Odlomek ustja amfore iz dokaj dobro prečiščene gline; trdota 4; barva 5 YR 6/6; r. p. 14,8 cm, v. 6,2 cm.

10. Odlomek ustja amfore iz dokaj dobro prečiščene gline; trdota 3; barva 5 YR 6/8; r. p. 14,3 cm, v. 4,2 cm.

11. Odlomek ustja amfore iz dobro prečiščene gline; trdota 3; barva 10 YR 7/4; r. p. 16,9 cm, v. 5,8 cm.

12. Odlomek ustja amfore iz dokaj dobro prečiščene gline; trdota 4; barva 5 YR 6/8; r. p. 17,5 cm, v. 9,5 cm.

Tabla 21

Gornji trg 30, faza IV (sonda 2).

1. Odlomek ustja amfore iz dokaj dobro prečiščene gline; trdota 3; barva 7.5 YR 7/6; r. p. 15,7 cm, v. 9,5 cm.

2. Odlomek ustja amfore iz dobro prečiščene gline; trdota 3; barva 5 YR 7/6; r. p. 13 cm, v. 8,5 cm.

3. Odlomek ramena amfore iz dokaj dobro prečiščene gline; trdota 3; barva 2.5 Y 7/3; r. p. 18 cm, v. 4,5 cm.

4. Odlomek vratu amfore iz dokaj dobro prečiščene gline; trdota 4; barva 5 YR 6/8; r. p. 14 cm, v. 5,5 cm.

5. Noga amfore iz dokaj dobro prečiščene gline; trdota 4; barva 7.5 YR 6/6; v. 9,9 cm.

6. Noga amfore iz dokaj dobro prečiščene gline, prevlečene s svetlim premazom; trdota 3; barva 5 YR 6/6, premaz 10 YR 7/4; p. 10,7 cm, v. 5,6 cm.

7. Noga amfore iz dokaj dobro prečiščene gline; trdota 3; barva 7.5 YR 7/4; p. 5,5 cm, v. 4,9 cm.

8. Odlomek ročaja amfore iz dokaj dobro prečiščene gline; trdota 3; barva 5 YR 6/5; d. 5 cm, p. 1,9 cm.

9. Odlomek ročaja amfore iz dokaj dobro prečiščene gline, prevlečenega s svetlim premazom; trdota 3, premaz 2; barva 5 YR 6/6, premaz 7.5 YR 8/4; d. 7,5 cm, p. 3,3 cm.

10. Odlomek ročaja amfore iz dokaj dobro prečiščene gline; trdota 3; barva 5 YR 6/6; d. 7,6 cm, p. 4,4 cm.

11. Odlomek roba pladnja iz dokaj dobro prečiščene gline; trdota 5; barva zun. 5 YR 3/2, notr. 10 R 4/6; r. p. 34 cm, v. 2,9 cm.

12. Odlomek roba pladnja iz dokaj dobro prečiščene gline; trdota 7; barva 7.5 YR 6/3, premaz 10 R 4/6; r. p. 27,2 cm, v. 2,4 cm.

13. Odlomek roba pokrova iz slabo prečiščene gline; trdota 4; barva 2.5 YR 5/6; r. p. 26,4 cm, v. 2,5 cm.

14. Odlomek roba pokrova iz slabo prečiščene gline; trdota 3; barva 5 YR 7/4; r. p. 26,2 cm, v. 4,8 cm.

15. Odlomek roba pokrova iz dokaj dobro prečiščene gline; trdota 5; barva 2.5 YR 5/4; r. p. 16,1 cm, v. 2,1 cm.

16. Odlomek roba pokrova iz dokaj dobro prečiščene gline; trdota 4; barva 5 YR 5/4; r. p. 19 cm, v. 2,4 cm.

Tabla 22

Gornji trg 30, faza IV (sonda 2).

1. Odlomek ustja lonca iz dokaj dobro prečiščene gline; trdota

- 3; barva 10 YR 7/2; r. p. 11,7 cm, v. 2 cm.
2. Odlomek ustja lonca iz slabo prečiščene gline; trdota 6; barva 5 YR 3/1; r. p. 12,9 cm, v. 2,5 cm.
3. Odlomek ustja lonca iz slabo prečiščene gline; trdota 6; barva 7.5 YR 2; r. p. 13,1 cm, v. 2,1 cm.
4. Odlomek ustja lonca iz slabo prečiščene gline; trdota 6; barva 5 YR 4; r. p. 16 cm, v. 2,3 cm.
5. Odlomek ustja lonca iz slabo prečiščene gline; trdota 5; barva 2.5 YR 3; r. p. 16 cm, v. 2,3 cm.
6. Odlomek ustja lonca iz slabo prečiščene gline; trdota 5; barva 7.5 YR 2; r. p. 7,8 cm, v. 2 cm.
7. Odlomek ustja lonca iz slabo prečiščene gline; trdota 6; barva 7.5 YR 6/4; r. p. 23,3 cm, v. 3 cm.
8. Odlomek ustja lonca iz slabo prečiščene gline; trdota 5; barva 5 YR 6/2; r. p. 18,1 cm, v. 2,7 cm.
9. Odlomek ustja trinožnika iz slabo prečiščene gline; trdota 7; barva 7.5 YR 3; r. p. 18,3 cm, v. 2,8 cm.
10. Odlomek ustja posode iz slabo prečiščene gline, okrašene s plitkim vodoravnim žlebom; trdota 7; barva 2.5 YR 4; r. p. 13,5 cm, v. 2,3 cm.
11. Odlomek ramena posode iz dokaj dobro prečiščene gline; trdota 6; barva 5 YR 6/1; r. p. 11,7 cm, v. 3,9 cm.
12. Odlomek dna trinožnika iz slabo prečiščene gline; trdota 6; barva 2.5 YR 5/2; r. p. 18,1 cm, v. 2 cm.
13. Odlomek ustja posode iz slabo prečiščene gline; trdota 4; barva 7.5 YR 6/2; v. 3,9 cm.
14. Odlomek ustja in ramena lonca iz slabo prečiščene gline, okrašenega z vodoravnimi plitkimi vrezji; trdota 5; barva 5 YR 3/1; r. p. 21,8 cm, v. 4,5 cm.
15. Odlomek ustja trinožnika iz slabo prečiščene gline; trdota 5; barva 5 YR 5/2; r. p. 24,4 cm, v. 2,6 cm.
16. Odlomek ustja trinožnika iz slabo prečiščene gline; trdota 7; barva 7.5 YR 4; r. p. 27,8 cm, v. 4,6 cm.
17. Odlomek ustja posode iz dokaj dobro prečiščene gline; trdota 5; barva povr. 2.5 YR 4, prelom 5 YR 5/6; r. p. 36 cm, v. 3,5 cm.
18. Odlomek ustja lonca iz dokaj dobro prečiščene gline, okrašenega z navpičnimi vrezji; trdota 5; barva 10 YR 6/3; r. p. 21,8 cm, v. 2,9 cm.
19. Odlomek ustja lonca iz slabo prečiščene gline, okrašenega s plitkimi vrezji; trdota 5; barva 10 YR 4/1; r. p. 19 cm, v. 2,5 cm.

Tabla 23

Gornji trg 30, faza IV (sonda 2).

1. Odlomek lonca iz slabo prečiščene gline, okrašen z navpičnimi, vzporednimi odtisi; trdota 7; barva 7.5 YR 3; r. p. 16,1 cm, v. 7,8 cm.
2. Odlomek ustja lonca iz slabo prečiščene gline, okrašenega s poševnimi vrezji; trdota 5; barva 5 YR 4/1; r. p. 15,5 cm, v. 3,2 cm.
3. Odlomek ustja in ramena lonca in slabo prečiščene gline, okrašenega z navpičnim metličanjem; trdota 5; barva 7.5 YR 6/3; r. p. 12,4 cm, v. 6,2 cm.
4. Odlomek ramena lonca iz slabo prečiščene gline, okrašenega z navpičnim metličanjem; trdota 5; barva 2.5 YR 3; r. p. 16 cm, v. 3,6 cm.
5. Odlomek ramena lonca iz slabo prečiščene gline, okrašenega s kaneluro in plitkimi vrezji; trdota 7; barva 10 YR 5/2; r. p. 12 cm, v. 3,5 cm.
6. Odlomek dna lonca iz slabo prečiščene gline, okrašenega z navpičnim metličanjem; trdota 6; barva 7.5 YR 7/4; r. p. 15,1 cm, v. 2,4 cm.
7. Odlomek dna lonca iz slabo prečiščene gline; trdota 6; barva 7.5 YR 6/4; r. p. 10 cm, v. 3,2 cm.
8. Odlomek dna posode iz slabo prečiščene gline; trdota 7; barva 5 YR 3/1; r. p. 8,5 cm, v. 1,6 cm.
9. Glinen vijček iz dokaj dobro prečiščene gline; trdota 4; barva 10 YR 6/2; p. 4,5 cm, v. 2,3 cm.

V spodnjem tlaku faze IV.

10. Odlomek ustja posode iz dokaj dobro prečiščene gline; trdota 4; barva 5 YR 6/6; r. p. 12,6 cm, v. 1,5 cm.
11. Odlomek ustja lonca iz slabo prečiščene gline; trdota 5;

barva 2.5 YR 4; r. p. 15,5 cm, v. 2,5 cm.

12. Odlomek roba posode, tera sigilata, okrašena s kaneluro in navpičnimi vrezji; trdota 3; premaz 4; barva 5 YR 5/8, premaz 10 YR 4/8; r. p. 23 cm, v. 3 cm.

13. Odlomek roba posode iz dobro prečiščene gline; trdota 4; barva 10 YR 5/2; r. p. 21,2 cm, v. 2,5 cm.

14. Odlomek vratu vrča iz dokaj dobro prečiščene gline; trdota 3; barva 5 YR 7/6; r. p. 10,7 cm, v. 5 cm.

15. Odlomek vratu vrča iz dokaj dobro prečiščene gline; trdota 3; barva 5 YR 8/4; r. p. 8 cm, v. 5,5 cm.

16. Odlomek dna posode na prstanasti nogi iz dokaj dobro prečiščene gline; trdota 3; barva 5 YR 7/4; r. p. 8,3 cm, v. 4,5 cm.

17. Dno posode na prstanasti nogi iz dobro prečiščene gline; trdota 3; barva 7.5 YR 6; r. p. 9,7 cm, v. 2,7 cm.

Na zgornjem tlaku faze IV.

18. Gumb iz zelene steklene paste, okrašena s svetlozelenim spiralnim okrasom; p. 2,6 cm, v. 1,1 cm.

19. Deformiran odlomek bronaste močno profilirane fibule; d. 2,6 cm.

20. Odlomek dna skodele iz dokaj dobro prečiščene gline; trdota 3; barva 5 YR 7/8; r. p. 3,3 cm, v. 1 cm.

21. Odlomek skodele iz dobro prečiščene gline, okrašene s poševnimi vrezji in vodoravnima žlebovoma; trdota 5; barva 10 YR 5/1; r. p. 10 cm.

Tabla 24

Stari trg 17.

1. Odlomek čaše iz dobro prečiščene gline, okrašene z reliefnimi paličicami; trdota 4; barva 2.5 YR 4/6; r. p. 7,5 cm, v. 9,3 cm.

2. Odlomek dna čaše iz dobro prečiščene gline, okrašene z reliefnimi paličicami; trdota 3; barva 2.5 YR 6/8; r. p. 5,7 cm, v. 3,3 cm.

3. Odlomek dna čaše iz dobro prečiščene gline, okrašene z reliefnimi paličicami; trdota 3; barva 2.5 YR 5/8; r. p. 4,5 cm, v. 1,4 cm.

4. Odlomek skodele iz dokaj slabo prečiščene gline; trdota 5; barva 5 YR 5/4; r. p. 10,7 cm, v. 2,7 cm.

5. Odlomek ostenja skodele iz dobro prečiščene gline, okrašene z girlandami in bunčico; trdota 5; barva 2.5 YR 4; d. 2,9 cm, v. 2,5 cm.

6. Odlomek reliefne oljenke prevlečene s slabo ohranjenim temnim premazom; trdota 3; barva 5 YR 7/6, premaz 2.5 YR 6/8; r. p. 7,5 cm, v. 3 cm.

7. Odlomek roba krožnika, tera sigilata; trdota 3, premaz 6; barva 5 YR 7/4, premaz 10 R 4/6; r. p. 19 cm, v. 1,3 cm.

8. Odlomek skodele, tera sigilata; trdota 3, premaz 6; barva 5 YR 7/4, premaz 10 R 4/6; r. p. 12,1 cm, v. 3,2 cm.

9. Odlomek roba dvoročajne skodele, tera sigilata; trdota 3, barva 6; barva 10 R 4/8, premaz 2.5 YR 5/6; r. p. 20 cm, v. 3,3 cm.

10. Odlomek roba krožnika, tera sigilata; trdota 3, premaz 6; barva 5 YR 6/6, premaz 10 R 4/6; r. p. 18 cm, v. 1,2 cm.

11. Odlomek roba krožnika, tera sigilata; trdota 3, premaz 6; barva 5 YR 6/3, premaz 10 R 4/6; r. p. 14,5 cm, v. 1,2 cm.

12. Odlomek roba skodele, tera sigilata; trdota 3, premaz 7; barva 5 YR 6/4, premaz 10 R 4/6; r. p. 11,8 cm, v. 2,4 cm.

13. Odlomek roba skodele, tera sigilata; trdota 3, premaz 6; barva 2.5 YR 6/6, premaz 2.5 YR 4/8; r. p. 15 cm, v. 1,7 cm.

14. Odlomek roba pladnja ali krožnika, tera sigilata; trdota 3, premaz 6; barva 5 YR 7/4, premaz 10 R 4/6; v. 1,7 cm.

15. Odlomek ostenja posode, tera sigilata, okrašene z vegetativnim okrasom; trdota 3, premaz 6; barva 10 R 5/8, premaz 10 R 4/6; d. 3,7 cm, v. 3,9 cm.

16. Odlomek ostenja posode, tera sigilata, okrašene z vegetativnim okrasom; trdota 3, premaz 4; barva 2.5 YR 5/8, premaz 10 R 5/8; d. 3,4 cm, v. 6,1 cm.

17. Odlomek ostenja posode, tera sigilata, okrašene plastičnim okrasom; trdota 3, premaz 6; barva 2.5 YR 5/8, premaz 10 R 5/6; d. 3,7 cm, v. 2 cm.

18. Noga in del ostenja dvoročajne skodele, tera sigilata, okrašene s plastičnim okrasom. Na dnu slabo ohranjen reliefni napis; trdota 3, premaz 6; barva 2.5 YR 5/8, premaz 10 R 4/6; p. 8,1 cm, v. 1,8 cm.

19. Odlomek skodele, tera sigilata, s težko berljivim pravokotnim žigom; trdota 3, premaz 6; barva 5 YR 6/6, premaz 2.5 YR 5/8; p. 5,6 cm, v. 3,6 cm.

20. Odlomek dna krožnika, tera sigilata, s pravokotnim žigom LICCAE; trdota 3, premaz 6; barva 5 YR 6/6, premaz 2.5 YR 5/8; r. p. 16 cm, v. 3,1 cm.

21. Odlomek dna pladnja ali krožnika, "črna" sigilata; trdota 3, premaz 5; barva 5 YR 7/6, premaz 5 YR 2.5/1; r. p. 8,4, v. 1,5 cm.

22. Odlomek dna krožnika, "črna" sigilata; trdota 3, premaz 5; barva 5 YR 7/6, premaz 5 YR 2.5/1; r. p. 8,3 cm, v. 1,7 cm.

23. Odlomek ustja vrča, tera sigilata; trdota 3, premaz 7; barva 5 YR 5/6, premaz 10 R 5/6; r. p. 9,2 cm, v. 2,6 cm.

Tabla 25
Stari trg 17.

1. Odlomek dna vrča, tera sigilata; trdota 3, premaz 4; barva 5 YR 6/6, premaz 2.5 YR 5/8; r. p. 8,2 cm, v. 2,8 cm.

2. Odlomek noge krožnika ali pladnja, tera sigilata; trdota 3, premaz 6; barva 5 YR 6/6, premaz 2.5 YR 4/8; r. p. 11 cm, v. 2,1 cm.

3. Odlomek noge krožnika ali pladnja, tera sigilata; trdota 3, premaz ni ohranjen; barva 7.5 YR 6/4; r. p. 9,6 cm, v. 2,7 cm.

4. Odlomek noge krožnika ali pladnja, tera sigilata; trdota 3, premaz 6; barva 5 YR 6/6, premaz 2.5 YR 4/6; r. p. 8,9 cm, v. 1,7 cm.

5. Odlomek noge krožnika ali pladnja, tera sigilata; trdota 3, premaz 6; barva 2.5 YR 6/6, premaz 2.5 YR 4/6; r. p. 12 cm, v. 2 cm.

6. Odlomek noge pladnja, tera sigilata; trdota 3, premaz 6; barva 5 YR 6/8, premaz 2.5 YR 5/6; r. p. 13,2 cm, v. 2,9 cm.

7. Odlomek ustja posode iz dokaj dobro prečiščene gline; trdota 3; barva 5 YR 6/6; r. p. 11,5 cm, v. 4,2 cm.

8. Odlomek ustja posode iz dokaj dobro prečiščene gline; trdota 3; barva 7.5 YR 7/3; r. p. 14,2 cm, v. 2,3 cm.

9. Odlomek ustja posode iz dokaj dobro prečiščene gline, prevlečene s temnim premazom; trdota 3, premaz 3; barva 5 YR 6/3, premaz 5 YR 5/1; r. p. 9 cm, v. 1,8 cm.

10. Odlomek ustja vrča iz dokaj dobro prečiščen gline; trdota 4; barva 5 YR 6/6; r. p. 8,6 cm, v. 2,5 cm.

11. Odlomek dna posode na prstanasti nogi iz dokaj dobro prečiščene gline, prevlečene s svetlim premazom in okrašene z vodoravnimi vrezji; trdota 3, premaz 3; barva 5 YR 6/6, premaz 7.5 YR 7/3; r. p. 7,8 cm, v. 8,3 cm.

12. Odlomek dna posode iz dokaj dobro prečiščene gline; trdota 4; barva 5 YR 6/6; r. p. 10,3 cm, v. 2,1 cm.

13. Odlomek dna posode iz dokaj dobro prečiščene gline; trdota 3; barva 5 YR 6/6; r. p. 8,5 cm, v. 2,8 cm.

14. Odlomek dna posode na prstanasti nogi iz dokaj dobro prečiščene gline; trdota 4; barva 7.5 YR 7/3; r. p. 7,5 cm, v. 3,2 cm.

15. Odlomek dna posode na prstanasti nogi iz dokaj dobro prečiščene gline, prevlečene s temnim premazom; trdota 3, premaz 3; barva 7.5 YR 7/6, premaz 7.5 YR 6/6; r. p. 8,5 cm, v. 3 cm.

16. Odlomek dna posode na prstanasti nogi iz dokaj dobro prečiščene gline; trdota 3; barva 5 YR 7/6; r. p. 18 cm, v. 2,9 cm.

17. Odlomek vratu vrča iz dokaj dobro prečiščene gline; trdota 3; barva 7.5 YR 7/6; r. p. 3,6 cm, v. 8,1 cm.

18. Odlomek vrča iz dokaj dobro prečiščene gline, prevlečene s temnim premazom; trdota 3, premaz 3; barva 7.5 YR 6/6, premaz 7.5 YR 5/6; r. p. 16 cm, v. 10,2 cm.

19. Odlomek ročaja posode iz dokaj dobro prečiščene gline; trdota 3; barva 7.5 YR 7/4; d. 4,3 cm.

20. Odlomek vratu vrča iz dokaj dobro prečiščene gline; trdota 3; barva 7.5 YR 7/6; r. p. 3,5 cm, v. 2,2 cm.

21. Odlomek trakastega ročaja iz dokaj slabo prečiščene gline; trdota 5; barva 7.5 YR 4/2; d. 3,6 cm, š. 1,6 cm.

22. Odlomek trakastega ročaja iz dokaj dobro prečiščene gline; trdota 3; barva 7.5 YR 7/6; d. 6,5 cm, š. 2,4 cm.

23. Odlomek trakastega ročaja iz dokaj dobro prečiščene gline; trdota 3; barva 5 YR 6/6; d. 12,2 cm, š. 2,7 cm.

24. Odlomek ustja posode iz slabo prečiščene gline; trdota 5; barva 5 YR 4/1; r. p. 20,1 cm, v. 2,5 cm.

25. Odlomek ustja posode iz slabo prečiščene gline; trdota 5; barva 2.5 YR 3; r. p. 16 cm, v. 3,2 cm.

Tabla 26
Stari trg 17.

1. Odlomek pladnja iz dokaj dobro prečiščene gline, prevlečenega s pompejansko rdečim premazom; trdota 5, premaz 3; barva 7.5 YR 5/2, premaz 10 R 4/6; r. p. 31 cm, v. 3,2 cm.

2. Odlomek pladnja iz dokaj dobro prečiščene gline, prevlečenega s pompejansko rdečim premazom; trdota 5, premaz 3; barva 7.5 YR 5/2, premaz 10 R 4/6; r. p. dna 27 cm, v. 3,1 cm.

3. Dno amfore iz dokaj dobro prečiščene gline; trdota 4; barva 2.5 YR 5/8; p. 13,4 cm, v. 6,5 cm.

4. Odlomek ročaja amfore iz dokaj dobro prečiščene gline; trdota 4; barva 5 YR 6/4; š. 5 cm; d. 6 cm.

5. Odlomek roba trinožnika iz slabo prečiščene gline, okrašenega z vodoravnimi vrezji; trdota 5; barva 2.5 YR 2.5; v. 4,2 cm.

6. Odlomek ustja posode iz slabo prečiščene gline; trdota 5; barva 5 YR 4/1; r. p. 22 cm, v. 3,1 cm.

7. Odlomek lonca iz slabo prečiščene gline, okrašenega z metličjem; trdota 5; barva 10 YR 7/3; r. p. trebuha 22,8 cm, v. 16,8 cm.

Stari trg 32.

8. Odlomek ustja vrča, tera sigilata; trdota 3, premaz 6; barva 5 YR 6/8, premaz 2.5 YR 5/8; r. p. 8 cm, v. 3,4 cm.

9. Odlomek roba krožnika, tera sigilata; trdota 3, premaz 5; barva 5 YR 7/8, premaz 2.5 YR 6/8; r. p. 19 cm, v. 1,6 cm.

10. Odlomek ustja lonca iz slabo prečiščene gline; trdota 4; barva 5 YR 6/4; r. p. 18,6 cm, v. 2,6 cm.

11. Odlomek noge keliha, tera sigilata; trdota 3, premaz 6; barva 2.5 YR 6/8, premaz 2.5 YR 4/6; r. p. 8,5 cm, v. 1,5 cm.

12. Dno skodele s pravokotnim žigom CHLI (?), tera sigilata; trdota 3, premaz 6; barva 5 YR 6/8, premaz 2.5 YR 5/8; p. 5,8 cm, v. 2,3 cm.

13. Dno pladnja, tera sigilata; trdota 3, premaz 6; barva 5 YR 6/8, premaz 2.5 YR 5/8; r. p. 11 cm, v. 2,3 cm.

14. Dno posode iz dokaj dobro prečiščene gline; trdota 4; barva 5 YR 6/4; r. p. 18,9 cm, v. 2,2 cm.

Tabla 27
Stari trg 32.

1. Odlomek melnice; trdota 4; barva 7.5 YR 6/6; r. p. 39 cm, v. 3,6 cm.

2. Odlomek ramena amfore, prevlečene s svetlim premazom; trdota 5; barva 2.5 YR 3/8, premaz 5 YR 7/4; r. p. 17,5 cm, v. 5,7 cm.

3. Noga amfore; trdota 4; barva 5 YR 6/6; d. 12,5 cm.

4. Odlomek ročaja amfore, prevlečene s svetlim premazom; trdota 4; barva 5 YR 7/8, premaz 5 YR 7/4; d. 10,5 cm.

5. Odlomek ramena in ročaja amfore; trdota 3; barva 2.5 YR 6/8; d. 18,5 cm.

Rožna ulica.

6. Odlomek roba krožnika, tera sigilata; trdota 3, premaz 5; barva 5 YR 6/8, premaz 2.5 YR 5/8; r. p. 17 cm, v. 1,1 cm.

7. Vrat amfore; trdota 3; barva 2.5 YR 6/8; r. p. 13,5 cm, v. 19 cm.

Sl. 10
Ljubljanski grad.

1. Bronasta fibula vrste Aucissa; d. 5,4 cm.

2. Bronasta fibula vrste Aucissa z napisom; d. 4,8 cm.

¹ D. Božiču se najlepše zahvaljujem za pomoč in napotke pri obdelavi kovinskega gradiva.

² Podatek mi je posredoval A. Pleterski, za kar se mu najlepše zahvaljujem.

³ Analizo sta opravila J. Novak in B. Stropnik z Inštituta Jožefa Stefana, za kar se jima najlepše zahvaljujem.

⁴ Podatek mi je posredoval P. Gleirscher v pismu z dne 7. 2. 1994, za kar se mu najlepše zahvaljujem.

⁵ Novce je določil A. Šemrov iz Numizmatičnega kabineta Narodnega muzeja v Ljubljani, za kar se mu najlepše zahvaljujem.

⁶ Gradivo mi je dala na voljo L. Plesničarjeva, za kar se ji najlepše zahvaljujem.

⁷ Gradivo bo obdelano na drugem mestu.

ADAM, A.-M. in M. FEUGÈRE 1982, Un aspect de l'artisanat du bronze dans l'arc alpin oriental et en Dalmatie au I er s. av. J.-C.: les fibules du type dit "de Zezerine". - *Aquil. Nos.* 53, 129 ss.

BERTONCELJ-KUČAR, V. 1979, Nakit iz stekla in jantarja. - *Arh. vest.* 30, 254 ss.

BÖHME-SCHÖNBERGER, A. 1989/1990, Ein bemerkenswertes Körpergrab aus Mainz-Weisenau. - *Mainzer Zeitschrift* 84/85, 239 ss.

BOŽIČ, D. 1987, Keltska kultura u Jugoslaviji, zapadna grupa. - V: *Praist. jug. zem.* 5, 855 ss.

BOŽIČ, D. 1993, Slovenija in srednja Evropa v poznolatskem obdobju. - *Arh. vest.* 44, 153 ss.

CONSP., *Consp. form. terrae sigillatae Italico modo confectae.* - Mater. z. röm.-germ. Ker. 10, 1990.

CZURDA-RUTH, B. 1979, *Die römischen Gläser vom Magdalensberg.* - Kärnt. Musschr. 65.

DEIMEL, M. 1987, *Die Bronzkleinfunde vom Magdalensberg.* - Kärnt. Musschr. 71.

DUVAL, A. 1974, Un type particulier de fibule gallo-romaine précoce: la fibule "d'Alésia". - *Antiquités Nationales* 6, 67 ss.

ETTLINGER E. 1973, *Die römischen Fibeln in der Schweiz.* Handbuch der Schweiz zur Römer- und Merowingerzeit. - Bern.

FARKA, C. 1977, *Die römischen Lampen vom Magdalensberg.* - Kärnt. Musschr. 61.

FEUGÈRE, M. 1985, *Les fibules en Gaule Méridionale.* - Rev. arch. Narb., Suppl. 12.

FINGERLIN, G. 1986, *Dangstetten 1.* - Forsch. u. Ber. zur Vor- u. Frühgesch. in Baden-Württ. 22.

GABROVEC, S. 1993, *Stična 1, Naselbinska izkopavanja.* - Kat. in monogr. 28.

GEBHARD, R. 1991, *Die Fibeln aus dem Oppidum von Manching.* - Die Ausgrabungen in Manching 14.

GUŠTIN, M. 1991, *Posočje. Posočje in der jüngeren Eisenzeit.* - Kat. in monogr. 27.

HORVAT, J. 1990, *Nauportus (Vrhniko).* - Dela 1. razr. SAZU 33.

HORVAT, J. 1993, *Začetek rimske dobe na prostoru zahodne in osrednje Slovenije.* Disertacija. - Ljubljana.

KNEZ, T. 1992, *Novo mesto 2. Keltsko-rimsko grobišče Beletov vrt.* - Carn. Arch. 2.

KOŠČEVIČ, R. 1980, *Antičke fibule s področja Siska.* - Zagreb.

LASER, R. in R. LEINWEBER, 1991, Die römischen Importfunde der Altmark. - *Jshr. mitteld. Vorgesch.* 74, 191 ss.

LEONARDI, G. in L. ZAGHETTO, 1993, Un complesso votivo a nord di Padova. - *Quad. Arch. Veneto* 9.

LLORIS, M. B. 1990, *Guía de la Cerámica Romana.* - Madrid.

MALIN, G. 1978, Der römerzeitliche Gutshof in Nendeln. - *Helv. Arch.* 34-36, 181 ss.

MARABINI MOEVS, M. T. 1973, *The Roman Thin Walled Pottery.* - Mem. Amer. Acad. Rome 32.

MOREL, J. P. 1981, *Céramique campanienne: les formes.* - Bibl. d. Ec. franç. d'Ath. et de Rome 244.

MULLOR, A. L. 1989, *Las cerámicas romanas de paredes finas en Cataluña.* - Barcelona.

OVERBECK, B. 1982, *Geschichte des Alpenrheintals in römischer Zeit 1.* - Münch. Beitr. z. Vor- u. Frühgesch. 20.

PEACOCK, D. P. S. in D. F. WILLIAMS 1986, *Amphorae and the Roman economy.* - London, New York.

PICCOTTINI, G. 1977, Die Stadt auf dem Magdalensberg - ein spätkeltsches und frühromisches Zentrum im südlichen Noricum. - *ANRW* 2/6, 263 ss.

PLESNIČAR-GEC, L. 1977, *Keramika emonskih nekropol.* - Diss. et Monogr. 20.

PLESNIČAR-GEC, L. 1992, *Bronasti statueti iz Emone.* - *Vjes. Arh. muz. Zag.* 3. serija, 24-25, 49 ss.

RIECKHOFF, S. 1975, Münzen und Fibeln aus dem Vicus des Kastells Hüfingen (Schwarzwald-Baar-Kreis). - *Saalb. Jb.* 32, 5 ss.

RIECKHOFF, S. 1992, Überlegungen zur Chronologie der Spätlatènezeit im südlichen Mitteleuropa. - *Bay. Vorgeschbl.* 57, 103 ss.

RIHA, E. 1979, *Die römischen Fibeln aus Augst und Kaiseraugst.* - Forsch. in Augst 3.

RÜTTI, B. 1991, *Die römischen Gläser aus Augst und Kaiseraugst.* - Forsch. in Augst 13.

SAGADIN, M. 1979, Antične pasne spone in garniture v Sloveniji. - *Arh. vest.* 30, 294 ss.

SCHINDLER, M. 1967, *Die "Schwarze Sigillata" des Magdalensberges.* - Kärnt. Musschr. 43.

SCHINDLER, M. 1986, Die "Schwarze Sigillata" des Magdalensberges 2. Neufunde seit 1965. - V: *Die Ausgrabungen auf dem Magdalensberg 1975 bis 1979, Magdal.* - Grabber. 15, 345 ss.

SCHINDLER, M. in S. SCHEFFENEGGER, 1977, *Die glatte rote Terra sigillata vom Magdalensberg.* - Kärnt. Musschr. 62.

SCHINDLER-KAUDELKA, E. 1975, *Die dünnwandige Gebrauchskeramik vom Magdalensberg.* - Kärnt. Musschr. 58.

SCHINDLER-KAUDELKA, E. 1980, *Die römische Modelkeramik vom Magdalensberg.* - Kärnt. Musschr. 66.

SCHINDLER-KAUDELKA, E. 1986, Die Backplatten vom Magdalensberg. - V: *Die Ausgrabungen auf dem Magdalensberg 1975 bis 1979, Magdal.* - Grabber. 15, 279 ss.

SCHINDLER-KAUDELKA, E. 1989, *Die gewöhnliche Gebrauchskeramik vom Magdalensberg.* - Kärnt. Musschr. 72.

SCHWINDEN, L. 1991, Zwei römische Bronzeinschriften vom Barsberg. - *Funde Ausgr. bez. Trier* 23, 33 ss.

ŠAŠEL, J. 1985, Zur Frühgeschichte der XV. Legion und zur Nordostgrenze der Cisalpinia zur Zeit Caesars. - V: *Römische Geschichte, Altertumskunde und Epigraphik. Festschrift A. Betz.* 547 ss.

ŠAŠEL-KOS, M. 1986, *Zgodovinska podoba prostora med Akvilejo, Jadrnom in Sirmijem pri Kasiju Dionu in Herodijanu.* - Ljubljana.

THILL, G. 1969, Fibeln vom Titelberg aus dem Beständen des Luxemburger Museums. - *Trierer Zeitschrift* 32, 133 ss.

ULBERT, G. 1984, *Cáceres el Viejo.* - Madr. Beitr. 11.

VANNACCI LUNAZZI, G. 1977, *Le necropoli preromane di Remedello sotto e Ca' di Marco di Fiesse.* - Cataloghi dei civici musei di Reggio nell'Emilia 2.

VEGAS, M. 1973, *Cerámica común Romana del Mediterraneo occidental.* - Publicaciones eventuales / Universidad de Barcelona 22.

VIČIČ, B. 1992, *Gornji trg 15 v Ljubljani - 2000 let poselitve.* - Ljubljana.

VIČIČ, B. 1993, *Zgodnjerimsko naselje pod Grajskim gričem v Ljubljani. Gornji trg 15.* - *Arh. vest.* 44, 153 ss.

ZABEHLICKY-SCHEFFENEGGER, S. 1992, *Terra Sigillata aus dem Gräberfeld Beletov vrt.* - V: *Knez* 1992, 75 ss.

Die frühromische Siedlung unterhalb des Schloßbergs in Ljubljana. Gornji trg 30, Stari trg 17 und 32

Zusammenfassung

Ljubljana zur 850. Jahresfeier seiner ersten schriftlichen Erwähnung

In den letzten Jahren wurden die archäologischen Rettungsgrabungen bei der Renovierung der Häuser an den Südhängen des Schloßberges am rechten Ljubljana-Ufer fortgesetzt (Abb. 1, 2). Alle Untersuchungen waren räumlich sehr begrenzt und bieten nur einen kleinen Einblick in die frühromische Besiedlung dieses Bereiches. Neben dem schon veröffentlichten Material vom Gornji trg 15 (Abb. 3: 6; Vičič 1992; ders. 1993, 153 ff.), haben wir noch folgende Stellen untersucht:

- I. Gornji trg 30 (Taf. 1-23)
- II. Stari trg 17 (Taf. 24-26: 1-7)
- III. Stari trg 32 (Taf. 26: 8-14; 27: 1-5)
- IV. Rožna ulica (Taf. 27: 6,7)
- V. Ljubljanski grad - Schloß (Abb. 10)

I. GORNJI TRG 30

Geländebeschreibung

In der zweiten Hälfte des Jahres 1991 führten wir vor der Renovierung des Hauses Gornji trg 30 in Ljubljana (Abb. 4) eine Rettungsgrabung durch. Einen kleineren Schnitt legten wir im Inneren des Hauses (Schnitt 1) an und einen größeren (Schnitt 2) an dessen Südseite, wo zuvor ein Anbau gestanden hatte, der dem Renovierungsprogramm gemäß abgerissen wurde. Vor Beginn der Untersuchungen wurde über die beiden Schnitte ein Koordinatennetz gelegt, das sich an den Grundriß des Gebäudes anlehnte.

Die Größe des Schnittes 1 war wegen statischer Gefährdung des Hauses begrenzt (bis 5,60 m lang und bis 3 m breit). Nach der Beseitigung der rezenten Aufschüttung wurden zwei Mauern und vier Gruben mit Material aus dem 16. Jahrhundert freigelegt (Abb. 5, Planum 1, Gruben 1-4). Da die beiden Mauern dieselbe Richtung hatten und so gebaut waren wie die sicherlich römischen Mauern aus Schnitt 2, stammen meines Erachtens beide aus derselben Epoche. Die übrige Oberfläche der Ausgrabung war mit Lehmputz bedeckt; hinsichtlich seiner Struktur können wir es mit dem Estrich der jüngsten Phase römischer Besiedlung (Beil. 1, Schicht 3; Phase IV), die in Schnitt 2 stärker ausgeprägt war, in Verbindung bringen. Die Zuschüttungsschicht dieser Phase (Beil. 1, Schicht 4) bestand aus kompakter brauner Erde, die mit Einschlüssen von Lehm, Sand, einzelnen Steinen und Funden vermischt war (Taf. 15: 3,8,9,11,15-17,27; 16: 8,11,24).

Unter dieser Schicht war der Aushub fast gänzlich mit einer Schicht sterilen Schotters bedeckt (Beil. 1, Schicht 6). Auf Schotter von derselben Struktur stießen wir auch in der östlichen Ecke und im Profil von Schnitt 2 dicht über der dritten Besiedlungsphase (Phase III). Darunter kam eine Laufschiene aus Lehm zum Vorschein (Abb. 6, Planum 2; Beil. 1, Schicht 8), deren Spuren wir auch im Südprofil von Schnitt 1 fanden. Etwa in der Mitte des Schnittes war die Laufschiene begrenzt durch einige eingegrabene, reihenförmig angeordnete Steine, die eine einfache Wand andeuten. Unter der Laufschiene aus Lehm lag eine Aufschüttungsschicht aus schwarzbrauner Erde (Beil. 1, Schicht 10) mit einigen Funden (Taf. 3: 15-18,22; 9: 10-24). Im Hinblick auf die stratigraphischen Verhältnisse habe ich das Gelniveau aus Lehm und die darunterliegende Aufschüttung als dritte Besiedlungsphase bezeichnet; leider konnte ich sie aber nicht so einteilen wie in Schnitt 2.

Die nächste Schicht bildet ein ausgesprochen steriler gelbbrauner Lehm (Beil. 1, Schicht 11). Am Ostprofil war die Lehm-

schicht durchbrochen mit dem Material der dritten Besiedlungsphase und einer Rutschung, deren Zweck und Entstehung nicht geklärt sind. Zum Teil wurde die Lehmschicht von einer Schicht weicherer dunkleren Lehms (Beil. 1, Schicht 12) durchbrochen; es bleibt offen, ob es sich hierbei um Reste einer Laufschiene handelt oder um die Folge einer intensiveren Auswaschung. Funde gab es in diesen Schichten nicht. Der letzteren folgte schwarzer fettiger Lehm (Beil. 1, Schicht 13) - eine Kulturschicht mit einzelnen Funden, die ich als zweite Besiedlungsphase bezeichnet habe (Phase II, Taf. 3: 1,4-7,9,10,13). Stärker ausgeprägt und vor allem reicher an Funden war diese Besiedlungsphase in Schnitt 2. Schicht 11 lagerte in dem größeren Teil der Ausgrabung auf einer sterilen Schicht aus Feinsand, der mit Lehm und Kieselsteinen vermischt war.

Die Nordostecke in Schnitt 1 (Abb. 7, Planum 3) war bedeckt mit einer Schicht sterilen Lehms (Beil. 1, Schicht 14), die ihrer Zusammensetzung nach Schicht 9 glich. Darunter befand sich eine Schicht schwarzer Erde (Beil. 1, Schicht 15), die die älteste Besiedlungsphase darstellt (Phase I, Taf. 1: 1-5).

Schnitt 2 war 10 m lang und maximal 4,80 m breit. An der Nordseite wurde er eingegrenzt durch ein Abflußrohr, so daß die "nutzbare" Breite des Schnittes nur 3,60 m betrug. Nach der Beseitigung der rezenten Aufschüttung (Beil. 4, Schicht 1) kam in einer Tiefe bis etwa -1,00 m eine durch rezente Eingrabungen ziemlich beschädigte, ausgeprägte Laufschiene zum Vorschein (Beil. 2, Planum 1). Die Laufschiene (Beil. 4, Schicht 3) bestand aus sehr kompaktem gelbrotem Lehm, der unterbrochen war durch zwei parallele in Nord-Süd-Richtung verlaufende Mauern, an deren Enden sich zwei kleine Mauern in Ost-West-Richtung angeschlossen. Die kleine Mauer an der Ostseite des Schnittes erstreckte sich weiter im Ostprofil (Beil. 4, Schicht 2) und konnte deshalb nicht vollständig erforscht werden. Auf der Laufschiene - ich habe sie als Phase IVb bezeichnet - gab es wenig Funde, die gewiß römisch sind (Taf. 23: 18-21). Unter diesem Pflaster und einer dünnen Erdaufschüttung lag noch eine Laufschiene (Beil. 4, Schicht 5), die seiner Struktur nach dem darüberliegenden glich (Beil. 3, Planum 2). Im unteren Laufschiene (Phase IVa) wurden einige römische Funde entdeckt (Taf. 23: 10-17). Im Westteil der Ausgrabung verläuft in Nord-Süd-Richtung eine schmale Mauer, die wir nur in sehr geringem Umfang erforschen konnten. Höchstwahrscheinlich sind wir auf die Reste eines Vorstadtbauwerkes gestoßen, aber leider ist eine genauere Bestimmung des erforschten Gebäudes wegen der begrenzten Ausgrabungsfläche nicht möglich. Funde zwischen den beiden jüngsten römischen Phasen gab es nicht. Unter diesem Gelniveau befand sich eine Humusaufschüttung (Beil. 4, Schicht 4) mit vielen Kleinfunden. Trotz klarer stratigraphischer Verhältnisse war es nicht möglich, das Ende der jüngsten Besiedlungsphase zeitlich näher zu bestimmen; deswegen habe ich das Material beider Schichten zusammen als vierte Besiedlungsphase bestimmt (Phase IV, Taf. 15-23).

Der Humusschicht folgte eine ausgeprägte Schottererschicht (Beil. 4, Schicht 6). Im Nordostteil des Aushubes war sie durchaus steril und glich der Struktur nach dem Schotter aus Schnitt 1. Im Südteil des Schnittes (Beil. 4, Schicht 7) war der Schotter mit größeren Steinen, Lehm und Funden vermischt (Taf. 10-14). Diese Schottererschicht habe ich als Zuschüttungsschicht der dritten Besiedlungsphase (Phase IIIb) bezeichnet. Darunter folgte eine schlecht erhaltene aus Lehm bestehende Laufschiene des Gebäudes (Beil. 4, Schicht 8), die wir leider nicht überall mit Sicherheit begrenzen konnten (Abb. 8, Planum 3). Auf der Laufschiene dieses Hauses fanden wir einige kleine Gegenstände (Taf. 9: 1-9). Unter dem Gelniveau stießen wir auf eine dicke, etwa 0,5 m² große Brandschicht (Schicht 8a), die vielleicht den

Rest einer Herdstelle darstellt. Die untere Schicht der dritten Besiedlungsphase (*Beil. 4*, Schicht 9) war noch lehmiger, und der Sand war mit größeren Steinen und Funden (*Taf. 3*: 14, 19-21, 23; 4-8) vermischt. Das ist die Aufschüttungsschicht (Phase IIIa), die vor dem Bau des Hauses der dritten Besiedlungsphase hierher geschüttet wurde.

Diese Besiedlungsphase wurde abgeschlossen durch eine sterile Schicht gelben Lehms (*Beil. 4*, Schicht 11), die derjenigen aus Schnitt 1 gleich. Darunter befand sich eine dicke Lehm-Humus-Schicht mit viel Brandmaterial, organischen Resten und aufschlußreichen Funden (*Beil. 4*, Schicht 13). Sie lag auf einer sterilen, aus Feinsand, Lehm und Kieselsteinen bestehenden Grundlage, die derjenigen aus Schnitt 1 gleich. Diese Phase haben wir als zweite Besiedlungsphase bezeichnet (*Taf. 1*: 6-17; 2; 3: 2, 3, 8, 11, 12). Auf Reste der ersten, ältesten Besiedlungsphase sind wir in Schnitt 2 nicht gestoßen.

Auswertung des Materials

Phase I (*Taf. 1*: 1-5)

Die Funde der ältesten Besiedlungsphase sind sowohl zahlenmäßig als auch ihrer Aussagekraft nach bescheiden. Neben dem charakteristischen Material der Alteingesessenen tritt das Fragment einer Platte oder eines Tellers aus "schwarzer" Sigillata von grauem Fabrikat hervor (*Taf. 1*: 1). Eine überzeugende Rekonstruktion bzw. Bestimmung des Typs nach der Klassifikation Jean Paul Morels (Morel 1981) ist leider nicht möglich. Auf dem Magdalensberg sind solche Fabrikate ziemlich selten; sie sind in die ältesten Schichten der Siedlung datiert und sicherlich italischen Ursprungs (Schindler 1967, 60 ff.; dieselbe 1986, 345 ff.; Zabehlicky-Scheffenecker 1986, 149 ff.).

Eine absolute Datierung der Phase I ist schwer. Durchaus unklar ist die Zeit ihrer Entstehung; unter Berücksichtigung des Materials aus der zweiten Besiedlungsphase datieren wir sie in die erste Hälfte des 1. Jhs. v. Chr.

Phase II (*Taf. 1*: 6-17; 2; 3: 1-13)

Die ausgesprochen lehmige, mit organischen Resten (Ästen, Holzstücken) vermischte Schicht ist stratigraphisch überzeugend bestimmt vor allem in Schnitt 2 (*Beil. 4*), wo sie auf sterilem Boden lag und mit einer Schicht sterilen Lehms bedeckt war. In Schnitt 1 (*Beil. 1*) war die stratigraphische Lage über der älteren Schicht durchaus klar, etwas weniger deutlich war indes die Grenze zu den jüngeren Schichten. Eine ziemlich große Zahl von Funden veranschaulicht das Bild dieser Besiedlungsphase und trägt zum Verständnis des Ganzen in bedeutsamer Weise bei.

Eine kleinere Fibel¹ des Typs Nauheim (*Taf. 1*: 7) ist aus Bronze, mit unverziertem Bügel, dachförmigem Querschnitt und durchlochem Fuß. Bisher wurden solche Fibeln dem Typ Nauheim oder dem Typ Gorica zugeordnet, Dragan Božič hingegen hat sie nach einigen Charakteristika (breiterer Bügel, kürzerer, höherer Nadelfuß ohne Knopf oder Ausbuchtung) der Variante B der Nauheim-Fibeln mit durchlöcherter Fuß zugeordnet (Božič 1993, 142 ff., Abb. 4; 5, 6). Den Ursprung solcher Fibeln sucht er in Nordostitalien bzw. im Fall der Variante B sogar in Friaul. Im heutigen slowenischen Gebiet ist der Fuß einer derartigen Fibel, aber noch kürzer und höher, aus Bled-Pristava bekannt.² Von größerer Bedeutung ist eine Fibel dieser Variante vom berühmten vorgeschichtlichen Ringwall Cvinger bei Stična (Schnitt 11; Gabovec 1993, Taf. 14; 15). Stratigraphisch darüber wurden in diesem Schnitt nämlich eine geschweifte Fibel mit Knopf auf dem Bügel (Almgren 18) und ein schlecht erhaltener Fuß einer Fibel gefunden, die wir zu den geschweiften Fibeln der Form Weisenau-Hörgertshausen mit einer Öse am Ende des langen, durchlöcherter Fußes zählen können (Gabovec 1993, Taf. 13; 29). Diese Form wird in die Jahre von 50 bis 15 v. Chr. datiert (Böhme-Schönberger 1989/1990, 239 ff.).

Die anderen Fibeln dieser Variante des Typs Nauheim aus Norditalien wurden leider nicht unter solchen Umständen gefunden, die ihre genauere Datierung zugelassen hätten.

Auch die größere Bronzefibel (*Taf. 1*: 6) gehört zu den weit verbreiteten Fibeln des Typs Nauheim. Gleich der kleineren be-

sitzt sie einen Bügel mit dachförmigem Querschnitt; leider ist ihr Fuß nicht mehr erhalten, so daß wir sie nicht genauer bestimmen können.

Die Fibeln des Typs Nauheim traten, wie die Untersuchungen der letzten Jahre gezeigt haben, schon vor dem Jahr 100 v. Chr. auf (Rieckhoff 1992, Abb. 2) und waren in den Jahren von 70/60 bis 30/20 v. Chr. am meisten verbreitet (Feugère 1985, 203 ff.; Gebhard 1991, 11 ff.).

Obwohl wir die größere Fibel des Typs Nauheim vom Gornji trg 30 nicht genauer bestimmen können, weist schon das Vorkommen der Variante B desselben Typs mit durchlöcherter Fuß auf norditalische Einflüsse in der zweiten Hälfte des 1. Jhs. v. Chr. im Raum des heutigen Zentralsloweniens hin, der damals seiner Kultur nach zur Mokronog-Gruppe der Spätlatènezeit gehörte.

Besonders interessant sind zwei Scharnierfibeln (*Taf. 1*: 8, 9). Beide wurden untersucht mit Energie Dispersiv-Röntgen-Fluoreszenz, die neben Kupfer und Zinn einen ziemlich großen Silbergehalt anzeigte.³

Die beiden Fibeln vereinigen die Merkmale, die für verschiedene Fibeltypen charakteristisch sind. So bilden das längliche Schema und der breite Bügel sogar eine Verbindung zum Typ Nauheim, das mit einem kleinen Knebel verzierte Fußende hingegen zum Typ Gorica und den Fibeln des Typs 6c nach Michel Feugère (Feugère 1985, 229 ff.). Die letzteren sind vor allem in Italien und Südfrankreich verbreitet, doch ist ihre genauere Datierung leider nicht möglich (Ulbert 1984, 60 ff.). Ein anderes Merkmal der beiden Ljubljanaer Fibeln ist das Scharnier, was eine Neuheit darstellt, die beim Typ Alésia bzw. bei den Varianten mit breitem Bügel in Erscheinung tritt und vornehmlich bei den Aucissa-Fibeln (Guštin 1991, 43 ff.) weite Verbreitung findet. Auch der lange Fuß, der flache Bügel und der erweiterte Nadelkopf unserer Fibeln weisen eine Parallele zum Typ Alésia auf, während das Fußende anders gestaltet ist. Bei unseren Fibeln ist dieses Ende wie ein Knebel gestaltet, der gleichzeitig mit der ganzen Fibel gegossen wurde. Einen solchen Fußabschluß kennen wir auch von anderen Fibeltypen her (z.B. Gorica, Jezerine: Adam, Feugère 1982, 130 ff., Fig. 7; 5; Guštin 1991, 41 ff., Taf. 20; 2), während der Typ Alésia ein Löchlein am Fußende hat und einen Knopf, der erst nachträglich befestigt wurde (Duval 1974, Fig. 2: 3, 4). Abgesehen davon sind die Alésia-Fibeln häufig reich verziert (Guštin 1991, 43 ff.), obgleich auch schmucklose keine Ausnahme bilden (Novo mesto, Siscia; Koševič 1980, 14, Taf. 2: 11). Von den Alésia-Fibeln unterscheiden sie sich auch durch das Scharnier, das breiter ist als der Bügel.

Die Fibeln, die den unsrigen ähnlich sind, wurden von Elisabeth Ettliger als selbständiger Typ 28 klassifiziert (Ettliger 1973, 89 ff., Taf. 8: 6-18; 9: 1-5). Sie bezeichnete sie als Scharnierfibeln mit breitem Blechbügel; zu diesen ordnete sie auch Schnallen mit verschiedenen Bügelquerschnitten. Der Bügel ist bei den meisten geschmückt und der Fuß schließt ab mit einem winzigen Knopf oder mit zwei in ein kleines Loch am Fußende nachträglich eingesetzten Knöpfen. Sie werden in die Jahre von 25 bis 5 v. Chr. datiert und haben jüngere Varianten. Meines Erachtens ist die Zuordnung solch verschiedenartiger Fibeln zum selben Typ nicht gerechtfertigt und demzufolge ist auch die Datierung des Typs zweifelhaft.

Dem Schema nach sind den unsrigen sehr ähnlich die Eisenfibeln des Typs Hüfingen, die nördlich der Alpen verbreitet sind (Rieckhoff 1975, Abb. 5: 1). Datiert werden sie in die zweite Hälfte des 1. Jhs. v. Chr. Von den unsrigen unterscheiden sie sich außer durch den Rohstoff, aus dem sie hergestellt sind, durch den nichtgeformten Fußabschluß.

Eine ähnliche Fibel wurde auch auf dem Magdalensberg entdeckt. Sie ist kleiner als unsere Fibeln und mit drei kleinen Kreisen verziert. Die Knöpfe am Fußende bestehen aus Eisen und wurden nachträglich durch das Löchlein gesteckt. Für die Fibel sind genauere Fundangaben leider nicht bekannt.⁴

Diesen ähnlich, wenngleich mit engerem Bügel, sind die Fibeln aus Ensérune und Vieille-Toulouse (*Abb. 9*: 1, 2), die Feugère schon dem Typ Aucissa (Variante des Typs 22a2a) zuordnet. Datiert sind sie von der Mitte der zweiten Hälfte des 1. Jhs. v. Chr. bis zum Ende der augusteischen Zeit (Feugère 1985, 312 ff.). Eine sehr ähnliche, aber etwas kleinere Fibel kennen wir

vom Titelberg (Abb. 9: 3; Thill 1969, Abb. 10, 110). Am besten zu vergleichen sind die unsrigen mit einer Fibel aus einer Ustrina aus Ca' di Marco di Fiesse (Abb. 9: 4), die von der Autorin im Text bedauerlicherweise nicht erwähnt wird (Vannacci Lunazzi 1977, Tav. 57: 4).

Typologische, gut datierte Vergleichsexemplare für unsere Fibeln sind nicht zahlreich. Wir können uns der Meinung Günther Ulberts anschließen (Ulbert 1984, 60), der Veröffentlichungen aus Italien vermisst, denn gerade in diesem Raum können wir auch am wahrscheinlichsten die Herkunft derartiger Fibeln suchen. Italische Funde werden sicherlich auch eine Antwort geben auf die wichtigste Frage, wann der Anfang der Scharnierverwendung anzusetzen ist.

Die Fibeln aus Ljubljana sind bislang stratigraphisch und typologisch die am besten bestimmten Exemplare derart gestalteter Gewandverschlüsse. Neben dem Scharnier sind sie, wenn wir die Merkmale zusammenfassen, charakterisiert durch ein längliches Schema, einen flachen, schmucklosen Bügel und einen langen mit einem Knebel abgeschlossenen Fuß. Durch das Begleitmaterial werden sie bezeugend in die spätrepublikanisch-frühagusteische Zeit datiert, d.h. in die Zeit von 50 bis 25/20 v. Chr.

Aufgrund der aufgeführten Merkmale und der genauen Datierung schlage ich vor, die Schnallen aus Ljubljana, Ensérune, Vieille-Toulouse, Titelberg und Ca' di Marco di Fiesse als besonderen Typ zu betrachten und als Scharnierfibel Typus Ljubljana zu bezeichnen.

Von den Metallgegenständen ist noch ein Bronzeknopf mit dreieckiger Öse (Taf. 1: 10) erwähnenswert, wie wir sie auch vom Magdalensberg her kennen, wo sie in das letzte Jahrzehnt v. Chr. und die erste Hälfte des 1. Jhs. datiert werden (Deimel 1987, 92, 300 ff., Taf. 79: 10,11). Die Lage des Knopfes in dieser Besiedlungsphase ist ein Beweis dafür, daß derartige Stücke, die höchstwahrscheinlich zu einer Militärausrüstung gehörten, noch älter sein können.

Die zwei Öllampenfragmente (Taf. 1: 11,12) gehören, der Tonqualität und der Identität des Überzugs nach zu urteilen, aller Wahrscheinlichkeit nach zum selben Gegenstand. Die Öllampe ist schlecht erhalten und deshalb nicht näher zu bestimmen, doch gehört sie gewiß zu den griechisch-hellenistischen Formen, die in einem Modell hergestellt und mit Pflanzenmotiven geschmückt wurden. Auf dem Magdalensberg treten sie schon in den ältesten Siedlungsschichten auf und stellen ein Importstück der spätrepublikanisch-frühagusteischen Zeit dar (Farka 1977, 13 ff.).

Einige Fragmente "schwarzer" Sigillata sind eine schöne Ergänzung des italischen Materials in der zweiten Besiedlungsphase der frühromischen Siedlung unter dem Schloßberg. Hervorzuheben ist, daß in dieser Schicht keine echte rote Sigillata entdeckt wurde, was schon von selbst auf die Datierung dieser Schicht hinweist (Horvat 1993, 95). Die Schiefwandschale mit kleiner Lippe (Taf. 1: 13) ist der Form Morel 2653 (Morel 1981, 202) am ähnlichsten. Auf dem Magdalensberg kommt sie bei den "harten" und "porösen" Fabrikaten vor, zu denen auch unsere Schale gehört (Schindler 1967, 28 ff., 50 ff.). Von gleicher Qualität ist auch der Rand der Schieferandplatte (Taf. 1: 14). Wir ordnen sie der Form Morel 2286 zu, die in die letzten zwei Jahrhunderte v. Chr. bis zum Jahr 20 n. Chr. datiert wird (Morel 1981, 162). Auch der Fuß der Platte bzw. des Tellers (Taf. 1: 15) ist mit schwarzem Überzug versehen.

Von besonderer Bedeutung für die Datierung der zweiten Besiedlungsphase ist ein sehr kleines Bruchstück eines Bechers aus der Gruppe der dünnwandigen Gebrauchskeramik mit Pünktchendekor (Taf. 1: 16). Die Form I nach Maria Teresa Marabini Moevs wird in die Zeit vom zweiten Viertel des 2. Jhs. bis zum dritten Viertel des 1. Jhs. v. Chr. (Marabini Moevs 1973, 49 ff.) datiert und ist vor allem im zentralen und westlichen Mittelmeergebiet weit verbreitet (Muller 1989, 94 ff.). Auf dem Magdalensberg werden solche Becher der Form 20 zugeordnet und in die Zeit bis 25 v. Chr. datiert (Schindler-Kaudelka 1975, 54 ff.). Im heutigen slowenischen Gebiet kommen solche Becher selten vor, zeigen aber in anschaulicher Weise die Richtung, aus der die italischen Einflüsse ins Innere des Landes vordrangen (Horvat 1993, 96, Abb. 24).

Von der italischen gewöhnlichen Gebrauchskeramik muß die

Rundwandplatte mit Deckelpfalz (Taf. 2: 10) der Form 14 nach Maria Vegas erwähnt werden, die wir von den Backplatten mit pompeianischrotem Überzug (Vegas 1973, 90 ff.) unterscheiden müssen. Sie sind im Mittelmeerraum in spätrepublikanischer und frühagusteischer Zeit verbreitet und sind auch von Nauportus bekannt (Horvat 1990, 122). Auf dem Magdalensberg sind sie als frühester Import schon aus Komplex 1 bekannt (Schindler-Kaudelka 1986, 282).

Aus dieser Besiedlungsphase sind italischen Ursprungs noch die Fragmente eines Krughalses (Taf. 1: 17), einer Amphore (Taf. 2: 1) und eines Ringfußgefäßes aus ziemlich reinem Ton (Taf. 2: 2).

Der Tonqualität nach (Reinheit, Härte und Magermittel) sind der dünnwandigen Keramik das Bruchstück eines Bechers mit betonter Schulter (Taf. 2: 3) und das Bruchstück eines Bodens von gleicher Qualität und Farbe (Taf. 2: 4) sehr ähnlich. Nur sind beide Gefäße etwas schlechter gebrannt als die dünnwandige Keramik, zudem ist mir eine solche Form nicht bekannt.

Die Fragmente bikonischer Gefäße (Taf. 2: 11,12) sind typische Fabrikate latènezeitlicher Töpferei: hergestellt auf einer schnell drehenden Töpferscheibe, aus ziemlich reinem Ton und gut gebrannt. Solche Keramik finden wir im gesamten Bereich der Mokrönog-Gruppe (Božič 1987, 862 ff.). Die übrige Töpferware (Taf. 2: 5-9, 13-15; 3: 1-13) hat eine gröbere Struktur, einfachere Formen und schlichten Schmuck und ist ein gewöhnliches Fabrikat einheimischer Werkstätten.

Aus der oben aufgeführten Analyse geht hervor, daß die zweite Besiedlungsphase der Siedlung am Fuße des Schloßberges ein ziemlich starkes italisches Gepräge hat. Wir haben darin, was eigens hervorzuheben ist, keine echte rote Sigillata gefunden. Die Menge eingeführten Materials nimmt proportional zu gegenüber dem Material aus der vorigen Phase, und die Schicht stammt aus der spätrepublikanischen und zum Teil schon frühagusteischen Zeit, d.h. aus der Zeit von 50 bis 25/20 v. Chr.

Phase III (Taf. 3: 14-23; 4-14)

Die dritte Besiedlungsphase konnte ich in Schnitt 2 in zwei Abschnitte teilen, und zwar in die Aufschüttungsphase IIIa und in die Zuschüttungsphase IIIb. In einem Teil des Schnittes kann man die beiden durch die Lehmgefläche eines leider nicht besonders gut erhaltenen Gebäudes klar voneinander abgrenzen (Abb. 8). Höchstwahrscheinlich handelt es sich um die Laufschrift des Hauses, auf der einige Funde entdeckt wurden (Taf. 9: 1-9) und das ich als dritte Besiedlungsphase bezeichnet habe. In Schnitt 1 wurde keine jüngere, deutlich ausgeprägte Zuschüttungsunterphase entdeckt, erhalten ist nur die aus Lehm bestehende Laufschrift der dritten Besiedlungsphase und die darunter befindliche Aufschüttung (Phase IIIa; Abb. 6; Beil. 1).

Die dritte Besiedlungsphase ist, dem Material nach zu urteilen, ziemlich einheitlich. Die beiden Unterphasen sind nicht durch sterile Schichten voneinander getrennt, was darauf hindeutet, daß die Übergänge von einer zur anderen fließend und von kurzer Dauer waren. Aus diesem Grund und wegen besserer Übersichtlichkeit habe ich das nichtkeramische Material dieser Phase als zusammengehörig betrachtet.

Neben einer ostnorischen Großsilbermünze (Typ Frontalgesicht;⁵ Taf. 3: 14) aus Schnitt 2 (Phase IIIa) und einem republikanischen As aus Schnitt 1 ist für die Untersuchung dieser Besiedlungsphase von besonderer Bedeutung ein halbiertes As des Augustus, der in den Jahren von 19 bis 4 v. Chr. geprägt wurde (Taf. 3: 16). Gefunden wurde er unter dem Westprofil von Schnitt 1 (Tiefe: -1,28 m) auf der aus Lehm bestehenden Laufschrift der dritten Besiedlungsphase und ist demzufolge ein wichtiges Hilfsmittel für die Bestimmung des *terminus post quem*.

Im Ostprofil des Schnittes 1 (Phase IIIa) wurden zwei Bronzefibeln entdeckt. Die erste (Taf. 3: 17) hat einen verhältnismäßig geradegestreckten Bügel, einen kurzen Fuß mit kleinem Knopf und unscheinbarem Kopf. Eine der Form nach ähnliche Fibel aus Chur, jedoch mit rundem Bügelprofil, ordnete Ettliger dem Typ 28 zu (Ettliger 1973, 89 ff.). Eine solche Zuordnung ist meines Erachtens fragwürdig, weil diesem Typ auch den unsrigen ähnliche Fibeln von Taf. 1: 10,11 zugeordnet

werden. Die Fibel aus Chur wurde in einer mit einer Vespasian-Münze datierten Schicht entdeckt, was natürlich nicht zur Aufklärung der Datierung solcher Fibeln beiträgt. Der mehr gedrehte Bügel unserer Fibel ist zwar vielleicht nur infolge einer Deformierung eines sonst halbkreisförmigen Bügels entstanden, ein dreieckiges Bügelprofil kommt aber bei einigen Varianten des Typs Aucissa vor (Feugère 1985, Fig. 43: 1495). Feugère ordnet sie der Variante 22a2a zu.

Ähnliche Fibeln mit schmucklosem Bogen von dreieckigem Profil und mit unscheinbarem Kopf kennen wir aus dem Lager Dangstetten (Fingerlin 1986, 181:2, 597:1). Ein wenig anders (mit halbkreisförmigem Bügelprofil) sind zwei Fibeln aus dem Votivfund im Brentafluß, nördlich von Padua (Leonardi, Zaghetto 1993, Fig. 19: 3,5). Wahrscheinlich ist unsere Fibel eine Übergangs- bzw. nichtentwickelte Variante der klassischen Fibeln des Typs Aucissa und war, im Hinblick auf den Fundort, zur selben Zeit in Gebrauch wie ihre entwickelte Variante.

Die andere Fibel (Taf. 3: 18) hat eine klassische Form des Typs Aucissa. Der Typ ist geographisch weit verbreitet und ist charakteristisch für die augusteische Epoche (Rieckhoff 1975, 47 ff.), er wurde noch in der Mitte der zweiten Hälfte des 1. Jhs. (Riha 1979, 114 ff.) verwendet.

Der Ösenknopf mit netzartig verzierter Warze (Taf. 3: 19) stammt aus Schnitt 2 (Phase IIIa) und wurde schon von Božič untersucht (Božič 1993, 139 ff., Abb. 2). In Anlehnung an seine Erkenntnisse kann man ihn zusammenfassend wie folgt charakterisieren: es handelt sich um einen spätlatènezeitlichen Knopf, der keinen seltenen Fund an den Fundorten der Mokronog-Gruppe darstellt und die Beziehungen des slowenischen Gebiets zu Mitteleuropa bezeugt. Zu dem besagten Einfluß zählen wir auch die Scherbenscheibe - den Terminus übernehme ich von Božič - aus Phase IIIa (Taf. 3: 23), die charakteristisch für mitteleuropäische Oppida ist (Božič 1993, 137 ff.).

Zu den seltenen *militaria* unter unseren Funden gehören eine Gürtelscheibe (Taf. 3: 20) und der Bügel einer Gürtelschnalle (Taf. 3: 21), beides sind aus Bronze und stammen aus Phase IIIa. Die kleine Gürtelschnalle, die einen Teil eines Legionärpanzers darstellt, ist in den frühromischen Fundorten kein so seltener Fund (Deimel 1987, 90, Taf. 75: 76) und ist auch anderswo in Slowenien bekannt (Sagadin 1979, Taf. 5: 3,4,10,11).

Gläser mit geformtem Fuß (Isings 34) treten auf dem Magdalensberg in tiberischer Zeit auf (Czurda-Ruth 1979, 99 ff.). Unser Glas (Taf. 3: 22) wurde in Schnitt 1 auf der Laufschrift der dritten Besiedlungsphase entdeckt und kennzeichnet so die obere Zeitgrenze, bis zu der das Haus benutzt bzw. wann es verlassen wurde (Phase IIIb).

Wie schon erwähnt, wurden in beiden Schnitten die Laufschrift aus gut festgetretenem Lehm untersucht. Das Material aus Schnitt 2 ist bescheiden (Taf. 9: 1-9). Die Schale mit zwei Henkeln, in diesem Fall handelt es sich nur um ein Bruchstück (Taf. 9: 3), kennen wir schon aus Phase IIIa (Taf. 4: 13,14,22). Das Sigillata-Fragment eines Tellers (Taf. 9: 4) ist nicht hinreichend erhalten, um ihn überzeugend bestimmen zu können; am ähnlichsten ist er allerdings der Form 18 nach Consp., deren Produktion im letzten Jahrzehnt v. Chr. begonnen hatte und bis zur Zeit des Tiberius dauerte.

Für die Datierung am bedeutsamsten ist ein kleines Fragment einer Öllampe (Taf. 9: 8). Bedeckt ist sie mit Resten von dunklem Überzug, und der Form der Schulter zufolge gehört die Lampe zum Typ der Volutenöllampen. Den gleichen Typ haben wir schon am Gornji trg 15 in Grube 1 freigelegt, wo sie in die spätaugusteische Zeit, vielleicht schon in das letzte Jahrzehnt v. Chr. datiert wurde. Die Datierung wird durch die halbierte Münze des Augustus in Schnitt 1 von der Laufschrift der dritten Besiedlungsphase bestätigt.

Die harten, grauen Schalenfragmente (Taf. 9: 2,6,9) können wir mit den Formen 68 und 80 vom Magdalensberg vergleichen (Schindler-Kaudelka, 1975, 84 ff., 92ff.). Hier kommen sie schon in den letzten zwei Dezennien v. Chr. vor, sind aber ziemlich lange in Gebrauch. In Emona finden sie, unter geringfügigen Formveränderungen, das ganze erste Jahrhundert Verwendung (Plesničar 1977, 13 ff.).

Die Platten mit pompeianischrotem Überzug (Taf. 9: 7) sind in der Aufschüttungsschicht der dritten Besiedlungsphase zu finden (IIIa, siehe unten) und sind zusammen mit einem Randfragment

(Taf. 9: 1) und einem ringförmigen Gefäßboden (Taf. 8: 5) der Herstellungsqualität nach mit Sicherheit italische Fabrikate.

Auch in Schnitt 1 gab es aus dieser Besiedlungsphase nur wenig Funde (Taf. 9: 10-24). Der Typ der Sigillata-Schale (Taf. 9: 10) konnte infolge des schlecht erhaltenen Zustandes leider nicht genauer bestimmt werden. Das viereckige Stempel könnten wir vielleicht *C. Amurius* zuschreiben, dessen Fabrikate wir auch vom Magdalensberg her kennen (Schindler, Scheffenegger 1977, Taf. 89). Hier kommt es ausnahmslos in *planta pedis* vor, einer Form, die erst in postaugusteischer Zeit in Erscheinung tritt (Consp. 147 ff.). Im Hinblick auf die Stelle, wo es in Schnitt 1 gefunden wurde, konnte es dorthin mit der Aufschüttung der Laufschrift der dritten Besiedlungsphase gelangen; es besteht auch die Möglichkeit, daß unser Stempel, das viereckig ist, etwas älter sein kann.

Das sonstige italische Material, der Rand einer Sigillata-Platte oder eines Tellers (Taf. 9: 11), die graue Schale (Taf. 9: 12), das Bruchstück eines Becherbodens (ACO ?; Taf. 9: 14), der Hals eines keramischen Balsamariums (Taf. 9: 17), der Henkel eines Sigillata-Kruges (Taf. 9: 19), zwei Bruchstücke von Amphoren Typ Dressel 6a (Taf. 9: 20,21) und der Bandhenkel (Taf. 9: 22), weicht nicht ab von der üblichen Zusammensetzung der Funde aus den spätaugusteischen Schichten. Die Funde sind schon vom Gornji trg 15 bekannt (Vičič 1993, 153 ff.). Das übrige keramische Material (Taf. 9: 13,15,16,18,23,24) ist der Qualität nach grob, schlechter gebrannt und höchstwahrscheinlich einheimisches Fabrikat. Der Gebrauchszweck der Gegenstände aus schwarzen, groben Scherben (Taf. 9: 18,24) ist unklar, vielleicht sind die Bruchstücke Teil eines Gegenstandes.

Phase IIIa (Taf. 4-8)

Aus dieser Besiedlungsphase wurde ziemlich viel Keramik geborgen. In recht großer Menge ist echte rote Sigillata vorhanden, die wir der Qualität nach den Werkstätten in der Poebene zuschreiben können. Die ältesten Gegenstände sind eine Platte und eine Platte oder ein Teller der Form 1 nach Consp. (Taf. 4: 1,12). Der Form nach kennen wir sie mit den Funden aus den ältesten Schichten von Bolsena und Magdalensberg vergleichen, wo sie in größerer Anzahl in den Komplexen II und III vorkommen; es handelt sich also um die letzten zwei Jahrzehnte v. Chr. (Schindler, Scheffenegger 1977, 41 ff.). Aus dieser Zeit, mancherorts allerdings schon aus frühaugusteischer Zeit, stammt die Platte der Form 10 nach Consp. (Taf. 4: 3). Mittel- bis spätaugusteisch sind die Platten bzw. Teller (Taf. 4: 2,4,6-10) der Form 12 nach Consp. Das Fragment einer Platte oder eines Tellers (Taf. 4: 5) ordnen wir der Form 18 nach Consp. zu, die schon in Haltern und Dangstetten vorkommt und bis zur Zeit des Tiberius beibehalten wird. Die Platte bzw. der Teller mit Rundwand (Taf. 4: 15) ist auf dem Magdalensberg am häufigsten in Komplex II zu finden. Die verzierten Zweihenkelchalen (Taf. 4: 13,14,22) und der Kelch (Taf. 4: 23) kommen auf dem Magdalensberg am häufigsten in den Jahren von 15-10 v. Chr. bis 15 n. Chr. vor (Schindler-Kaudelka 1980, 51; Consp. 182). Etwas älter sind die Sigillata-Schalen (Taf. 4: 18-21), die Platten bzw. Tellerfüße (Taf. 5: 1-8) und die Henkel der Sigillata-Krüge (Taf. 5: 9,10). Alle behandelten Sigillata-Formen sind schon vom Gornji trg 15 bekannt.

Der mit Reliefstreifen verzierte Becher aus der Gruppe dünnwandiger Keramik (Taf. 5: 11) wird auf dem Magdalensberg der Form 2 zugeordnet und in die Jahre von 25 bis 10 v. Chr. datiert (Schindler-Kaudelka 1975, 39 ff.). Als Grabbeigabe begegnen wir ihr, zusammen mit einer Fibel des Typs Jezerine, in Novo mesto im Bele-Garten, Grab 174 (Knez 1992, Taf. 62: 9). Zu dieser Keramikgruppe gehört auch das Bruchstück eines mit negativem Kommaressin verzierten Bechers (Taf. 5: 13). Auf dem Magdalensberg wird er der Form 5 zugeordnet und in die Jahre von 10 v. Chr. bis 0 datiert (Schindler-Kaudelka 1975, 42 ff.). Die Becher des Typs ACO (Taf. 5: 12,14) wurden in einem Modell angefertigt und in der ganzen augusteischen Zeit hergestellt (Vičič 1993, 163). Die Schale aus ziemlich grobem Ton (Taf. 5: 16) entspricht der aus Grube 2 am Gornji trg 15; datiert wird sie in die spätaugusteische Zeit bzw. schon in das letzte Jahrzehnt v. Chr. (Vičič 1993, 158 ff., Taf. 2: 2). Ein ausgesprochen italischer Import ist auch die gewöhnliche Töpferware

aus verhältnismäßig reinem Ton (Taf. 5: 17-19) und der Krug mit einem Henkel (Taf. 5: 20). Auf dem Magdalensberg tritt die hellenistische Form *lagynos* (Taf. 5: 21) sehr spät in Erscheinung, erst nach dem Jahr 15 n. Chr. (Schindler-Kaudelka 1989, 31); in Ljubljana ist sie zweifellos älter.

Die Amphoren entsprechen dem vom Gornji trg 15 bekannten Typ Dressel 2-4 (Taf. 6: 4,6-8) und Dressel 6a (Taf. 7: 2). Zu diesem Inventar gehören auch die zwei Deckel für Amphoren klassischer Form mit Zäpfchen (Taf. 7: 4,5), von denen einer mit einer Tanne und den Buchstaben MA geschmückt ist. Der zweite Deckeltyp (Taf. 7: 6) ist aus einer Amphorenwand gestaltet; ich habe ihn in Ahnlehnung an Božič, der so die Scheiben klassifizierte (Božič 1993, 146), Scherbendeckel genannt. Zu den Transportgefäßen zählt auch der Zweihenkelkrug Dressel 28 (Taf. 6: 1) und der ringförmige Boden eines Gefäßes wohl desselben Typs (Taf. 6: 2). Der erste hat die eingeritzte Inschrift *t(esta) p(ondo) XXIII*, womit die Tara des Gefäßes (22,5 Pfund, was etwas mehr als 7,3 kg ist) gekennzeichnet wird. Die zweite Inschrift (Taf. 6: 3) ist leider nicht hinreichend erhalten, um sie entschlüsseln zu können.

Die Platte mit pompeianischem Überzug (Taf. 8: 6) ist gewiß italischer Herkunft, worauf auch die petrographischen Analysen hindeuten (Vegas 1973, 47 ff.). Solche Platten waren ein weit verbreiteter Teil der gewöhnlichen Gebrauchskeramik und wurden längere Zeit verwendet (Lloris 1990, 206 ff.). In Ljubljana sind sie in der älteren Phase nicht zu finden, was zeitlich zum Teil übereinstimmt mit dem Import auf dem Magdalensberg, wo sie in größeren Mengen in den 30er Jahren des 1. Jhs. v. Chr. auftreten (Schindler-Kaudelka 1986, 292 ff.).

Zu den gewöhnlichen, lange Zeit verwendeten Stücken der Gebrauchskeramik gehören auch ein Deckel (Taf. 8: 1) und die Dreifußgefäße aus ziemlich grobem Ton (Taf. 8: 4,5).

Die übrige Tonware dieser Besiedlungsphase hat einen ausgesprochenen Alteingesessencharakter (Taf. 8: 9-18). Der Ton ist unrein und ungleichmäßig gebrannt, die Formen sind einfach und die Verzierung beschränkt sich auf verschiedene Besenstrich- und Ritzornamente. Das mit Barbotineornament geschmückte Fragment (Taf. 8: 8) und das Bruchstück einer Gefäßwand mit Henkel (Taf. 8: 7) sind wahrscheinlich noch älter und sind vom Ringwall auf dem Schloßberg hierher gelangt.

Phase IIIb (Taf. 10-14)

Die Zuschüttungsschicht, die auf dem aus Lehm bestehenden Gehniveau der dritten Besiedlungsphase lagerte oder sich (in Schnitt 2) klar von der Phase IIIa abtrennte, habe ich als Phase IIIb bezeichnet. In Schnitt 1 war sie nicht vorhanden, denn auf der Laufschiene aus Lehm lag eine Schicht sterilen Schotter; im Südteil des Schnittes 2 erreichte sie eine Dicke bis zu 60 cm und war ziemlich reich an Funden.

Das Terrakotta-Fragment (Taf. 10: 1) ist eines der seltenen Kunsthandwerkfabrikate von diesem Fundort. Es ist schwer zu sagen, welches Tier dargestellt ist, der Profilgestaltung nach ist es einem Delphin noch am ähnlichsten.

Die beiden Öllampen (Taf. 10: 2,3) gehören zu den Volutenöllampen, die mit Sicherheit in spätaugusteischer Zeit bzw. schon im letzten Jahrzehnt v. Chr. auftreten.

Das Sigillata-Material (Taf. 10: 4-30) ist ziemlich umfangreich und vielfältig. Die Platten und Teller gehören zu Service I der mittel- und spätaugusteischen Zeit und wurden schon bei der Behandlung der älteren Schichten besprochen. Eine Neuheit in unserem Material stellen zwei Becherfragmente dar, beide mit einem Sigillata-Überzug versehen (Taf. 10: 20,21). Auf dem Magdalensberg kommen solche Becher selten vor und werden in die frühaugusteische bzw. augusteische Zeit datiert (Schindler-Kaudelka 1980, 134 ff.).

Für die Datierung am bedeutsamsten ist das kleine Bruchstück eines Bodens mit dem Stempel L. GEL. in planta pedis (Taf. 10: 24,24a). L. Gellius war in tiberisch-claudischer Zeit einer der Hauptlieferanten der Keramik auf den Magdalensberg (Schindler, Scheffenegger, 1977, 248 ff.); die Datierung in die postaugusteische Zeit findet Bestätigung auch durch die Form des Stempels (Consp. 147 ff.).

Die Bestimmung des anderen Stempels (Taf. 10: 29, 29a) auf dem Schalenboden ist wegen schlechter Erhaltung nicht möglich.

Eine solche Schalenbodenform (Consp., Form 7), auch mit viereckigem Stempel, tritt schon in mittelaugusteischer Zeit auf.

Die zwei Schalen aus grauem und orangegefarbtem Ton (Taf. 11: 2,3) aus der Gruppe dünnwandiger Keramik sind schon von den älteren Schichten her bekannt. Das Bruchstück eines kleinen Topfes mit ausgeprägtem Mundsaum (Taf. 11: 1) ist mit einem Überzug versehen, der die gleiche Farbe hat wie die Gefäße mit Griebewurf. Nach der Gestaltung des Randes können wir ihn mit der Form 127 der dünnwandigen Keramik vergleichen. Diese Form tritt auf dem Magdalensberg nach dem Jahr 15 n. Chr. auf, in größerem Ausmaß allerdings in der Zeit von 25 bis 35 (Schindler-Kaudelka 1975, 132 ff.). Auch in den Gräbern Emonas treten Tassen mit derartigem Überzug in tiberisch-claudischer Zeit in Erscheinung (Plesničar-Gec 1977, 15). Die übrige dünnwandige Keramik ohne Verzierung (Taf. 11: 5) oder mit Reliefstreifen (Taf. 11: 4) und mit negativem Kommadessin (Taf. 11: 9,10), die ACO Becher (Taf. 11: 8,11,12), das Tonbalsamarium (Taf. 11: 6) sowie das Bruchstück eines Tonfußbalsamariums (Taf. 11: 7) sind ihrer Entstehung nach älter und wurden in aufschlußreicheren Schichten schon am Gornji trg 15 gefunden. Das gilt auch für die übrige gewöhnliche Gebrauchskeramik italischer Herkunft (Taf. 11: 13-32).

Neben den schon bekannten Amphorentypen Dressel 2-4 (Taf. 13: 11,14), Dressel 6a (Taf. 12: 1; 13: 6-8) und Dressel 6b (Taf. 13: 5,10) müssen wir auf das Vorhandensein von Rhodos-Amphoren hinweisen (Taf. 13: 12,13). Dieser Typ, der überwiegend Weinamphoren darstellt, tritt im Ägäischen Raum im späten ersten Jahrhundert v. Chr. auf und findet Verwendung bis zum frühen zweiten Jahrhundert (Peacock, Williams 1986, 102 ff.). Auch die Amphorendeckel haben eine gewöhnliche Form mit Knopf (Taf. 13: 15-18).

Die einheimische Keramik (Taf. 14: 1-3,6-16) ist nach Qualität, Formen und Ornament gewöhnlich und erfährt längere Zeit keine Veränderungen. Das Fragment eines kleinen Topfes und die Schultern eines Topfes (Taf. 14: 4,5) haben alle Merkmale typischer Latène-Keramik: hergestellt wurden sie auf einer schnellen Töpferscheibe aus gut gereinigtem Ton; sie sind gut und gleichmäßig gebrannt und geglättet.

Wie aus der oben aufgeführten Analyse des Fundmaterials zu ersehen ist, konnten wir die stratigraphischen Verhältnisse zwischen den einzelnen Schichten auch materiell beweisen. Hervorheben müssen wir bei Phase IIIa eine regelrechte "Explosion" der roten Sigillata, das Vorkommen von Aucissa-Fibeln, das Vorhandensein von Bechern mit Reliefstreifenornamentik und von ACO-Bechern, bei Phase III die Volutenöllampen und bei Phase IIIb das Vorkommen von Keramik mit Griebewurf sowie der Stempel des L. Gellius. Zwischen den einzelnen Unterphasen gibt es keine ausgeprägten Zeitabstände; diese Besiedlungsphase bestimmen wir also folgendermaßen:

Phase IIIa: "Aufschüttungs"-Phase, mittelaugusteisch, höchstwahrscheinlich nach den Jahren 16-15 v. Chr. (als Noricum römisches Protektorat wird) bzw. zur Zeit der Einfälle des Tiborius auf die Balkanhalbinsel (in den Jahren 14-9 v. Chr.);

Phase III: spätaugusteische Phase (als an dieser Stelle ein Haus stand); vielleicht schon im letzten Jahrzehnt v. Chr., mit der halbierten Augustus-Münze (19-4 v. Chr.) als *terminus post quem*;

Phase IIIb: "Zuschüttungs"-Phase, tiberisch; dauert spätestens bis zur Mitte des ersten Jahrhunderts.

Die dritte Besiedlungsphase am Gornji trg 30 stellen wir so zeitlich mit geringen Abweichungen Parallel zur Besiedlung am Gornji trg 15.

Phase IV (Taf. 15-23)

Die jüngste Besiedlungsphase setzte sich besonders in Schnitt 2 klar ab von den älteren Schichten (Beil. 2: 3). Die Gebäudereste kann ich aufgrund des begrenzten Umfangs nicht hinlänglich erklären, doch vermute ich, daß sie Teil eines Gebäudes sind, das in der Vorstadt von Emona stand.

Ein überzeugender *terminus post quem* ist die zwischen 50 und 54 geprägte Münze des Claudius I. (Taf. 15: 5).

Den Bügel einer Gürtelschnalle (Taf. 15: 6) mit dachförmigem Querschnitt kennen wir schon aus der älteren Besiedlungsphase. Die einfache Rundfibeln mit zentralem Ornament (Taf. 15: 7) ordnen wir dem Typ 7.2 nach Emilie Riha zu (Riha 1979, 180 ff.).

bzw. dem Typ 24a nach Feugère (Feugère 1985, 335 ff.). In Europa sind sie zur Zeit des Claudius weit verbreitet und bekannt. Der Zweck der beiden Bronzegegenstände (Taf. 15: 8,10), die meines Erachtens nicht vollständig erhalten sind, ist mir leider unerklärlich. Der Zügelführungsring (Taf. 15: 9) findet weite Verbreitung und ist in einem größeren Zeitraum in Depots und *villae rusticae* zu finden: Nendeln (Mitte des 3. Jhs.; Malin 1978, 186; Overbeck 1982, 105), Barsberg (Schwinden 1991, 41), Geinsheim-Böbingen (Mitte des 3. Jhs.), Faimingen (Mitte des 2. Jhs.), Rockenthin (Laser, Leineweber 1991, 210, Abb. 6,3).

Die Bronzenadel mit pinienzapfenförmigem Kopf (Taf. 15: 11) ist ein weitverbreitetes und lange Zeit beliebtes Schmuckstück mit symbolischer Bedeutung von Tod und Unterwelt (Deimel 1987, 71).

Die Relieföllampen (Taf. 15: 17-19,21) sind schon aus den älteren Schichten bekannt; eine Neuheit stellen indes die Öllampen des Typs Loeschcke IX bzw. X dar (Taf. 15: 20). Während sie auf dem Magdalensberg schon in frühclaudischer Zeit auftreten, d.h. vor der Mitte des 1. Jhs. (Farka 1977, 86), sind sie am Gornji trg etwas jünger.

Die Rippenschale (Isings 3b; Taf. 15: 25) ist ein häufiges Fundstück sowohl in Siedlungen als auch in Gräbern und ist charakteristisch für das ganze erste Jahrhundert bzw. insbesondere für die augusteisch-tiberische bis zur trajanischen Zeit (Rütti 1991, 27 ff.). Das gleiche gilt auch für die mit weißem waagrechttem Faden verzierte zarte Rippenschale (Taf. 15: 24) und den Krughenkel (Taf. 15: 27).

Das Sigillata-Material ist verhältnismäßig zahlreich; mit seinen Formen umfaßt es die gesamte Zeitspanne, in der derartige Tongefäße an dem Fundort vorkommen. Die Platten und Teller der Form Consp. 18 (Taf. 16: 1-3) erscheinen in Oberaden und Dangstetten und werden bis zur tiberischen Zeit beibehalten. Die Teller der Form Consp. 20 mit senkrechtem, leicht verziertem Rand (Taf. 16: 4-7,14) sind etwas jünger und stellen in der Mitte des 1. Jhs. im Mittelmeerraum die übliche Form dar. In diese Zeit gehören auch die Teller der Form Consp. 21 (Taf. 16: 8-12,15). Die Rundwandteller (Taf. 16: 16-19) der Form Consp. 4 treten schon im Voroberaden-Horizont auf, während die Schale der Form Consp. 36 (Taf. 16: 20) charakteristisch für das gesamte 1. Jh. ist. Die Schalen der Form Consp. 24 (Taf. 16: 22) kommen in mittelaugusteischer Zeit vor, während die Form Consp. 26 (Taf. 16: 25-32), die in Phase IV am zahlreichsten vertreten ist, sonst für die erste Hälfte des 1. Jhs. kennzeichnend ist. Eine häufige Form in spättiberischer und flavischer Zeit sind die Schalen der Form Consp. 34 (Taf. 16: 23,24). Auch die übrigen Sigillata-Formen zeigen ein identisches Bild; die Bruchstücke einer Zweihenkelchale (Taf. 17: 1-3), verschiedene Platten- oder Tellerfüße (Taf. 17: 4-9,16,17), die Schalenböden (Taf. 17: 11-15) und die Krughenkel (Taf. 17: 20-22) weichen nicht ab von den oben angeführten Fabrikaten. Der Stempel NIC(O) (Taf. 17: 19) kommt auf dem Magdalensberg vor allem auf den Gefäßen von Service II vor (Schindler, Scheffenecker 1977, 268). Die beiden anderen Stempel (Taf. 17: 17a,18) kann ich leider nicht entziffern.

Auch das Keramikbalsamarium (Taf. 17: 23) und die dünnwandige Keramik (Taf. 19) sind Formen, die aus den älteren Schichten bekannt sind. Für die Datierung bedeutender sind die Schalen mit Griebewurf (Taf. 19: 6-9,14), die in Phase IIIb erscheinen. Desgleichen bekannt ist die italische gewöhnliche Gebrauchskeramik (Taf. 17: 24-38; 18: 1-16), die über einen längeren Zeitraum verwendet wurde und deren Formen im gesamten Imperium Verbreitung fanden (Schindler-Kaudelka 1989). Das trifft auch für die großen Krüge mit Halsring zu (Dressel 28; Schindler-Kaudelka 1989, 40 ff.; Taf. 18: 17-21) wie auch für die Amphoren (sog. istrischer Typ; Dressel 6b; eine mit rechteckigem Stempel; Taf. 20: 4,4a; 20: 7-12; 21: 1,2; Dressel 2-4; 21: 3,10; rhodischer Typ; Taf. 20: 6; 21: 9) und für den Amphorenscherbendeckel sowie den gewöhnlichen Amphorendeckel (Taf. 20: 1-3). Eine Neuheit in unserem Material ist die in die Zeit vom späten 1. Jh. v. Chr. bis zum frühen 2. Jh. datierte Amphore des Typs Peacock-Williams 17 (Taf. 20: 5; Peacock, Williams 1986, 120 ff.).

Die beiden Platten mit pompeianischem Überzug (Taf. 21: 11,12) sind ebenso ein "Nachlaß" der älteren Phasen. Auch die übrige einheimische Keramik (Taf. 21: 13-16; 22: 23: 1-9) weist

keine bislang noch nicht beschriebene Charakteristika auf (Vičić 1993, 165).

Das jüngste ausgegrabene Material stammt aus dem unteren Estrich der jüngsten Besiedlungsphase (Taf. 23: 10-17) oder es wurde auf dem oberen Estrich dieser Phase gefunden (Taf. 23: 18-21). Auch diese Phase teile ich demzufolge in zwei Unterphasen (IVa und IVb) ein; bedauerlicherweise gab es in der zwischen den beiden Estrichen liegenden Schicht keine aufschlußreicheren Funde.

Die Sigillata-Schale der Form Consp. 36 (Taf. 23: 12) ist vor allem tiberisch und findet Verwendung bis zum Ende des 1. Jhs. Der Glasknopf mit spiralförmiger Verzierung (Taf. 23: 18) - der sog. Typ Kempton - ist für das gesamte 1. Jh. kennzeichnend, kommt aber auch noch zu Beginn des 2. Jhs. vor (Bertoncelj-Kučar 1979, 259). Die übrigen Funde sind älter bzw. zeitlich nicht abzugrenzen. Abschließend kann gesagt werden, daß die vierte Besiedlungsphase (bzw. die beiden Besiedlungsphasen) nach der Mitte bzw. in der zweiten Hälfte des 1. Jhs. entstanden ist und noch ins 2. Jh. hineinreichte, leider kann ich aber das Ende der Besiedlung nicht genauer bestimmen.

II. STARI TRG 17

Vor der Renovierung der Räume im Erdgeschoß des Hauses am Stari trg 17 wurde am Eingang ein Schnitt von 2x3 m Größe angelegt. Die obere Schicht bestand aus Erdboden. In einer Tiefe von 60 cm lag eine ziemlich dicke Schicht (bis 15 cm) mit frühromischen Funden. Auf Reste eines Gebäudes oder einer Laufschrift sind wir nicht gestoßen.

Das Material ist verhältnismäßig zahlreich und fügt sich ein in den bisherigen Kontext der Funde am Fuße des Schloßberges. Am ältesten und gut datiert sind die mit Reliefstreifen verzierten Becher (Taf. 24: 1-3). Auf dem Magdalensberg (Form 2) werden sie in die Zeit zwischen 25 und 10 v. Chr. (Schindler-Kaudelka 1975, 42) datiert, in Ljubljana kommen sie dagegen in Phase IIIa vor. In diese Zeit gehören auch die Schale aus grobem Ton (Taf. 24: 4; Magdalensberg, Form 50) und das Bruchstück einer mit Reliefornament verzierten Schale (Taf. 24: 5; Magdalensberg, Form 80). Jünger ist die Relieföllampe. Am Gornji trg 15 wurde sie in Grube 1 entdeckt und vielleicht schon in das letzte Jahrzehnt v. Chr. datiert (Vičić 1993, 156 ff.).

Das ältere Sigillata-Material wurde durch die beiden Teller- oder Plattenfüße aus schwarzer Sigillata bestimmt (Taf. 24: 21,22). Der Teller- (Taf. 24: 7) und Plattenrand (Taf. 24: 14) hat die für die mittel- bis spätaugusteische Zeit charakteristische Form Consp. 12. Typisch augusteisch sind auch die verschiedenartig verzierten Zweihenkelchalen (Taf. 24: 9,15-18), Teller (Taf. 24: 10,11), Schalen (Taf. 24: 13) und Krüge (Taf. 24: 23). Die Schale der Form Consp. 17 (Taf. 24: 12) wurde über einen längeren Zeitraum hergestellt. Der Stempel LICCAE (Taf. 24: 20a) des Herstellers *Liccaeus* kommt auf dem Magdalensberg auf den aus der Poebene stammenden Fabrikaten von Service I und II vor und ist charakteristisch für die Jahre von 20 v. Chr. bis 10 n. Chr.

Das Bild intensiver frühromischer Besiedlung wird ergänzt durch die gewöhnliche italische Gebrauchskeramik (Taf. 25: 7-25), die beiden Platten mit pompeianischem Überzug (Taf. 26: 1,2) und die Amphorenfragmente (Taf. 26: 3,4).

III. STARI TRG 32

Bei der Renovierung des Atriums des Sitticher Hofes (Stiški dvorec - heute Musikakademie) wurden uns bei Beobachtung der Arbeiten einige keramische Funde entdeckt (Taf. 26: 8-14; 27: 1-5). Der Aushub war beschränkt auf den Umfang der neuen Kanalisation und reichte nicht bis zum gewachsenen Boden. Das römische Material war mit neuzeitlichen Funden vermischt. Aus diesem Bereich sind schon einige Funde bekannt (Vičić 1992; ders. 1993, 153 ff.). Der Stempel CHLI (H und I in Ligatur) auf dem Schalenboden (Taf. 26: 12a) ist dem Hersteller *Chilus* zuzuschreiben. Dieser seltene Stempel kommt auf dem Magdalensberg in den Jahren von 0 bis 15 n. Chr. vor (Schindler, Scheffenecker 1977, 334).

IV. ROŽNA ULICA

Bei Erdarbeiten wurden das Bruchstück eines in die mittelaugusteische Zeit datierten Sigillata-Platten- oder -Tellerrandes der Form *Consp. 13* und Amphoren Dessel 6b entdeckt (Taf. 27: 6,7).⁶

V. LJUBLJANSKI GRAD (Schloß)

Bei Rettungsgrabungen vor dem fünfeckigen Turm der Burg wurden, unter sonst urgeschichtlicher Keramik,⁷ auch zwei Fibeln des Typs *Aucissa* von klassischer Form entdeckt, eine sogar mit Inschrift (Abb. 10: 1,2). Erwähnenswert ist auch der Fund einer Bronzestatuette italischer Herkunft, die in Ljubljana Parallelen hat. Leider wurde sie unter neuzeitlichem Material freigelegt. Datiert wird sie in das 2. oder 1. Jh. v. Chr. (Plesničar-Gec 1992, 49 ff.).

VI. SCHLUSS

Die Analyse der Funde vom Gornji trg 30 beweist, daß während des gesamten letzten Jahrhunderts v. Chr. am Fuße des Schloßberges eine Siedlung mit italischem Gepräge bestand und daß der italische Einfluß allmählich immer stärkere Züge annahm. Deutlich konnten wir drei Besiedlungsphasen unterscheiden, die die Reste eines schon bei Tacitus erwähnten Dorfes in der Nähe von *Nauportus* darstellen. Die vierte Besiedlungsphase steht nicht in unmittelbarer Beziehung zur älteren Besiedlung und entstand nach der Errichtung *Emonas* als Teil von dessen Vorstadt.

Beim Vergleich der Siedlungsschichten bzw. Besiedlungsphasen am Gornji trg 30 mit dem Magdalensberg als besterforschem Fundort dieser Zeit, können wir einige Ähnlichkeiten feststellen (Abb. 11). So können wir die älteste, allerdings noch nicht hinreichend erforschte Besiedlungsphase auf dem Magdalensberg (Piccottini 1977, 263 ff.) mit unserer ersten und vor

allem zweiten Besiedlungsphase vergleichen. Eine starke Veränderung erfahren beide Fundstellen nach dem Jahr 16/15 v. Chr. durch den Anschluß *Noricums* bzw. in den Jahren 14-9 v. Chr. mit den Einfällen des *Tiberius* in *Illyricum* (Šašel-Kos 1986, 155 ff.), als es durch die allmähliche Eroberung der Balkanhalbinsel auch im zentral-slowenischen Raum zu Veränderungen kommt. Die dritte Besiedlungsphase in Ljubljana können wir mit den Perioden II und III auf dem Magdalensberg vergleichen. Vorerst haben wir im Ljubljanaer Material bzw. in dessen Stratigraphie um das Jahr 15 n. Chr. noch keine Veränderungen feststellen können, wie wir sie von der norischen Fundstätte her kennen.

Unter den Ereignissen im 1. Jh. v. Chr., die zweifellos einen großen Einfluß auf Entstehung und Entwicklung der Siedlung am Fuße des Schloßberges ausübten, spielte mit Sicherheit eine bedeutende Rolle die Entstehung der Kolonie *Tergeste* (um die Mitte des 1. Jhs. v. Chr.) und des römischen *Vicus* in *Nauportus*. Den letzteren konnten wir durch archäologische Funde voraugusteischer Zeit noch nicht zufriedenstellend nachweisen (Horvat 1990, 137 ff.), so daß die Inschriften vorerst das einzige Indiz darstellen für die Bedeutung, die *Nauportus* in dieser Zeit zukam. Tatsache ist, und das zeigen letzten Endes auch unsere Funde, daß sich nach der Mitte des 1. Jhs. v. Chr. der Einfluß des römischen Staates unaufhaltsam nach Osten ausbreitete. Zu dieser Ausbreitung zählt auch der Anschluß der Provinz *Gallia Cisalpina* im Jahre 41 v. Chr. Ob dieser Provinz, wie es *Jaroslav Šašel* annimmt (Šašel 1985, 547 ff.), schon zuvor auch der Bereich von *Nauportus* und *Emona* angeschlossen wurde, muß archäologisch noch bestätigt werden. Unsere Funde deuten es an.

Die Stärkung des römischen Einflusses können wir in der materiellen Kultur besonders in der zweiten Hälfte des 1. Jhs. v. Chr. in der zweiten Besiedlungsphase verfolgen. Zu dieser Phase gehört auch der Feldzug des *Augustus* nach Osten in den Jahren von 35 bis 33 v. Chr. Wie er sich auf die Besiedlung ausgewirkt und vielleicht sogar die Entstehung dieser Phase bewirkt hatte, können wir vorläufig noch nicht sagen. Die römische Kultur ist durchaus vorherrschend. Dies kommt mit der Festigung der römischen Herrschaft im Material der dritten Besiedlungsphase klar zum Vorschein.

¹ D. Božič möchte ich meinen aufrichtigsten Dank aussprechen für Unterstützung und Hinweise bei der Behandlung der Metallgegenstände.

² Die Angaben teilte mir A. Pleterski mit, wofür ich mich bei ihm herzlich bedanke.

³ Die Analyse wurde von J. Novak und B. Stropnik vom Institut *Jožef Stefan* durchgeführt, wofür ich mich bei ihnen herzlich bedanke.

⁴ Die Daten ließ mir P. Gleirscher im Brief vom 7.2.1994 zukommen, wofür ich mich bei ihm herzlich bedanke.

⁵ Die Münzen wurden von A. Šemrov vom Numismatischen Kabinett des Nationalmuseums in Ljubljana bestimmt, wofür ich mich bei ihm herzlich bedanke.

⁶ Das Material stellte mir L. Plesničar zur Verfügung, wofür ich mich bei ihr herzlich bedanke.

⁷ Das Material ist in Bearbeitung.

Boris Vičič
Ljubljanski regionalni zavod za
varstvo naravne in kulturne dediščine
Tržaška 4
SI-61000 Ljubljana

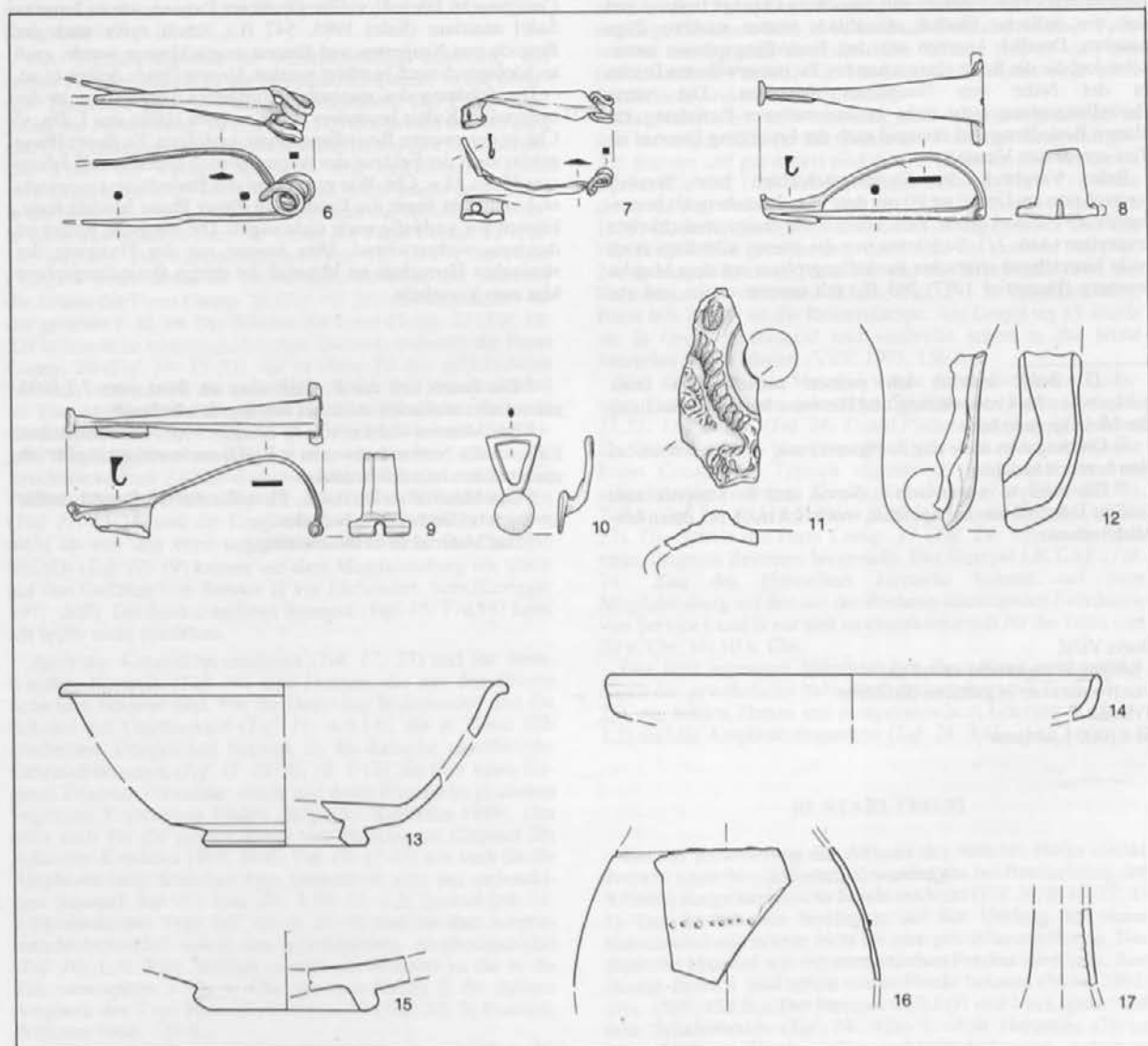
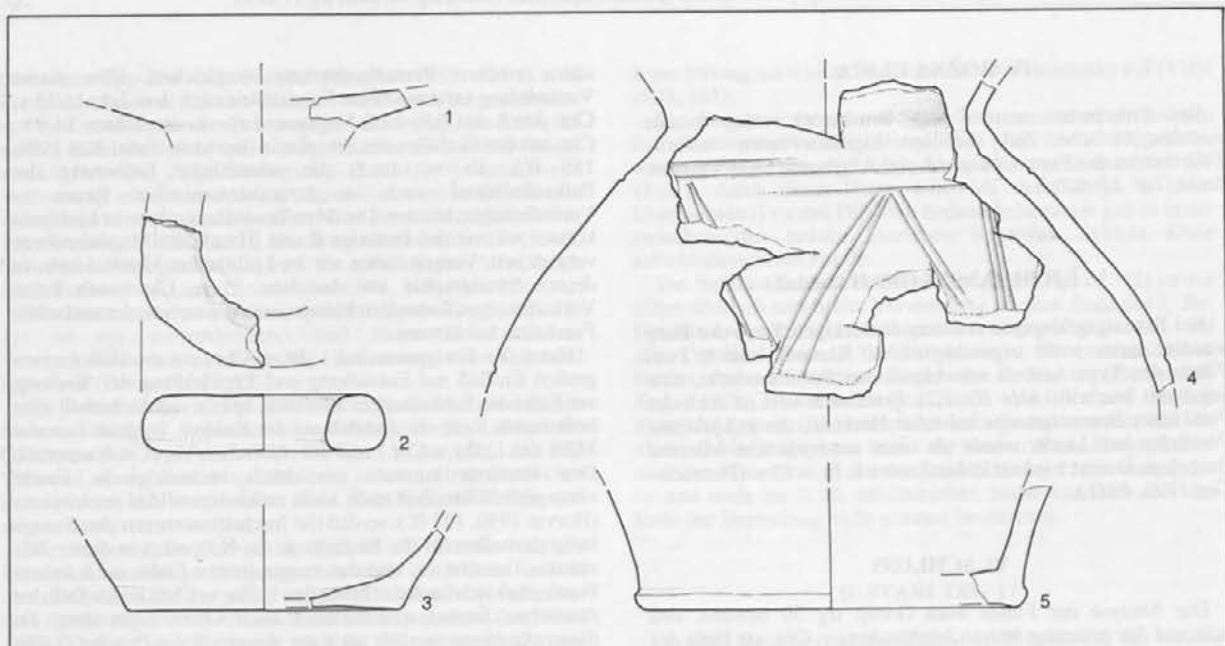

T. 1: Ljubljana, Gornji trg 30. 1-5 faza I (sonda 1). 6-17 faza II (sonda 2). 6-10 bron, ostalo keramika. M. = 1:3; 6-12, 16 = 1:2.
 Taf. 1: Ljubljana, Gornji trg 30. 1-5 Phase I (Schnitt 1). 6-17 Phase II (Schnitt 2). 6-10 Bronze, das Übrige Ton.

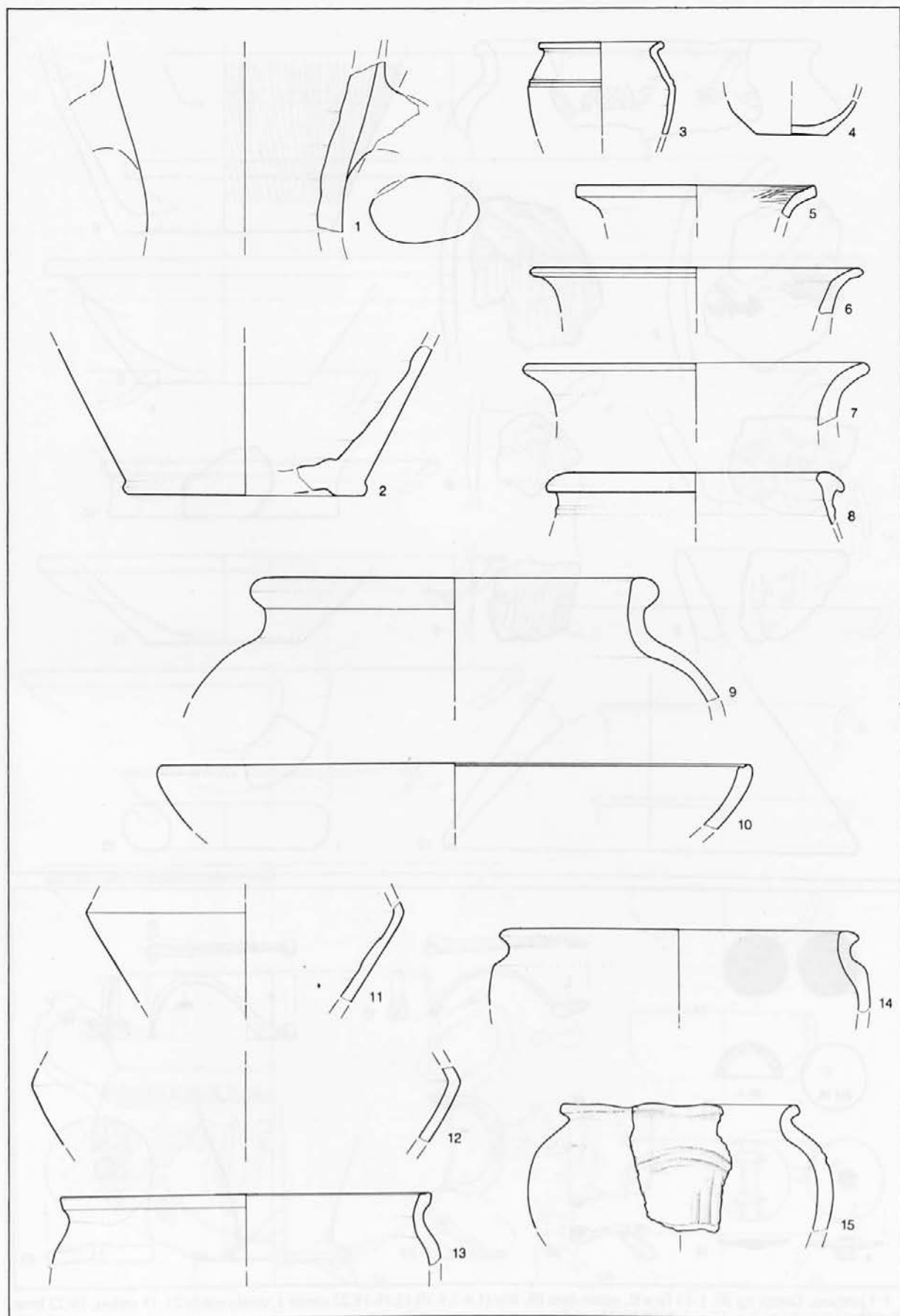

T. 2: Ljubljana, Gornji trg 30. Faza II (1,2 sonda 1, ostalo sonda 2). Vse keramika. M. = 1:3.
 Taf. 2: Ljubljana, Gornji trg 30. Phase II (1,2 Schnitt 1, das Übrige Schnitt 2). Alles Ton.

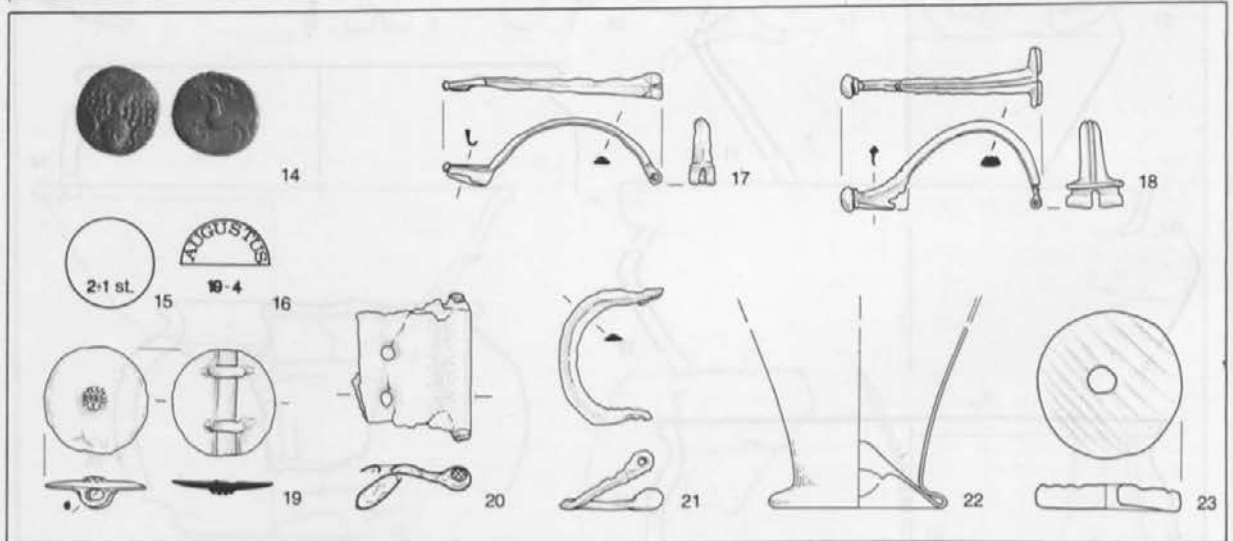
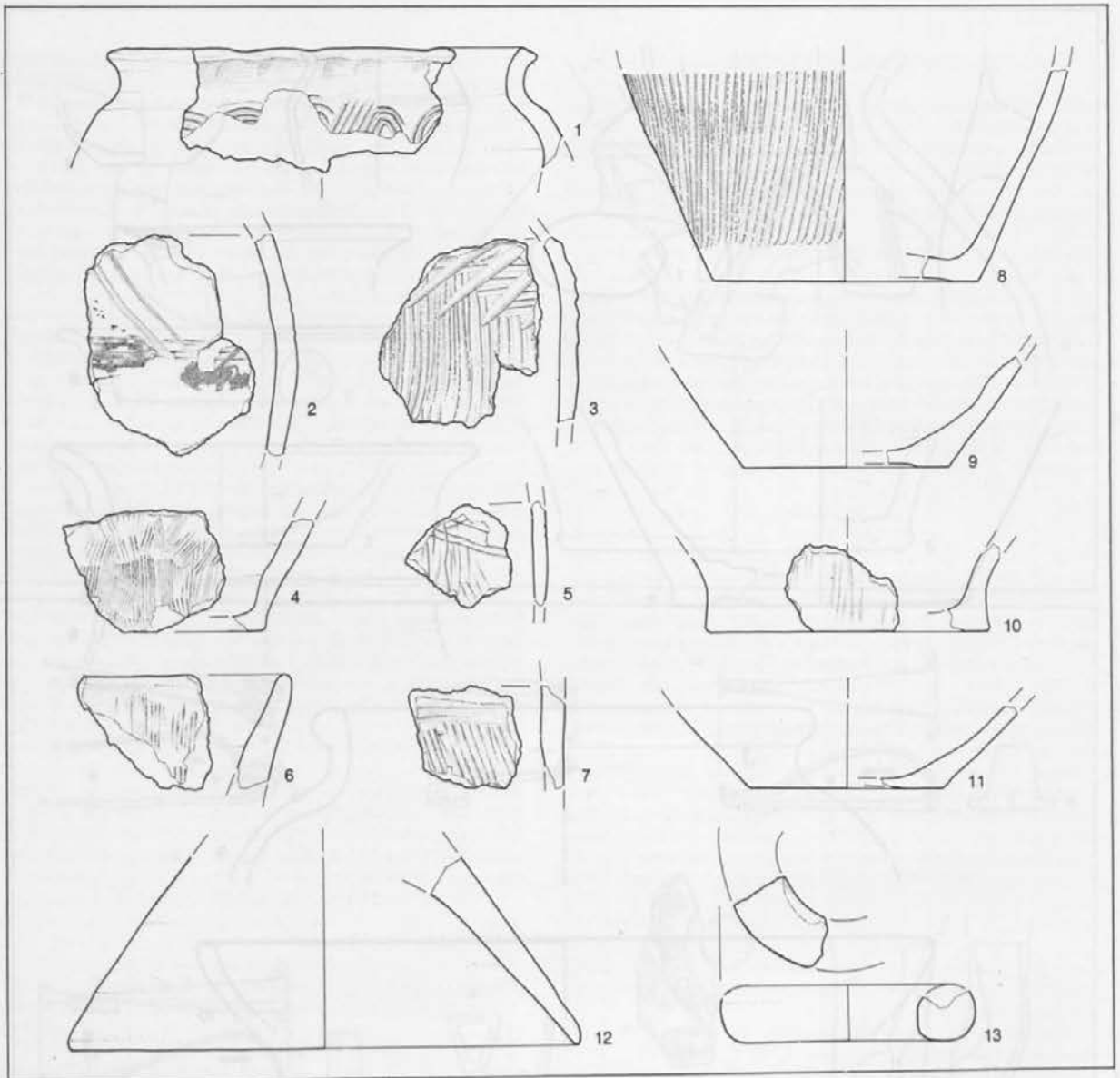

T. 3: Ljubljana, Gornji trg 30. 1-13 faza II, ostalo faza III, IIIa (1,4-7,9,10,13,15-18,22 sonda 1, ostalo sonda 2). 15 srebro, 16-22 bron, 23 steklo, ostalo keramika. M. = 1:3; 14,17-23 = 1:2.
 Taf. 3: Ljubljana, Gornji trg 30. 1-13 Phase II, das Übrige Phase III, IIIa (1,4-7,9,10,13,15-18, 22 Schnitt 1, das Übrige Schnitt 2). 15 Silber, 16-22 Bronze, 23 Glas, das Übrige Ton.

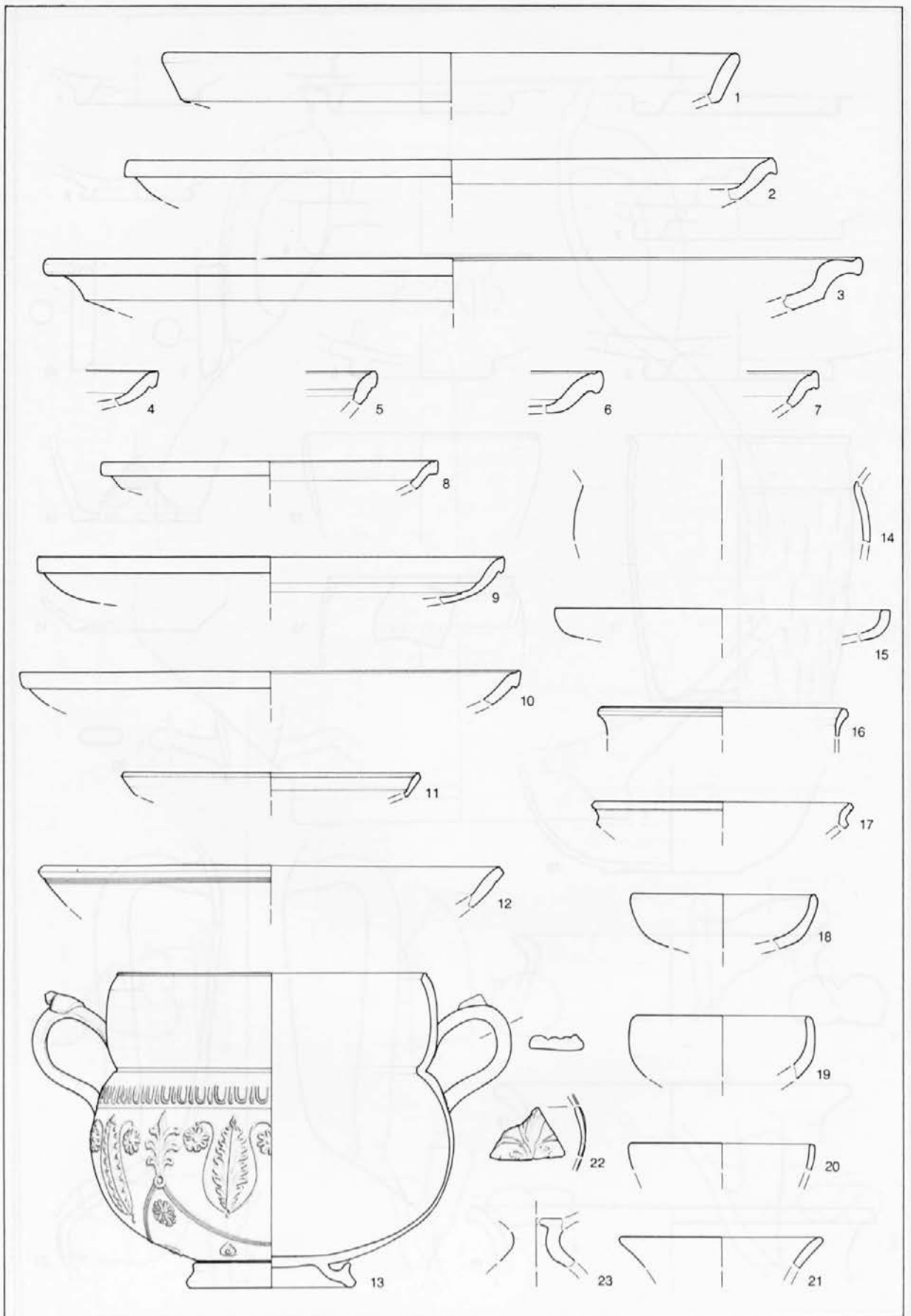

T. 4: Ljubljana, Gornji trg 30. Faza IIIa (sonda 2). Vse keramika. M. = 1:3.
 Taf. 4: Ljubljana, Gornji trg 30. Phase IIIa (Schnitt 2). Alles Ton.

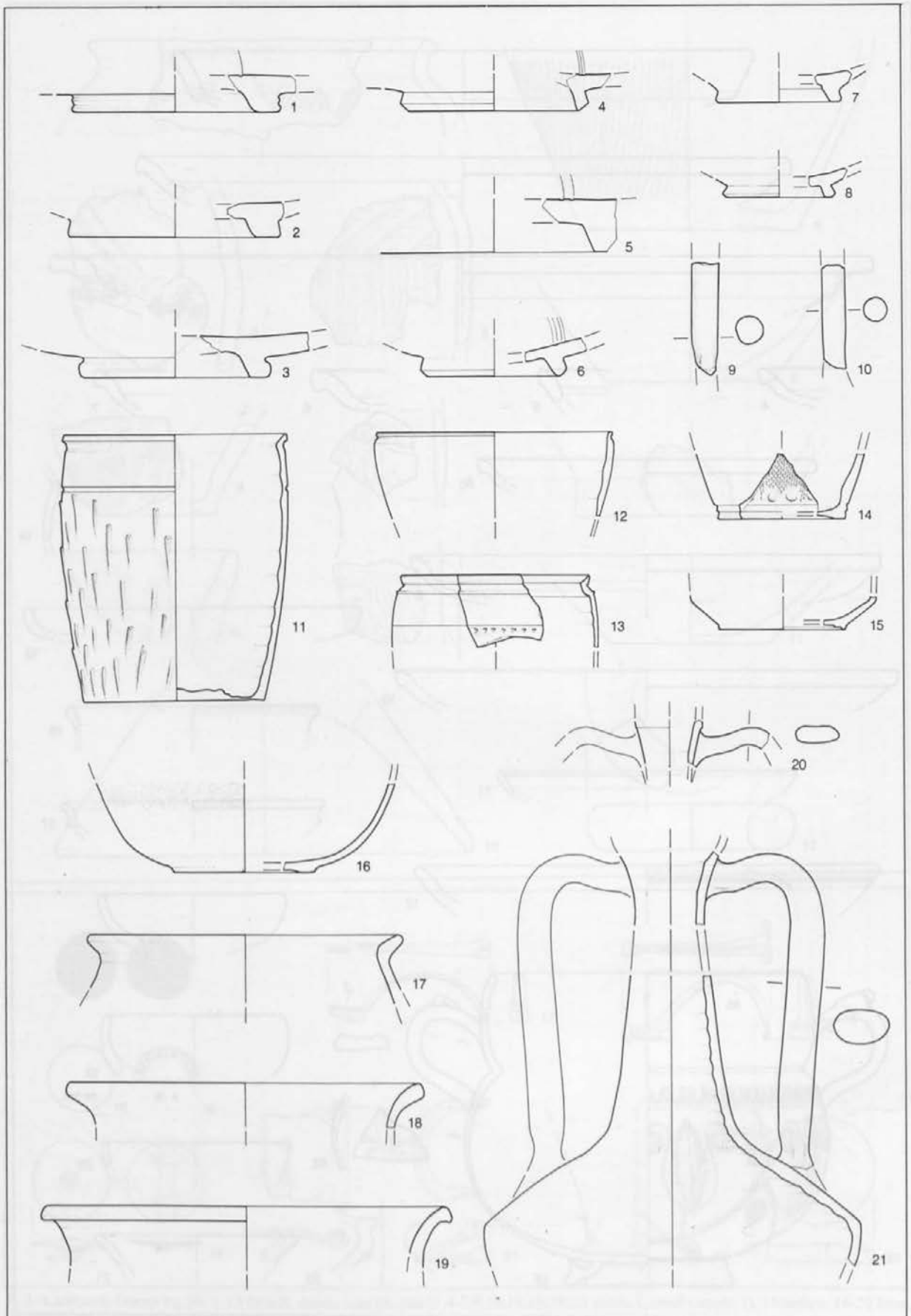

T. 5: Ljubljana, Gornji trg 30. Faza IIIa (sonda 2). Vse keramika. M. = 1:3; 11-16 = 1:2.
 Taf. 5: Ljubljana, Gornji trg 30. Phase IIIa (Schnitt 2). Alles Ton.

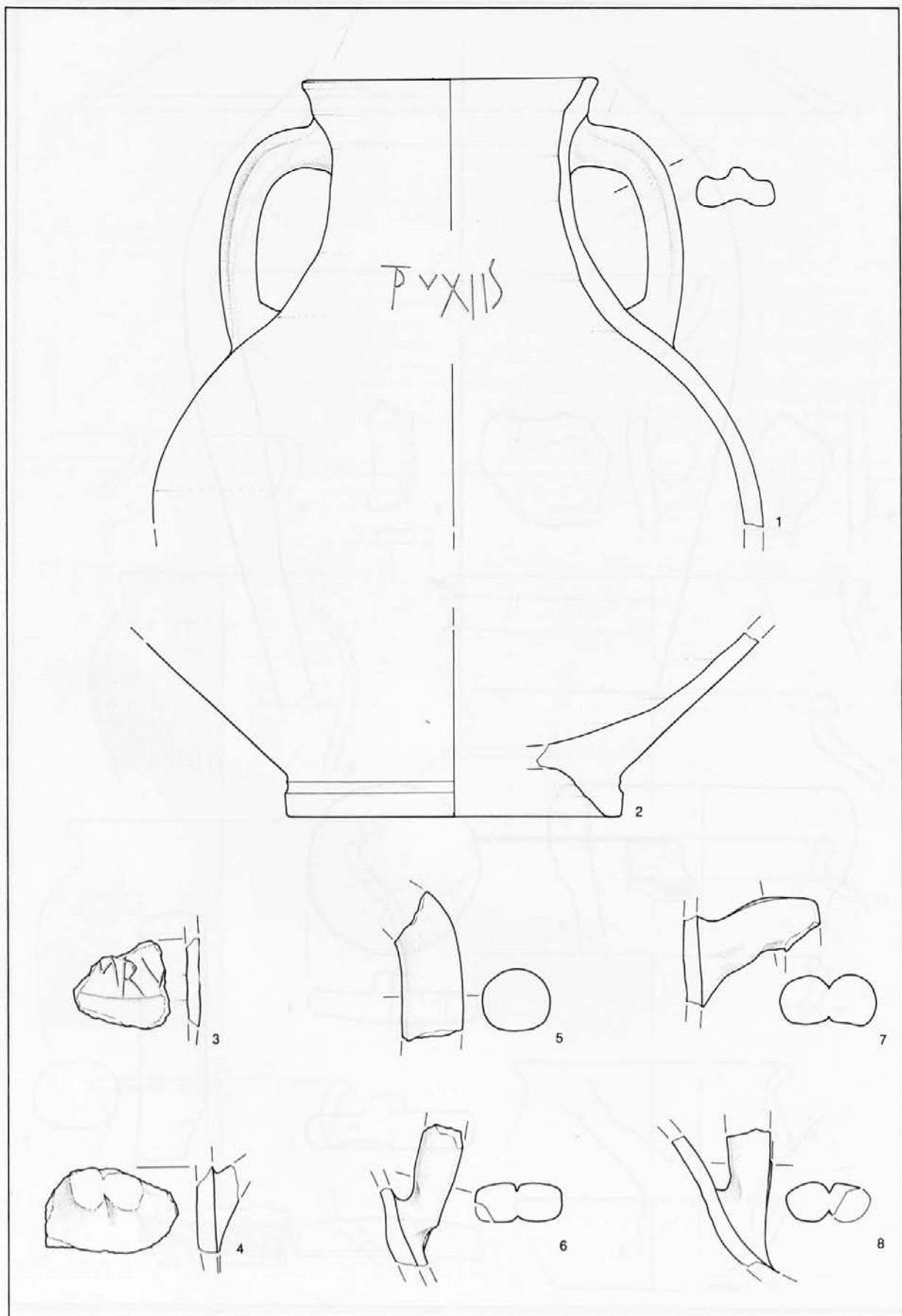

T. 6: Ljubljana, Gornji trg 30. Faza IIIa (sonda 2). Vse keramika. M. = 1:3.
 Taf. 6: Ljubljana, Gornji trg 30. Phase IIIa (Schnitt 2). Alles Ton.

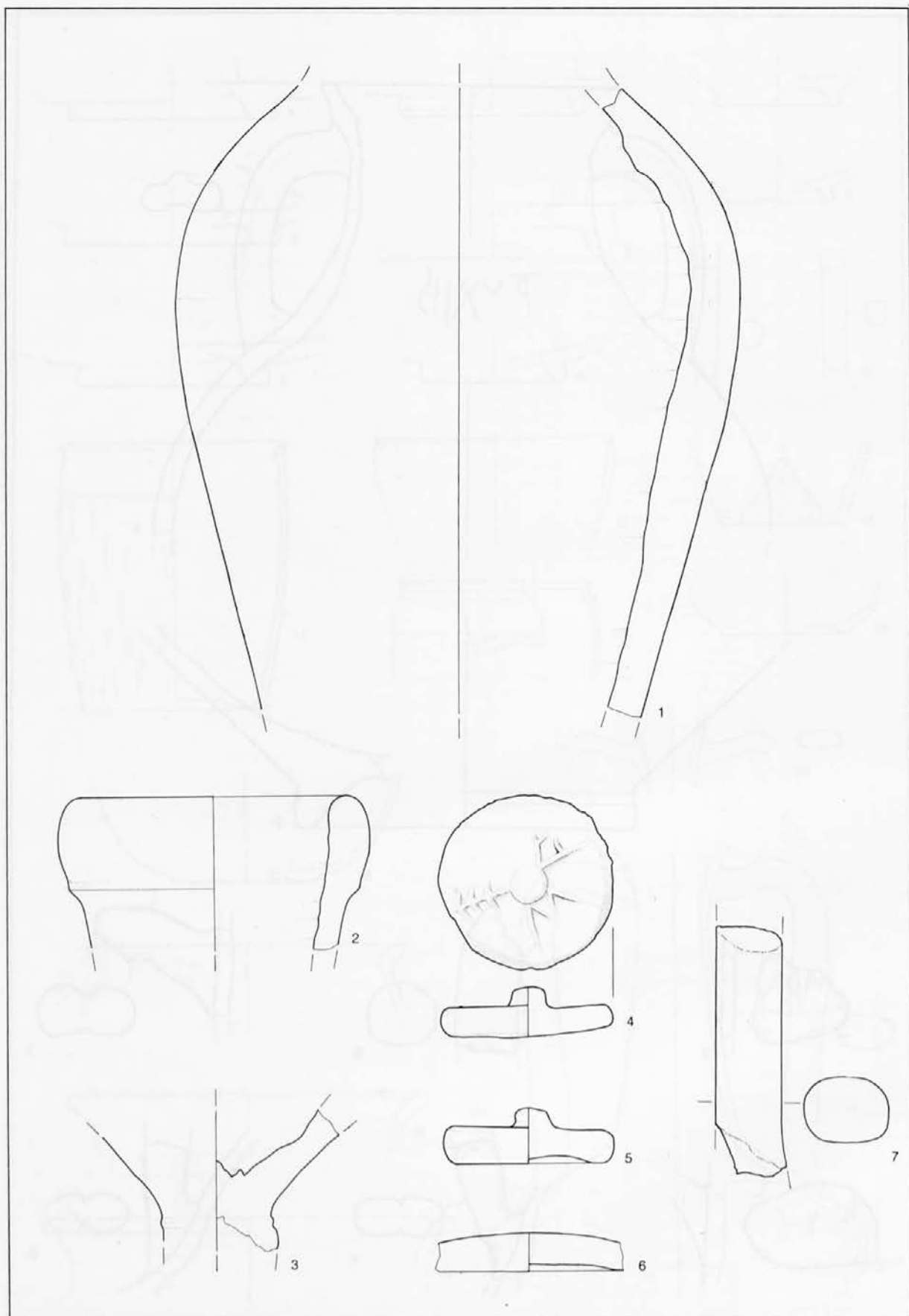

T. 7: Ljubljana, Gornji trg 30. Faza IIIa (sonda 2). Vse keramika. M. = 1:3.
 Taf. 7: Ljubljana, Gornji trg 30. Phase IIIa (Schnitt 2). Alles Ton.

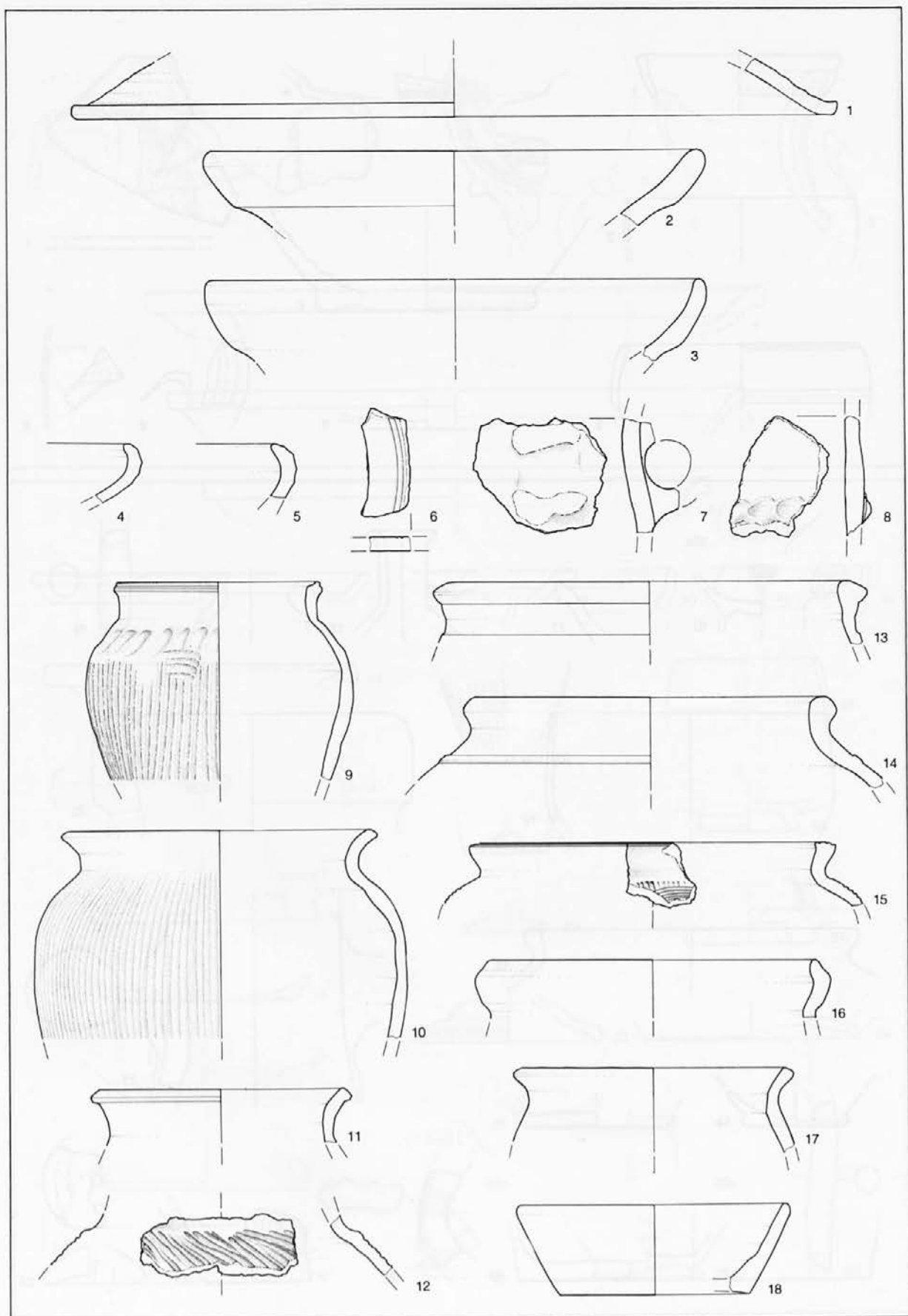

T. 8: Ljubljana, Gornji trg 30. Faza IIIa (sonda 2). Vse keramika. M. = 1:3.
 Taf. 8: Ljubljana, Gornji trg 30. Phase IIIa (Schnitt 2). Alles Ton.

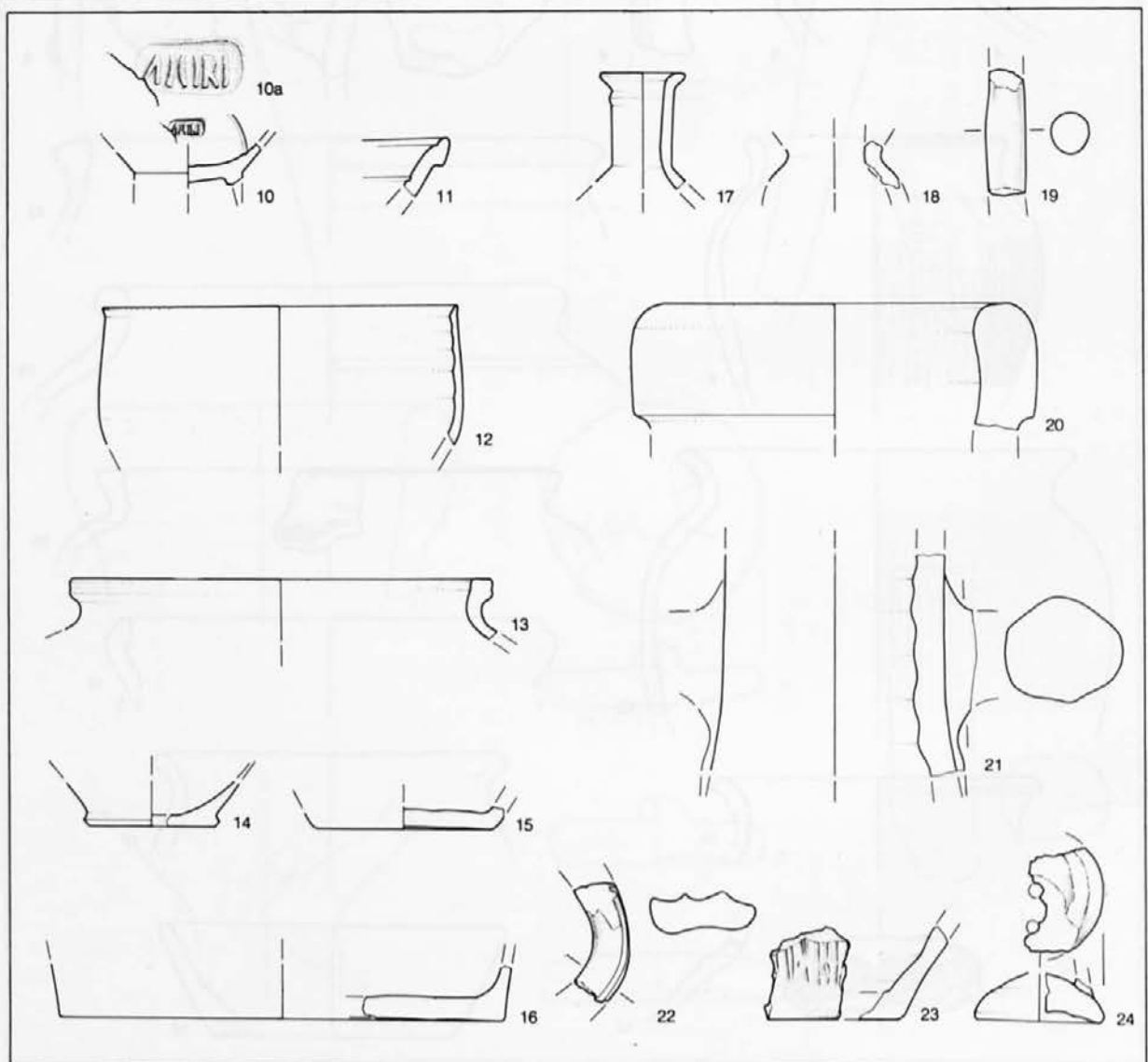
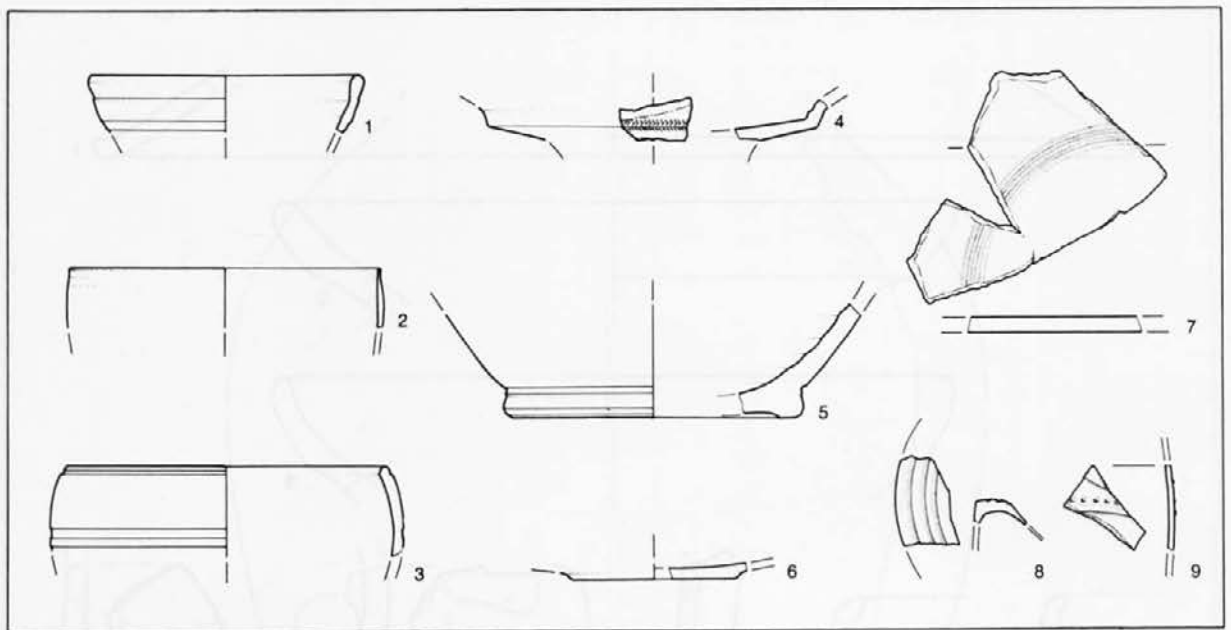

T. 9: Ljubljana, Gornji trg 30. Faza III (1-9 sonda 2, ostalo sonda 1). Vse keramika. M. = 1:3; 2,6,8,9,12,14,17 = 1:2; 10a = 1:1.
 Taf. 9: Ljubljana, Gornji trg 30. Phase III (1-9 Schnitt 2, das Übrige Schnitt 1). Alles Ton.

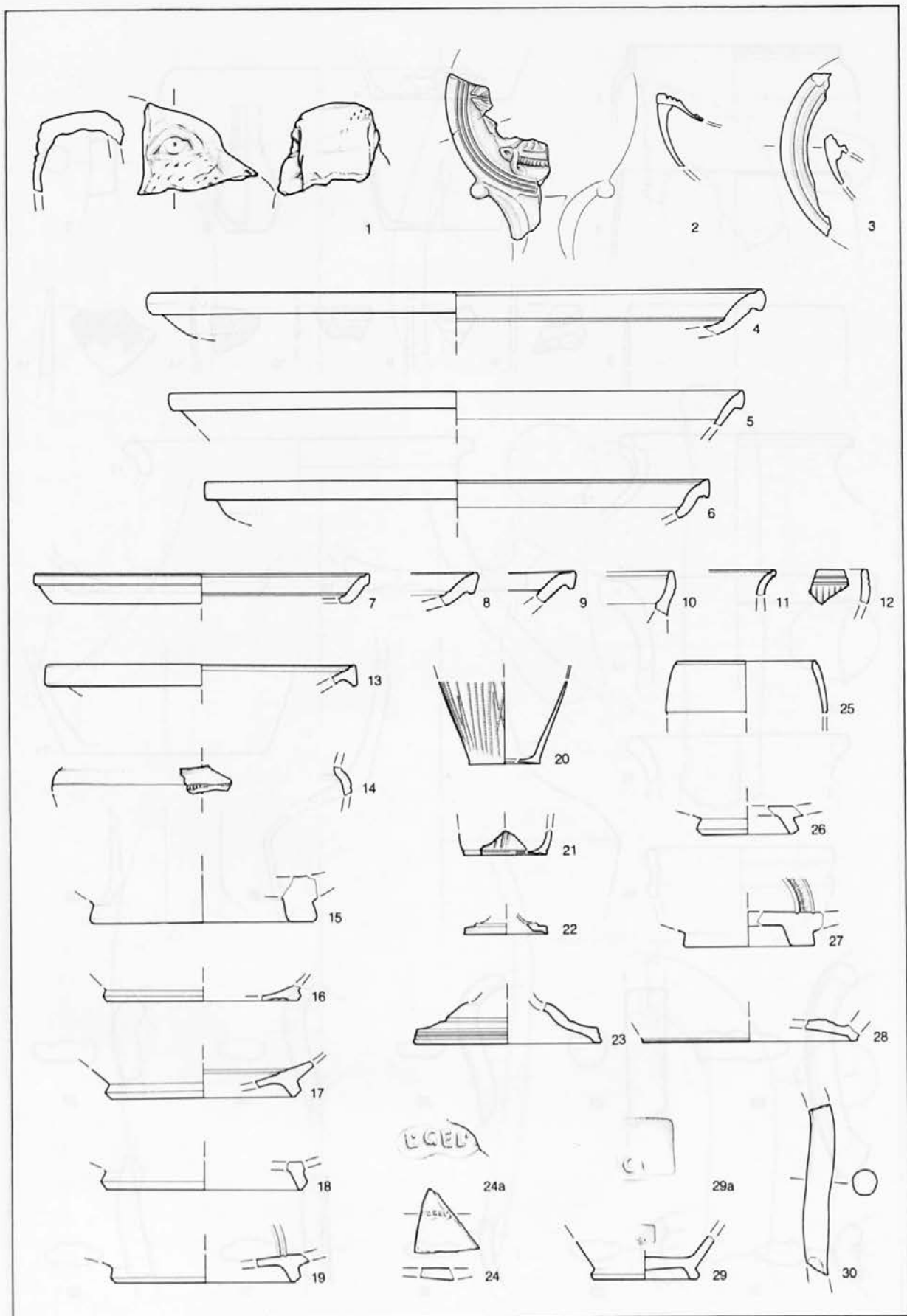

T. 10: Ljubljana, Gornji trg 30, Faza IIIb (sonda 2). Vse keramika. M. = 1:3, 1-3 = 1:2; 24a, 29a = 1:1.
 Taf. 10: Ljubljana, Gornji trg 30, Phase IIIb (Schnitt 2). Alles Ton.

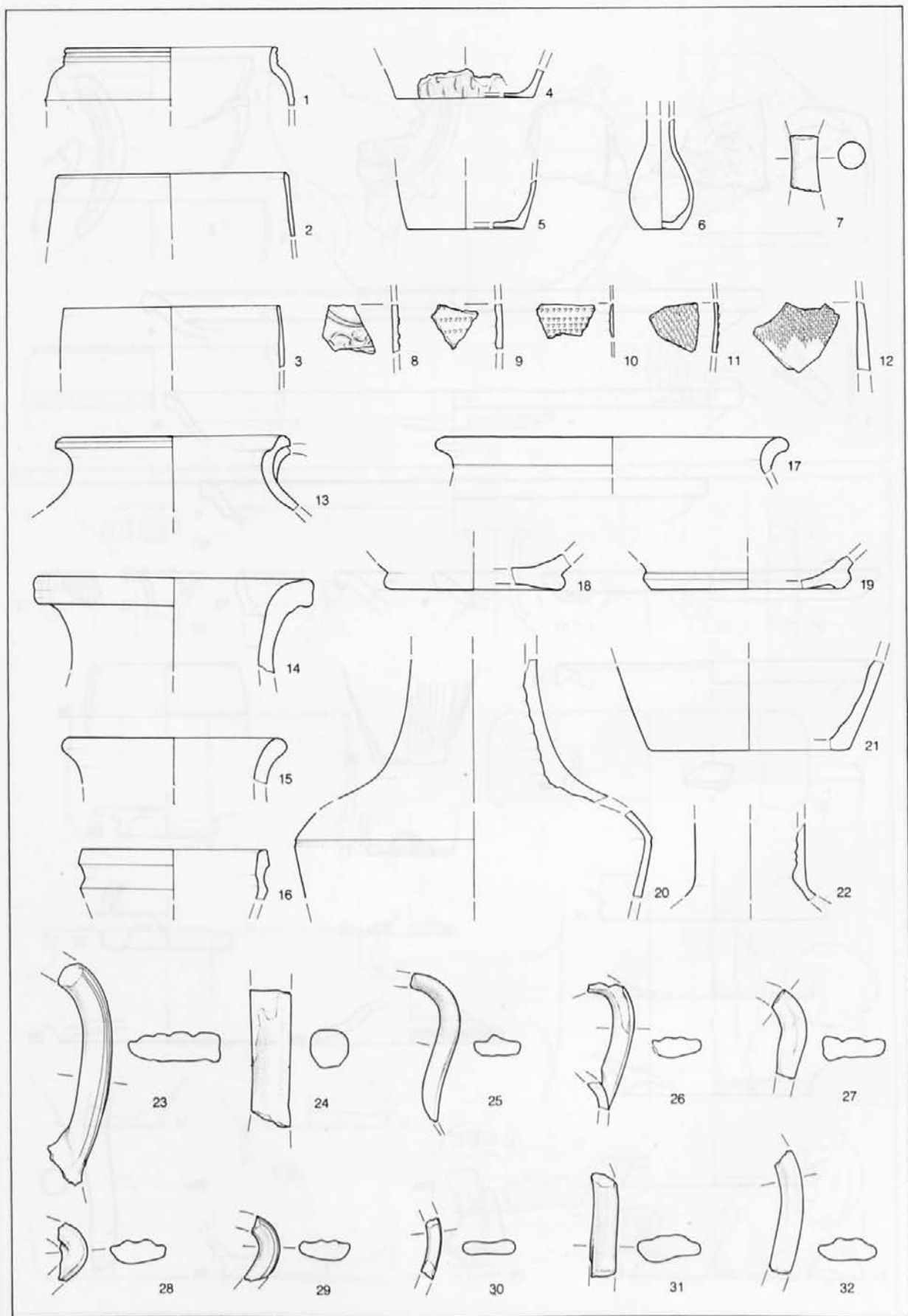

T. 11: Ljubljana, Gornji trg 30. Faza IIIb (sonda 2). Vse keramika. M. = 1:3; 1-12 = 1:2.
 Taf. 11: Ljubljana, Gornji trg 30. Phase IIIb (Schnitt 2). Alles Ton.

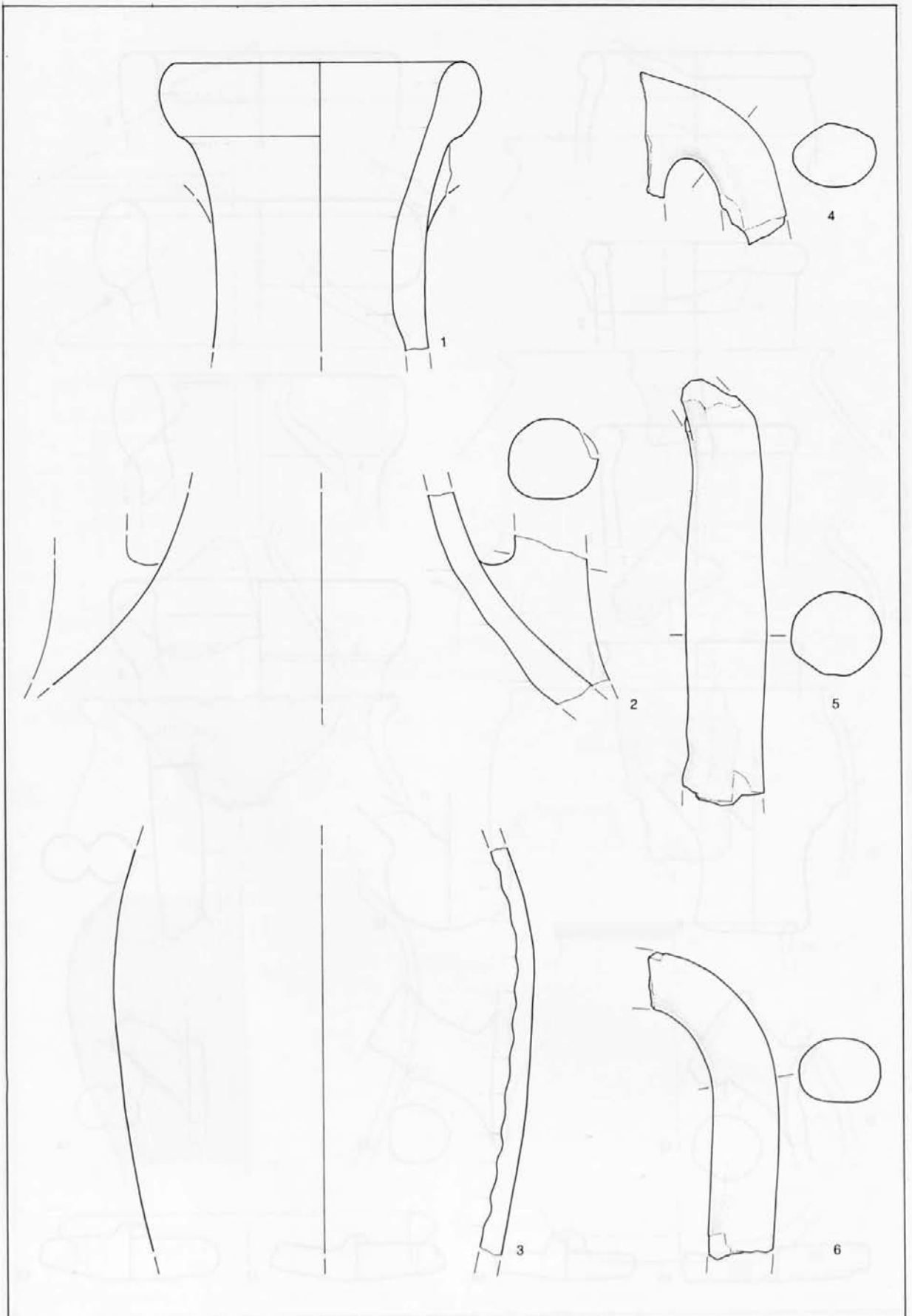

T. 12: Ljubljana, Gornji trg 30. Faza IIIb (sonda 2). Vse keramika. M. = 1:3.
 Taf. 12: Ljubljana, Gornji trg 30. Phase IIIb (Schnitt 2). Alles Ton.

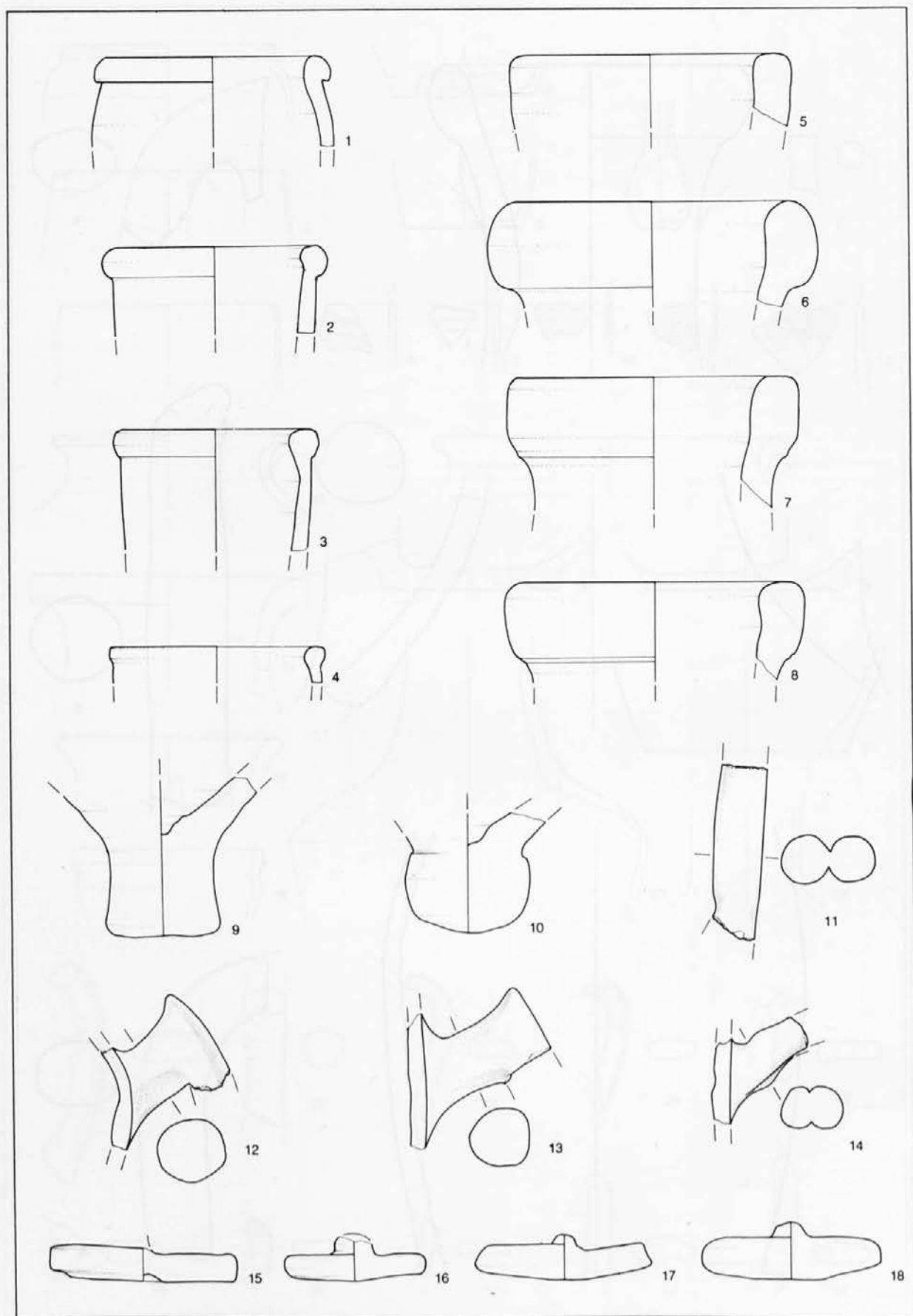

T. 13: Ljubljana, Gornji trg 30. Faza IIIb (sonda 2). Vse keramika. M. = 1:3.
 Taf. 13: Ljubljana, Gornji trg 30. Phase IIIb (Schnitt 2). Alles Ton.

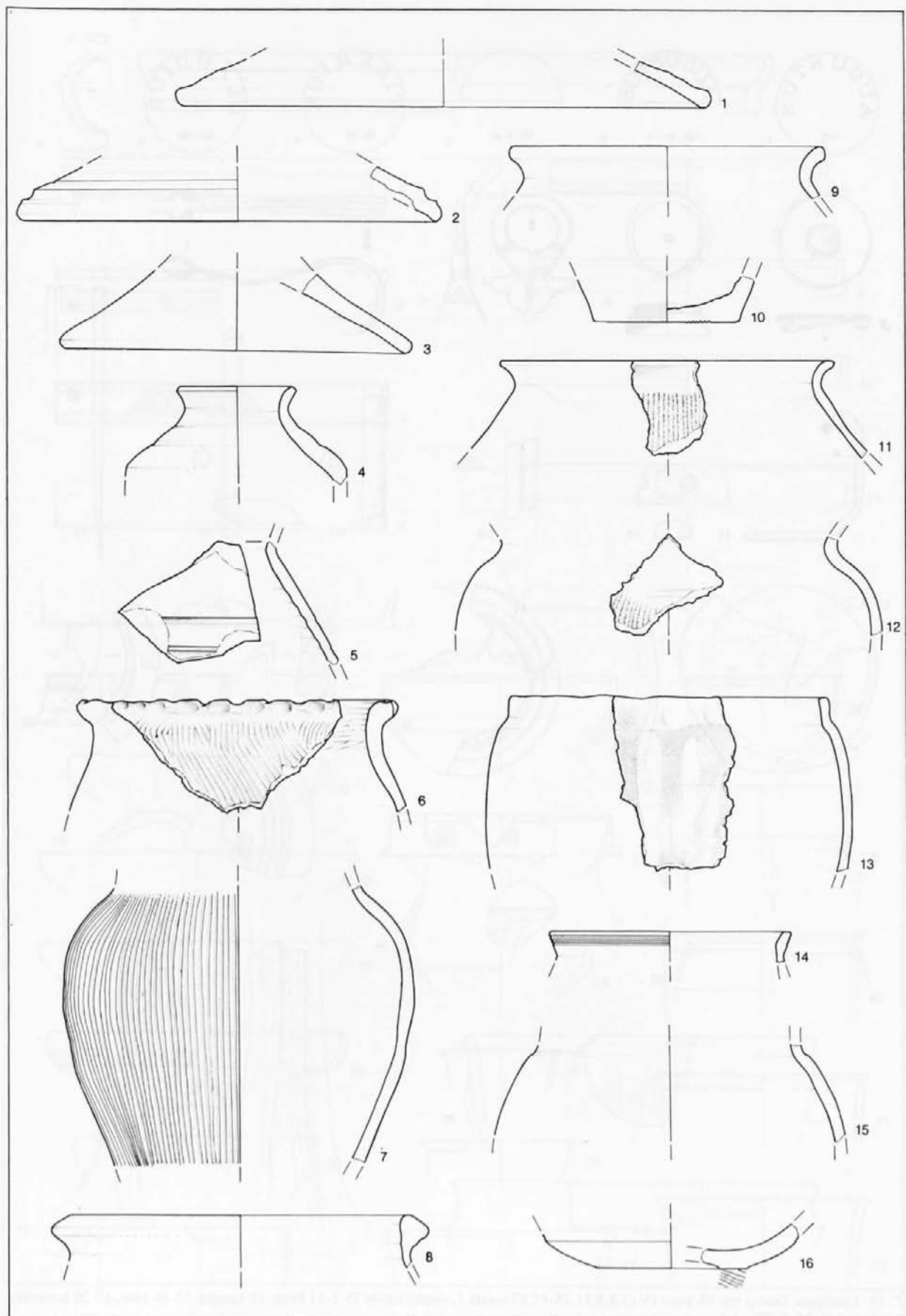

T. 14: Ljubljana, Gornji trg 30. Faza IIIb (sonda 2). Vse keramika. M. = 1:3.

Taf. 14: Ljubljana, Gornji trg 30. Phase IIIb (Schnitt 2). Alles Ton.

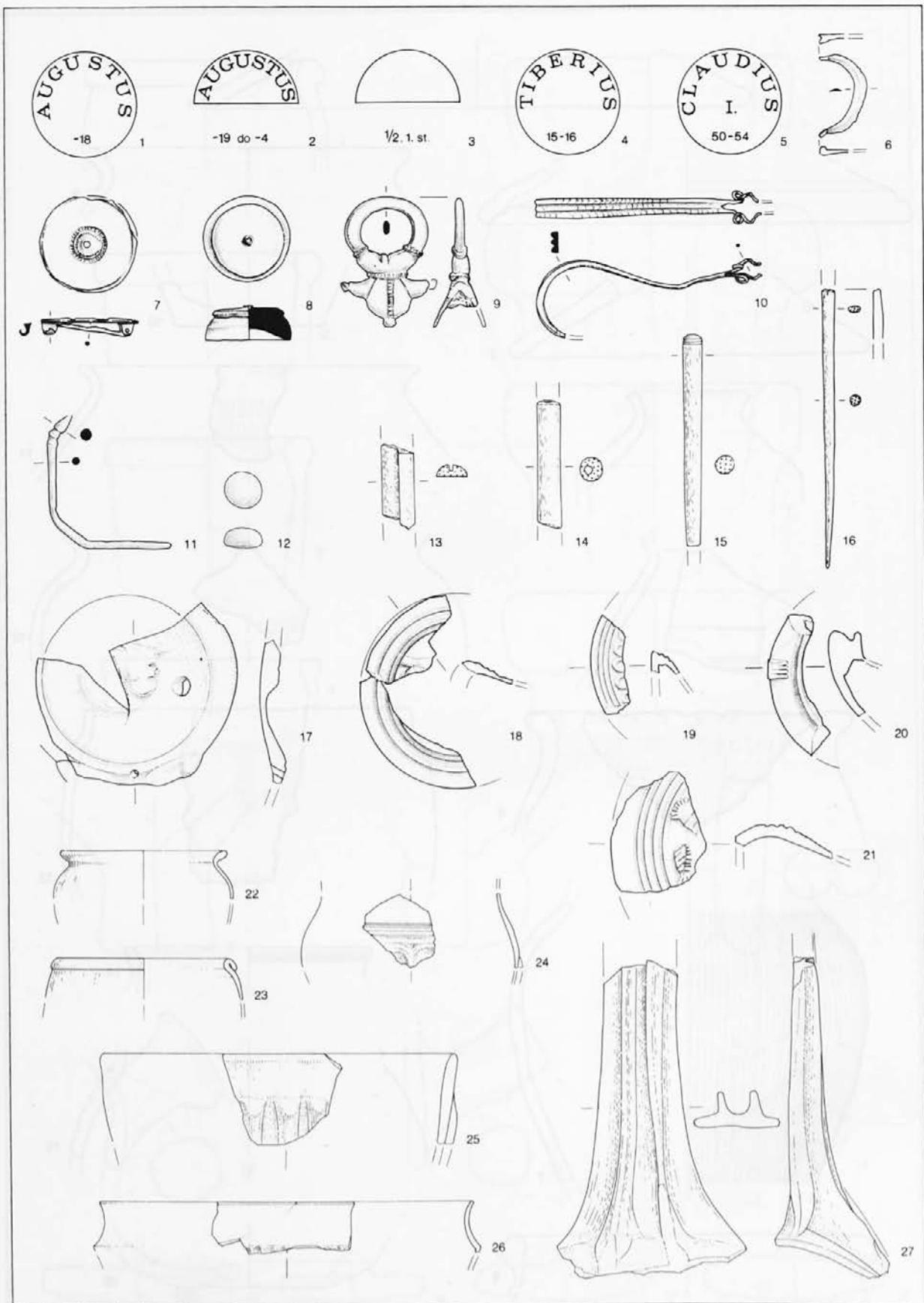

T. 15: Ljubljana, Gornji trg 30. Faza IV (3,8,9,11,15-17,27 sonda 1, ostalo sonda 2). 1-11 bron, 12 kamen, 13-16 kost, 17-20 keramika, ostalo steklo. M. 6-27 = 1:2.
 Taf. 15: Ljubljana, Gornji trg 30. Phase IV (3,8,9,11,15-17,27 Schnitt 1, das Übrige Schnitt 2). 1-11 Bronze, 12 Stein, 13-16 Bein, 17-20 Ton, das Übrige Glas.

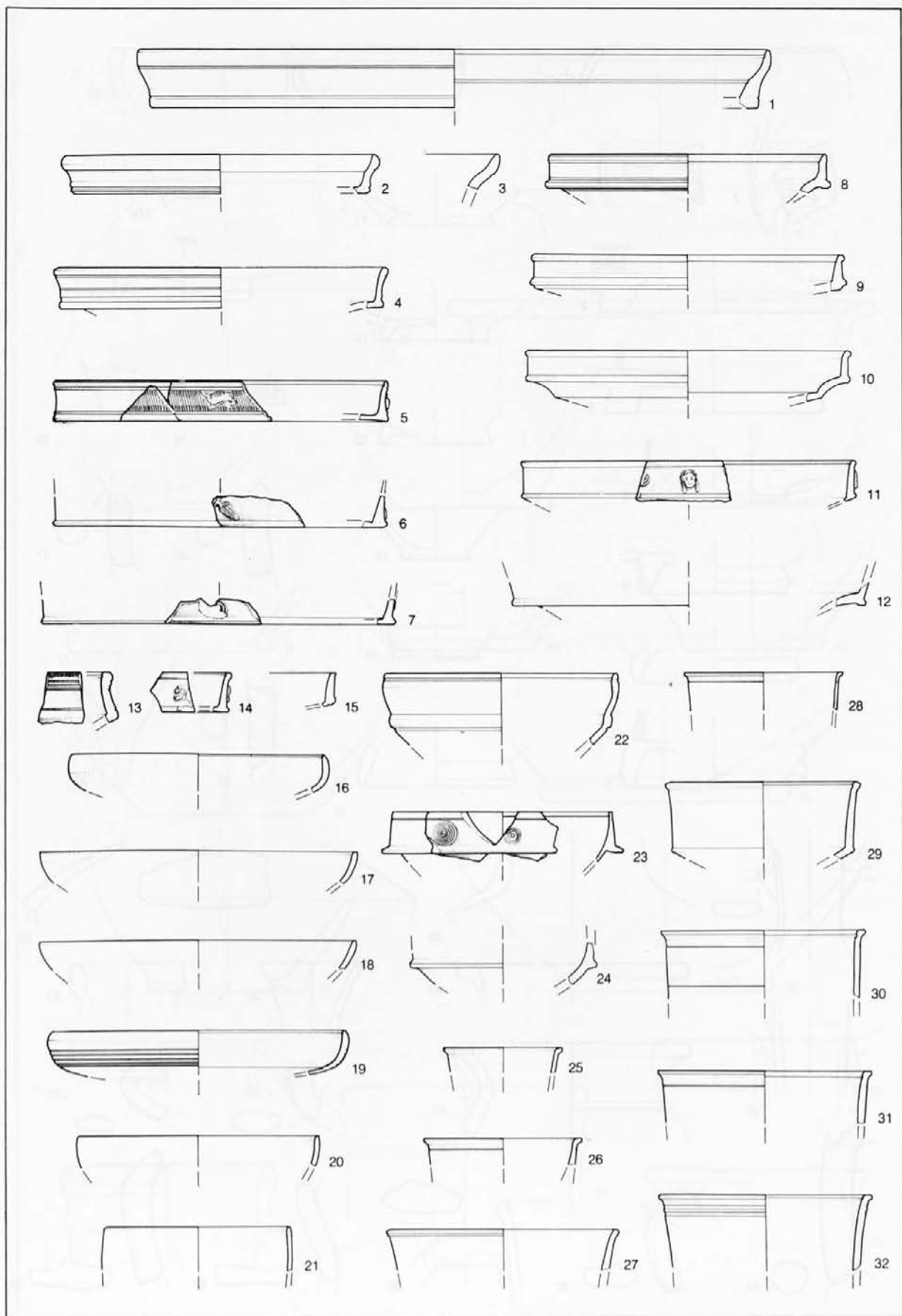

T. 16: Ljubljana, Gornji trg 30, Faza IV (8,11,24 sonda 1, ostalo sonda 2). Vse keramika. M. = 1:3.

Taf. 16: Ljubljana, Gornji trg 30, Phase IV (8,11,24 Schnitt 1, des Übrige Schnitt 2). Alles Ton.

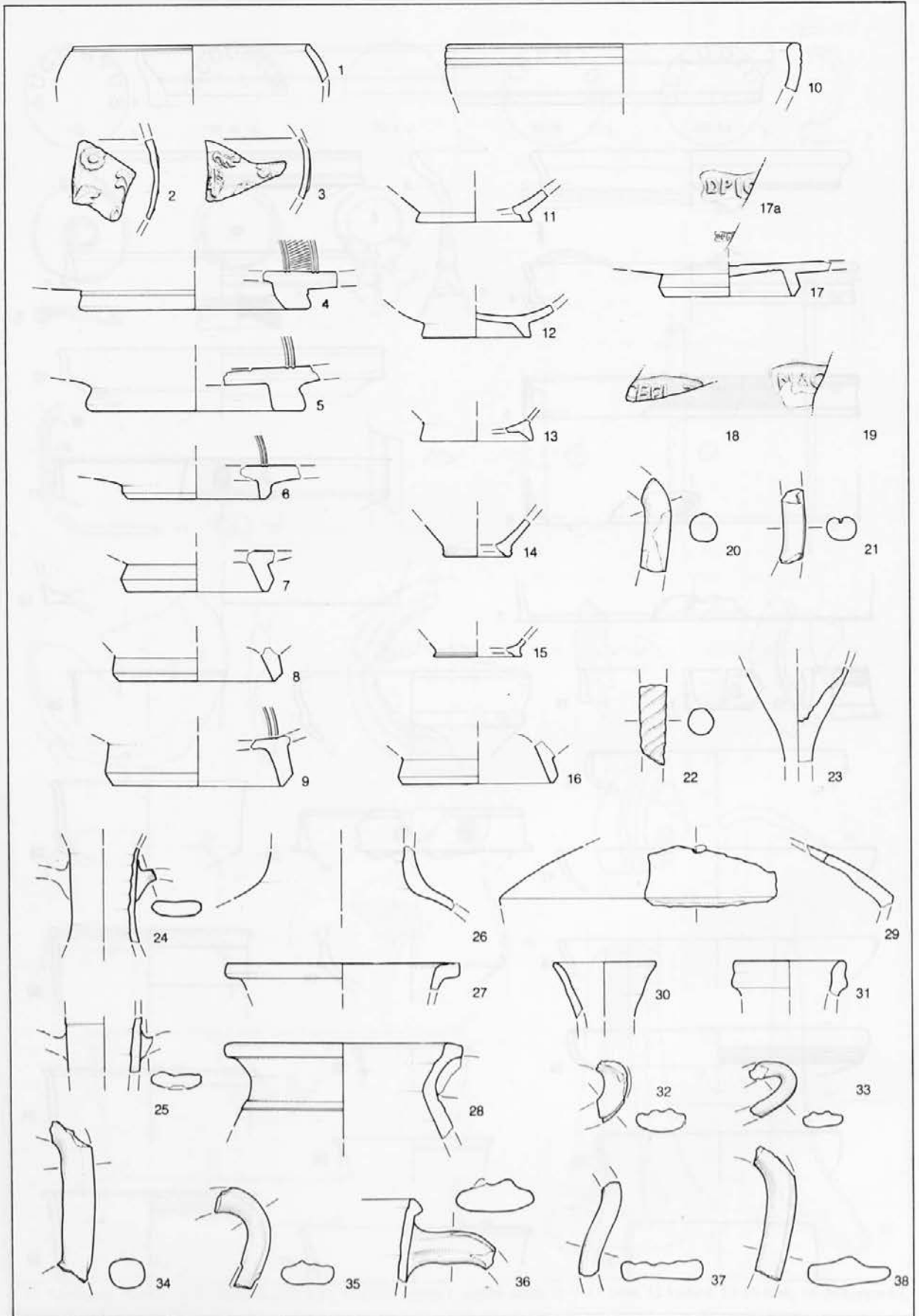

T. 17: Ljubljana, Gornji trg 30. Faza IV (sonda 2). Vse keramika. M. = 1:3; 17a,18,19 = 1:1.
 Taf. 17: Ljubljana, Gornji trg 30. Phase 2 (Schnitt 2). Alles Ton.

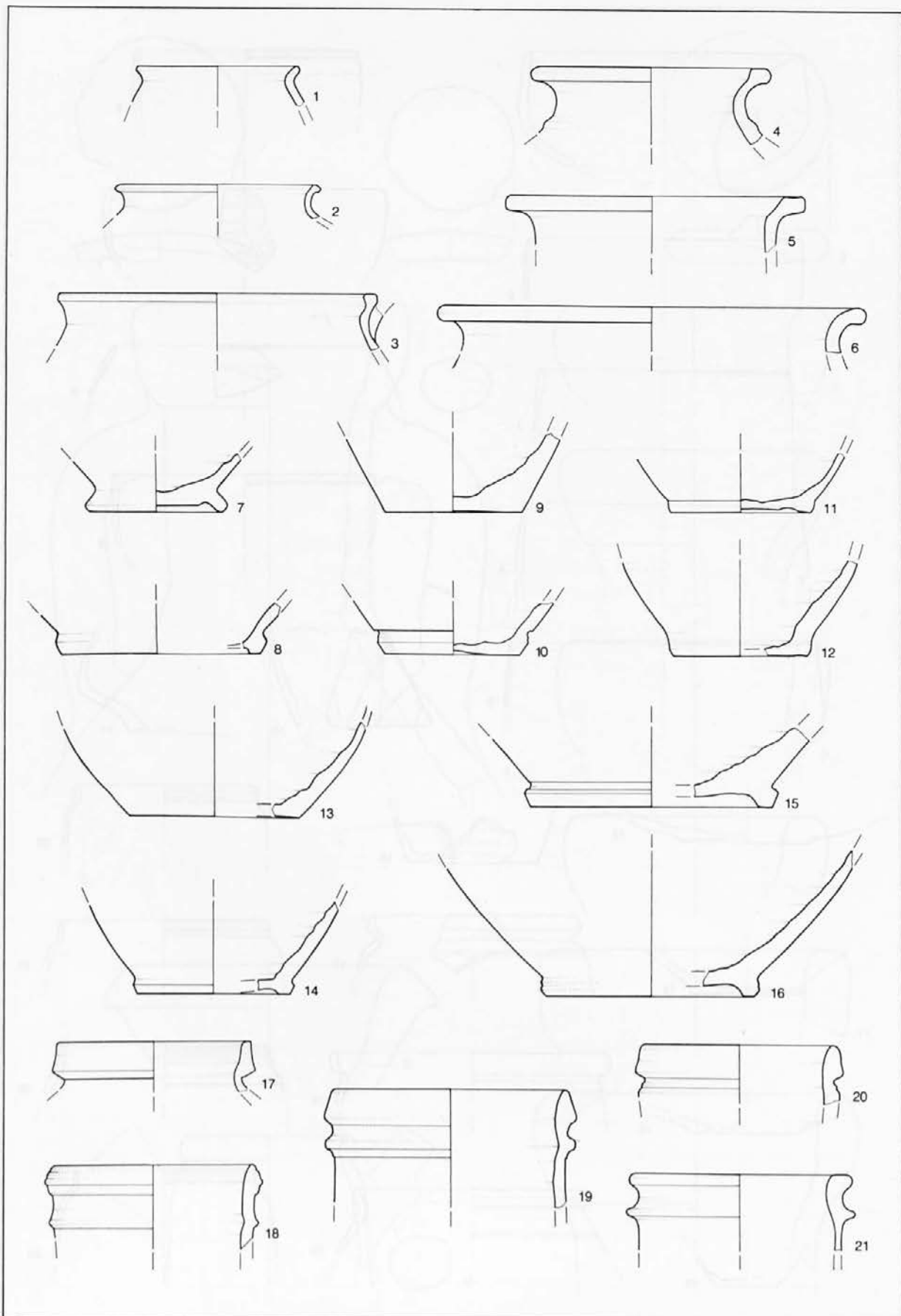

T. 18: Ljubljana, Gornji trg 30, Faza IV (sonda 2). Vse keramika. M. = 1:3.

Taf. 18: Ljubljana, Gornji trg 30, Phase IV (Schnitt 2). Alles Ton.

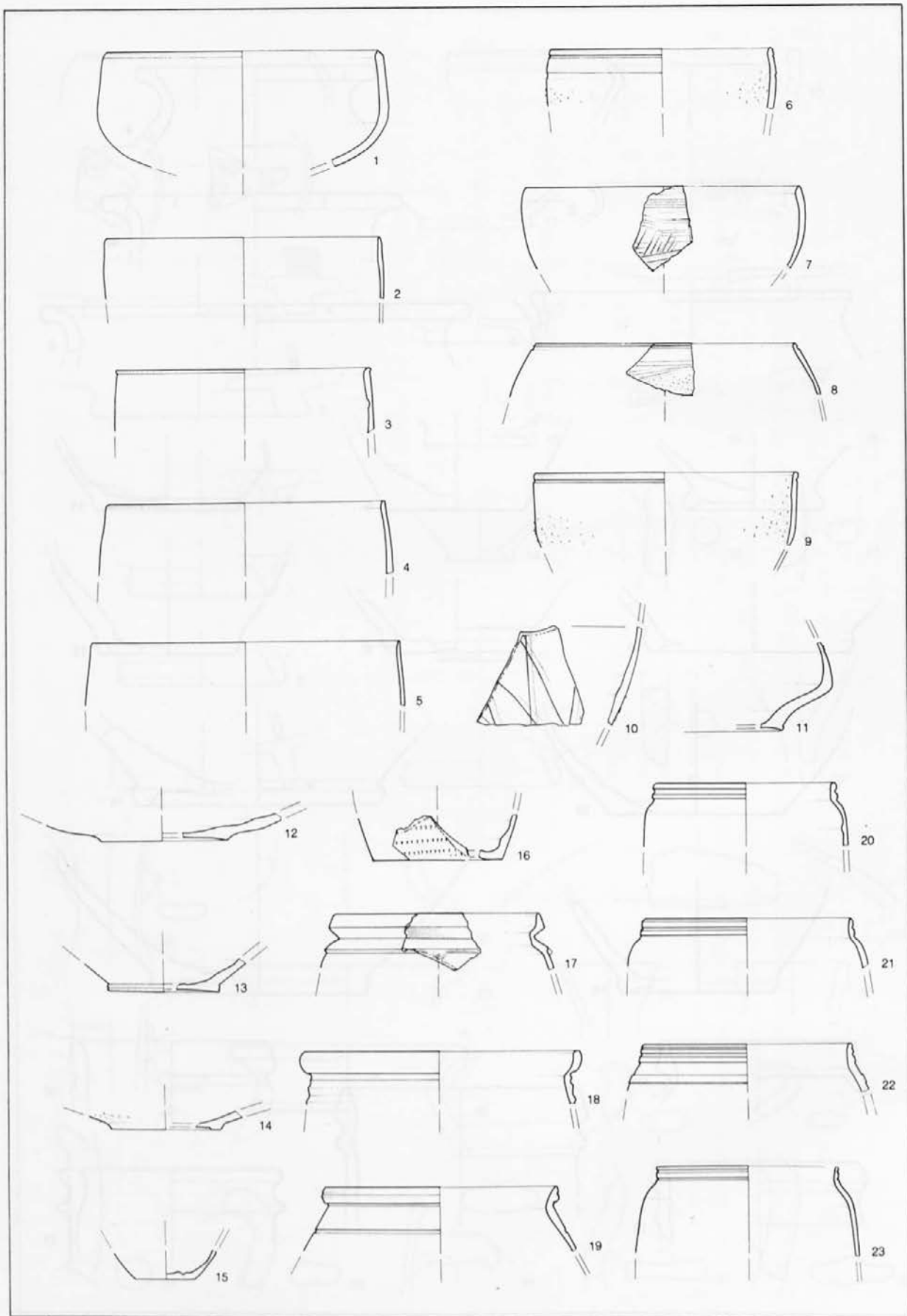

T. 19: Ljubljana, Gornji trg 30. Faza IV (sonda 2). Vse keramika. M. = 1:2.
 Taf. 19: Ljubljana, Gornji trg 30. Phase IV (Schnitt 2). Alles Ton.

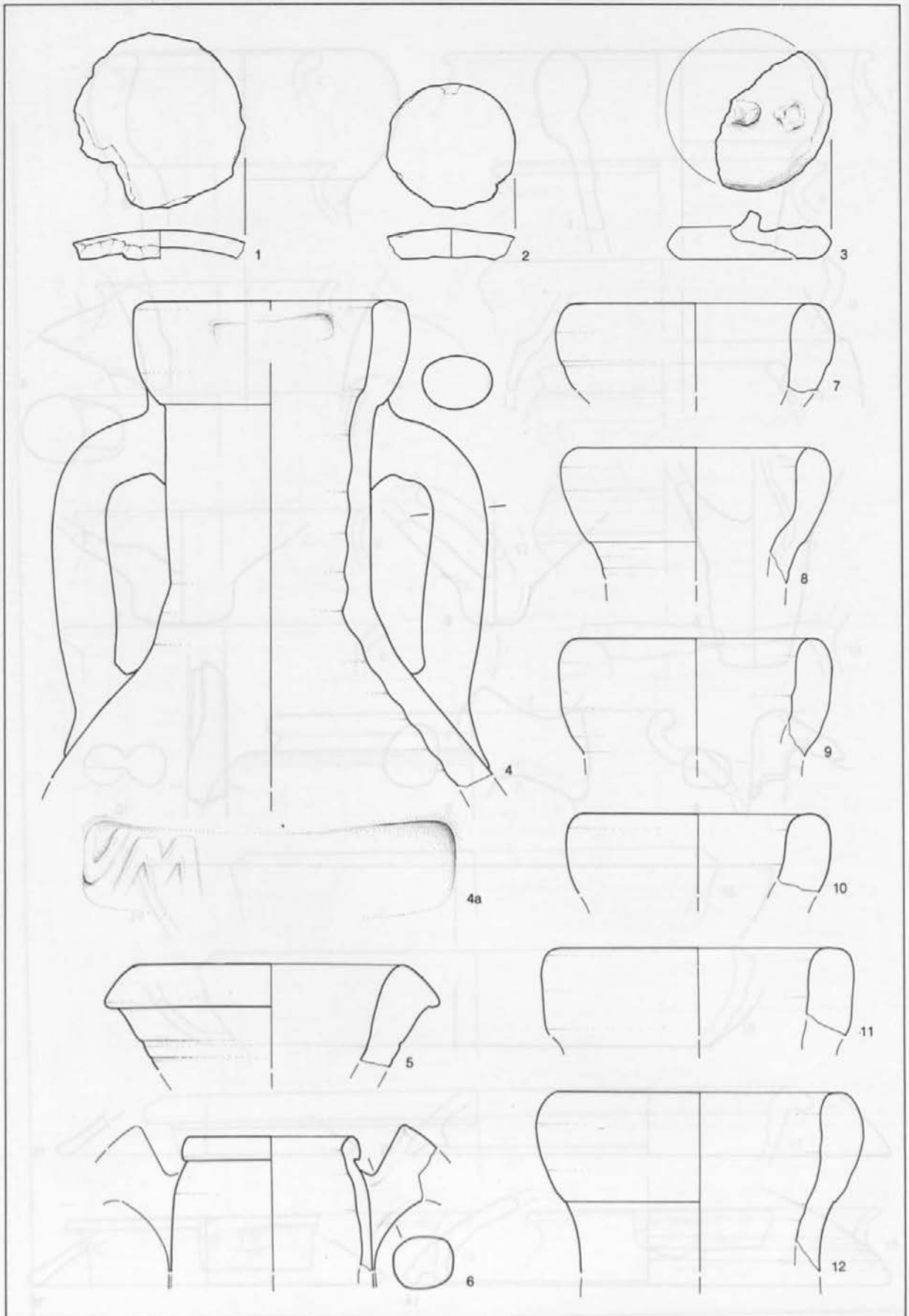

T. 20: Ljubljana, Gornji trg 30. Faza IV (sonda 2). Vse keramika. M. = 1:3; 4a = 1:1.
 Taf. 20: Ljubljana, Gornji trg 30. Phase IV (Schnitt 2). Alles Ton.

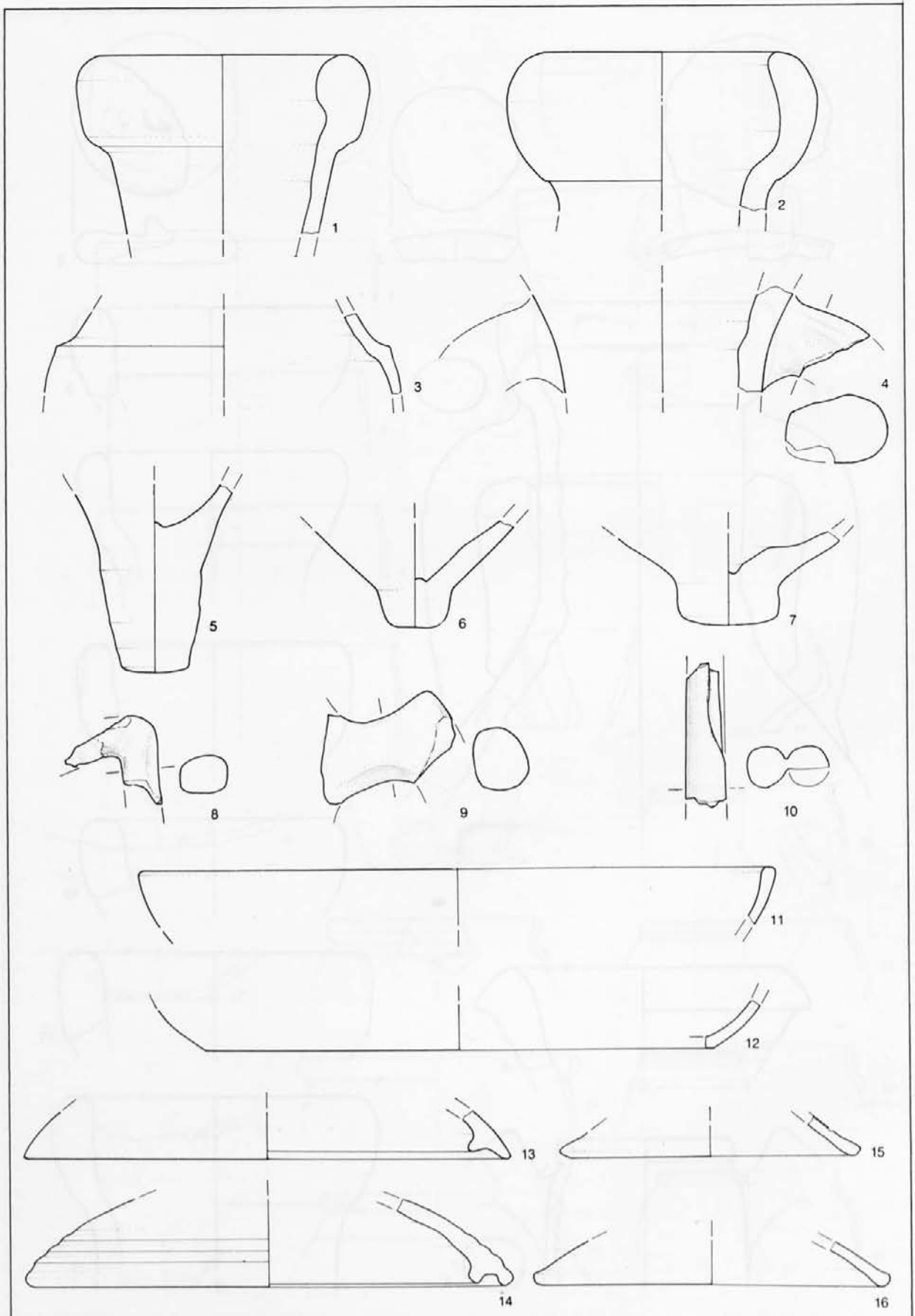

T. 21: Ljubljana, Gornji trg 30. Faza IV (sonda 2). Vse keramika. M. = 1:3.
 Taf. 21: Ljubljana, Gornji trg. Phase IV (Schnitt 2). Alles Ton.

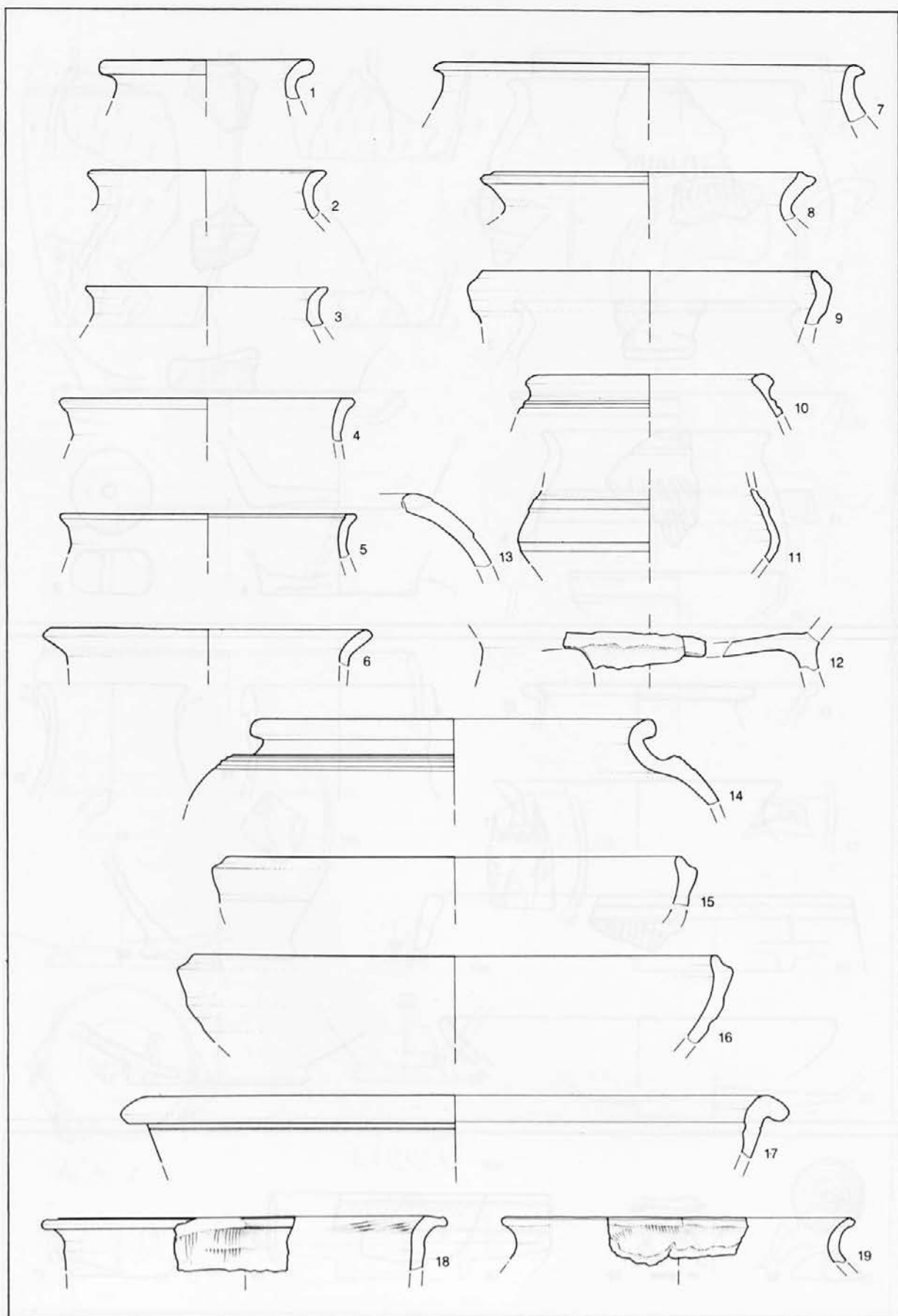

T. 22: Ljubljana, Gornji trg 30. Faza IV (sonda 2). Vse keramika. M. = 1:3.
 Taf. 22: Ljubljana, Gornji trg 30. Phase IV (Schnitt 2). Alles Ton.

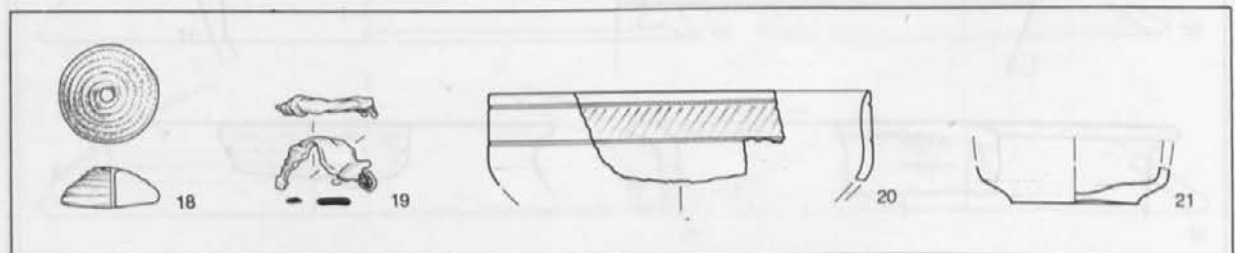
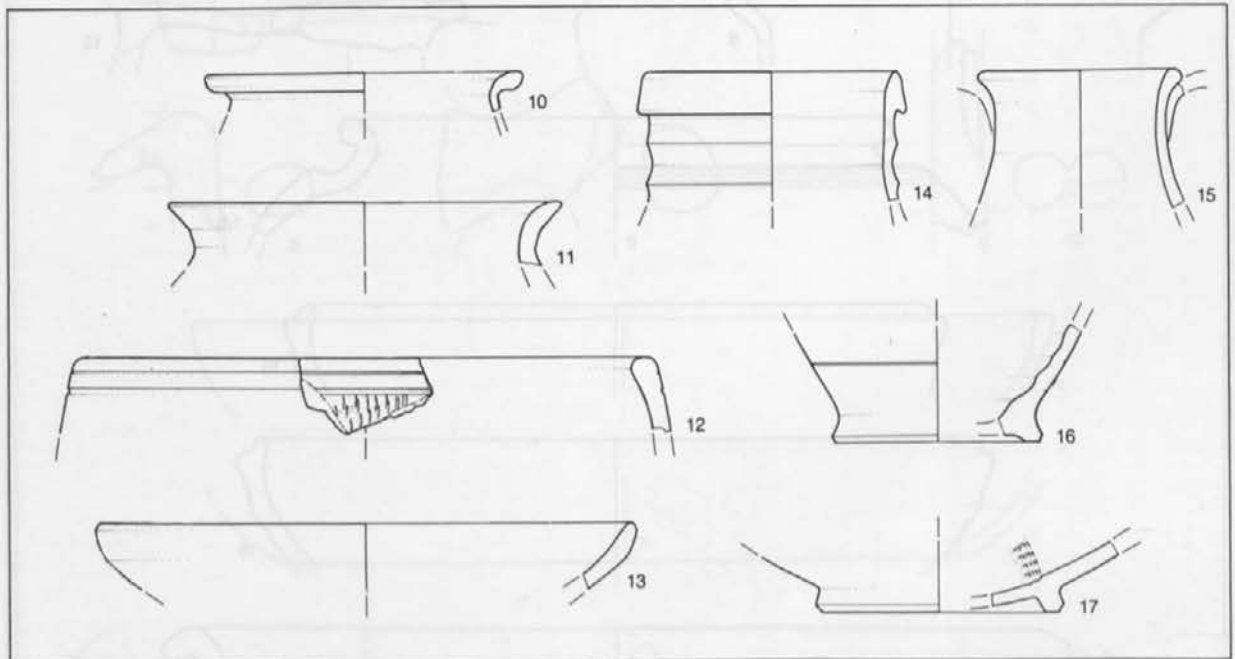
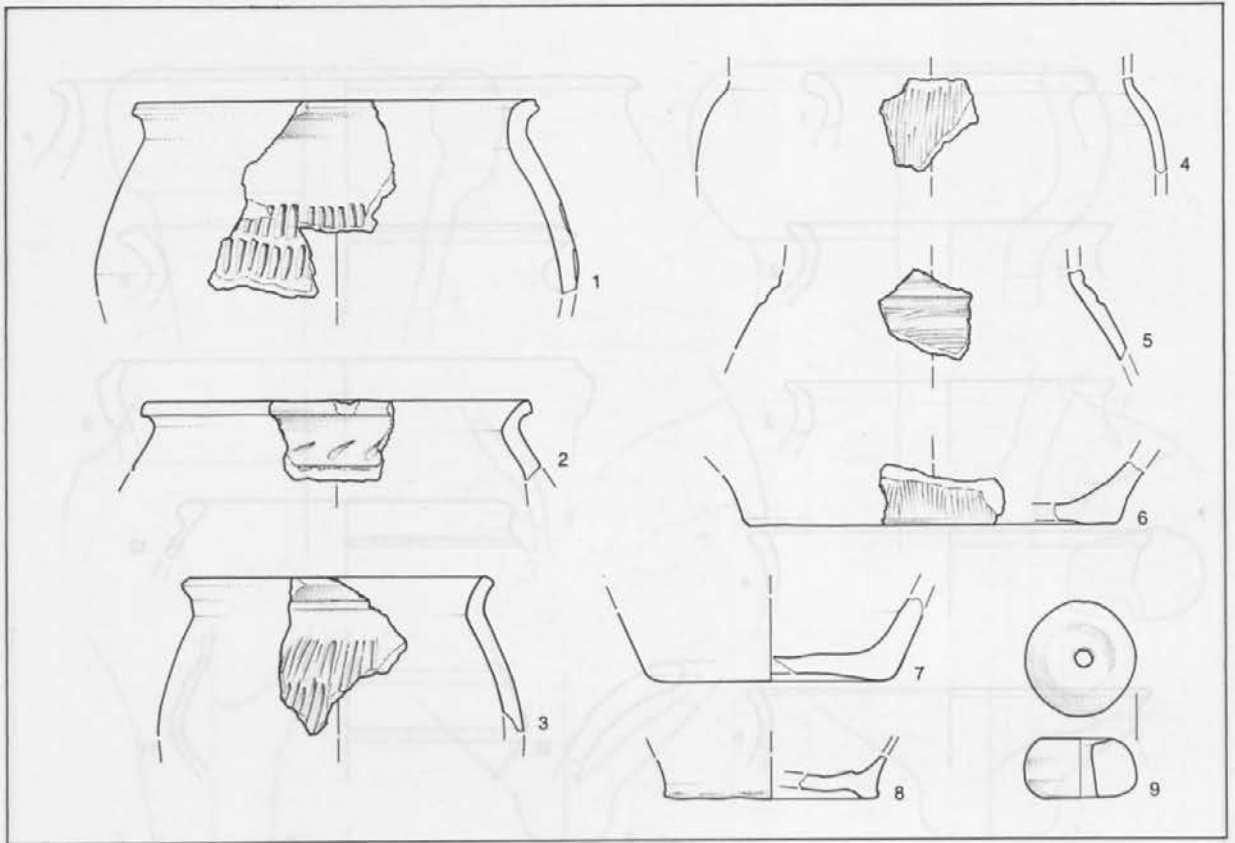

T. 23: Ljubljana, Gornji trg 30. Faza IV (1-9 sonda 2, 10-17 v spodnjem tlaku faze IV, ostalo na zgornjem tlaku faze IV). 18 steklo, 19 bron, ostalo keramika. M. = 1:3; 18-21 = 1:2.

Taf. 23: Ljubljana, Gornji trg 30. Phase IV (1-9 Schnitt 2, 10-17 im unterem Estrich, das Übrige am oberem Estrich). 18 Glas, 19 Bronze, das Übrige Ton.

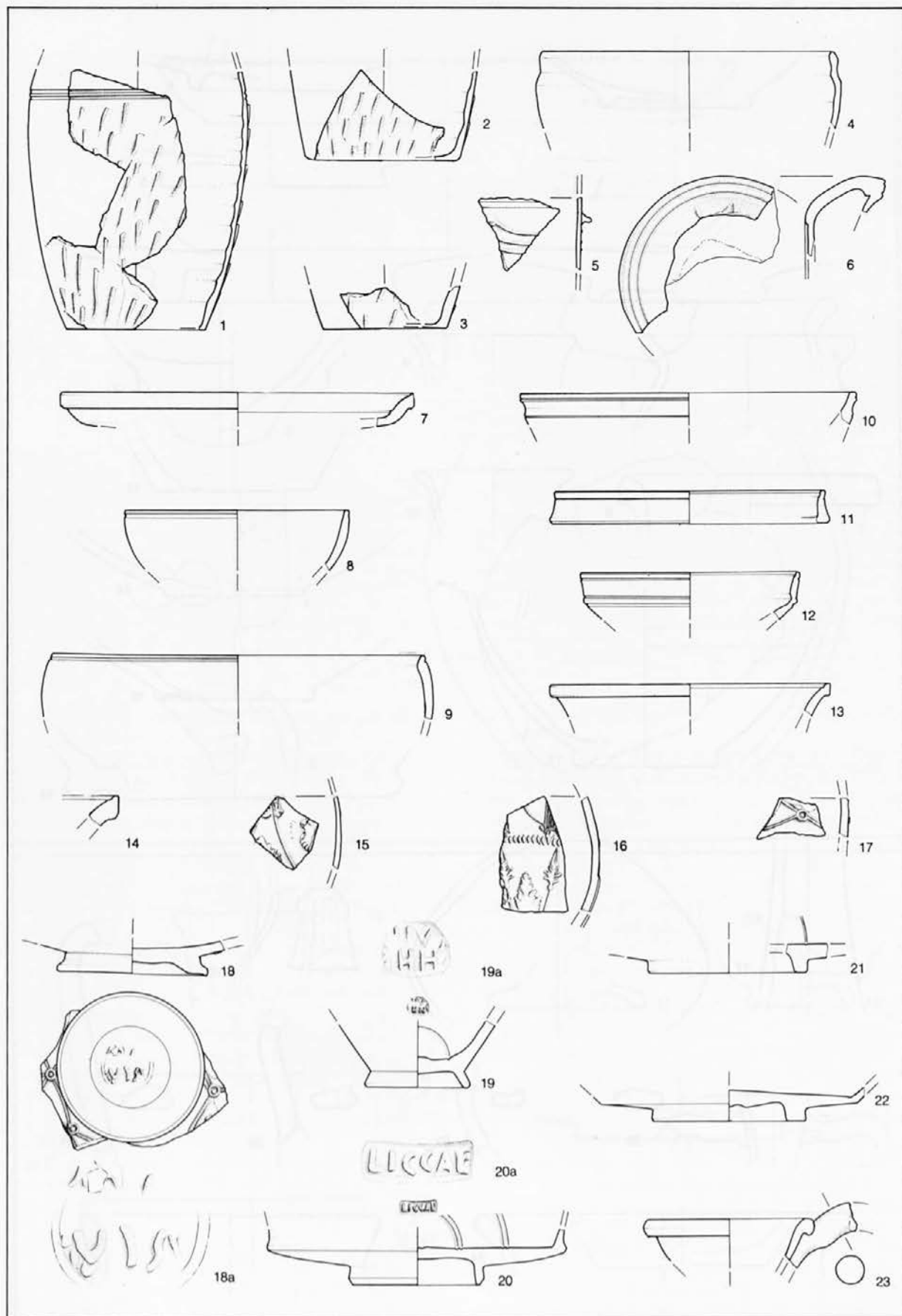

T. 24: Ljubljana, Stari trg 17. Vse keramika. M. = 1:3; 1-6 = 1:2; 18a, 19a, 20a = 1:1.
 Taf. 24: Ljubljana, Stari trg 17. Alles Ton.

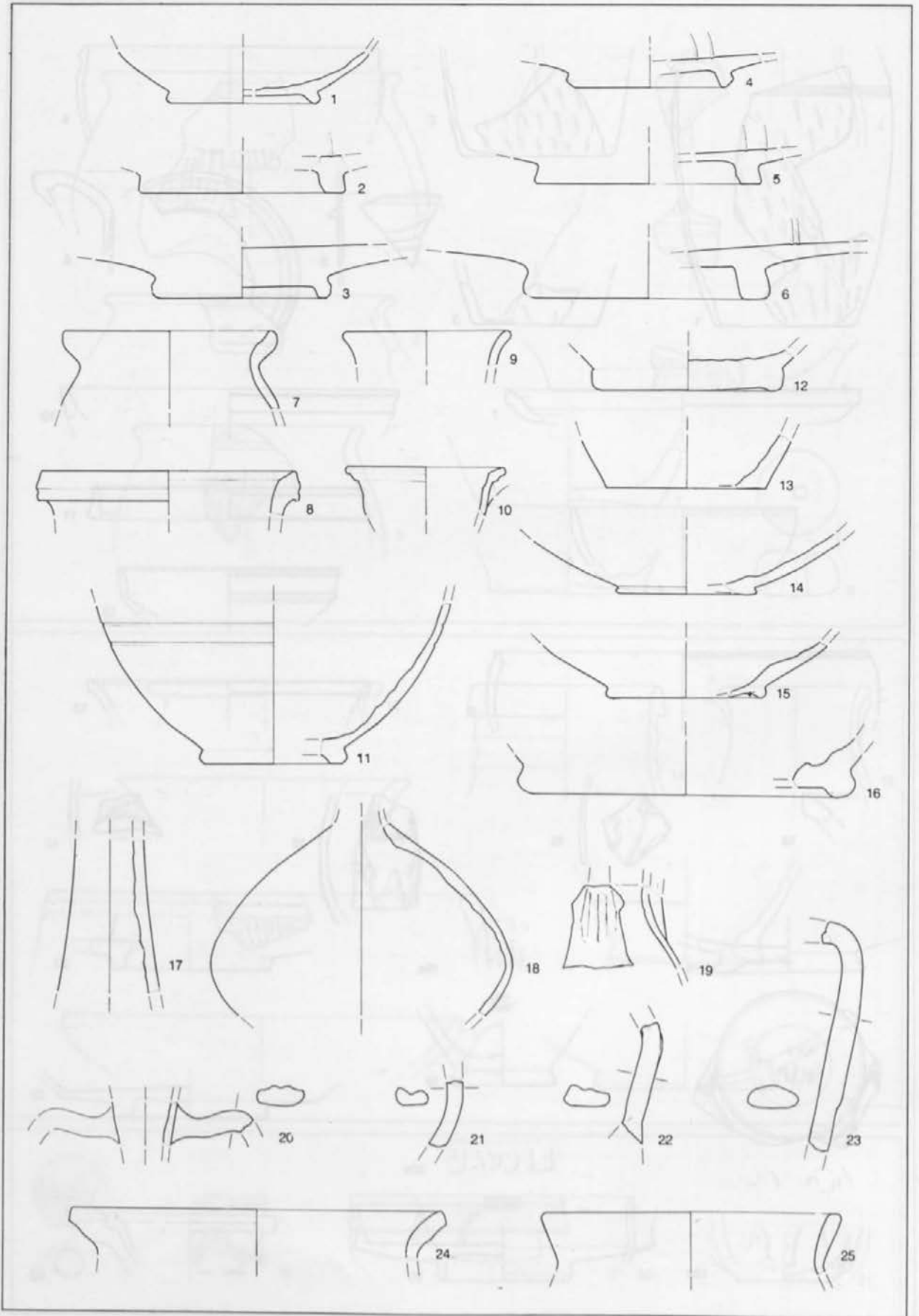

T. 25: Ljubljana, Stari trg 17. Vse keramika. M. = 1:3.
 Taf. 25: Ljubljana, Stari trg 17. Alles Ton.

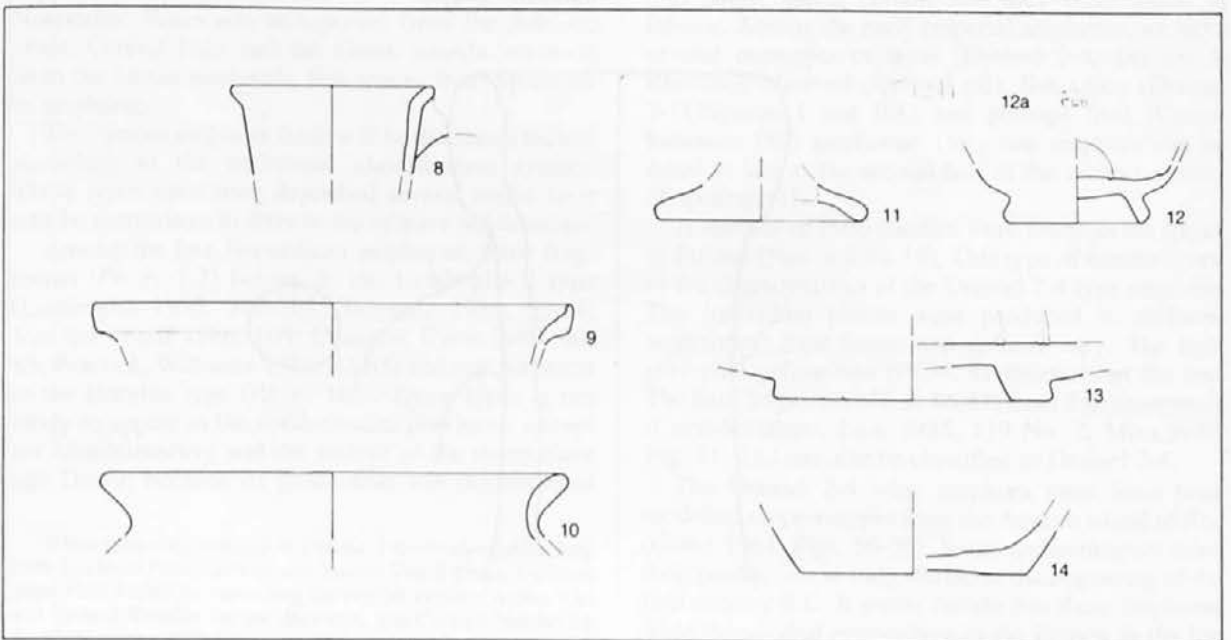
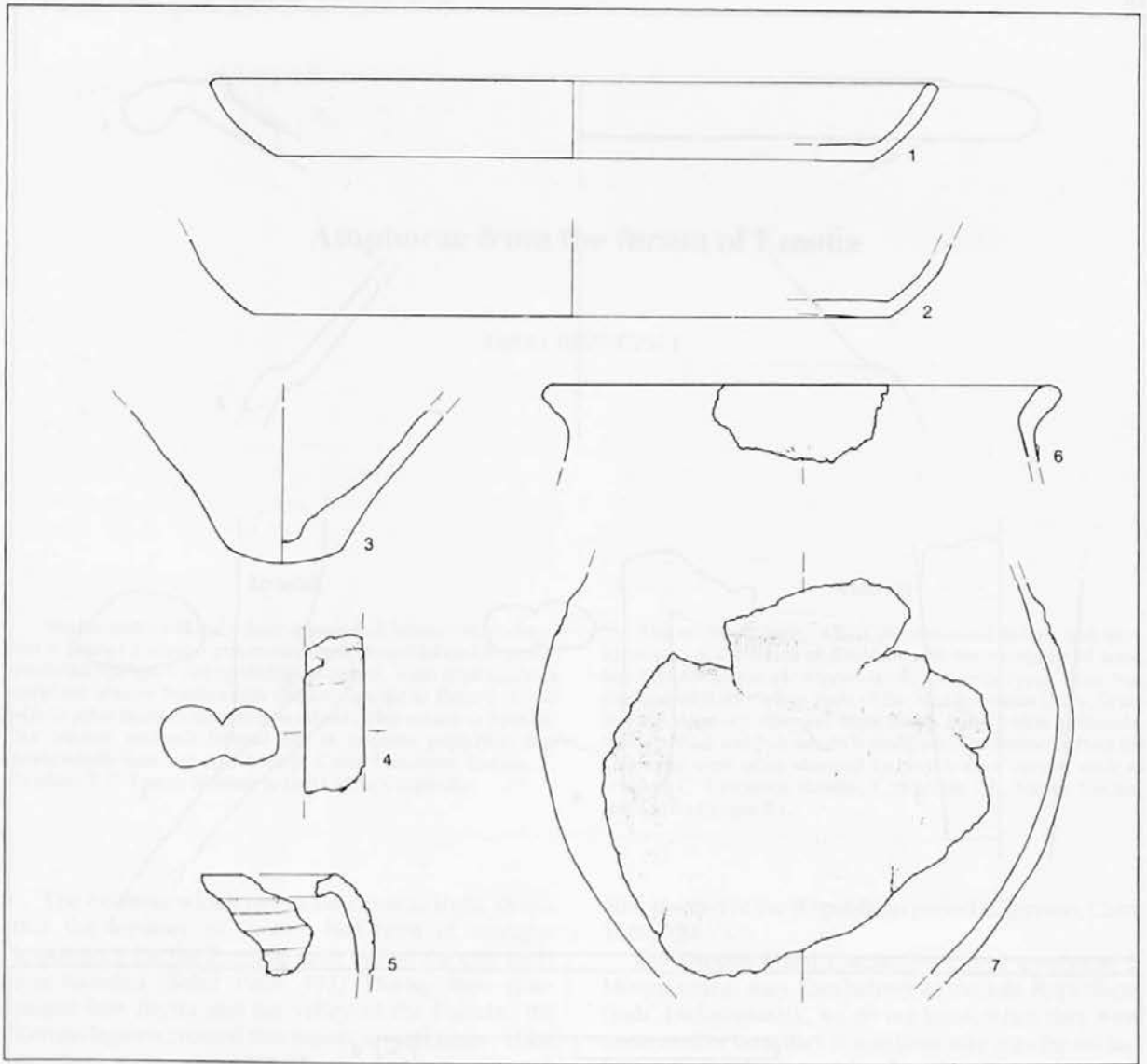

T. 26: Ljubljana, 1-7 Stari trg 17, 8-14 Stari trg 32. Vse keramika. M. = 1:3; 12a = 1:1.

Taf. 26: Ljubljana, 1-7 Stari trg 17, 8-14 Stari trg 32. Alles Ton.

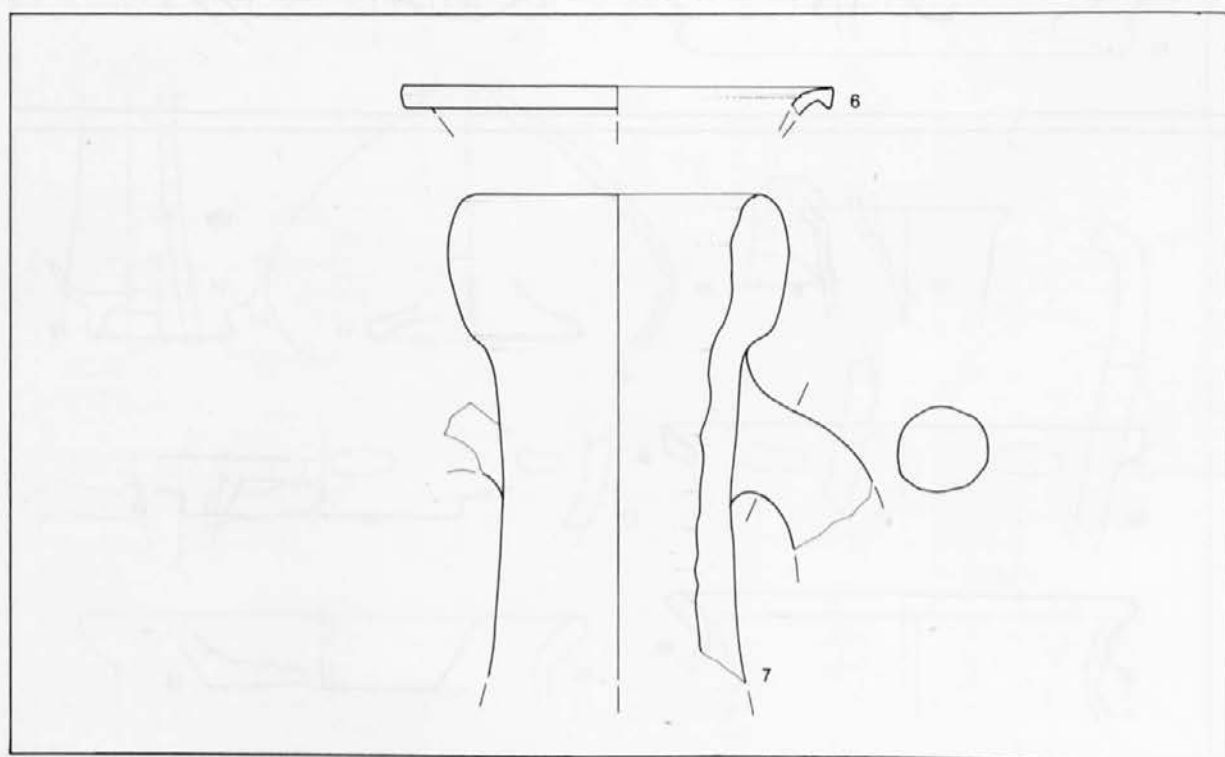
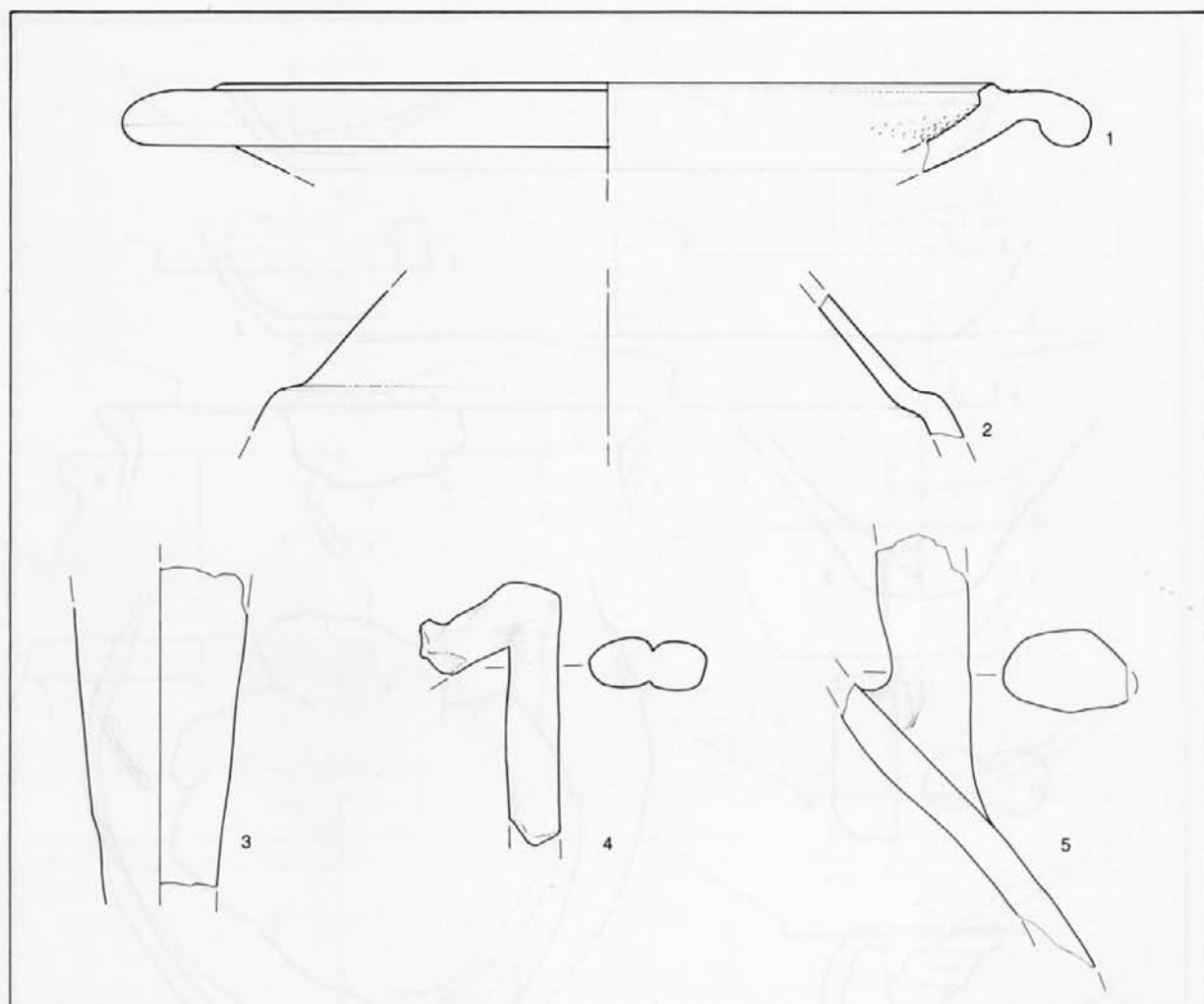

T. 27: Ljubljana, 1-5 Stari trg 32, 6,7 Rožna ulica. Vse keramika. M. = 1:3.
 Taf. 27: Ljubljana, 1-5 Stari trg 32, 6,7 Rožna ulica. Alles Ton.