

Graščina v Polhovem Gradcu¹

Janja ŽELEZNIKAR

Izvleček

V graščini-dvorcu v Polhovem Gradcu je potekalo zaščitno arheološko izkopavanje v letih 1991 in 1992. Odkriti so bili ostanki temeljev starejših gradbenih faz dvorca in arheološko gradivo, ki se je ohranilo večinoma v zasutjih in premešanih plasteh vkopov. Definirali smo osem gradbenih faz, ki jih datiramo v čas od 14. do 18. stoletja. Stavbna analiza temelji na analizi pisnih virov, umetnostnozgodovinski analizi zidov in časovni opredelitvi arheoloških najdb. V fondu arheološkega gradiva se je ohranilo večinoma kuhinjsko posodje, v manjši meri pa namizno, glazirano in slikano posodje, tudi tuje provenience. Med najdbami je nekaj steklenih predmetov, trije novci ter svinčena plomba.

Abstract

Rescue archaeological excavation was performed in 1991 and 1992 at the manor house/castle of Polhov Gradec. Remnants of the foundations of earlier structural phases of the castle were uncovered, as well as archaeological material that was mostly preserved in the filled and mixed layers of the surrounding ditch. We defined eight construction phases dated to the period from the 14th to the 18th centuries. The structural analysis is based on analyses of written sources, art historical analyses of the walls, and the chronological classification of the archaeological finds. The preserved archaeological material contained mostly kitchen ware, and to a lesser extent table ware, glazed and painted vessel, also of foreign provenience. The finds included some glass objects, three coins, and a lead seal.

GRAŠČINSKI KOMPLEKS

Dvorec-graščina² stoji na manjši vzpetini nad potokom Božna na parceli št. 154 k. o. Polhov Gradec. Je približno pravokotnega tlorisa, ograjen z zidom (*sl. 1*). Predstavlja dvonadstropno, sedemosno stavbo. Nad polkrožnim, z baročno kovano mrežo opremljenim glavnim portalom so bifore. Arhitektura je nečlenjena, okna so visoka, pravokotna (19. stoletje). Streha je nizkoslemenasta, krita z opeko. V notranjosti gradu so prostori razvrščeni okrog veže, iz katere vodijo stopnice v prvo nadstropje (sredi 19. stoletja jih je predelal Anton Leben).

Nad stopnicami je prostor banjasto obokan, v vsakem nadstropju ga oklepajo loki na slopih. V prvem nadstropju je v lizeni kapela okrašena s štukaturo.



Sl. 1: Polhov Gradec. Graščinski kompleks. Foto: J. Železnikar.
Fig. 1: Polhov Gradec. The manor house complex. Photo: J. Železnikar.

¹ Članek obravnava arheološke raziskave v graščini Polhov Gradec in je skrajšan in prirejen del diplomske naloge, ki je bila zaključena leta 1996 pod mentorstvom prof. dr. Mitje Guština na Oddelku za arheologijo Filozofske fakultete Univerze v Ljubljani. V besedilu, ki je hkrati temeljna objava izkopavanja, je upoštevana stavbna analiza dr. Ivana Stoparja iz leta 1998, ostala strokovna literatura, izšla po zaključeni diplomski nalogi, ni upoštevana.

² Termin graščina izvira iz poimenovanja domačinov. Arhitekturna forma jo iz kastelološkega vidika uvršča med dvororce (Stopar 1998, 40).

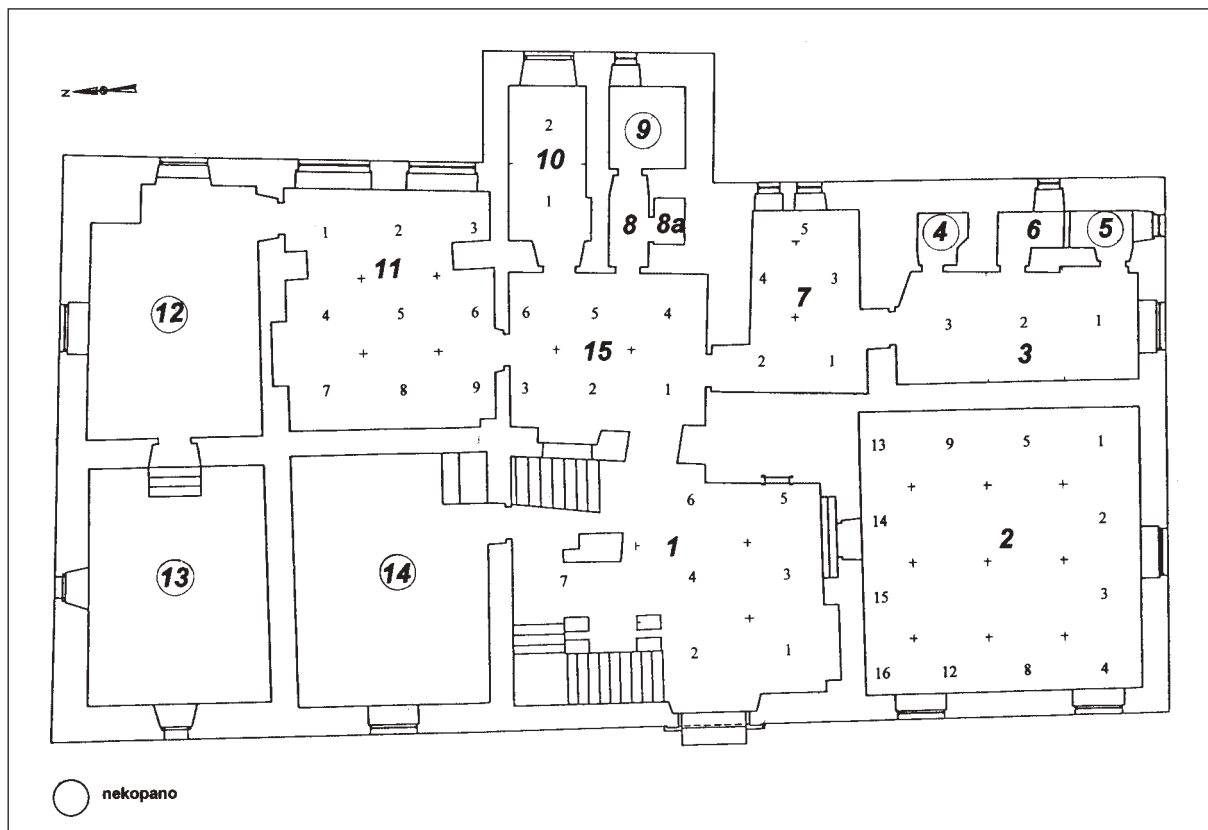

Sl. 2: Polhov Gradec-graščina. Delitev prostorov v graščini na sektorje z mrežo kvadrantov. M. = 1:200.

Fig. 2: Polhov Gradec-manor house. The division of the manor house into sectors with the quadrant network. Scale = 1:200.

Kapela in njena oprema je iz 2. pol. 17. stoletja.

Na zahodni strani, v centralni osi vhoda v grad ter vstopa v vrtni prostor, stoji t. i. Neptunov vodnjak. Bazen je pravokotne oblike, sestavljen iz obodnih kamnitih plošč. Na ojačanih vogalih so pilastri, ki nosijo figure golih nimf. Na osrednjem stebru je kip Neptuna. Na stranici vodnjaka, ki gleda proti gradu, je vklesan grb pl. Billichgrätzov, na notranji strani pa letnica 1696. Graščinski kompleks tvorijo še grajski park, ki se razprostira na zahodnem delu predgradja. V njem je t. i. Angleški stolp z uro, vrtna uta, v centralni osi parka pa je vodomet s kovano železno ograjo iz okoli leta 1800. Graščine se na severu drži manjša stavba. V predvojnem obdobju je služila kot shramba za suho sadje in za žganjekuho.³ Pod graščinskim poslopjem in malo "shrambo" je bila večja kašča za spravilo pridelkov. Nasproti graščine je stanovanjska hiša, ki ima pod streho zobčast venčni zidec, na licu drugega nadstropja pa lepo sončno uro.

Na severni strani je samostojna skupina zgradb, ki tvori gospodarski del gradu. Od stanovanjskega dela je bil ločen s starim prehodom oziroma dostopom do graščine. Tu so bili hlevi in skladiščni prostori. Zunaj obzidanega dela, v smeri proti severu, so graščini pripadali še: kozolec, zidana lopa za spravilo kočij, cvetličnjak ("Glashaus") in vodno zajetje.

ARHEOLOŠKE RAZISKAVE V GRAŠČINI

V sklopu prenove in revitalizacije graščine v Polhovem Gradcu, ki je pod okriljem Ljubljanskega regionalnega zavoda za varstvo naravne in kulturne dediščine potekala od leta 1989 do 1993, je pod vodstvom Martina Horvata⁴ iz Mestnega muzeja Ljubljana potekalo zaščitno arheološko izkopavanje. Izkopavali smo z maloštevilno ekipo.⁵ V letu 1991 so raziskave potekale od 23. septembra do 22.

³ Informacije je posredovala Vera Ašič.

⁴ Martinu Horvatu se na tem mestu iskreno zahvaljujem za vso strokovno pomoč na terenu, predvsem pa ob obdelavi arheološkega gradiva.

⁵ Dokumentacija: Janja Železnikar, fotografija: Bojan Zakršnik, dva, občasno trije fizični delavci.

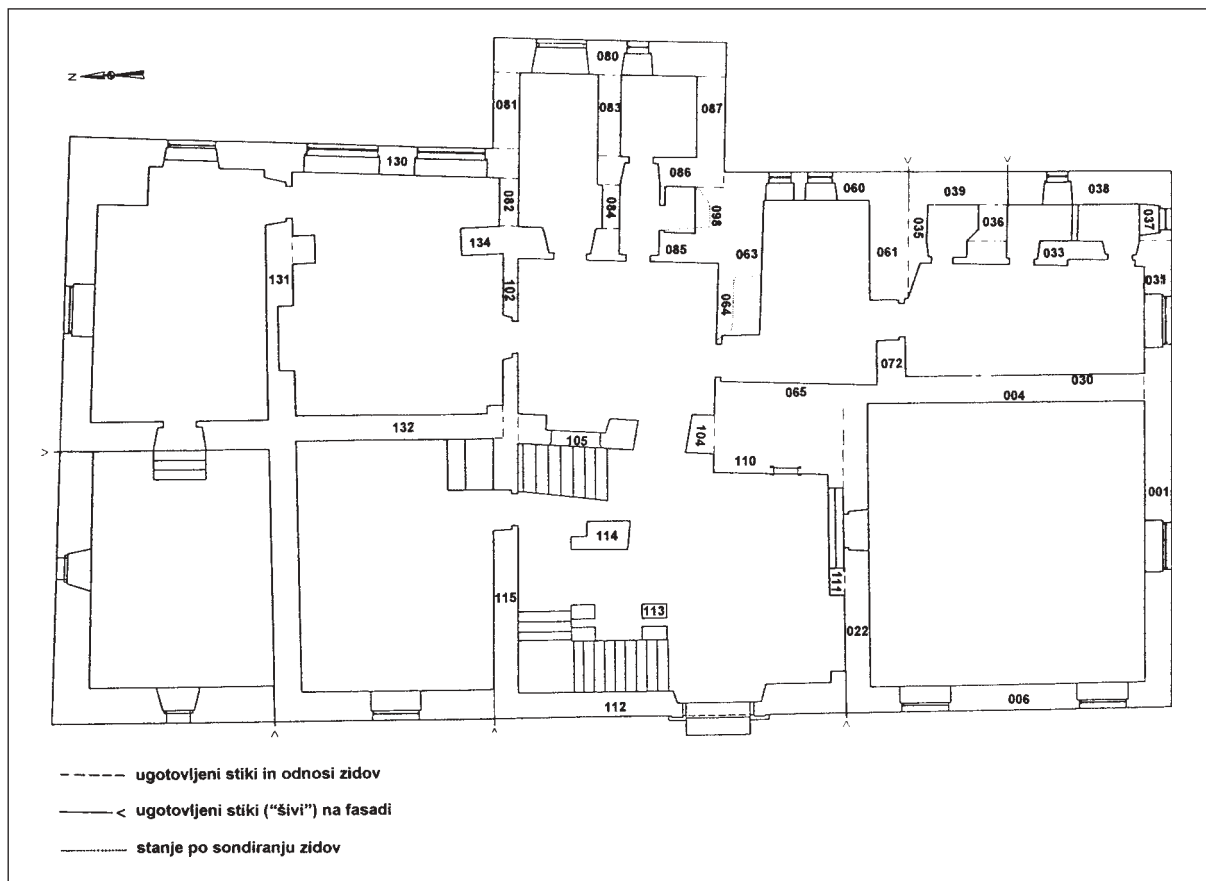

Sl. 3: Polhov Gradec-graščina. Obstoječi zidovi in predelne stene. M. = 1:200.

Fig. 3: Polhov Gradec-manor house. Existing walls and partition walls. Scale = 1:200.

novembra, leta 1992 pa od 5. maja do 2. julija. Izkopavanje je imelo zavarovalni značaj in je bilo omejeno le na določene prostore v graščini. V članku predstavljam rezultate arheoloških raziskav pritličja dvorca.

Prostore graščine smo razdelili na sektorje z mrežo kvadrantov velikosti 2 x 2 m (sl. 2). Mrežo smo izdelali za vsak prostor posebej. Relativno višinsko ničlo smo imeli na koti 379,58 m. V vsakem prostoru smo najprej oštevilčili obstoječe zidove in predelne stene (sl. 3), nato pa izkopane kulturne plasti, vkope, temelje idr..

Pred začetkom raziskav leta 1991 so bili v vseh prostorih graščinske notranjosti odstranjeni prvotni tlaki ter z betonom zalite hodne površine v prostorih 12, 13 in 14 (sl. 2; sl. 4). Gradbeni posegi pred začetkom arheoloških raziskav so prizadeli vse prostore, po katerih so speljali cevi za kanalizacijo, vodo in druge hišne vode (sl. 5). Stanje ob začetku izkopavanj je bilo sledeče: v vseh prostorih (z izjemo prostorov 2 in 3) so se že na površini kazali temelji zidov in predelnih sten, ki so bili postavljeni na geološko skalno ali ilovnato osnovo (sl. 6), iz česar smo sklepali, da so starejše kulturne plasti v dobršni meri že uničene oziroma da jih sploh ni.

TERENSKI IZVID

V sek. 1 smo naleteli na delno ohranjen tlak (SE 120 - IV. faza) iz rečnih oblic (sl. 6), ki je bil položen direktno na geološko osnovo (SE 118 - rdečkastorjava ilovica). Predvidevamo, da je bil ta prostor tlakovan v prvi polovici 17. stoletja, kar potrjuje tudi najdba beneškega solda v delu uničenega tlaka. Podoben tlak smo odkrili v profilu gradbene jame, ki so jo gradbeni delavci izkopali ob Neptunovem vodnjaku pred vhodom v grad. Iz Valvasorjeve upodobitve graščinskega kompleksa (sl. 14) je razvidno, da je v 17. stoletju z "mačjimi glavami" tlakovano tudi predgradje.

Na vzhodnem delu graščine so medzidje med starejšo in kasneje (v 17. stoletju) zgrajeno vzhodno fasado prekrivala groba, iz kamnja, peska in ometa sestavljena zasutja: SE 040, 068, in 129 - V.a faza (sl. 4). Zasutja so omogočila izravnavo terena, ki strmo pada proti vzhodu, kar je dobro vidno iz prereзов (sl. 7; 8-12).

V času širitve graščine proti vzhodu z gradnjo zidov SE 037, 038, 060, 087, 080, 081, 130 - (V.a faza) (sl. 13) se je zaradi izmaknitve fasade navzven pojavil

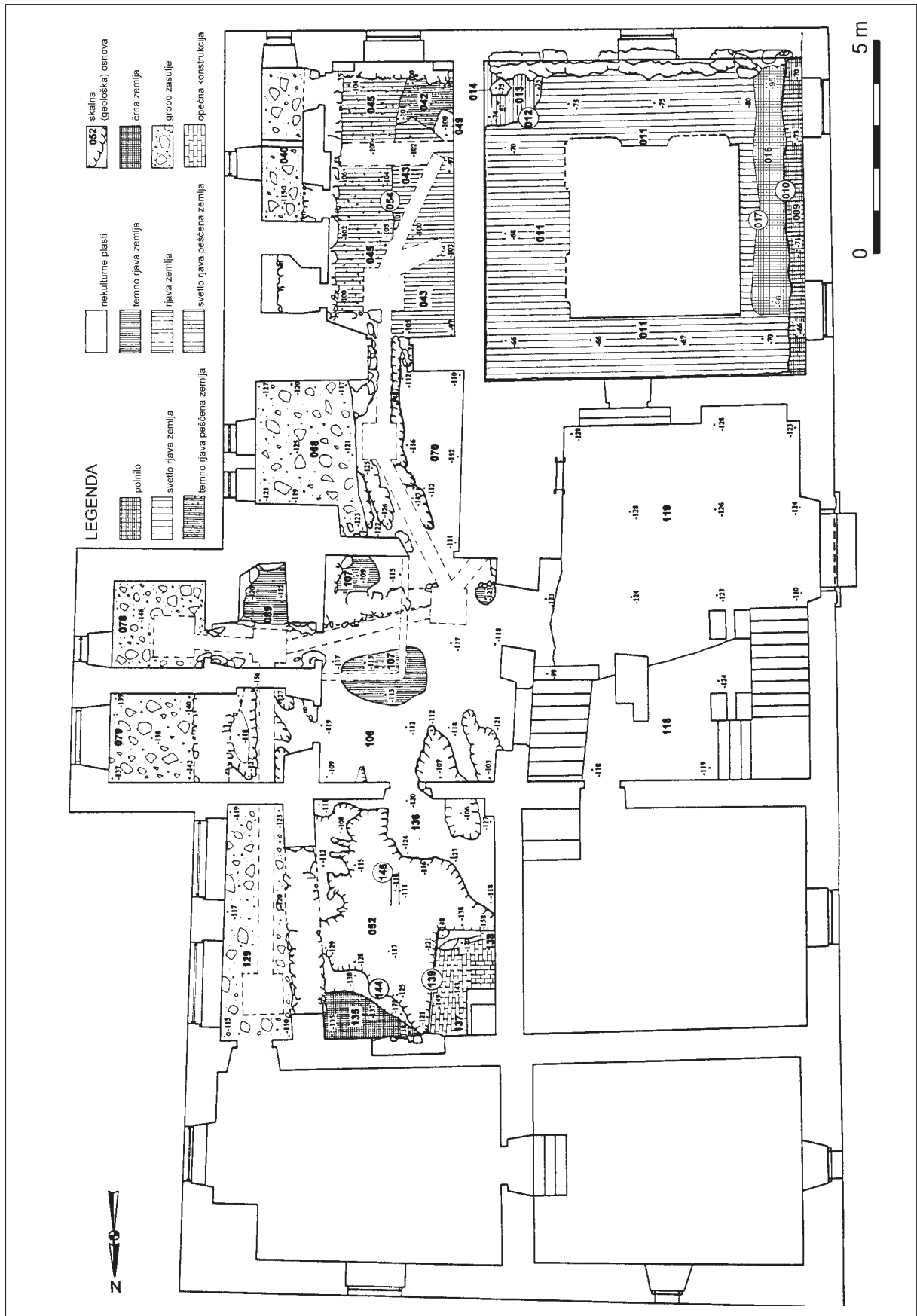

Sl. 4: Polhov Gradec-graščina. Tloris SE na začetku izkopavanj.

Fig. 4: Polhov Gradec-manor house. Plan of the SU at the beginning of excavations.

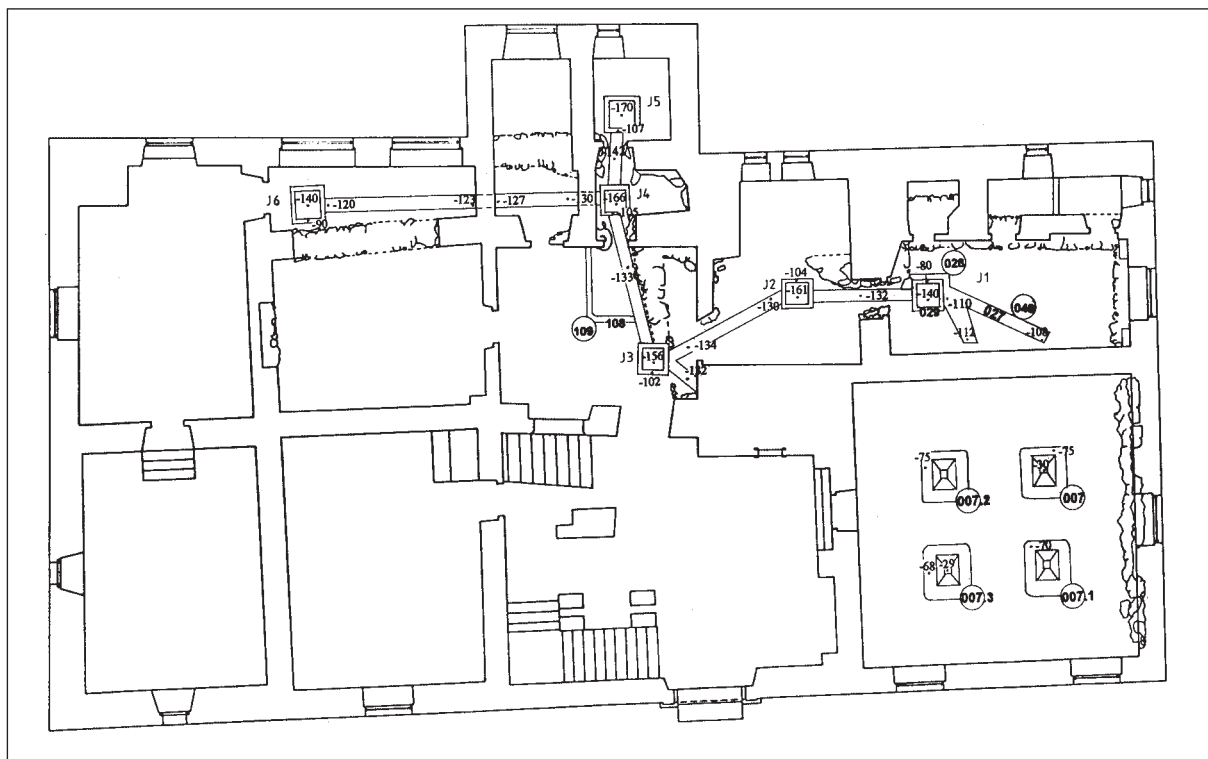

Sl. 5: Polhov Gradec-graščina. Recentna destrukcija arheoloških plasti. M. = 1:200.

Fig. 5: Polhov Gradec-manor house. Recent destruction of the archaeological strata. Scale = 1:200.

prazen prostor, ki so ga morali zasuti (sl. 4). Z arheološkim gradivom iz zasutij praznega medzidja med starejšo (IV.) in mlajšo (V.a) gradbeno fazo (sl. 10-13) je ta poseg opredeljen v 17. stoletje. Ob koncu stoletja je bila zgrajena lizena, v katere zasutih SE 078, 079, 092 - V.b faza, je prejšnjemu podobno arheološko gradivo. Oporo za tako interpretacijo smemo iskati tudi v stavbni zgodovini oziroma Valvasorjevi upodobitvi, na kateri je ob koncu 17. stoletja tloris polhograjske graščine tak, kot ga ima še danes, razen skrajno severne pozidave, ki je mlajšega datuma.

V prostoru 3 smo na površini definirali 3 kulturne plasti: SE 042, 043 in 045 - I. in II. faza (sl. 8); kasneje smo ugotovili, da sta bili zgornji (SE 042 in 043) poškodovani ob gradnji temelja SE 034. Pri restavriranju najdb smo nekatere fragmente iz zgornjih plasti lahko rekonstruirali z najdbami fragmentov iz dna polnila vkopa SE 054 - II. faza. Vkop je uničil starejše plasti (SE 042, 043, 044), s katerimi je bil nato tudi zasut. Vkop SE 054 pa ni poškodoval le starejših plasti, ampak je presekal (sl. 9) tudi temelj zidu SE 047, ki so ga kasneje dozidali - popravili s polnilom SE 032. Vkop za zid SE 034 je bil izkopen vse do geološke osnove.

Temelj SE 034 je v spodnjem delu močno razširjen (SE 050) - (sl. 6 in sl. 9) in verjetno predstavlja ostanek najstarejše gradbene faze. V sek. 6 smo odkopali zunanjo

fronto obravnavanega temelja, SE 034 (sl. 6), ki je naslonjena na naravni prelom skalne osnove. Plasti v zvezi z gradnjo SE 034 niso bile ohranjene. Arheološko gradivo iz polnila vkopa sodi v čas 15. in deloma prve pol. 16. stoletja. Plasti v prostoru 2 so bile v pretežni meri uničene z vkopi za betonske temelje (sl. 5). V jugovzhodnem vogalu prostora (sl. 4) se je ohranil del vkopa za zid SE 004 s temeljem SE 005 - II. faza, ki je verjetno v zvezi z njegovo dogradnjo ali popravilom. Glede na najdbo novca iz polnila vkopa SE 013 poseg datiramo v prvo pol. 16. stoletja.

Zahodni zid SE 006 se prislanja na južno zunanjo steno (sl. 3) in je mlajši od zidu SE 001 (s temeljema SE 002 in 003) - I. faza. Po gradivu iz vkopa za gradnjo (SE 010) zidu SE 001, ki poteka po celotni dolžini zahodnega zidu, ga datiramo v 14.-15. stoletje. Polnilo smo glede na sestavo prvotno ločili na SE 009 in 015. Kasneje se je izkazalo, da gre za enotno polnilo vkopa za zid SE 006. Vkop SE 010 se nadaljuje ob severni steni zidu, le da tu ni bilo zaslediti zemljenega polnila; le to predstavlja temelj SE 023 sam.

Temelj (SE 002 in 003) južnega zidu SE 001 je bil grajen po principu vkopa, katerega polnilo je samo zid, tako da arheološkega gradiva, ki bi služilo za datacijo časa gradnje tega temelja, tudi tukaj nimamo. Glede na ostale zidove v tem prostoru temelj

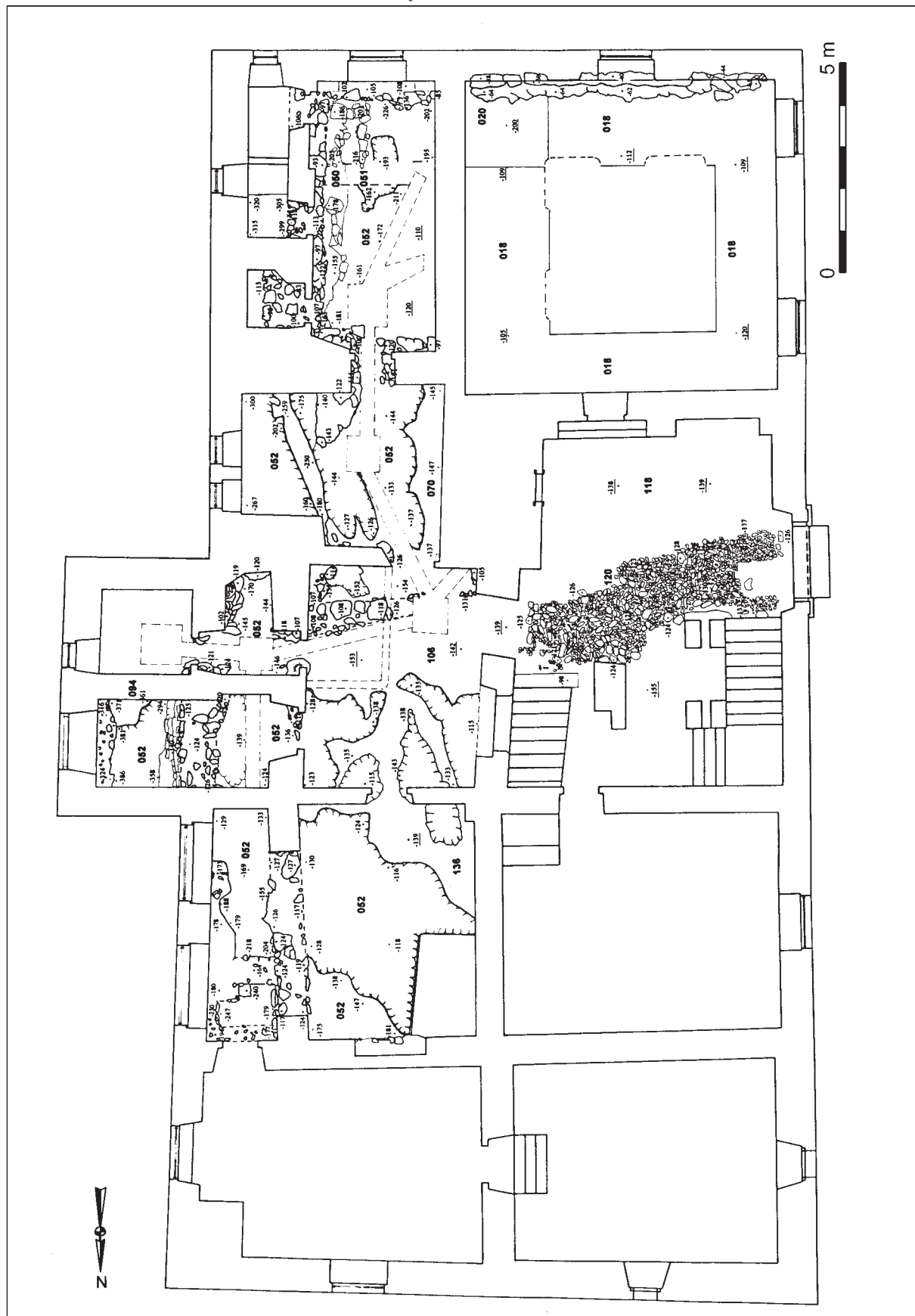

Sl. 6: Polhov Gradec-graščina. Torlis geološke osnove in starejših temeljev.

Fig. 6: Polhov Gradec-manor house. Plan of the geological bedrock and the earlier foundations.

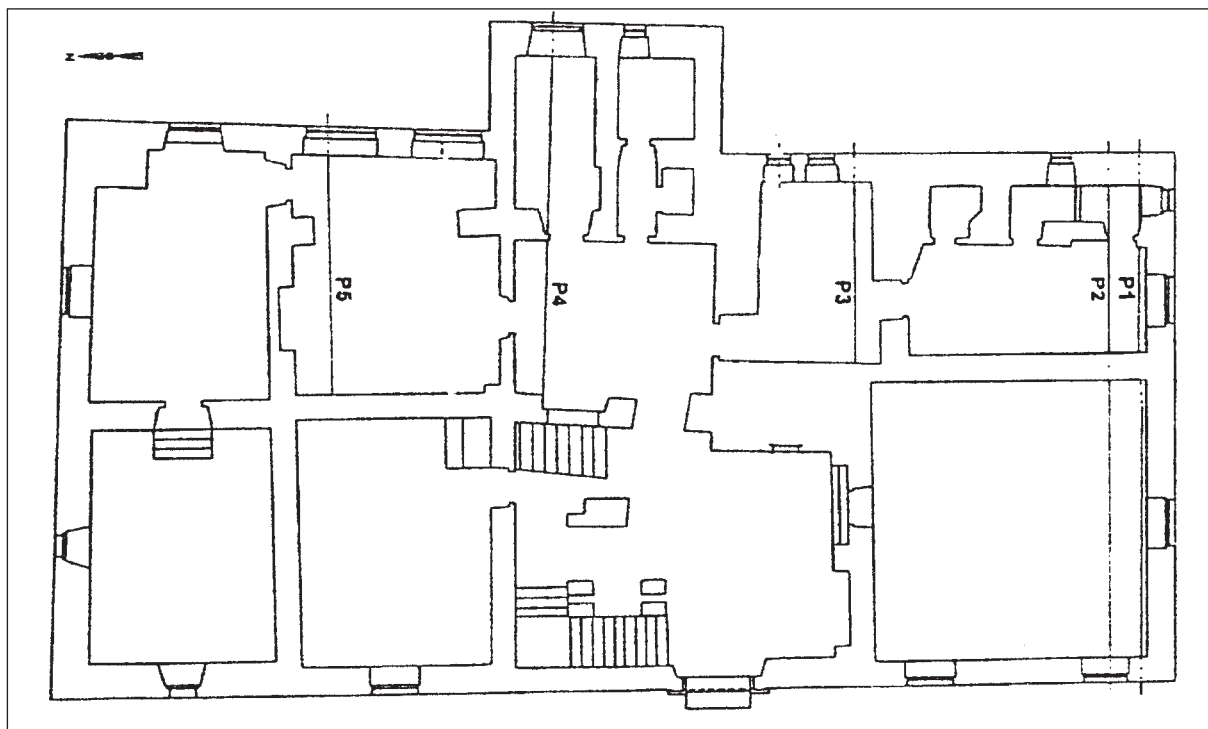

Sl. 7: Polhov Gradec-graščina. Tlorisni načrt predstavljenih prereзов. M. = 1:200.
 Fig. 7: Polhov Gradec-manor house. Plan of the presented cross-sections. Scale = 1:200.

označujemo za stratigrafsko najstarejšega, kronološko pa za sočasnega s prej opisanimi zidovi.

Edina ohranjena kulturna plast v prostoru 2 je SE 011 (sl. 4) - svetlo rjava ilovnato zemljena plast, ki je bila presekana z vsemi prej omenjenimi vkopi. Stratigrafsko je najstarejša. Glede na arheološke depozite jo datiramo v čas 14. in v 15. stoletje, ko je služila kot hodna površina. V 16. stoletju je bila verjetno prekrita z lesenim tlakom ("hermetično zaprta"), zato najdb mlajšega datuma v njej nismo našli.

Pod SE 011 smo v dolžini zahodnega zidu, od katerega je bil odmaknjen pol metra, odkrili zanimiv jarek, zapolnjen s temno rjavo zemljo, pomešano s peskom (SE 016). V kv. 12 se je obrnil proti zahodu (sl. 4). Ker v zahodnem delu predgradja in okolici graščine ni bilo izkopavanj in ker gradivo iz jarka časovno ni opredeljivo, ne moremo ugotoviti, s kakšnim namenom je bil izkopen.

Pod SE 011 in vkopom SE 017 smo naleteli na rumenorjavo ilovnato plast SE 018. S poskusno sondro v kv. 1 in poglobitvijo do relativne globine -2,00 m (377,58 m nm. v.) smo ugotovili, da gre za arheološko sterilno plast, pod katero sta bili geološki plasti SE 019 in 020.

V ostalih prostorih smo že na površini naleteli na geološko osnovo. V prostoru 15 se je le v zaplatah

ohranila kulturna plast SE 107 - III. faza (sl. 4) z delno premešanim arheološkim gradivom. Najstarejši predmeti datirajo v čas 15.-16. stoletja, najmlajši pa v 17. stoletje. Podobna je bila situacija v sek. 8a, kjer je majhen prostor 1,00 x 1,30 m zapolnjevala prhka temno rjava zemlja (SE 089) z obilico keramičnih črepinj (17. stoletje), prav tako pa je z zasutjem SE 135 (IV. faza) v prostoru 11. V tem prostoru je bil v skalno osnovo vkopan leseni pod, katerega utor za lego trama (SE 144) je bil viden na površini (sl. 4). Prav tako so v skalo vsekali prvotni dohod v klet (SE 139) - IV. gradbena faza, ki je bila narejena pod prostorom 12. Z gradnjo novega kletnega vhoda (iz prostora 1) so starejši dohod zaprli z opečnatim svodom (sl. 11).

NAJSTAREJŠI PISNI VIRI ZA STAVBNO ZGODOVINO POLHOGRAJSKIH GRADOV

Srednjeveški viri pri omembah gradov, dvorcev, utrd in drugih stavb niso vedno natančni. V primerih kot je polhograjski, ko sočasno živita dva grajska objekta, iz virov ni vedno lahko izluščiti, na katero stavbo se omemba nanaša. Kot je poudaril Ivan Stopar, je presoja o interpretaciji vira prepuščena raziskovalcem,⁶ zato se te med seboj tudi razlikujejo.

⁶ Stopar 1998, 40.

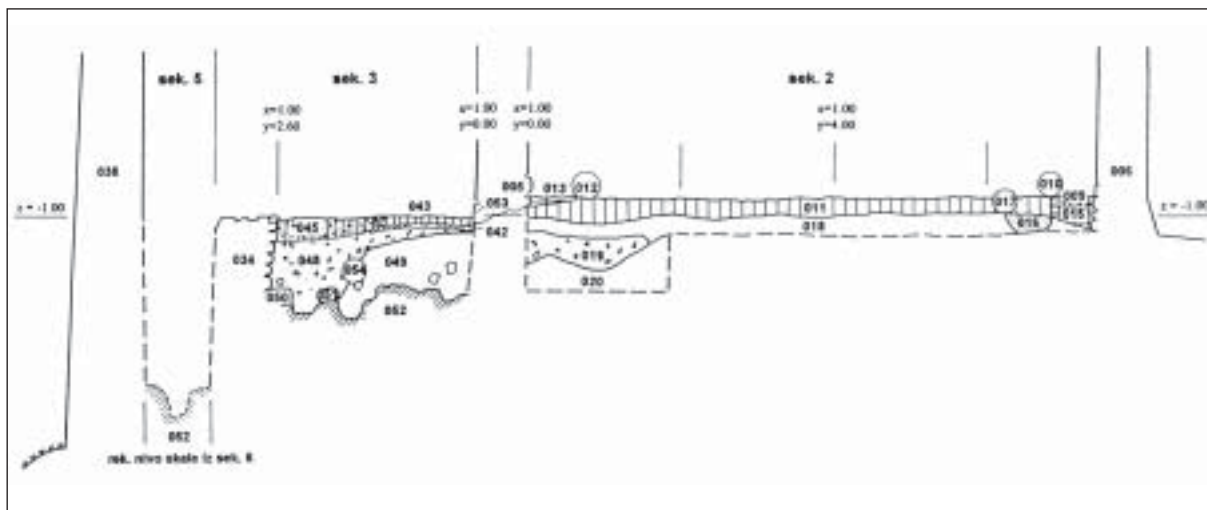

Sl. 8: Polhov Gradec-graščina. P1 - profil arheoloških plasti v sek. 2 in 3. M. = 1:100.

Fig. 8: Polhov Gradec-manor house. P1 - profile of the archaeological layers in sectors 2 and 3. Scale = 1:100.

Sama se v večji meri naslanjam na interpretacijo virov Dušana Kosa.⁷

V srednjem veku je Polhov Gradec imel dva gradova. Spodnji je sprva le pristava - v virih imenovani "hoff". Kasneje preraste v dvorec z vso infrastrukturo. Obe grajski stavbi sta upodobljeni na Valvasorjevih (*sl. 14*), Wiserjevih (iz 18. stoletja) in Beneschevih (konec 19. stoletja) bakrorezih in risbah. Doslej so te upodobitve bile edine znane priče o videzu ruševin starega in obsegu novega-spodnjega gradu. Polhograjski župnik Štrukelj⁸ je v zapisniku iz nekega zaslišanja prič iz l. 1596, ki je obravnaval spor protestantskega barona Khisla s tedanjim polhograjskim župnikom zaradi desetine v graščinskih gozdovih, odkril na kosu usnja narisano risbo (*sl. 15*). Interpretira jo kot upodobitev starega gradu. Grad je po risbi sodeč imel tri okrogle stolpe. Stal je na strmem griču, na katerega je iz vseh strani težak dostop. Nekoliko romantična predstava grajske utrdbe se tlorisno ujema z navedenimi upodobitvami ruševin gradu.

Stari rod pl. Billichgrätzov v virih začneja Hertlin Polhograjski (1215). Leta 1251 je v samostanu Bistra sopedpisal darilno pismo vojvode Ulrika Koroškega tudi Henrik Polhograjski,⁹ ki se pojavlja v večini drugih virov¹⁰ kot začetnik starega rodu polhograjskih gospodov in leta 1261, kot vazal oglejskega patriarha, v listinah Stiškega arhiva. V leto 1261 datira tudi prva omemba Polhovega Gradca pod imenom Pilchgrez.¹¹

Približno v tem času so spanheimski vojvode že morali zgraditi prvo utrdbo na griču Kalvarija.¹² Z nje so nadzorovali širšo okolico in pod hribom razvijajoče se krajevno obrtniško jedro, v katerem so najkasneje leta 1321 postavili tudi Marijino cerkev.¹³ Spanhemi so s kolonizacijo okolice Ljubljane ustvarili obroč gradov stolpastega tipa, zgrajenih na višjih zavarovanih legah, kot so Goričane, Jetrbenk, Falkenberg, Ig, Turjak, Sostro in Polhov Gradec, pod katerimi so stali nižjemu plemstvu - sorodnikom in družinskim vejam namenjeni dvori.¹⁴ Dvori so bili zgrajeni po predpisih v deželnih pravilih, zato so stali

⁷ D. Kos 1994, 33-34.

⁸ Župnik Janez Štrukelj, rojen leta 1869 v Šentvidu pri Ljubljani. V Polhovem Gradcu je služboval od leta 1932 do svoje smrti leta 1947. Vestno je zapisoval župnijsko kroniko. Obiskoval je izredno bogato graščinsko knjižnico, prebiral in prepisoval za zgodovino kraja zanimive listine in podatke.

⁹ Župnijska kronika.

¹⁰ Andrejka 1944-1945, 105; Stopar 1991, 20; Valvasor 1689, XI, 34 idr.

¹¹ D. Kos 1975, 174.

¹² Stari grad je glede na znane upodobitve stal na griču Kalvarija, ki se dviga nad krajem. Argumente za to trditev po eni strani najdemo v arheološkem gradivu, najdenem na pobočju Starega gradu. Pri obnovitvenih delih kapelic križevega pota, ki vodi do gloriote na Kalvariji, je fragmente lončenine našel domačin Franci Bricelj (opredeljujem jo v čas od 14. do 17. stoletja; hrani Jožica Kavčič, Krajevni muzej v Polhovem Gradcu). Za to in za vso ostalo strokovno pomoč pri delu diplomske naloge se Jožici Kavčič na tem mestu iskreno zahvaljujem. Najtehtnejši so seveda viri, ki govorijo o domcih pod gradom, neznanemarljiva pa je tudi veduta Polhovega Gradca, ki je do danes ostala tipično srednjeveška: grad-cerkev-naselje.

¹³ Marolt 1929, 209; Slabe 1988, 8; Höfler 1986, 30; *Krajevni leksikon Slovenije* (Ljubljana 1971) 426 idr.

¹⁴ Vilfan 1991, 68; D. Kos 1994, 7-11, 16-17, 22-23, 42-43.

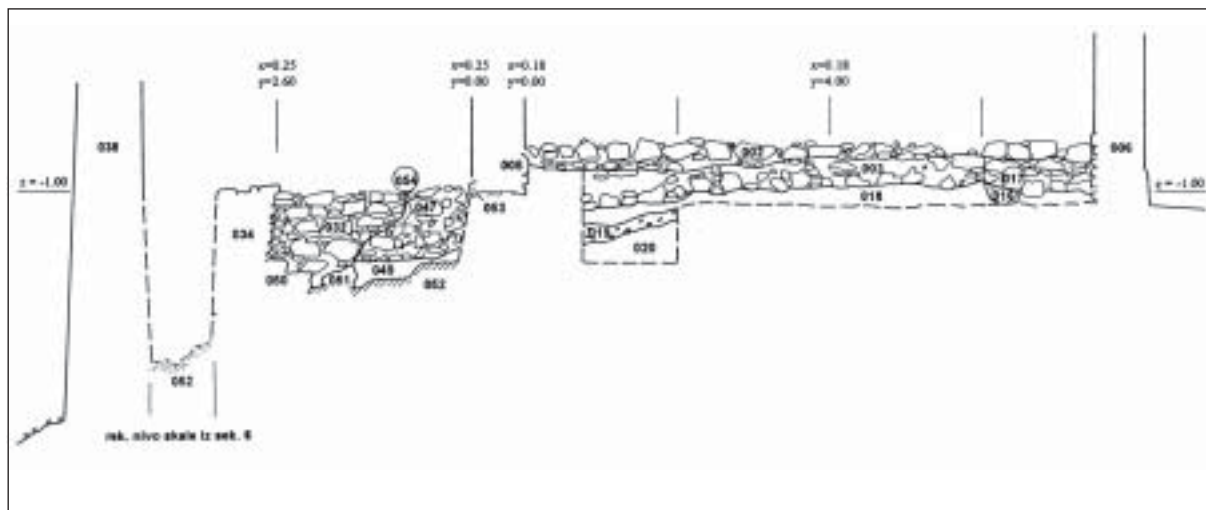

Sl. 9: Polhov Gradec-graščina. P2 - ostanki temeljev južne fasadne stene najstarejšega dela graščine v sek. 2 in 3. M. = 1:100.
Fig. 9: Polhov Gradec-manor house. P2 - remains of the foundations of the southern façade of the earliest part of the manor house in sec. 2 and 3. Scale = 1:100.

na lažje dostopnih mestih, navadno na robu vasi.¹⁵

Že leta 1315 se tak dvor, pod imenom "nidern purch ze Pilchgraecz", v virih prvič omenja.¹⁶

20. januarja 1330 je v Trientu tirolski grof Henrik z overovljeno listino dovolil ("erlaubt") Hertleinu iz Polhovega Gradca, zgraditi grad "Burg zu Billichgratz zu bauen."¹⁷ Vir ni povsem jasen, za kateri grad se izdaja dovoljenje. Domnevamo lahko, da je bila stavba iz leta 1315 zgrajena brez dovoljenja deželnega sodnika in soglasja lastnika zemljišča; slednje je bilo verjetno že tedaj v rokah nižjega plemstva. Po deželnem - stvarnem pravu je bilo brez dovoljenja mogoče graditi le stavbe iz lesa in kamna v tri nadstropja (klet, pritličje in nadstropje), obzidane do višine, ki jo doseže jezdec na konju, toda brez cin in nasipov.¹⁸

Po mnenju Dušana Kosa je imel zgornji grad stolpasto obliko¹⁹ in se kot "turn ze Pilichgaecz" omenja

še leta 1350.²⁰ Pod istim imenom se ponovno omenja leta 1367, ko sta Uršula in njen sin Konrad Polhograjska prodala omenjeni grad skupaj z grajskim gričcem ("mitsamt dem purchperg") Celjskima grofoma Ulriku in Hermanu.²¹ Ali je imel več stolpov (ruševine, prikazane na Valvasorjevem bakrorezu ali Štrukljevi risbi, bi kazale na tovrstno arhitekturo) ali pa je predstavljal le višjo pravokotno stavbo? Nedvomno so, vsaj njegovo polovico do leta 1368, v svojih rokah še imeli Polhograjski. Tega leta pa je Ulrik Celjski od njih kupil še polovico "halben turen an der veste ze Pilchgrez".²²

Še preden sta obe graščini prešli v dediščino Celjanov je Rudolf Polhograjski postal lastnik spodnje graščine, imenovane "hof ze Pillichgracz gelegen ze dem Langen aker",²³ ki se potem kot hof omenjen še leta 1412. Iz prodajne pogodbe, ki jo je sklenila Uršula, hči

¹⁵ D. Kos 1994, 7-8.

¹⁶ V pismu Frice Polhograjski iz spodnjega polhograjskega gradu ("von der nidern purch ze Pilchgraecz") sporoča, da bratu Konradu, njegovi ženi Agnesi ... proda z vsemi pravicami že imenovani grad in 4 hube v Salenbachu (Babna gora?), ki ležijo pri Steynu, ... za 30 mark oglejskih pfenigov. Pismo sta pečatila Markvart in Hertlain Polhograjski, ker sam ni imel svojega pečata. Pri overovitvi so bile prisotne še nekatere druge priče. Predaja in podpis dokumenta je bila 16. oktobra 1315 v Ljubljani. (Otošec, CKSLS - listina nekoč v DAD, od 1979 v Arhivu Slovenije; M. Kos 1975, 174).

¹⁷ Carniola 2, 1911, 53.

¹⁸ Stopar 1992, 148-149; D. Kos 1994, 126.

¹⁹ Ivan Stopar meni, da ta vir opisuje spodnji dvorec (Stopar 1998, 40, 42).

²⁰ Henrik iz Viltuža, ljubljanski sodnik, je namesto krškega škofa, deželnega glavarja na Kranjskem, razsojal spor zaradi polovice "turna ze Pillichgracz" in vsega kar sodi zraven. Polovico stolpa je dosodil Henrik Polhograjskemu, polovico pa grofu Otonu Ortenburškemu. Pravico do "užitka" celotnega stolpa si je Ortenburžan zagotovil šele leta 1360, ko mu je stolp podelil vojvoda Rudolf IV. (Otošec, CKSLS - originalni pergament prej v DAD, rep. 24-AS/78; M. Kos 1975, 175; D. Kos 1994, 34).

²¹ Nakup gradu je celjske stal 150 mark oglejskih pfennigov. (Otošec, CKSLS - listina prej v DAD, zdaj: AS/83, CE I št. 233).

²² Otošec, CKSLS (pergament prej v DAD, zdaj v AS CE II, št.128).

²³ V darilnem pismu Galla iz Šumberka iz leta 1359 beremo, da je s pismom predal stricu, Rudolfu iz Polhovega Gradca

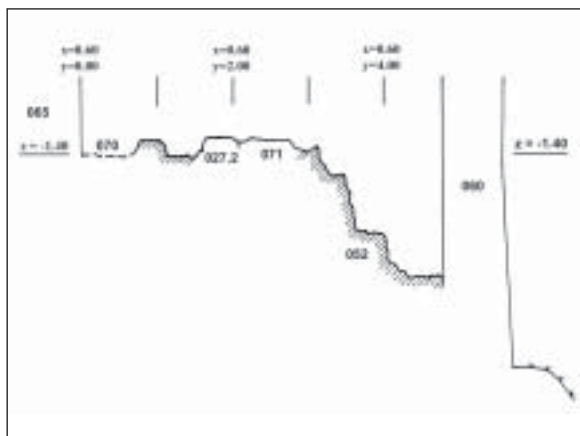

Sl. 10: Polhov Gradec-graščina. P3 - prerez zidanih struktur in geološke osnove v sek. 7. M. = 1:100.

Fig. 10: Polhov Gradec-manor house. P3 - cross-section of the masonry structures and geological bedrock in sec. 7. Scale = 1:100.

pokojnega Konrada Polhograjskega, z grofom Hermanom Celjskim, je razvidna lokacija spodnje graščine, ki je ležala "vnder dem haws ze Pilichgraetz" pod utrdbo, tj. pod zgornjim gradom, pod katerim ("vnder der vesten ze Pilichgraetz") so bili locirani tudi obrtniški domci "hofsteti".²⁴

Verjetno za časa Lamberga stari grad, kot večina ostalih po Sloveniji, doživi potres. 26. marca 1511

naj bi se zamajal stari polhograjski grad, ki so ga dokončno oropali in požgali uporni kmetje v vseslovenskem kmečkem uporu 1514-1515, ki je imel enega od žarišč prav tu.²⁵

Doslej je veljalo zmotno prepričanje, da so iz ruševin starega-zgornjega gradu po letu 1515 začeli z gradnjo novega, spodnjega. Prav tako naj bi si z ruševinskim materialom pomagali pri gradnji gotske cerkve v Dvoru.²⁶ Arheološke raziskave v spodnji graščini in stavbna analiza dvorca so pokazali, da je spodnji dvorec bistveno starejši od 16. stoletja. Najstarejše najdbe z zanesljivostjo datiramo v čas 14. in 15. stoletja.

Vprašanje, ki pa ostaja še nepojasnjeno, je, kakšna je bila stavba na Kalvariji, zgornji grad? Na vrhu Kalvarije ni opaziti nobenih arhitekturnih ostankov, ki bi spominjali na monumentalno arhitekturo na znanih upodobitvah. Z gradnjo gloriote in križevega pota na vrh Kalvarije je bila verjetno uničena še zadnja priča davne poselitve. Vrh Kalvarije je gol, neporasel, pod nasutim peskom se skriva skalna osnova. Pobočja griča pa skrivajo še marsikatero neodkrito skrivnost.

Če še enkrat strnemo omembe iz virov, potem ugotovimo, da se stari grad v 14. in 15. stoletju vedno omenja kot *turn*, *veste*, *hauss* ali *castrum*. Novi - spodnji grad pa kot *puch-Burg* ali *hoff* (tab. 1).

Tab. 1: Polhov Gradec-graščina. Preglednica najstarejših omemb starega in novega gradu.

Table 1: Polhov Gradec-manor house. Table of the earliest mentions of the old and new castles.

Omemba	Stari - zgornji grad	Omemba	Novi - spodnji grad
1350	<i>turn</i> ze Pilichgraecz	1315	<i>nidern purch</i> ze Pilichgraecz
1367	<i>turen</i> ze Pilchgret ... mitsampt dem <i>purchperg</i>	1330	<i>Burg</i> zu Billichgratz
1368	<i>halben turen</i> an der <i>veste</i> ze Pilchgrez	1359	<i>hof</i> ze Pillichgracz gelegen ze dem Langen aker
1412, 1436	vnder der <i>vesten</i> ze Pilichgraetz	1412	<i>hoff</i> vnder dem <i>haws</i> ze Pilichgraetz
1453	<i>hauss</i> Pilichgrätz	1458	<i>gslos</i> Pillichgretz ?
1457	<i>ecclesia</i> ... virgines Marie <i>sub castro</i> Pilimgrec		

svojo posest (še prej poplačal dolgove Hermanu Polhograjskemu - 30 mark oglejskih pfenigov) z vsemi pravicami: - "hof ze Pillichgracz gelegen cze dem Langen aker", eno kmetijo na Belici ("hof ze Weizenpach"), na kateri prebiva Jakob, in hubo na Osredku ("huob ze dem Mitterek"). (Otořepec, CKSLS - Rep. III, od 1981 v AS).

²⁴ 1412 je Uršula grofu Hermanu Celjskemu prodala svojo in očetovo dedino, vredno 176 mark oglejskih denarjev ("muncz"). Prodala je "ein hoff vnder dem haws ze Pilichgraetz", v katerem prebiva Rudman, 6 "hofstet" ležečih "vnder der vesten ze Pilichgraetz", v eni prebiva Jurij-krojač, v drugi Tomaž, Rainiul mlajši, v tretji Henrik-čevljar, v četrti Pavel, Henrikov brat, tudi čevljar, v peti Rainiul starejši in v šesti Andrej. Poleg naštetih prodaja še hubo na Chruschem (Hruševa), v kateri živi neki Andrej, hubo na Groblach (Groblje pod Babno goro), ki jo ima Marin, še pustoto "öd na Zelich" (Selišče) in zapuščeno kmetijo "im Las" (v Lazah), potem še eno njivo pod svetom, ki ga ima Hansov sin in hubo "am Stetnak", v kateri živi Martin. Otořepec, CKSLS (pergament prej v DAD, zdaj v AS CE II, št. 128).

²⁵ Grafenauer 1962, 90-121; Valvasor 1689, XI, 33.

²⁶ Marolt 1929, 217; Slabe 1988, 9-10; Valvasor 1689, XI, 33; Slabe 1990, 11-12.

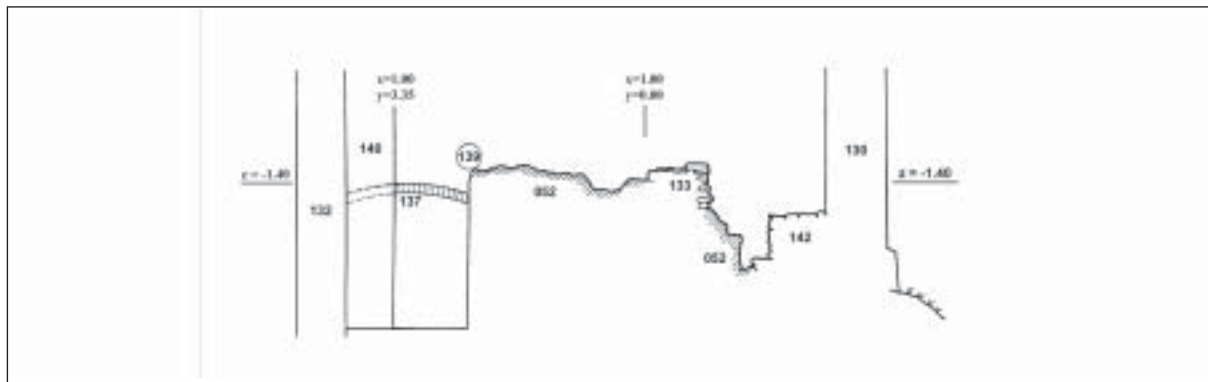

Sl. 11: Polhov Gradec-graščina. P5 - prerez zidanih struktur in geološke osnove v sek. 11. M. = 1:100.

Fig. 11: Polhov Gradec-manor house. P5 - cross-section of the masonry structures and geological bedrock in sec. 11. Scale = 1:100.

INTERPRETACIJA FAZNEGA RAZVOJA GRAŠČINE

Ob začetku raziskav so bili skalna in ilovnata geološka osnova ter temelji zidov in predelnih sten že na površini. Hodne površine, sočasne z zidovi, se razen v prostoru 2 in deloma 3 niso nikjer ohranile. Nivojska razlika med prostoroma 2 in 3 (prostor 2 je za 60 cm višji od drugih) ter ostalimi kaže, da so v nekem trenutku, domnevam, da v 17. stoletju, ko je graščina temeljito dograjena in povečana, znižali celotni nivo osrednjega dela grajske stavbe. Z zniževanjem terena so bile odnesene tudi kulturne plasti. V tem smislu lahko pri predstavitvi izkopavanja govorimo predvsem o horizontalni, manj o vertikalni stratigrafiji.

Strukturna analiza obstoječih zidov je bila opravljena le delno.²⁷ Leta 1996 rezultati še niso bili predstavljeni, zato sem prvi poskus rekonstrukcije stavbnega razvoja naredila na podlagi zgodovinskih in arheoloških virov, z evidentiranimi in dokumentiranimi cezurami med zidovi in predelnimi stenami z ugotovljenimi medsebojnimi odnosi (sl. 3). V letu 1998 je izšla tretja knjiga "Grajske stavbe v osrednji Sloveniji" za območje med Polhovim Gradcem in Smladnikom, v kateri je dr. Ivan Stopar utemeljil stavbni razvoj graščine v Polhovem Gradcu iz umetnostnozgodovinskega vidika.²⁸ Moja interpretacija stavbnega razvoja je v tem članku nekoliko podrobneje razdelana (sl. 17), v temeljnih obrisih pa je enaka tisti iz leta 1996 in se od Stoparjeve razlikuje le v nekaterih podrobnostih. Absolutni datumi posamezne faze gradnje so povezani s ključnimi dogodki, znanimi iz pisnih virov, in so utemeljeni tako kastelološko kot arheološko, čeprav nekateri depoziti niso sočasni z gradnjo zidov ali

pa so se v plasteh in zasutjih odlagali tudi skozi daljše časovno obdobje.

Faza pred prvo zidano arhitekturo

Najstarejši element poselitve oziroma dokaz neke dejavnosti na tem prostoru je v sek. 2 ohranjeni jarek (sl. 17), ki poteka v zrcalni smeri od obstoječe zgradbe. Jarek je bil širok od 70 do 90 cm in je potekal vzporedno z zahodnim zidom (SE 006 - faza I.). Vkopa samega ni mogoče datirati. V zasutju jarka smo našli le mikrofragmenta keramike in glinenega ometa nedoločljive starosti. Vkop (SE 016) je starejši od plasti SE 011 (datiramo jo v 14.-15. stoletje), ki ga prekriva.

Glede na prvo pisno omembo menim, da je spodnji grad, najverjetneje lesen, leta 1315 že stal. Nedvournno je navedena njegova lokacija in ime, saj ga vir imenuje kot "nidern purch ze Pilchgraecz".²⁹ Tlorisno je morda izmaknjen od kasnejšega mesta gradnje. Hipotetično je izkopani jarek lahko v zvezi s prvim objektom.

I. gradbena faza - sr. 14. stoletja

Najstarejše ostanke zidane strukture predstavljata dela temelja SE 003 in SE 047, ki potekata pod južno steno današnjega gradu SE 001 in 031. Zgrajena sta iz neobdelanega kamna in vezanega z malto. Arheoloških najdb iz zasutij temeljev, razen iz zasutja zahodnega (SE 006) temelja, nimamo.

Tlorisno prvo gradbeno fazo na vzhodu zamejuje ostanek z malto vezane zidane konstrukcije - SE 050, ki v celoti poteka pod kasneje zgrajenim temeljem

²⁷ Za LRZVNKD jo je z detajlnimi izrisi zidov naredila J. Vavken, s sodelovanjem arhitektov D. Vavken in M. Merharja.

²⁸ Stopar 1998, 40-58.

²⁹ Gl. op. 16.

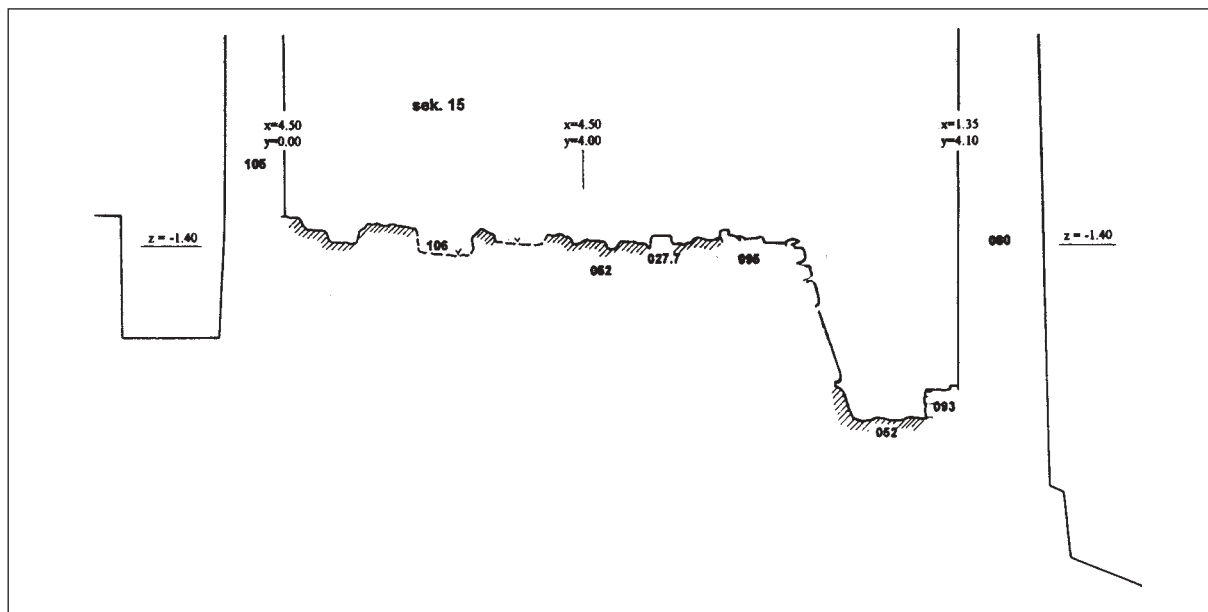

Sl. 12: Polhov Gradec-graščina. P4 - ostanki zidanih struktur in geološka osnova v sek. 15 in 10. M. = 1:100.

Fig. 12: Polhov Gradec-manor house. P4 - remains of the masonry structures and geological bedrock in sectors 15 and 10. Scale = 1:100.

SE 034 in se nadaljuje v zaplate malte SE 071 v sektorju 7, ki je bila na severu povezana s temeljem SE 023. Datacijsko oprijemljivo arheološko gradivo smo našli v vkopu (SE 010) za temelj zahodnega zidu SE 006 in sodi v časovne okvire 14. in 15. stoletja. Argument za zgodnje datiranje prvotnega tlorisa graščine na opisanem prostoru je tudi na zahodni fasadi dobro vidna cezura, iz katere se je dalo razbrati, da je zid SE 006 starejši od zidu SE 112, ki se nanj naslanja.

Našteti zidovi so tvorili pravokotno stavbo velikosti 12 x 9,3 m, ki jo je že leta 1991 definirjal Ivan Stopar.³⁰ Če smatramo, da sta ostanka z malto vezanega kamnja SE 050 in SE 071 dela najstarejšega temelja vzhodne in severne fasade prve grajske utrdbe, potem je prvotni objekt stal 50 cm zahodneje od danes ohranjenih temeljev. Debelina zidov prvotnega objekta je znašala od 80 do 120 cm. Višina prvotne stavbe je glede na ohranjeno cezuro na južni fasadi segala vsaj do višine današnjega nadstropja, medtem ko je drugo nadstropje, v kolikor ni bilo zidano, bilo vsaj leseno.³¹

V stratigrafsko najstarejši plasti SE 011, v prostoru

2 - daljše časovno obdobje je služila kot hodna površina - se je ohranilo arheološko gradivo, ki se v podobnih arheoloških kontekstih pojavlja od 13., večinoma pa v 14. in 15. stoletju. Najdb, mlajših od 16. stoletja v tej plasti (SE 011), nismo našli, zato sklepamo, da je prostor najkasneje v tem času prekrit z drugačnim, verjetno lesenim tlakom, ki je plast pod seboj "hermetično zaprl".

Stopar postavlja prve zametke zidane arhitekture v sredino 14. stoletja. Kot začetek gradnje šteje leto 1350, ko se omenja *turn ze Pilichgraetz*.³² Prvotni dvorec naj bi bil stolpaste oblike.³³ Prva pisna omemba spodnjega gradu je iz leta 1315.³⁴ Leta 1330 so verjetno začeli graditi večjo in trdnejšo stavbo,³⁵ ko mu je tirolski grof Henrik Hertleinu iz Polhovega Gradca izdal "gradbeno dovoljenje".³⁶ Vzroki za selitev plemičev v drugo stavbo, so morda razprtije med dvema vejama gospodov Polhograjskih, morda hud potres, ki naj bi po Štrukeljevi navedbi leta 1348, na "dan spreobrnjenja sv. Pavla, 25. januarja ob 3. uri popoldne ..., razdejal 26 mest, mnogo cerkva in 40 gradov. Štirideset dni se je zemlja tresla".³⁷ Kateri od gradov je poslej središče moči in odločanja?

³⁰ Stopar 1992, 165, Abb. 6.

³¹ Stopar 1998, 52.

³² Gl. op. 21.

³³ Stopar 1998, 40, 42.

³⁴ Gl. op. 16.

³⁵ D. Kos 1994, 34.

³⁶ ..., *erlaubt Hertlein von Billichgratz eine Burg zu Billichgratz zu bauen ...* "Carniola 2, 1911, 53; D. Kos 1994, 34.

³⁷ Župnijska kronika.

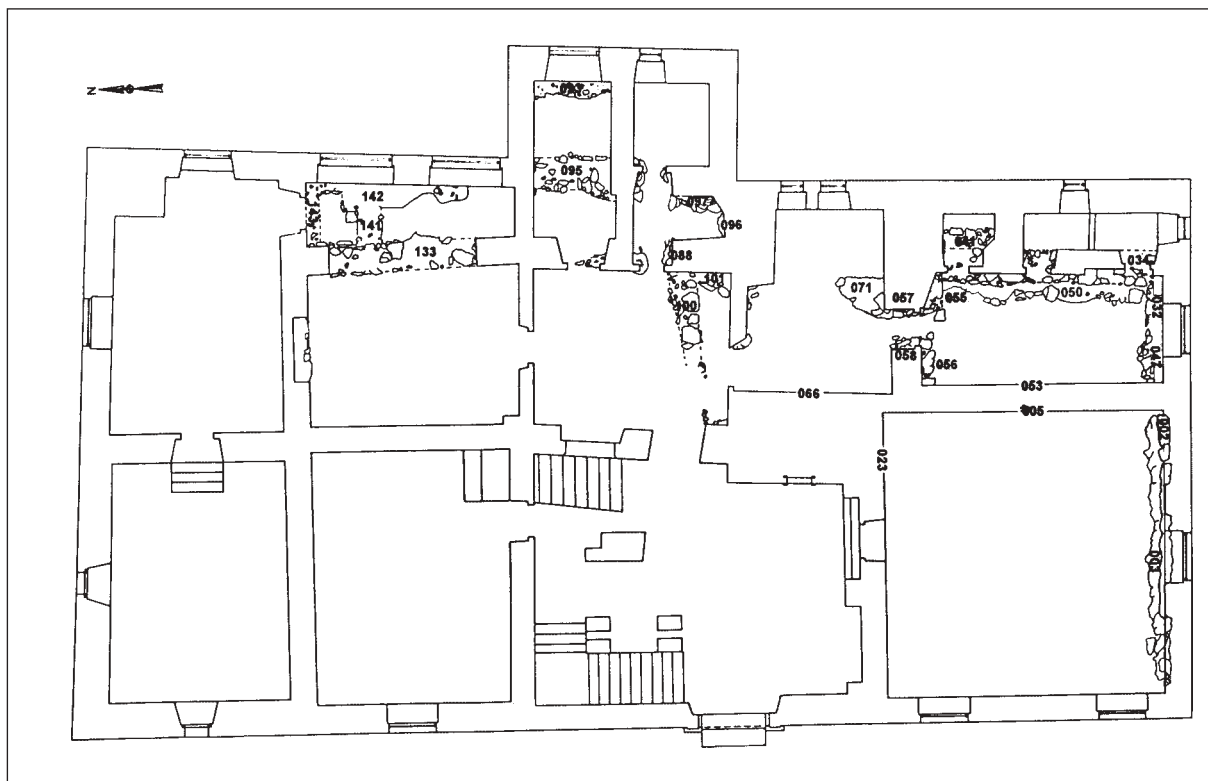

Sl. 13: Polhov Gradec-graščina. Ostanke temeljev starejših gradbenih faz. M. = 1:200.

Fig. 13: Polhov Gradec-manor house. Foundation remains of the earliest construction phases. Scale = 1:200.

II. gradbena faza - sr. / konec 15. stoletja

V to fazo uvrščamo popravilo vzhodne linije prvotnega tlorisa graščine, ki jo kaže ponovno zgrajeni temelj SE 034. V prerezu temelja SE 047 je bila vidna močna poševna cezura, nastala kot posledica zrušitve prvotnega zidu (sl. 9).

Temelj SE 034 je postavljen na naravno skalno prelomnico, ki strmo pada proti vzhodu (sl. 8 in sl. 9) in nekoliko vzhodnejše od najstarejše, prvotne zunanje stene (SE 050). Velik vkop (SE 054) za ta zid ter njegovo polnilo na južni strani, ki ga predstavlja z SE 032 dograjen porušeni temelj SE 047, govori v prid domnevi o "padcu" prvotne zunanje stene in njeni ponovni zgraditvi. Arheološko gradivo, najdeno v vkopu, postavlja opisani poseg v sredino ali na konec 15. stoletja.

V to fazo smemo šteti sicer redke ohranjene arhitekturne detajle. Na južni steni (SE 001) se je ohranilo pravokotno okence-lina z notranjo odprtino približno 20 x 30 cm

s kamnitimi obrobo in z na ajdovo zrno posnetimi notranjimi robovi iz pozne gotike. V istem času je bil verjetno v predelno steno med prostoroma 2 in 3 vzdian pazduhasti gotski portal.³⁸ Ivan Stopar glede na organizacijo prvotne zgradbe sklepa, da je bil vhod urejen z južne strani.³⁹ Na mestu, kjer je še danes ohranjeno kasneje vzdiano okno, so nekoč bila verjetno vrata. V prostoru 3 je bila nekoč vhodna veža.

O vzrokih za uničenje južne fasadne stene (SE 047) in severne (SE 023) lahko le ugibamo. Leta 1364⁴⁰ je Ulrik Polhograjski prodal spodnji grad celjskim grofom.⁴¹ 1415. leta je grad začasno dobil novega lastnika, Sigfrida pl. Schenka.⁴² V njegovem času naj bi (1439. leta) grad (zgornji ali spodnji?) napadel in "porušil" Jan Vitovec,⁴³ ali pa ga je uničil potres 1511. leta.⁴⁴ Vzhodna fronta in del južnega zidu sta bila povsem porušena, kar govori v prid tezi, da se je v 15. stoletju (ali v začetku 16. stoletja) na objektu zgodila neke vrste katastrofa.

³⁸ Stopar 1998, 52.

³⁹ Ib., 52.

⁴⁰ D. Kos 1994, 34; Smole 1982, 33, 374; Župnijska kronika.

⁴¹ Andrejka 1944-1945, 105.

⁴² Smole 1982, 374; Župnijska kronika.

⁴³ Slabe 1988, 7.

⁴⁴ Grafenauer 1962, 90-121; Valvasor 1689, XI, 33.

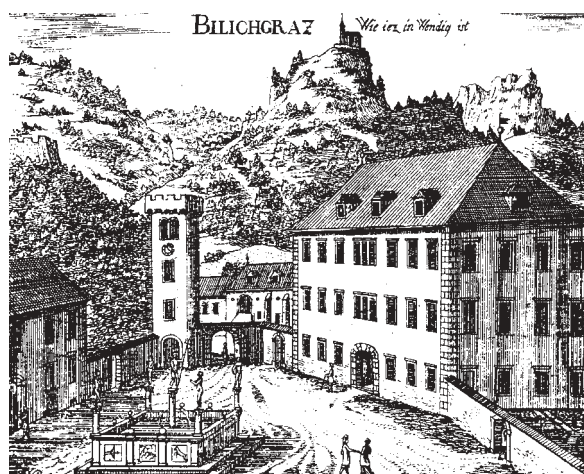

Sl. 14: Polhov Gradec-graščinski kompleks (Valvasor 1689, XI, 32).
Fig. 14: Polhov Gradec-manor house complex (Valvasor 1689, XI, 32).

III. gradbena faza - prva pol. 16. stoletja

Za datiranje te gradbene faze imamo malo arheoloških dokazov. Bolj izpovedni so zidovi. Na zahodni fasadi današnje stavbe razpoznavna cezura (sl. 3) dokazuje, da je graščina rasla postopno. SE 112 (zahodni fasadni zid) se naslanja na starejšega (SE 006). Nova stavba je zamejena z zidom SE 115 in ostanki temelja SE 088 na vzhodu. Tvorila je pravokotnik; po daljših vzhodni in zahodni stranici je merila 18,3 m, po krajših stranicah pa 12,5 m.

Prva širitev stavbe proti severu je bila izvedena najverjetneje še v 16. stoletju. V zaplatah plasti SE 107 v prostoru 15 je gradivo, ki se v arheoloških skupkih pojavlja od 15. do 17. stoletja. Drugačno notranjo organizacijo nakazuje temelj zidu SE 101. Verjetno je bil zezvan z ostanki temelja bivše vzhodne fasade (SE 071), ta pa se je preko temelja SE 055 navezoval na SE 034, kar pomeni, da je tloris stavbe moral biti zobčasto zamaknjen (sl. 17). Vzrok: naravna skalna kotanja, ki je preprečevala izpeljavo podaljška temelja SE 034 naravnost proti SE 101. Argument za datacijo te faze v 16. stoletje je tudi poznogotski portal (SE 105), vzdian v zidu SE 104, ki kaže že renesančne značilnosti.⁴⁵

Na vzhodni fasadi so dogradili majhen stolpič - ajželj (sektor 4 - sl. 16). Kdaj natančno ne vemo, saj nimamo ohranjenih arheoloških depozitov iz obdobja njegove gradnje. Na zahodu je bil "prilepljen" na temelj SE 034 s temeljem SE 041 in omejen s severno

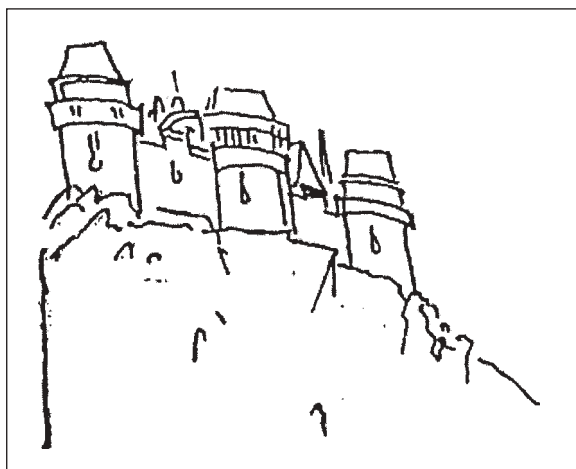

Sl. 15: Podoba "starega polhograjskega gradu" (Župnijska kronika).
Fig. 15: Depiction of the "old Polhov Gradec castle" (Parish chronicle).

(SE 035), južno (SE 036) in vzhodno (SE 039) steno. Stolpič je tvoril pravokotnik velikosti 3 x 1,8 m.

Zgornji grad naj bi bil po potresu leta 1511 ali po kmečkem uporu 1514-1515, porušen in požgan.⁴⁶ Verjetno je tedaj prizadet tudi spodnji grad-dvorec. Leta 1536 naj bi zidarski mojster Ivan Črt vodil popotresno obnovo ljubljanskega, čušperškega, ribniškega, senožeškega in polhograjskega gradu.⁴⁷ Glede na arheološko gradivo, kastelološke značilnosti, predvsem pa podatke iz virov, menimo, da je približno v sredini 16. stoletja graščina dograjena v zarisani obliki. Prav tako je mogoče, da je obnova najstarejšega tlorisa (faza II) potekala sočasno z dograjevanjem in širjenjem objekta proti severu - faza III).

IV. gradbena faza - ok. 1600

Naslednja širitev tlorisa graščine proti severu je zamejena z zidovi SE 131, SE 132, SE 133 ter zidovi prostora 14, v katerem ni bilo arheološkega izkopavanja. Na osnovi keramičnega posodja iz zasutja naravne kotanje, ki je bila zapolnjena s SE 135, datiramo to fazo v časovne okvire prve polovice 17. stoletja. Verjetno je v tem času v skalno osnovo vsekana klet. Na severozahodnem vogalu prostora 11 je bil izklesan vhod v klet (SE 139), v katero so vodile kamnite stopnice. Graščina je tedaj merila 24 x 12,5 m.

Ivan Stopar datira to fazo v čas okoli leta 1600⁴⁸ in združuje našo IV. in V. gradbeno fazo. Sama ločujem obe fazi z argumetni postopne gradnje in sestavo

⁴⁵ Stopar 1998, 54.

⁴⁶ Grafenauer 1962, 90-121; Valvasor 1689, XI, 33.

⁴⁷ Steska 1923, 3; Šumi 1966, 36.

⁴⁸ Stopar 1998, 41, 54.



Sl. 16: Polhov Gradec-graščina. Stolp na vzhodni fasadi. Foto: M. Torkar.

Fig. 16: Polhov Gradec-manor house. Tower on the eastern façade. Foto: M. Torkar.

zasutij V.a faze. Vzhodna fronta je morala biti najprej v celoti zgrajena, da bi jo lahko porušili in z ostanki teh zidov zasuli prazno medzidje. Zasutja, ki so zapolnila praznino, so po gradbenem zasipnem materialu in po ohranjenih arheoloških depozitih, enotna.

Graditelji IV. faze so lahko povezani z naročniki baroni Khisli s Fužin, ki zakupijo polhograjsko graščino leta 1588 (do 1618) ali morda baroni Mosconi (1618-1642).⁴⁹

V.a in V.b gradbena faza - sr. in druga pol. 17. stoletja

To fazo bi lahko razdelili v dva dela. V prvo, imenujmo jo faza V.a., smo uvrstili zasutja SE 040, 068, in 129, s katerimi so zapolnili meter do meter in pol široko prazno medzidje, ki je nastalo ob pomaknitvi vzhodne fasade navzven. Tvorili so jo temelji zidov: SE 037 in 038; SE 060 (se naslanja na SE 039), SE 095 (v sek. 10 se je pokazalo, da je SE 095 bil ometan z zunanje-vzhodne strani) ter SE 130. Na severnem delu sta bila zgrajena podporna zidca (SE 143 in SE 141). Morda je v tem času bil tu neke vrste vhod ali sprehajalna veža-hodnik s

pogledom na Božno. SE 142 je ostanek malte in ometa, s katerima so ometali novo zunanjo steno (SE 130). Časovno fazo V.a. uvrščamo v čas sredine 17. stoletja.

Nekoliko kasneje od opisanega posega je bil dograjen še stolpasti prizidek na vzhodu - lizena (faza V.b), v katerega prvem nadstropju je grajska kapela. Pravokotni stolpič je bil zasut s temnorjavo zemljo, pomešano s peskom (SE 092), ki je prekrivala sek. 10 do estriha SE 091 (debeline 5-7 cm). Prekrit je bil z zasutjem SE 079, ki je po sestavi podobno zasutjem V.a faze (kamenje, omet, pesek, zemlja).

Viri poročajo, da je Mark Anton I. Kunstelj dal graščino prenoviti, zgradil je hišno kapelico, na dvorišču pa "angleški" stolp z uro. V parku je dal postaviti Neptunov vodnjak, ki nosi letnico 1696. Na vodnjaku je upodobljen tudi polhograjski grb.⁵⁰ Letnica na vodnjaku ne more pomeniti datuma dogradnje, saj je vodnjak upodobil že Valvasor, kar pomeni, da je vodnjak tedaj že stal.⁵¹ Ali je celovit poseg na zidovih graščine (faza V. a in faza V.b) delo Marka Antona Kunstlja I., ne moremo z gotovostjo trditi. Glede na podatke v virih bi prva dela (V.a faza - porušenje zunanje vzhodne fasade, izgradnja nove) lahko opravili že pl. Edlingi, ki se v Polhovem Gradcu zadržujejo od leta 1642 do 1653,⁵² morda vitezi Troppenau (1657). Med novim in starim fasadnim zidovjem je ostalo za meter do meter in pol široko prazno medzidje. Kljub temu je bila gradbeno najprej zgrajena celotna vzhodna fasadna linija, šele nanjo pa se je naslonila lizena, v katere 1. nadstropju je bila grajska kapela.

Kunstelj I. je leta 1657 od vitezov Troppenau kupil Polhov Gradec in graščino Lesno brdo pri Horjulu. Leta 1684 je dobil še baronski naziv in pravico do uporabe grba izumrlega rodu gospodov polhograjskih.⁵³ Leta 1693 je Marka Antona I. Kunstlja nasledil drugorojenec Mark Anton II. Poročil se je s Frančiško Eleonoro, grofico Blagay. Za njegovega časa se je bogata gradbena in prenovitvena dejavnost v Polhovem Gradcu in okolici nadaljevala. 1728. leta naj bi porušili staro farno cerkev in začeli graditi novo, ki je bila dokončana l. 1736.⁵⁴

VI. gradbena faza - prva pol. 18. stoletja

V 18. stoletju je bil prizidan še skrajni severni trakt, kjer ni bilo arheoloških raziskav, in je bil po Valvasorjevi upodobitvi še lesen. Ta dozidava je morda delo Marka Antona III. Kunstlja, ki je nasledil očeta 1731. leta.⁵⁵

⁴⁹ Slabe 1988, 7; Smole 1982, 34, 347.

⁵⁰ Andrejka 1944-1945, 107; Marolt 1929, 217-223. Grb polhograjskih je bil *povezjen samostrel s puščico na tetivi*.

⁵¹ Valvasor 1689, XI, 36.

⁵² Smole 1982, 374.

⁵³ Andrejka 1944-1945, 106-107; Radics 1893, 118 idr.

⁵⁴ Marolt 1929, 209-210.

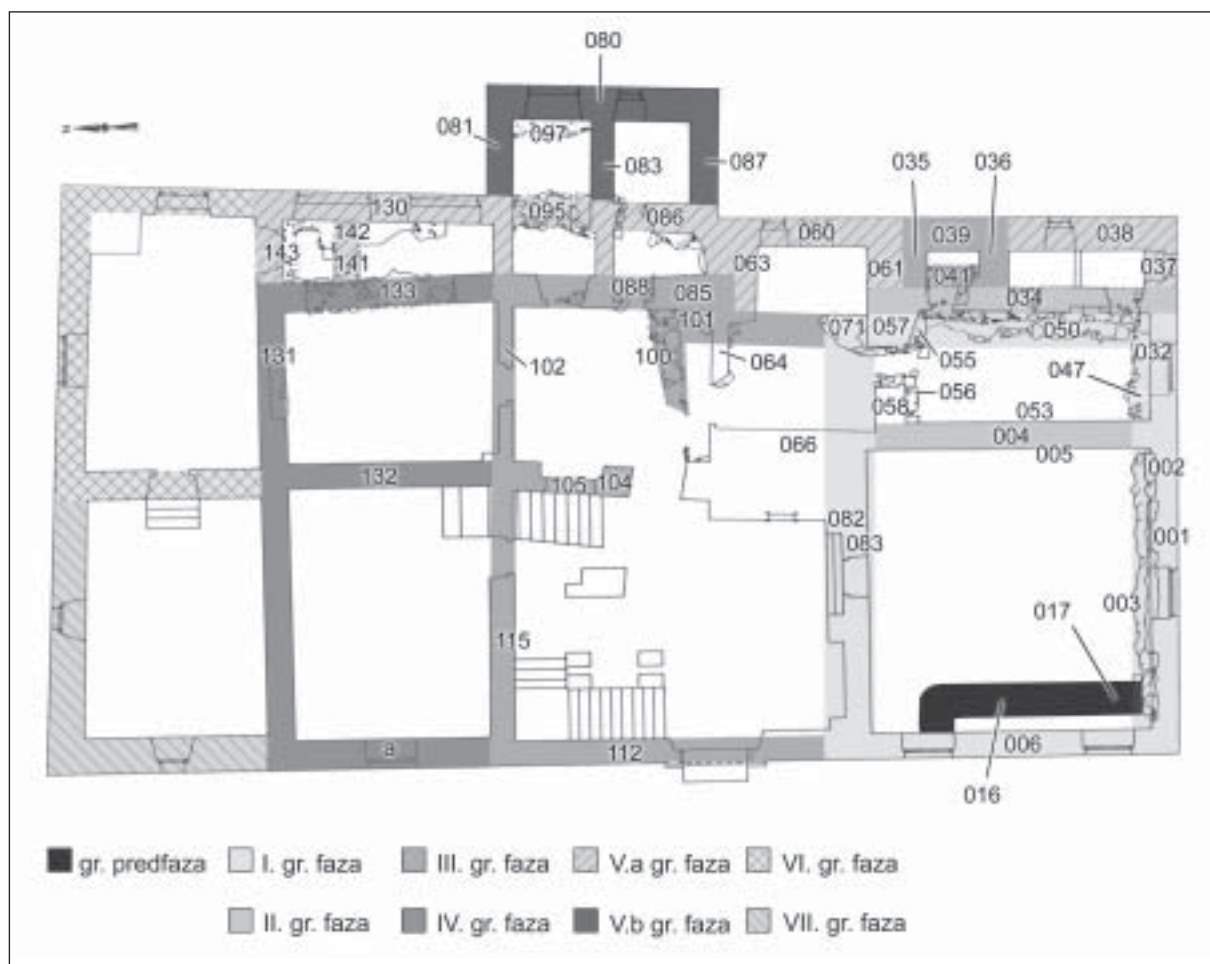

Sl. 17: Polhov Gradec-graščina. Rekonstrukcija faznega razvoja graščine.

Fig. 17: Polhov Gradec-manor house. Reconstruction of the phases of development of the manor house.

VII. gradbena faza - konec 18., začetek 19. stoletja

Glede na ugotovljene cezure med zidovi je bil skrajni severozahodni vogalni del graščine prizidan zadnji. Verjetno je bil dograjen še v času 18. ali v prvi polovici 19. stoletja.

ANALIZA ARHEOLOŠKEGA GRADIVA

Uvod

V pritličnih prostorih graščine je bilo izkopanih 5613 fragmentov keramike, 356 fr. stekla, 217 fr. kovine, 880 fr. kosti, 133 fr. školjk in 3 novci (sl. 18).

Iz celotnega fonda v graščini izkopanega gradiva

v članku predstavljamo izbor 340 predmetov, ki je narejen na podlagi rekonstrukcije posameznih fragmentov ter na podlagi kriterija pogostnosti pojavljanja posameznega lončenega, kovinskega ali steklenega tipa znotraj enotne SE.

Keramično gradivo predstavlja 77 % vseh najdb iz graščine, številnejše je zastopano v mlajših zasutjih (SE 068, 079, 089, 092, 129 in 135) poleg kostnega in školjčnega materiala. Školjke govorijo v prid povezavam polhograjskega zemljiškega gospodarstva z obmorskimi kraji. Na stike gospodov Polhograjskih z Italijo indicirajo najdbe keramike (*t. 11*: 9,10; *15*: 4,5). V starejših zasutjih, predvsem v zasutju vkopa za gradnjo temelja SE 034, v plasti SE 011 in v polnilu vkopa za gradnjo zidov SE 005, 023 in 006, je opaziti popolno odsotnost školjk, redke pa so najdbe kosti.

Fragmenti kosti pripadajo predvsem domačim živalim (perjadi, govedu, nekaj je fragmentov kosti domače svinje)

⁵⁵ Andrejka 1944-1945, 108; Smole 1982, 374-375; SBL 1949, 435.

Tab. 2: Polhov Gradec-graščina. Preglednica obstoječih zidov in sterejših temeljev, po gradbenih fazah.

Table 2: Polhov Gradec-manor house. Table of the existing walls and early foundations, according to construction phases.

Gradbena faza	SE	Opis SE	Časovna opredelitev
Faza pred prvo zidano arhitekturo	SE 016	polnilo vkopa (temno rjava zemlja, pomešana s peskom)	neopredeljeno
	SE 017	vkop za jarek, vkopan v geološko osnovo SE 018, prekrit z SE 011	
I. gradbena faza	SE 001	južni zunanji zid, nad SE 002, vanj vzdana mala kvadratna gotska okenca iz peščenjaka z na ajdovo zmo prirezanimi robovi	sredina 14. st.
	SE 002	zob južnega zunanjega zidu, pod SE 001	
	SE 003	temelj južnega zunanjega zidu, pod SE 002	
	SE 006	zahodni zunanji zid graščine	
	SE 022	severna predelna stena med sek. 2 in 1	
	SE 023	temelj severne predelne stene SE 022	
	SE 031	južni zunanji zid, nanj se naslanja SE 037	
	SE 047	temelj južnega zidu SE 031, nanj se naslanja SE 032	
	SE 050	ostanki malte in skal, na SE 052, pod SE 034, prekriti s SE 048	
	SE 071	kamenje, vezano z malto, pod 061, na SE 052	
II. gradbena faza	SE 034	temelj vzhodnega fasadnega zidu, popravljene najstarejše faze graščine, sestavni del polnila vkopa SE 054	sr. ali kon. 15. st.
	SE 032	popravljeni del starejšega južnega temelja SE 047, sestavni del vkopa SE 054 - polnilo med temelji SE 047 in SE 034	
	SE 047	temelj južnega zidu SE 031, nanj se naslanja SE 032	
	SE 004	vzhodna predelna stena med sek. 2 in 3 z vzdanim pazduhastim gotskim portalom	
	SE 005=053	temelj predelne stene SE 004 med prostoroma 2 in 3	
III. gradbena faza	SE 036	južna stena stolpiča (ajžlja)	prva pol. 16. st.
	SE 035	severna stena stolpiča (ajžlja)	
	SE 039	vzhodna stena stolpiča (ajžlja)	
	SE 041	zahodna stena stolpiča (ajžlja), "aplicirana" - se naslanja na temelj južne fasadne stene iz II. gradbene faze (SE 034)	
	SE 088	vzhodna fasadna linija III. faze, pod SE 085	
	SE 055	zobčasto zamaknjen temelj, naslanja se na SE 034	
	SE 102	severna fasadna linija III. faze, naslanja se na SE 088	
	SE 115	severna fasadna linija III. faze, naslanja se na SE 112, na SE 120	
	SE 112	zahodna fasadna linija III. faze, naslanja se na SE 006, na SE 120	
	SE 104	predelna stena med sek. 1 in 15 z gotskim portalom SE 105, na SE 106=118	
	SE 105	gotški portal, vzdani v steno SE 104	
	SE 100	temelj predelne stene v prostoru 15, na SE 52, naslanja se na SE 088	
	SE 101	ostanek temelja, verjetno vzhodne fasadne stene graščine III. gr. faze pod SE 085, na SE 052	
IV. gradbena faza	SE 133	temelj vzhodne fasadne stene IV. faze, naslanja se na SE 088 in SE 131, na SE 052	okoli 1600
	SE 131	temelj severne fasadne stene IV. faze, nanjo se naslanja SE 133, SE 132, na SE 052	
	SE 132	predelna stena med prostoroma 11 in 14, na SE 052, naslanja se na SE 131 in SE 115	
	SE a	zahodna fasadna stena IV. faze, naslanja se na SE 112	
V.a. gradbena faza	SE 038, 039, 060, 097, 095, 130	zidovi vzhodne zunanje fasade V. faze (enaki današnjim)	sredina 17. st.
	SE 143	temelj severnega podpomega zidu	
	SE 142	kamenje, pomešano z malto - ostanek ometa ob gradnji SE 130	
	SE 141	temelj južnega podpomega zidu	
V.b. gradbena faza	SE 087	južni zid stolpa s kapelo v nadstropju	konec 17. st.
	SE 080	vzhodni zid stolpa s kapelo v nadstropju	
	SE 081	severni zid stolpa s kapelo v nadstropju	

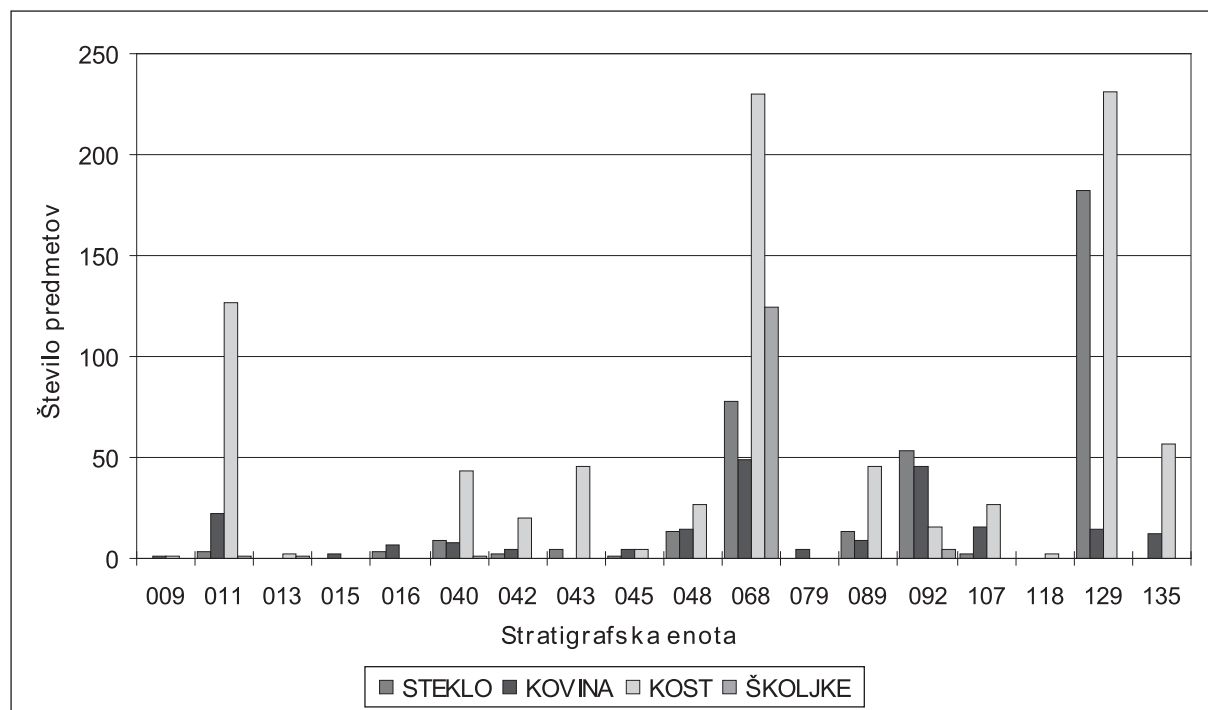

Sl. 18: Polhov Gradec-graščina. Število izkopanih fragmentov stekla, kovine, kosti in školjk po SE.

Fig. 18: Polhov Gradec-manor house. The number of excavated fragments of glass, metal, bone, and shell according to SU.

ter divjadi. Ostanke kovine so vezani na stavbno opremo, v 98 % so žebli različnih oblik in dimenzij.

Katalog izkopanega arheološkega gradiva sem ovrednotila ob pomoči Martina Horvata. Prav tako mi je bila v veliko pomoč računalniška predmetna in tehnološka baza Mestnega muzeja Ljubljana. Pri vprašanih v zvezi s tehnologijo keramike, mi je pomagala tudi Milena Horvat.⁵⁶

Tehnologija keramike

Za izbranih 296 keramičnih predmetov, zlepljenih iz 618-ih fragmentov, predstavljenih v katalogu, je bila narejena analiza tehnologije izdelave. Fragmente keramike smo analizirali na makroskopskem nivoju. Analizirali smo vsebnost kremenca, kalcijevega karbonata (njegovo prisotnost smo ugotavljali s solno kislino), sljude, organskih primesi, železovih oksidov in glinenih jeder v lončarski masi. Najdb je predvsem v starejših plasteh (sek. 2, 3) razmeroma malo, razlike v tehnološki izdelavi med najstarejšimi in najmlajšimi depoziti pa so kljub temu zaznavne.

Splošno o glinenih masah

V keramičnem gradivu smo s primerjavo vsebnosti primesi zrnca kremenca, kalcijevega karbonata, sljude, organskih snovi, železovih oksidov in glinenih jeder (A, B, C, D, E)⁵⁷ izluščili 11 različnih vrst glinenih mas (tab. 3), iz katerih so bili izdelani lončeni predmeti.

Analiza vsebnosti primesi (tab. 4) je pokazala, da v obravnavanem keramičnem gradivu prevladujejo predmeti, izdelani iz glinenih mas, ki so vsebovale "popolno" formulo primesi (A, B, C, E). Pogoste so glinene mase brez železovih oksidov (80 primerkov) ter mase, ki niso vsebovale kalcijevega karbonata (63 primerov).

Ugotavljamo, da je keramika, izdelana iz glinenih mas, ki niso vsebovale kalcijevega karbonata, vezana na starejše horizonte poselitve. Pojavlja se pretežno v arheoloških depozitih s konca 14. do 16. stoletja (SE 011, 009, 015, 042, 043, 045, 107), v manjši meri pa je zastopana tudi v gradivu iz 16.-17. stoletja (SE 089, 129 in 135), kjer se poleg prevladujoče vrste glinene mase z vključki (A, B, C, E) pogosteje pojavlja keramični material, izdelan iz glinenih mas,

⁵⁶ Martinu in Mileni Horvat se na tem mestu zahvaljujem za vso strokovno pomoč in praktične nasvete.

⁵⁷ Kode za glineno maso: A = kremen, B = kalcijev karbonat, C = sljuda, D = organske primesi, E = železovi oksidi, F = glinena jedra.

Tab. 3: Polhov Gradec-graščina. Statistika vrst primesi v lončarskih masah.

Table 3: Polhov Gradec-manor house. Statistics of the type of filler in clay.

Masa	Število	% delež
A	1	0 %
A, B	4	1 %
A, B, C	65	22 %
A, B, C, D, E	3	1 %
A, B, C, E	152	51 %
A, B, D	1	0 %
A, B, E	8	3 %
A, C	9	3 %
A, C, D, E	1	0 %
A, C, E	50	17 %
A, E	2	1 %
Skupaj	296	100 %

ki niso vsebovale železovih oksidov (SE 040, 068, 092 in prej omenjeni). Tovrstne glinene mase so v starejšem materialu bolj izjeme kot pravilo.

Zelo redki so primerki keramike, ki ni vsebovala sljude. Sljuda je navadno naravnega izvora in je lončar v glino ni posebej dodajal. V našem primeru je nismo zasledili predvsem na glaziranih predmetih. Ker je mesto opazovanja omejeno le na tanke prelome, je možnost napak pri definiranju vsebnosti primesi večja.

Bolj izjema kot pravilo so v analiziranem vzorcu posode, ki so v glineni masi vsebovale organske primesi. Te so posledica slabega prečiščevanja glin, ali pa so v glino naknadno primešane. Med opazovanjem gradivom smo zasledili le 5 tovrstnih predmetov (t. 5: 19,21; 10: 13,15 in 13: 10).

Tab. 4: Polhov Gradec-graščina. Vrste primesi v lončarskih masah po SE.

Table 4: Polhov Gradec-manor house. Types of filler in clay according to SU.

SE	009	015	011	042	043	045	048	107	040	068	079	089	129	135	092
A												1			
A, B									1	1	1	1			
A, B, C			1				1	6	2	22	1	13	9	9	
A, B, D									1						
A, C										1		4		4	1
A, C, E	1	1	1	3	4	1		17		4		12	3	3	
A, B, E				1				1		3	1	1	1		
A, E		1										1			
A, B, C, D, E			1						1	1					
A, C, D, E			1												

Tab. 5: Polhov Gradec-graščina. Zrnavost glinenih mas.

Table 5: Polhov Gradec-manor house. The granulation of the clay.

Velikost zrn ⁵⁸	Število	% delež
1	20	7 %
2	183	61 %
3	85	29 %
4	8	3 %
5	0	0 %
Skupaj	296	100 %

Zrnavost glinenih mas

Kar 61 % analiziranih predmetov je bilo izdelanih iz finoizrnatih in 29 % iz drobozrnate glin. Iz grobozrnate glin so izdelane le pečnice. Zelo finoizrnatih pa so glin, iz katerih so bili narejeni glazirani predmeti (tab. 5).

Tehnike oblikovanja

Vse keramično posodje je bilo oblikovano na vretenu na nožni pogon. Sledove vrtenja lončarskega vretena lahko opazujemo na notranji površini posod. Ročaji so izdelani prostoročno in naknadno pritrjeni na ostenje. Izjemo v tehniki izdelovanja keramike predstavlja sedem pečnic (t. 5: 7-12), ki so izdelane v matrici.

Tehnike obdelave površine

Keramično gradivo iz graščine kaže enotno podobo dodelave obeh površin. Lončar je končani izdelek

⁵⁸ Kode velikosti zrn v glinenih masah: 1 = 0,01-0,10 mm - zelo finoizrnatna glina, 2 = 0,11-0,51 mm - finoizrnatna glina, 3 = 0,51-2,00 mm - drobozrnata glina, 4 = 2,01-3,00 mm - grobozrnata glina, 5 = nad 3,01 mm - zelo grobozrnata glina.

dodelal z brisanjem s krpico ali mokro roko v 273 primerih. Na 21 predmetih, ki so glazirani na obeh površinah, tj. na notranji ali zunanji, končno dodelavo pomeni glazura sama. Redke izjeme v tehniki obdelave keramike predstavljajo tudi primerki glaziranih pečnic (*t. 5: 7-12*), ki so izdelane v kalupu, ter pečnica (*t. 4: 20*), posoda (*t. 10: 3*) in skleda (*t. 9: 9*), katerih notranja površina je dodelana z glajenjem. Dve skledi (*t. 16: 3,4*) in ročaj (*t. 10: 5*) imajo zunanjo površino dodelano s poliranjem, ki daje lončenini kovinski sijaj.

Premazi⁵⁹

Premazi so obarvane glinene ali zemljene mase, ki z dodajanjem oksidov (železa, mangana, kobalta idr.) po žganju površino obarvajo.⁶⁰ V analiziranem gradivu se premazi pojavljajo le na pečnicah skledastega tipa. Omejeni so na notranjo površino pečnic in nastopajo v odtenkih rdeče in rjave barve. Engobe so premazi iz bele kašaste glinene mase. Nanašajo se na delno posušeno posodo pred prvim žganjem.⁶¹ V analiziranem skupku glazirane keramike engobirani predmeti predstavljajo 50 %. Petindvajset predmetov je bilo pred glaziranjem engobiranih (*tab. 6*). Krožnik (*t. 11: 7*) in dno (*t. 17: 15*) sta le engobirana.

Glazure⁶²

Glazure so najpogosteje izdelane iz zmesi silikatov, tudi boratov, nitratov, svinčevih oksidov idr. Na površino posode

Tab. 6: Polhov Gradec-graščina. Premazi.
Table 6: Polhov Gradec-manor house. Slips.

Koda premaza	Število	% delež
D06	2	4 %
D07	10	22 %
D12	2	4 %
D13	3	7 %
D14	1	2 %
F01	27	60 %
Skupaj	45	100 %

so nanesene po prvem žganju in predhodni obdelavi površine. Z glaziranjem je lončar dosegel nepropustnost izdelka za tekočine, masti idr., gladko površino ter estetski učinek.⁶³ Med 54 glaziranimi predmeti jih je 18 s prozorno-transparentno glazuro, ostalih 34 pa z barvno glazuro, ki se pojavlja v odtenkih zelene, rjave, rumene in olivno zelene barve (*tab. 7*). Skodeli (*t. 11: 10; 8: 7*) in krožnika (*t. 11: 9 in t. 8: 7*) prekriva bela kositrna glazura.⁶⁴ Skodela in krožniček (*t. 15: 4,5*) pa sta glazirana z azurno modro glazuro in poslikana v opisani tehniki.

Krasilne tehnike

Med keramičnim materialom iz kataloga je okrašenih 143 fragmentov in posod. Prevladuje posodje, ornamentirano z vrezanimi linijami, ki se pojavljajo v variantah žlebov in kanelur na ramenu ali največjem obodu posode. Vrezane linije pogosto nastopajo v kombinaciji s plastičnimi rebri in odtisi prstov, cevke - trsa, lončarskega noža in tudi odtisi koleščka ali pečata. Vse našete krasilne tehnike pa nastopajo tudi samostojno. Zaradi fragmentarne ohranjenosti ne moremo definirati mesta ornamenta na večini primerkov. Opisane ornamentalne tehnike

Tab. 7: Polhov Gradec-graščina. Glazirani predmeti.
Table 7: Polhov Gradec-manor house. Glazed objects.

Koda glazure	Število	% delež
H00	18	33 %
J18	4	7 %
J19	2	4 %
J22	1	2 %
J27	2	4 %
J28	7	13 %
J29	4	7 %
J34	2	4 %
J39	3	6 %
J40	5	9 %
J41	2	4 %
J43	1	2 %
K20	3	6 %
Skupaj	54	100 %

⁵⁹ Kode premazov: D = premaz, F = engoba. Kode za barve premazov: 01 = bela, 06 = svetlo rdeča, 07 = rdeča, 08 = temno rdeča, 12 = svetlo rjava, 13 = rjava, 14 = temno rjava.

⁶⁰ Liebscher, Willert 1989, 141.

⁶¹ Ib.

⁶² Kode glazur: H = prozorna, transparentna, J = barvna, K = fajančna. Kode za barve glazur: 00 = brazbarvna, 18 = olivnorjava, 19 = olivnosiva, 20 = bela, 22 = rumena, 27 = svetlo listnato zelena, 28 = listnato zelena, 29 = temno listnato zelena, 34 = svetlo modra, 39 = svetlo rjava, 40 = rjava, 41 = temno rjava, 43 = črna. Kod, ki jih v našem gradivu nismo uporabili, ne navajamo.

⁶³ Liebscher, Willert 1989, 111-112; Žbona-Trkman et al. 1991, 12-13.

⁶⁴ Savage, Newman 1985, 113; Žbona-Trkman et al. 1991, 15.

se pojavljajo na neglazirani kuhinjski in tudi na monohromni glazirani keramiki. Izjema so glazirane pečnice, katerih okras je skupaj s predmetom odtisnjen v kalupu. Posebno znanje in izkušnost je zahtevalo izdelovanje motivov v tehniki graviranja (*sgraffito-graffito*), ki se na našem najdišču pojavlja izključno na krožnikih in le v enem primeru na skodeli (*t. 11: 5*). Lončar je po engobiranju v polizdelek z zašiljenim instrumentom še pred prvim žganjem vrezal ornament. Temu je sledila poslikava in nato žganje. Po prvem žganju je predmet glaziral in ponovno žgal. V tehniki graviranja in slikanja na nežgano površino s podglazurnimi barvami v katalogu predstavljamo 10 predmetov (*t. 6: 12; 9: 14,17; 11: 1-3,5,6,8; 15: 2*). V tehniki slikanja s podglazurnimi barvami so okrašeni krožniki (*t. 10: 4; 11: 4,11; 19: 10,12*). Pri slikanju na žgano površino je lončar po engobiranju keramiko najprej žgal, nato poslikal in glaziral, ter ponovno dal v lončarsko peč. Tako so bili izdelani skodele, krožniki in bokal (*t. 11: 9,10; 15: 4,5,6*).

Atmosfera žganja

Od atmosfere žganja, ki jo je lončar vzpostavil v lončarski peči, in od sestave glinene mase, predvsem pa od, vsebnosti železovih oksidov, je odvisna barva in končna kvaliteta keramičnega izdelka. Analizirani vzorec keramike je pokazal, da je bila večina predmetov žgana v oksidacijski atmosferi. Med glaziranimi predmeti je v oksidacijski atmosferi žganih kar 51 izdelkov, kar pomeni 94 % vseh obravnavanih glaziranih primerkov (*tab. 8*). Barva lončenine je zato večinoma rdeče, bledordeče, svetlo rjave, rumene ali svetlo sive barve. V gradivu iz starejših depozitov je način žganja enotnejši kot kasneje. Barva lončenine variira od rjave do sive ali temno sive. Spremembe v načinu žganja se očitno pojavijo nekje v 16. stoletju. Posodje iz mlajših zasutij SE 068, 079, 092, 089, 129 in 135 je žgano v različnih atmosferah. Spremembe atmosfere v lončarski peči so dobro vidne na prelomih lončenine, ki postaja neenakomerna in neenotna, barve obeh površin pa postajajo "klasično" sivih do sivočrnih tonov.

KORELACIJA TIPOV POSOD S TEHNOLOGIJO IZDELAVE

V osnovni sem lončenino razdelila na neglazirano in glazirano. Glede na obliko in funkcijo jo delim:

Tab. 8: Polhov Gradec-graščina. Atmosfera žganja.
Table 8: Polhov Gradec-manor house. The atmosphere type in firing.

Atmosfera žganja ⁶⁵	Število predmetov	% delež
1	43	33 %
2	13	4 %
3	15	6 %
4	84	28 %
5	33	11 %
6	11	4 %
7	16	5 %
8	25	8 %
9	2	1 %
Skupaj	296	100 %

na lonce, posode, sklede, krožnike, skodele, pokrove, pladnje, pečnice itd. Zaradi fragmentarne ohranjenosti črepinj sem za opise predvsem kuhanju namenjenega posodja, loncev, posod in posodic določila posebne kriterije (*tab. 9*). Posodje s premeri ustij nad 18 cm opredeljujem kot lonce, manjše pa kot posode ali posodice. Za dna posod uporabljam termin dno posode, razen v primerih, ko nedvomno lahko ugotovim kateremu tipu posode pripada.

Neglazirano kuhinjsko posodje

Neglazirano kuhinjsko posodje predstavljajo lonci in posode, namenjeni pripravi, kuhanju in shranjevanju živil. Med petinosemdesetimi definiranimi lonci v kontekstu neglazirane kuhinjske keramike nastopajo lonci s premeri ustij od 18,0 do 33,2 cm, posode in posodice z ustji premerov od 11,0 do 17,6 cm. Med 37 primerki so dna velikosti od 7,1 do 17,7 cm. Zanimivo je, da večina kuhinjskih posod in loncev vsebuje žlebove za pokrove. Slednjih smo našli 11 s premeri ustij od 13,0 do 24,6 cm, med njimi 3 z držaji.

Neglazirano namizno posodje

Za namizno posodje štejem sklede (*t. 6: 13; 13: 10-15; t. 17: 9; 19: 5*). V poznem srednjem veku in novem veku so jih uporabljali za kisanje mleka, serviranje raznih jedi, od kaše do jajc, sadja, za shranjevanje in serviranje sočivja, solat ipd.⁶⁶ Nekatere dosežejo dimenzije ustij

⁶⁵ Kode za atmosfero žganja: 1 = oksidacijska, 2 = neoksidacijska, 3 = stihijska, 4 = oksidacijska v končni fazi neoksidacijska, 5 = neoksidacijska v končni fazi oksidacijska, 6 = nepopolna oksidacijska v končni fazi neoksidacijska, 7 = nepopolna oksidacijska, 8 = nepopolna oksidacijska nato intenzivna redukcijska, 9 = neoksidacijska nato intenzivna redukcijska.

⁶⁶ Vor dem grossen Brand 1992, 106.

Tab. 9: Polhov Gradec-graščina. Glazirani in neglazirani predmeti.

Table 9: Polhov Gradec-manor house. Glazed and unglazed objects.

Ime	Glaz.	Neglaz.	Skupaj
BOKAL	2	0	2
CEV	0	1	1
DNO	8	35	43
KELIH	1	0	1
KROŽNIK	14	1	15
LATVICA	0	1	1
LONEC	2	85	87
PEČNICA	6	26	32
PLADENJ	0	3	3
POKROV	0	11	11
POSODA	7	61	68
POSODICA	10	2	12
ROČAJ	0	4	4
SKLEDA	0	11	11
SKODELA	4	0	4
VRČ	0	1	1
Skupaj	54	242	296

do 52,4 in višino 8,2 cm (*t. 13: 13*), povprečno pa ustja v premeru merijo od 35,8 do 44,6 cm.

Kot servirne pladnje opredeljujem (morda je šlo za krožnike) v SE 089 ohranjene tri primerke (*t. 16: 9-11*) s premeri ustij od 12,9 do 21,4 cm.

Med slikano neglazirano namizno posodje sodi v SE 129 najden vrč, poslikan z belimi engobiranimi pasovi, znotraj katerih so z rdečo barvo naslikane valovnice (*t. 18: 7*).

Glazirano namizno posodje

Glazirano namizno posodje predstavljajo manjše posode in posodice (*t. 9: 18; 10: 16,17,19,21-24; 14: 9-12; 17: 24,25*) s premeri ustij od 6,3 do 15,6 cm. Velikosti dna variirajo od 5,1 do 9,4 cm. Brez izjeme so glazirane na notranji površini, deloma se glazura preliva čez zunanji rob ustja. Glazure so zelene, rjave,

rumenorjave ali olivno zelene barve. Tovrstne posodice so navadno enoročajne, v našem gradivu je najdena le ena z ročajem (*t. 10: 24*). Služile so za pogrevanje manjših obrokov hrane.⁶⁷ Vse, brez izjeme, so ožgane na zunanji površini, kar dokazuje njihov stik z ognjem.

Male posodice valjastih in konični oblik (*t. 10: 19; 17: 24,25*) so uporabljali za shranjevanje začimb,⁶⁸ pa tudi za shranjevanje zdravil in dišav za osebno nego.⁶⁹ Glazirane so na notranji površini ali na obeh površinah (*t. 17: 24*).

Namizno gravirano in poslikano posodje

Gravirana in poslikana lončenina se v Evropi prvič pojavita v severni Italiji, kot import iz Bizanca, v 12. in prvi polovici 13. stoletja.⁷⁰ V našem gradivu razen verjetno starejše skodele (*t. 6: 12*) s konca 15. ali prve polovice 16. stoletja prevladujejo mlajše forme v tehniki graviranja (*sgraffito-graffito*) okrašenih krožnikov (*t. 11: 1-3,4,6,8,11; 15: 2,3*) in skodela (*t. 11: 5*). Povprečne ohranjene dimenzije krožnikov varirajo od 23,0 do 30,0 cm.

Med poslikanim posodjem, ki je v graščini redko, v katalogu predstavljamo fragmenta bokalov (*t. 10: 20 in t. 15: 6*).

Za lončene predmete, izdelane iz belorumene gline, glazirane z belo kositrno glazuro in barvno poslikavo (tako izdelani in okrašeni so: skodela *t. 11: 10* in krožnika *t. 11: 9; 8: 7*), se v italijanski literaturi uporabljajo različni termini. V starejši literaturi se je za tovrstne izdelke uveljavil izraz *maiolica*,⁷¹ tudi *fajansa* ali *"bianchi di Faenza"*⁷² Prvotno prepričanje italijanskih strokovnjakov, da so opisano vrsto keramike izdelovali le v Faenzi oziroma Benetkah, se je danes v marsičem spremenilo. Odkriti so bili novi produkcijski centri in delavnice. Zato je za opisano lončenino primernejši izraz, ki ga je uvedel Sauro Gelichi, glazirana, polihromno slikana keramika.⁷³ Podobno velja tudi za lončenino, izdelano v tehniki slikanja z modro barvo in značilno azurno modro glazuro, z barvno poslikavo modrih ali modrih in belih odtenkov.⁷⁴ Prej se je zaradi značilne glazure in motivike, ki spominja na motivni svet kitajske dinastije Ming, s

⁶⁷ Žbona-Trkman et al. 1991, 14; Vor dem grossen Brand 1992, 105, Abb. 134.

⁶⁸ Žbona-Trkman et al. 1991, 13.

⁶⁹ Vor dem grossen Brand 1992, 132-134, Abb. 189, 192.

⁷⁰ Cozza 1989, 19-34; Berti, Parenti 1994, 194-209.

⁷¹ Razvila se je pod vplivi islamskega sveta. Iz Arabskih delavnic Španije so jo kot luksuzno trgovsko blago izvažali po Sredozemlju, preko trgovskega centra Mallorce, po kateri je dobila ime (Klesse 1966, 8, op. 1; Savage, Newman 1985, 184; Cozza 1989, 21; Tomadin 1993, 43-44).

⁷² Gre za isto tehnologijo izdelave. Izdelke so poimenovali po največjem produkcijskem centru Italije, po Faenzi, ki se je izrazil usmeril v izdelavo t. i. „fajančnega“ posodja v 16. stoletju. (Savage, Newman 1985, 113; Cozza 1988, 208).

⁷³ Gelichi et al. 1991, 166.

⁷⁴ Ib., 140.

priljubljenimi upodobitvami raznih vitic, grozdja, ptic, velikih rož ipd. imenovala "maiolica barrettina"⁷⁵ (skodelica *t. 15: 5* in krožniček *t. 15: 4*).

Pečnice

Med gradivom so zastopane preproste skledaste pečnice kvadratnih in okroglih ustij (*t. 4; 5: 1-4*). Pojavljajo se tako v starejših kot tudi mlajših plasteh in zasutih. Med neobjavljenimi je v fundusu arheoloških najdb iz polhograjske graščine še 21 fragmentov skledastih in 6 fragmentov glaziranih pečnic oploščene tipa.

REZULTATI ANALIZE TEHNIK IN TEHNOLOGIJE IZDELAVE LONČENINE

Iz analize posameznih glinenih mas smo dobili nekatere zanimive rezultate. Lončenina, ki ni vsebovala kalcijevega karbonata, je skoraj izključno vezana na lonce in posode, žgane sprva v oksidacijski nato v redukcijski atmosferi (4). V SE 015 in 042 - gr. faza I. in II. (*t. 5: 14,16; 6: 3*) je lončenina izdelana iz take mase vedno rjave barve (zunanja površina), v SE 043 pa je vezana na posode s trikotnimi robovi ustij in je sive do rjavosive barve. Mlajšega datuma so najdbe iz SE 107 - III. gr. faza. Posodje z glineno maso brez kalcijevega karbonata je žgano v atmosferi 5 ali 3, ki je poleg sestave glinene mase dala lončenini sivo ali sivočrno barvo (*t. 7; 8*). Ponovno pa so za SE 135 (*t. 9: 1-3* - IV. gr. faza) in SE 089 (*t. 15: 7-20* - V.a gr. faza) značilni lonci, izdelani iz lončarske mase, ki ni vsebovala CaCO₃, temno sivih in sivih barvnih odtenkov.

Posode in lonci, izdelani iz gline, ki ni vsebovala niti kalcijevega karbonata niti železovih oksidov, z izjemo lonca (*t. 15: 16*), so bili žgani v atmosferi 4, njihove zunanje površine so temno sive barve. Tipološko jih ni mogoče povezovati, razen dveh loncev (*t. 15: 16* - SE 089 in *t. 9: 2* - SE 135), ki imata z valovnico ornamentirano ustje.

Če smo na splošno za lončenino, datirano po domačih analogijah in tuji strokovni literaturi v čas od 14. do 16. stoletja (iz SE 011, 009, 015, 042, 043, 045, 048, 107 - I. do III. gr. faza), lahko ugotovili, da je pretežno izdelana iz glinene mase, ki je vsebovala vse neplastične primesi (A, B, C, E), in iz mas, v katerih ni bilo kalcijevega karbonata, potem za lončenino iz zasutih, ki datirajo v 17. stoletje (v njih

se pojavljajo še tipi iz 16. stoletja), lahko ugotovimo, da je v pretežni meri izdelana iz glinene mase, ki nima železovih oksidov. Med skledami imamo le 3, ki niso vsebovale vseh neplastičnih primesi (*t. 13: 11; 16: 1-4* - koda glinene mase je A, B, C). Brez primesi železovih oksidov v glini so trije pokrovi (*t. 13: 6; 14: 15,16*), lonci z močno izvihanimi in profiliranimi robovi ustij (*t. 15: 10,12,19*) v SE 089 (V. a. faza) in lonci, najdeni v SE 135 (IV. faza), z izvihanimi ustji ter ravno zaglajenim robom (*t. 9: 3,4,7*). V skupku najdb so popolna izjema: 2 skledi in 3 lonci (*t. 5: 19,21; 10: 13,15* in *t. 13: 10*), katerih glinena masa vsebuje organske primesi.

Skledaste pečnice (*t. 4; 5: 1-6*) so brez izjeme izdelane na lončarskem vretenu iz prečiščene do slabo prečiščene gline. Zunanjo površino krasijo funkcionalne kanelirane in žlebljene linije, ki so na pečnicah zato, da so se laže sprijele z ometom pri gradnji peči, in da so stiki med njimi bili trdnjši. Z nekaj izjemami so vse pečnice, tako neglazirane kot glazirane, izdelane iz lončarske mase s kodo A, B, C, E. Sedemnajst od kataloško obdelanih 32 je premazanih s premazom rdeče do rjavordeče barve, ki je omejen na notranjo površino. Barva zunanje površine variira v odtenkih rdeče do blede rjave ali rumenorjave. Zunanja površina je dodelana z brisanjem, le pečnica (*t. 5: 2*) je na notranji površini dodelana z glajenjem. Večinoma so žgane v oksidacijski atmosferi (1). Vse oploščene pečnice (*t. 5: 7-12*) so glazirane z zeleno glazuro, razen *t. 5: 11*, ki je glazirana s črno glazuro. Motivika je skromna. Na štirih fragmentih so ohranjeni stilizirani geometrijski in rastlinski motivi. Dva fragmenta predstavljata vogalni del pečnic oploščene tipa (*t. 5: 7,8*).

Za razliko od neglazirane keramike so glazirani predmeti izdelani iz lončarskih mas s kodami: A, B, C; A, B, C, E in pretežno A, C, E. Najdeno število fragmentov je bistveno manjše kot pri neglazirani keramiki, prav tako se nanašajo na različne tipe posodja, zato nekkih tipološko-tehnoloških korelacij ne moremo vzpostavljati.

Kljub dejstvu, da je stanje raziskav, predvsem pa objav s področij mlajših zgodovinskih obdobj v Sloveniji šele v povojih, se v keramični produkciji tega časa kažejo določene specifičnosti. Večino lončenine so izdelali domači lončarji, ki so glino za svoje izdelke črpali v neposredni okolici.⁷⁶ Iz opisov keramike v objavljeni literaturi iz Slovenije lahko sklepamo, da so nekateri keramični tipi, predvsem pa vrsta glin iz katere so izdelani,

⁷⁵ Leonarduzzi 1993a, 51-53; Cozza 1988, 208, Fig. 3; La città nella città 1989, 105.

⁷⁶ Za Črnomelj npr. Jeršin Dereani 1997, 45.

lokalno oziroma regionalno zamejeni. Z živahno trgovino, ki je v srednjem veku potekala med večjimi mesti, trgi in vasmi, so trgovci (poleg ostalega) izmenjavali in prodajali tudi keramične izdelke, tako da na najdišču ohranjene keramične črepinje tudi niso vedno produkt lokalnih delavnic.

Statistična analiza vsebnosti primesi v keramičnih izdelkih iz polhograjske graščine kaže na lokalno produkcijo keramike, najverjetneje tiste, ki je izdelana iz glinenih mas s kodo A, B, C, E (*tab. 3*). Kdo in kje so bili lončarji v Polhovem Gradcu ali okolici, ne vemo. Prav tako ne poznamo lokalnih glinokopov. Najbližji kraji z omembami lončarjev so Horjul⁷⁷, Ljubljana⁷⁸ (tu je na Vrhovcih do nedavnega obratovala opekarna, predel kjer je stala se še danes imenuje Glince; tako se imenuje tudi predel v Kamni gorici) ter Škofja Loka z okoliškimi zaselki.⁷⁹

Kot "uvoženo" blago lahko med najdbami iz polhograjske graščine definiramo: gravirano posodje, ki je morda izdelek ljubljanskih ali škofjeloških delavnic.⁸⁰ Nedvomen produkt delavnic severno italijanskih proizvodnih centrov je skodela s podobo svetnika (*t. 11: 10*). Fragmenta krožnikov (*t. 11: 9; t. 8: 2*) in fragmenta "majolike barrettine" (*t. 15: 4,5*) sta tudi italške provenience, medtem ko za kozarec (*t. 3: 7*) v soseščini ne najdemo prave primerjave, in je morda češki, nemški ali celo britanski proizvod.

KRONOLOŠKA OPREDELITEV ARHEOLOŠKEGA GRADIVA

Časovno opredelitev arheološkega gradiva omogočajo predvsem steklene in keramične najdbe. Kovinske najdbe so sicer zastopane v vseh SE, vendar so kronološko neoprijemljive. Prevladujejo kovani žebelji raznih oblik in dimenzij. Žebeljev in drugih kovinskih predmetov iz polhograjske graščine nismo

podrobno analizirali.

Kronološko interpretacijo obdelanega gradiva opiramo v prvi vrsti na objavljene primerljive najdbe iz slovenskega prostora,⁸¹ in tudi tuje strokovne literature. Pri opredeljevanju posameznih predmetov opozarjamo tudi na zgodovino njihovega nastajanja in razvoja. V arheoloških kontekstih polhograjske graščine (zasutja, poškodovane oziroma odstranjene plasti), kjer praktično nimamo vertikalne stratigrafije, je ohranjeno gradivo premešano, čas njegovega zasutja pa ni vedno tudi čas nastanka. Takšne depozite vedno opredeljujemo po najmlajših elementih, pri čemer upoštevamo možnosti starejšega nastanka posameznih oblikovnih tipov.

Arheološko gradivo I. in II. gradbene faze

Najstarejši zidani sledovi človekovega posega v prostor, ki ga danes prekriva graščina, so v sektorjih 2 in 3. Zapuščina prvih graditeljev graščinskega poslopja, v virih imenovanega "purch" oziroma "hof", je ohranjena v svetlorjavi, ilovnato zemljeni plasti (SE 011) in v zasutjih vkopov za temelje (SE 003, 006, 023, 032, 034 in 047) - glej opisi stratigrafskih enot (*tab. 10*).

Med kovinskimi najdbami iz SE 011 je največ žebeljev (*t. 1: 12-14*). Ključ (*t. 2: 1*), po Šribarju, pripada tipu ključev z okroglo zanko in pravokotno brado (istemu tipu pripada tudi ključ iz SE 042 - *t. 2: 2*). Ključ in žebelji so na Otoku pri Dobravi opredeljeni od 12. do 15. stoletja.⁸² Zanimiva je železna pušična ost z votlim tulastim nastavkom in ploščatim listom (*t. 1: 2*). Ost je prelahka za strelno orožje,⁸³ zato so jo verjetno uporabljali za lov. Tovrstne pušične osti se pojavljajo od 13. do 15. stoletja.⁸⁴

Najstarejše keramično gradivo je bilo najdeno v zasutju vkopa za južni temelj (v SE 009=SE 015).

⁷⁷ Valvasor 1984, 47 ("Horjul ima trg Vrhniko v bližini za prebivalce pa mnogo lončarjev, ker je tu izvrstna glina ...").

⁷⁸ Blaznik 1940, 3 ss; Guštin, Ma. Horvat 1994, 61 s cit. lit. za lončarstvo in lončarske cehe v Ljubljani. Prvi cehi so znani iz začetka 16. stoletja, prvi lončar v Ljubljani leta 1391 (Ma. Kos 1995, 205).

⁷⁹ Blaznik, 1973, 111 ss (prvi lončarski ceh iz Loke je znan leta 1511. V okolici je delovalo 13 lončarjev v: Virlohu, Binkljah, na Trati, v Virmašah, Pevnu, Moškrunu, Žabnici, Javornju in v območju Sopotnice).

⁸⁰ Odsotnost italijanskih tipov graviranega keramičnega gradiva na naših najdiščih ob koncu 16. in v 17. st. in ogromne količine najdb graffito keramike v Ljubljani ter (po Slabetu) "meščanske slikane keramike" v Škofji Loki govori v prid tezi o domačih delavnicah v Škofji Loki (Slabe, 1977, 57; Glej tudi Ma. Kos 1995, 215).

⁸¹ Ložar 1939, 211 ss; Avguštin 1955, sl. 6; sl. 8; Slabe 1977, 55 ss (Škofja Loka); Stopar 1976, 275 ss (Celje); Stopar 1977, 63 ss (Celje, Sevnica, Slovenske Konjice); Šribar 1972; Šribar 1972-1973, 9 ss; Šribar 1975, 37 ss; Šribar 1979; Šribar 1983, 79 ss (Otok pri Dobravi); Šribar, Stare, Bregant 1972-1973, 38 ss (Bled, Kostanjevica, Metlika, Celje); Bregant 1979, 113 ss (Lepa glava, Dolga njiva); Bregant 1984 (Celje); Ciglenečki 1980, 403 ss (Figožar nad Lembergom pri Šmarju); Vuga 1981, 5 ss (Rihemberk); Vuga 1982, 3 ss (Gledanica nad Štanjelom); Korošec 1984, 107 ss (Predjama); Cunja 1989 (Koper); Kerman 1990, 117 ss (Grad); Svöljšak v: Ceramiche 1981, 39 ss; Žbona-Trkman et al. 1991 (Rihemberk, Tolmin, Štanjel, Dobrovo); Guštin, Cunja, Predovnik 1993 (Podbočje-Stari grad); Lamut 1993, 601 ss (Ptuj); Guštin, Ma. Horvat 1994 (Ljubljanski grad); Ma. Horvat 1999 (Ljubljanski grad, Auerspergova palača, Vrhnika); Ma. Kos, Žvanut 1994 (Ljubljana) itd.

⁸² Šribar 1979, 6-7, 24, pril. 3. Za *t. 2: 14* glej Šribar 1979, T. 38: 6; Šribar, Stare 1981, t. 35: 1. Za *t. 2: 12* glej Šribar 1979, t. 48: 3 idr.

⁸³ Holl, Parádi, 1982, 82.

Tipom posod s profiliranim robom ustja pripada posoda (*t. 5: 13*). Podobne posode z Otoka pri Dobravi je Šribar opredelil v tipološko skupino Ae in jih datiral v čas 14. in 15. stoletja.⁸⁵ V isto obdobje so datirane najdbe s Podbočja,⁸⁶ Celja,⁸⁷ Rihemberga,⁸⁸ pa tudi na primer iz Madžarske, kjer je posodje s trojno profilacijo roba ustja značilno za 15. stoletje, pojavi pa se že prej.⁸⁹ Fragment sklede (*t. 5: 21*) spominja na sklede z Otoka tipa Ba⁹⁰ in potrjuje datacijo plasti 011. V vkupu za temelje SE 006 in SE 023 so se našli fragmenti posod z izvihanimi zaobljenimi ali konično oblikovanimi ustji (*t. 5: 14,15* ter podoben iz SE 042 - *t. 6: 3*). Tovrstno posodje se po Šribarju razvije iz preprostejših loncev kroglaste oblike s komaj naznačenim robom ustja, ki se razvija od 12. stoletja naprej.⁹¹ Glede na oblikovanost roba ustja, fragmente posod iz graščine lahko primerjamo z lonci, ki jih je Šribar razvrstil v tipološko skupino Aa in Ab⁹² ter jih podobno kot ostali avtorji,⁹³ ki so se ukvarjali s poznosrednjeveško lončenino, opredelil v čas 14. in 15. stoletja.

V zasutju vkopa SE 010 je bil najden fragment ornamentirane kosti (*t. 1: 6*), ki je verjetno pripadal ročaju noža.

Iz obdobja popraviljanja vzhodne zunanje fasade (II. faza) so med arheološkimi depoziti, ohranjenimi v zasutju vkopa SE 054, poleg starejšega, že omenjenega fragmenta posode (*t. 6: 3*) in latvice (*t. 6: 13*) - Šribar podobne opredeljuje kot tip Bb⁹⁴ - odkopali predvsem fragmente kuhinjske keramike. Ta je zastopana s posodami s trikotno oblikovanimi robovi ustij (*t. 6:*

4-11). Na območjih severno od Donave v Avstriji se tako oblikovana ustja pojavljajo na loncih in posodah ovalnih ali jajčastih oblik. Prve preprostejše oblike se razvijejo v 13./14. stoletju, značilne pa so za 15. in prvo polovico 16. stoletja.⁹⁵ V Nemčiji so lončarji tovrstno lončenino izdelovali od 14. do 15. stoletja.⁹⁶ V tehnološkem smislu je primerjana keramika iz najdišč Avstrije in Neckarsko - Donavskega kroga v Nemčiji po načinu žganja v redukcijskih atmosferah in barvi, ki je izključno sivih tonov,⁹⁷ podobna obravnavani. Iz odpadne jame na Ptuj (Prešernova ul. 6) izvirajo posode s podobno oblikovanimi ustji, ki jih je Brane Lamut opredelil v konec 15. in prvo polovico 16. stoletja.⁹⁸ Enako je najdbe z Velike planine opredelil Martin Horvat.⁹⁹ Med zgodnejše primerke v razvoju lončenine s trikotno oblikovanimi robovi ustij pa verjetno sodijo najdbe s Podbočja, ki so datirane od 13. do 15. stoletja¹⁰⁰ in Figožarja nad Lembergom pri Šmarju.¹⁰¹

Zanimiv je fragment ostenja lonca, ornamentiran s plastičnim rebrom, oblikovanim z odtisi lončarskega noža (*t. 6: 2*). Identičen fragment poznamo s Kranclja, kjer ne poznamo konteksta, v katerem je bil najden, niti datacije.¹⁰²

Med najstarejše glazirane predmete sodi zgornji del zeleno glaziranega keliha - čaše (*t. 6: 1*) z razčlenjenim plastičnim rebrom in mrežastim motivom, izdelanim z odtisi koleščka. Na osnovi analogij z Madžarske in Avstrije lahko čašo datiramo v konec 15. stoletja. Ornamentalna tehnika pečatenja se na Madžarskem pojavlja na neglazirani in glazirani

⁸⁴ Šribar, 1979, T. 9: 7; T. 51: 5; T. 55: 10; T. 72: 2; Priloga 5 (14.-15. st.); Guštin, Cunja, Predovnik 1993, sl. 26: 2; Holl, Parádi 1982, 82, Abb. 33: 1; Abb. 131: 21 (konec 15. st.); Ruttkay 1975, 200, Abb. 26: 5 (sr. 14. st.); Polla 1962, 258, Obr. 8 (datirane s keramičnimi in novčnimi najdbami od 13.-15. st.); Gelichi et al. 1991, 196, Tav. XLII - pušične osti najdene na gradu v Lugu so po pravilu trirobo, imajo pa naši podoben votel tul za nasaditev, dat. v 14.-15. stoletje.

⁸⁵ Šribar 1975, 41-43, T. 1.

⁸⁶ Guštin, Cunja, Predovnik 1993, 25-57, sl. 20: 3.

⁸⁷ Šribar, Stare, Bregant 1972-1973, 47, T. 3 (13.-14. st., variante profiliranih ustij do 16. stoletja).

⁸⁸ Žbona-Trkman et al. 1991, 22: 2 (lonček, datiran v 15. stoletje).

⁸⁹ Holl 1963, 389 (najdbe iz budimpeštanske palače).

⁹⁰ Šribar 1972-1973, 14; ib., 41, T. 1 (14.-15. stoletje).

⁹¹ Šribar 1975, 43.

⁹² Šribar 1975, T. 1.

⁹³ Za *t. 5: 14* glej: Guštin, Cunja, Predovnik 1993, sl. 19: 7 (13.-15. st.); Hebert et al. 1990, 107, t. 5 - tip S₂18 in 108, t. 4 - tip S₂17 (prva pol. 15. st.); Holl, 1963, 375, T. 73: 5 (14. st.); Bors 1994, 12, t. 1 - tip A3 (14.-15. st.).

- Za *t. 5: 15*: Guštin, Cunja, Predovnik 1993, sl. 18: 14; Holl 1963, 375, t. 73: 10 (14. st.); Hebert et al. 1990, 100, t. 4 - tip S₂19 (prva pol. 15. st.); Bors 1994, 12, t. 1 - tip A7 (14.-15. st.); Cassani, Fasano 1993, 69, t. II: 12 - forma 6 (15. st.).

- Za *t. 6: 3*: Guštin, Cunja, Predovnik 1993, 56, sl. 18: 3 (12.-14. st.); Bors 1994, 12, t. 1 - tip A7 (14.-15. st.).

⁹⁴ Šribar 1975, 44, t. 1 - tip Bb (14.-15. st.).

⁹⁵ Hebert et al. 1990, 99, t. 3 - tipi S₁3, S₂3, S₁1; Bors 1990, 25-26, t. 1 - tip E5 (keramika iz samostana S. Maria in Paradiso pri Riedu je na osnovi stratigrafije datirana v začetek 16. st.); Bors 1994, 17, t. 4 - tip M (pred l. 1529).

⁹⁶ Gross 1991, 87-88, Abb. 32: 12,13.

⁹⁷ Ib., 88; Bors 1994, 19.

⁹⁸ Lamut 1993, t. 4: 4-6; t. 5: 1-4.

⁹⁹ Ma. Horvat, 1996, t. 2: 9.

¹⁰⁰ Guštin, Cunja, Predovnik 1993, 56, sl. 19: 20.

¹⁰¹ Ciglenciki 1980, 410, št. 7, 24-29.

¹⁰² Avguštin 1955, sl. 8.

keramiki in je značilna za 14. in 15. stoletje.¹⁰³ Pečatenje, izvedeno s koleščkom ali žigom, pozna tudi Slovaška, vendar je omejeno na neglazirano keramiko.¹⁰⁴ Kupasto razširjen zgornji del čaše spominja na tipe kelihov, ki so bili na Madžarskem v rabi v drugi polovici 15. stoletja¹⁰⁵ in na podobne iz avstrijske Štajerske, datirane v 15. in 16. stoletje.¹⁰⁶ Izdelovale so jih dvorne in mestne lončarske delavnice v Budi, Linzu, Ennsu, na Dunaju idr.¹⁰⁷ Med objavljenim primerjalnim gradivom iz Slovenije so našemu kelihu glede na tehniko okrasa, deloma pa tudi glede na odprto kupasto obliko čaše podobne neglazirane čaše iz Celja¹⁰⁸ in z metalurškega kompleksa pri gradu Grad.¹⁰⁹

V zasutju vkopa za popravilo temelja SE 034 sta se našla fragmenta gravirane skodelice (*t. 6: 12*). Oblikovanost ustja sicer spominja na skledice, ki so bile vzdane v pročelje fasade hiše v Pisi in datirajo v prvo polovico 15. stoletja.¹¹⁰ Podobno obliko ustja ima tudi krožnik iz Kapucinskega vrta v Kopru, datiran v 16. stoletje.¹¹¹

Dno kozarca (*t. 2: 8*) in fragment jagode (ni objavljen), izdelane iz enakega rumenkasto rjavega stekla, pripadata tipu sodčastih kozarcev z nataljenimi jagodami (t. i. *Nuppenbecher* ali čaše ježevke). Leta 1984 je Paola Korošec predstavila del podobnih steklenih najdb iz najdišč Hrušice, Štanjela, Celja in Predjame ter opozorila na probleme provenience in s tem povezan širok razpon datiranja, od 13. do 15.-16. stoletja, ko so v celotni steklarski produkciji vodilno vlogo prevzeli steklarji z Murana.¹¹² Podobne čaše z nataljenimi kapljicami so bile najdene na mnogih najdiščih po Sloveniji, npr. na raznih lokacijah v Ljubljani¹¹³ in na Ptujju.¹¹⁴

Kozarec iz obarvanega stekla je prava redkost na

našem najdišču. Ostali stekleni predmeti so bili izdelani iz prozornega in tanjšega stekla, zato ta najdba že na prvi pogled nekoliko izstopa. Podobne z nataljenimi jagodami na ostenju, t. i. *Krautstrunk* in *Nuppengläser*, v Nemčiji datirajo v 15. in 16. stoletje.

Prvič se pojavijo že v poznem 14. stoletju in so v rabi vse do poznega 16. in še v prvi pol. 17. stoletja.¹¹⁵ Novejše študije so pokazale, da so bili steklarji v gozdnih steklarnah ne samo Nemčije, temveč tudi Češke sposobni izdelovati tudi prozorno, brezbarvno steklo in da je tudi Murano izdeloval obarvane steklene izdelke na podlagi nemških receptur.¹¹⁶

Čas dogradnje ali le popravila predelne stene (SE 004, s temeljem SE 005) med sektorjema 2 in 3 - morda je to čas vzdave gotskega pazduhastega portala v steno - je opredeljen z najdbo bronastega rechenpfenniga iz 16. stoletja.¹¹⁷ Ležal je v vkopu (SE 012) za gradnjo le te.

Ob predelni steni v kv. 5 in 9 - sek. 2, je bila izkopana lončenina, ki je lahko kronološko nekoliko mlajša od omenjenih iz SE 011 in morda časovno sovпада z opisano dejavnostjo okrog predelne stene. Ovalna forma in profilacija ustij (*t. 5: 17,20*) loncev spominja na podobne lonce iz Otoka pri Dobravi in Celjskega gradu,¹¹⁸ pa tudi Udin, kjer so lonci z izvihanimi in poudarjenimi ustji datirani od 15. do prve polovice 16. stoletja,¹¹⁹ podobno kot na primer v Nemčiji.¹²⁰

Med gradivom v depozitih iz I. in II. gradbene faze so bili tudi fragmenti skledastih pečnic (*t. 4: 1-13*). Skledaste pečnice se predvsem severno od Alp, kjer je njihovo izvorno področje, po splošnem mnenju pojavijo v začetku 14. stoletja in so v uporabi vse do 16. stoletja; ponekod tudi dlje.¹²¹ V polhograjski graščini smo jih našli tudi v zasutjih 17. stoletja in pričajo morda za lokalno produkcijo ali pa dolgo uporabo

¹⁰³ Holl 1963, 390-391.

¹⁰⁴ Polla 1962, Obr. 27; sl. 2; t. V; sl. 18 (pečatena keramika, datirana z novci v 13. do 15. st.).

¹⁰⁵ Holl, Parádi 1982, 102, Abb. 49: 2,3 (Buda, Nagyhanizsa, Ivansca, Nagyvaszony-Cespy idr. najdišča).

¹⁰⁶ Hebert et al. 1990, 100, t. 6 - tip A1.

¹⁰⁷ Holl 1963, 385-386.

¹⁰⁸ Ma. Kos et al. 1995, 308: 2.2.1.8 (dat. 15. st.).

¹⁰⁹ Kerman 1990, t. 2: 4 (časo datira v sklopu celotnega fonda izkopanega gradiva pri Gradu na Goričkem v čas 13.-16. st.).

¹¹⁰ Berti, Parenti 1994, 203, Fig. 10: 6,10.

¹¹¹ Cunja 1989, 40: 87.

¹¹² Korošec 1984, 107 ss, t. I; t. II. V članku objavlja karto razprostranjenosti "časa ježevk" z območja bivše Jugoslavije s citirano literaturo.

¹¹³ Ma. Kos, Žvanut 1994, t. 4: 34-36 (dvorišče SAZU pred gradnjo objekta ob Salendrovi ulici); t. 5: 38; 80: foto 15 (Gradišče, Šumi).

¹¹⁴ Lamut 1993, t. 3: 6,7 (15./16. st.).

¹¹⁵ Baumgartner, Krueger 1988, 297: 339; 298: 342 - za Krautstrünke 337-368: 403-454; Kataloge des Kunstgewerbemuseums 1963, 60, kat. št. 75-77; 61, kat. št. 78, 79; 62, kat. št. 82, 83; Vor dem grossen Brand 1992, 85-88, Abb. 95; 97-100; Tait, 1991, 154, sl. 197; Kahsnitz 1984, 113, IC 7,9; 114, IC 12,13; 115, IC 14,16.

¹¹⁶ Ma. Kos, Žvanut 1994, 9.

¹¹⁷ Rechenpfennig je datiral A. Šemrov, Narodni muzej Slovenije.

¹¹⁸ Šribar, Stare, Bregant 1972-1973, 42, 47, t. 3 (dat. 14.-16.st.).

¹¹⁹ Cassani, Fasano 1993, 64, t. I: 1.

¹²⁰ Gross 1991, 79, t. 61: 10; t. 71: 11.

¹²¹ Stopar, 1976, 275 ss; ib., 1977, 63 ss; Franz, 1981, 17 ss; Buora, 1993, 87 - v zač. 16. st. v Italiji skledaste pečnice

peči, zgrajenih iz preprostih pečnic, ki so grele grajske prostore skozi daljše časovno obdobje. Analogije za pečnice skledastega tipa najdemo na mnogih najdiščih Slovenije¹²² in sosednjih držav.¹²³

Arheološko gradivo III. gradbene faze

Tretjo gradbeno fazo smo definirali na podlagi arheoloških najdb v SE 107, predvsem pa na osnovi ohranjenih cezur med zidovi.

Starejše gradivo v plasti SE 107 predstavljajo fragmenti ostenij in ročajev posod (*t. 8:* 10-25). Med kuhinjsko keramiko s preprostimi okrasi, izdelanimi z odtisi prstov (*t. 8:* 13,14), odtisi lončarskega noža (*t. 8:* 11), trsa ali cevke (*t. 8:* 23,24), preprostih kaneliranih in žlebljenih linij (*t. 8:* 12,25) ipd., so tudi fragmenti, ornamentirani z lončarskim kolesčkom ali pečatom (*t. 8:* 10,15,16,19-21). Na splošno je keramika, okrašena s pečatom ali kolescem, datirana večinoma v čas 15. stoletja. Zanimiva je izvedba "napisnega polja", ki ga sestavljajo X in ravne navpične linije (*t. 8:* 15,16). Na Slovaškem je keramika s tovrstno ornamentiko datirana od 13.-15. stoletja,¹²⁴ lonca s podobnim motivom s Ptuja pa Lamut, na podlagi avstrijskih analogij, datira v 14./15. stoletje,¹²⁵ medtem ko Holl podobno posodje iz Madžarske opredeljuje širše, od 14. do 16. stoletja.¹²⁶

Med starejše lahko uvrstimo tudi fragmente posod s profiliranimi robovi ustij (*t. 6:* 17-20; *7:* 1-5,7); podobni so bili najdenimi že v SE 011. V Nemčiji začetke pojavljanja posod s stopničasto profiliranimi robovi ustij opredeljujejo v 14. in 15. stoletje,¹²⁷ na splošno pa velja, da so jih izdelovali še v 16. stoletju.¹²⁸

Opisano keramično gradivo iz 15. stoletja se je v SE 107 verjetno odlagalo še v času, ko je severni plato

v tej fazi dograjene grajske stavbe, funkcioniral kot dvorišče oziroma predgradje. Ali pa dokazuje širitev graščine proti severu sočasno s popravilom "odnesenega" vzhodnega zidu (II. faza).

Zanimivi so primerki z ravno prirezanimi zaključki roba ustja (*t. 7:* 1,2,4). Kurt Bors je za posode z ravnimi ustji iz avstrijskih najdišč ugotovil, da predstavljajo posebnost določenih lončarskih delavnic, katerih izdelki se prvič pojavijo v prvi polovici 16. stoletja in jih je mogoče najti še v depozitih s konca 16. stoletja.¹²⁹

V sek. 15 so bili v vkopu za temelje stebrov, nosilcev obokanega stropa ob stopnišču, najdeni 3 fragmenti skledastih pečnic (*t. 4:* 14), ki morda vsaj delno potrjujejo čas razširitve graščine v 16. stoletju, čeprav smo poudarili, da so tovrstne pečnice precej dolgo v rabi.

Oblikovno mlajšim tipom lončenine pripadajo izvihani robovi ustij, verjetno ovalnih loncev (*t. 7:* 6,7,11,13-15), ki so predvsem v avstrijski literaturi opredeljeni v 16. stoletje in se na najdiščih z vertikalno stratigrafijo pojavljajo še v plasteh 17. stoletja.¹³⁰ V čas konca 16. in začetka 17. stoletja sodi tudi posodje z močno izvihanimi robovi ustij (*t. 7:* 10,12; *8:* 1-6). Takšna ustja se pojavljajo na loncih s kroglastim trupom in so se razvila iz starejših tipov s trikotno oblikovanimi robovi ustij. Davorin Vuga na Rihembergu¹³¹ in Gledanici¹³² najdene podobne primere loncev opredeljuje v novi vek; pred leto 1600 in še v začetek 17. stoletja pa so datirani v Avstriji.¹³³

Skodeli (krožniku?) s prstanasto nogo pripadata fragmenta (*t. 8:* 7), glazirana z belo kositrno glazuro, ki ju glede na podobne najdbe (*t. 11:* 9,10) iz zasutij V.a gradbene faze datiramo v čas 17. stoletja. Predvidevamo, da sta fragmenta pripadala krožniku brez poslikave. Podobni so v razstavnem katalogu La città nella città razvrščeni v skupino majolik zgoščenega sloga oziroma *bianchi Faentini*. Značilni

zamenjajo pečnice izdelane v kalupu; Guštin, Ma. Horvat 1994, 53 ss s cit. lit.

¹²² Stopar, 1976, 272 ss.

¹²³ Za skledaste pečnice na *t. 4:* 5: 1-6; Guštin, Ma. Horvat 1994, 91, 1,2; 93, 3; 95, 1; Brych, Stehlikova, Žegklitz 1990, 7, 14, kat. št. 1-22 - datirane od prve pol. 14. do 16. st.; 81-85, kat. št. 185-195 - prva pol. 16. st.; Franz, 1981, 17 ss, Abb. 28-31; Holl 1991, 89-91, Taf. 2-4 - na Madžarskih najdiščih dat. od 14. st. do leta 1500.

¹²⁴ Polla 1962, 268, Obr. 27, sl. 1.

¹²⁵ Lamut 1993, 606, t. 4: 1,3.

¹²⁶ Holl 1955, 176, Kep. 52.

¹²⁷ Gross 1991, prim. t. 26: 2 - Zuzenhausen.

¹²⁸ Holl 1963, 387; Brandl, 1984, 33; Tomadin 1992, 46; Kovacovics 1993, 94, Abb. 5; Abb. 6; Janssen 1995, 31.

¹²⁹ Bors 1994, 19, Taf. 3 - tipi K2, K3. Za *t. 6:* 17 glej: Holl 1963, kep. 2; Gross 1991, Taf. 66: 14; Guštin, Cunja, Predovnik 1993, sl. 20: 10; Tomadin 1992, Fig. 20-21: 1 (15. st.). Za *t. 6:* 18: Gross 1991, Taf. 26: 2; Guštin, Cunja, Predovnik 1993, sl. 19: 13; Janssen 1995, T. 56: 6,8 (1500); za *t. 6:* 20 glej npr.: Kovacovics 1993, 110, Abb. 6: 3 (prva pol. 16. do konca 16. st.); Janssen 1995, T. 33-37.

¹³⁰ Bors 1994, 17, Taf. 5 - tipi N1 do N3 (v opuščeni vseh Avstrije datirajo od prve pol. 16. st. do leta 1672). Profil ustja lonca *t. 7:* 11 je podoben ustju *t. 8:* 8 - glej tam navedene paralele.

¹³¹ Vuga 1981, 411, sl. 20: 4.

¹³² Id. 1982, sl. 6: 12.

¹³³ Bors 1990, 25-26, Taf. 1 - tip X2 (podobna lončenina sicer na glaziranem posodju iz samostana S. Maria in Paradyso datirana v čas njegovega uničenja po letu 1529); Bors 1994, Taf. 3 - tip K5 (pred l. 1600); Hebert et al. 1990, 101, Taf. 7 - tipi N₂, S₁16, N₁2, N₁5 (dat. 15./16. do 17. st.).

so za produkcijo delavnic pokrajina Veneta in Romagnole v začetku 17. stoletja.¹³⁴

Arheološko gradivo IV., V.a in V.b gradbene faze

Četrto gradbeno fazo utemeljujemo predvsem z dobro vidnim stikom na zahodni fasadi (zahodna stena SE a se naslanja na SE 112), glede na logiko gradnje zidov, pomeni nekoliko mlajši poseg v prostor. Arheološke indice za to domnevo lahko najdemo v zasutju plitve naravne skalne kotanje na severovzhodnem delu prostora 11, ki je bila zasuta z SE 135. V njej se pojavljajo forme kuhinjskega posodja (*t. 9:* 1-13,15,16,19,20; *10:* 1,2,5-7,9,10), ki spominjajo na opisane iz SE 107 (*t. 7;* 8: 1-9) in fragmenti gravirane in slikane keramike (*t. 9:* 14,17). Najdbe so podobne tistim iz zasutij V.a in V.b gradbene faze (zato jih obravnavamo skupaj). V SE 135 je bil najden lepo izdelan nož z železnim rezilom in bronastim ročajem, ki ga zaključuje stilistično oblikovana živalska glava (*t. 1:* 4), pod katero je vrezan znak.

V delu uničenega tlaka iz rečnih oblic (SE 120) v prostoru 15 je bil najden bronast sold, kovan v Benetkah za časa vlade doža Francesca Contarinija v letih 1623 in 1624. Vhodna loža je bila verjetno tlakovana v tem času (V.a gradbena faza).

Viri poročajo, da je v 17. stoletju pod vodstvom Marka Antona I. Kunstlja potekala obnova graščine. V 17. stoletju je glede na stavbno analizo in arheološko gradivo, graščina bila ponovno dozidana - razširjena proti severu in tudi vzhodu. V praznem prostoru med staro in novo vzhodno fasado so se v zasutjih (SE 040, 068, 089, 129), v katerih so bili tudi gradbeni kamni (ostanki starejše fasade), ohranili fragmenti keramike, ki izhaja še iz 15., predvsem pa 16. in 17. stoletja. Podobno je s kovinskimi najdbami in delom steklenih najdb. Po najmlajših fragmentih, predvsem glazirane, slikane in gravirane lončenine, obravnavana gradbena dela datiramo v čas 17. stoletja.

Med kovinskimi najdbami v zasutjih objavljamo žeblice (*t. 1:* 10,11,15-17), ključ z okroglo zanko in razčlenjeno brado (*t. 2:* 3), klešče (*t. 1:* 8), bronast naprstnik (*t. 1:* 5) ter bronaste igle s svitkasto glavico (*t. 1:* 19-21,23,24). Igle so pogoste na poznosrednjeveških in novoveških najdiščih in se v skoraj nespre-



Sl. 19: Polhov Gradec-graščina. Svinčena plomba. M. = 1:1. Foto: J. Juntès.

Fig. 19: Polhov Gradec-manor house. Lead seal. Scale = 1:1. Photo: J. Juntès.

menjeni obliki pojavljajo od 15. do 18. stoletja.¹³⁵ V graščini smo jih našli že v plasti SE 011 (*t. 1:* 22 - I. faza).

Edina novčna najdba v zasutju (SE 129) je enostranski srebrni pfennig, kovan v Salzburgu 1527. leta. V 16. stoletju je bila izdelana tudi svinčena plomba (*sl. 19*), na kateri je v pozitivnem reliefu upodobljen angleški kraljevski grb (1. in 3. polje: tri lilije, 2. in 4.: trije ležeči levi),¹³⁶ ki ga je angleška kraljevska družina uporabljala od leta 1340 do 1603.¹³⁷ Plomba je glede na zakovice - sponke, ohranjene na hrbtni strani, bila verjetno pritrjena na neko blago, katerega provenienca je nedvoumna (*t. 1:* 9).

Morda lahko trgovske povezave z Anglijo potrdimo tudi s steklenim kozarcem sodčaste oblike (*t. 3:* 7), ornamentiranim v tehniki graviranja, z geometrijskimi in stiliziranimi rastlinskimi motivi v štirih frizih, ki so med seboj ločeni z dvema odebeljenima rebroma. Njegova forma spominja na *Zwischengoldgläser*, ki so na Češkem in v Nemčiji datirani od druge pol. 15. do prve pol. 18. stoletja.¹³⁸ Forma kozarca je zgodnja, medtem ko ornament in predvsem njegova izdelava v tehniki graviranja postavljata kozarec v mlajše časovno obdobje. Vseskozi so vodilna oblikovalska in izdelovalska sila v produkciji stekla beneški steklarji, ki narekujejo modo celotni Evropi in Sredozemlju. Po letu 1648 jih dohitevajo in celo prehitevajo Čehi, Nemci in tudi Angleži. Poslej so Benečani morali svoje steklarske monopole deliti.¹³⁹

Zanimivo je, da posredne analogije našemu kozarcu

¹³⁴ La città nella città 1989, 117: 55,56.

¹³⁵ Gelichi et al. 1991, 198, Tav. XLIII: 5-13 (15.-17. st.); Tomadin 1989, 40, fig. 39.

¹³⁶ Plombo je po posredovanju Andreja Šemrova iz Narodnega muzeja Slovenije v 16. stoletje opredelil Roger Bland iz Britanskega muzeja. Stilno sodi v t. i. Tudor obdobje, ki se v Angliji začne s Henrikom VII. Tudorjem (1485) in traja do Elizabete I. (1603). V tem obdobju je bila Anglija velika pomorska in trgovska sila (*Leksikon CZ* [Ljubljana 1988] 1076).

¹³⁷ Rentzmann 1967, 46, Taf. 21, Nr. 166.

¹³⁸ Tait 1991, 182, sl. 238-240; ib., 17, Plate I.

¹³⁹ Ib., 165-177; Tait 1979, 9.

najdemo v Angliji in ne v Benetkah. V zapuščinah privatnih zbirateljev so krožniki, vrči in kelih, okrašeni s podobnimi, stiliziranimi geometrijskimi in floralnimi motivi, in so delo beneških steklarjev, delujočih v Britaniji. Datirajo od druge pol. 16. in v 17. stoletje.¹⁴⁰ Češka spozna tehniko graviranja (*wheel engraving*) v drugi pol. 16. stoletja. Na čeških izdelkih se diamantni vrez pojavlja vedno v kombinaciji z emajlnim slikanjem v času od konca 16. in prve pol. 17. stoletja.¹⁴¹

Kozarec je izjema v fondu steklenega gradiva, v katerem prevladujejo fragmenti steklenic (*t. 2: 5-7,9,13; 3: 1,2,4-6*) in kelihov (*t. 2: 10,12*), izdelanih iz tanjšega prozornega stekla v tehniki pihanja. Steklenici (*t. 3: 2,4*) pripadata tipom t. i. bikoničnih - preščipnjenih steklenic. Poznajo jih predvsem v Nemčiji v 15. stoletju, kjer so v rabi še do prve pol. 17. stoletja. Izdelane so iz debelejšega obarvanega "gozdnega" stekla.¹⁴² Namenjene so bile shranjevanju vina in "vroče vode".¹⁴³ Verjetno gre bikoničnim formam pripisati tudi ustja steklenic (*t. 2: 5,6; 3: 1*), ki ustrezajo ljubljanskim primerkom, datiranim v 16. stoletje.¹⁴⁴ Na *t. 2: 7* predstavljen fragment tordiranega vratu steklenice je, podobno kot obravnavani stekleni predmeti, pogost inventar arheoloških najdišč 16. in 17. stoletja.¹⁴⁵

V časovne okvire 16. in 17. stoletja sodita tudi fragmentarno ohranjen pecelj kozarca z nataljenim nodusom (*t. 2: 12*) in fragment dna podobnega kozarca (*t. 2: 10*), katerih čaše so kelihaste oblike. Znane so z italijanskih najdišč, npr. Pisa, Prato, Pistoia, Scarlini, Pavia, Genova idr. Pojavljajo se v arheoloških kontekstih 16. in 17. stoletja.¹⁴⁶ Podobni kozarci so navedeni tudi v popisu izdelkov Prunerjeve steklarne v Ljubljani¹⁴⁷ in so številno zastopani na različnih novoveških najdiščih Ljubljane.¹⁴⁸ Tovrstne kelihe, čaše ježevke in še mnoge druge steklene predmete so, kot

kaže, izdelovali tudi ljubljanski steklarji v beneški maniri.¹⁴⁹

"Posebnost" v sklopu najdb so pihanci (*t. 2: 11*). V zasutjih iz 17. stoletja je bilo nekaj fragmentov. Z njimi lahko dokazujemo zasteklitev graščinske stavbe vsaj v 16. stoletju.¹⁵⁰ Ob restavriranju graščine v tem času so bila stara okna verjetno uničena in tako so njihovi fragmenti prišli v zasutja V.a (SE 129, 068 in 040) in V.b. gradbene faze (SE 092).

Kuhinjski keramiki pripadajo lonci (*t. 9: 1-7; 12: 1-17; 15: 9-20; 18: 1-6; 19: 1-4*). Skoraj brez izjeme imajo žlebove za pokrove. Precej je bilo tudi loncev in posod z rahlo usločenim dnom (*t. 9: 10-13,15,16,19,20; 14: 1-8,19-21; 17: 3-8,10-15; 18: 1,3*). Robove ustij (*t. 12: 1,2,5,10; 15: 15,20; 18: 3; 19: 1,2,8,11*) z odebeljenim vratom pripisujemo tipom posod jajčasto ovalnih oblik, značilnih za 17. stoletje.¹⁵¹ Variante izvihanih trikotno oblikovanih robov ustij posod z odebeljenimi zaključki (*t. 9: 5,7,8 - IV. faza; 15: 10-14,16-18; 18: 1 - V. a faza*) so zastopane že v najstarejših depozitih graščine (*t. 7: 10,12; 8: 1-6 - III. faza*) in so v rabi celo 16. in 17. stoletje, kot je primer tudi v Avstriji.¹⁵² Profilirani robovi ustij (*t. 15: 9; 19: 7*) spominjajo še na podobne iz 16. stoletja, ohranjene v SE 107 - III. faza (*t. 7: 1-5,7*).

Sklede so koničnih oblik. Prehod ramena v vrat je poudarjen, robovi ustij pa so izvihani in profilirani (*t. 13: 13-15; 16: 2-4*), rahlo konkavno vbočeni (*t. 13: 10,12*) ali konveksno izbočeni (*t. 13: 14*). Skleda IV. gradbene faze, najdena v SE 135, ima izliv (*t. 9: 9*). V Sloveniji so našim primerom podobne le sklede iz zijalk na Lepi glavi in Dolgih njivah, kjer so datirane v 16. stoletje.¹⁵³

Datacijsko težje opredeljivi so pokrovi (*t. 13: 5,6,9; 14: 13-18*), ki so koničnih oblik z gumbastim držajem in poudarjenim robom ustja. Podobni pokrovi iz Tolmina so datirani v 15.-16. stoletje.¹⁵⁴ Avstrijski primerki

¹⁴⁰ Ib., 83, sl. 230, Plate 11; 139, sl. 223-224; 131, sl. 225; 132, sl. 226 idr..

¹⁴¹ Newman 1977, 43; Hejdová, Drahotová 1989, 57, 132-135, kat. št. 81-84; 136, kat. št. 85.

¹⁴² Baumgartner, Krueger 1988, 267 ss - najstarejše steklenice iz Švice in Nemčije datirajo v 12.-13. st., najmlajše so iz 17. stoletja; Tait 1991, 154, sl. 196; Vor dem grossen Brand 1992, 93, Abb. 115- najstarejše so v Hedelbergu datirane v 13. st., pojavljajo se vse do prve tretjine 17. st., ko je uničena steklarna Hansa Ziroffa (1631).

¹⁴³ Vor dem grossen Brand 1992, 95.

¹⁴⁴ Ma. Kos, Žvanut 1994, T. 2: 10; T. 3: 25; T. 4: 30; T. 5: 43; T. 6: 44.

¹⁴⁵ Ma. Kos, Žvanut 1994, T. 5: 39,42 - ista tehnika pihanja v rebrast kalup; Cassani, Fasano 1993, Tav. I: 2.

¹⁴⁶ Boldrini, Mendera 1994, 508, Tav. V: 1-6 (po njuni klasifikaciji pripadajo tipu 1); Gelichi et al. 1991, 184, Tav. XXXVIII: 3,4 (Lugo).

¹⁴⁷ Kelihi in kozarci z nataljenimi nodusi se pojavljajo v popisu steklenine in zalog, ki je bil narejen po smrti ljubljanskega steklarja Krištofa Prunerja 1564. leta (Ma. Kos, Žvanut 1994, 45, 50).

¹⁴⁸ Ma. Kos, Žvanut 1994, T. 2: 11,16; T. 3: 22-24.

¹⁴⁹ Ma. Kos 1991, 15; Ma. Kos, Žvanut 1994, 38, 51.

¹⁵⁰ Zastekljevanje oken je bilo v 16. st. že povsem običajen del stanovanjske opreme (Ma. Kos Žvanut, 1994, 7).

¹⁵¹ Številne primerjalne najdbe z Ljubljanskega gradu so datirane z novci v čas 17. stoletja. (Podatek: Ma. Horvat). Ustja loncev na *t. 12: 2,10-12* so podobna tistim z Velike planine (Horvat 1996, t. 2: 7,8).

¹⁵² Enders 1991, Taf. 9: 646 - dat. 1600; Bors 1994, Taf. 2 - tipi E, F, G - dat. sr. 16.-17. stoletje. Za *t. 15: 9*: Steininger 1985, Kat. Nr. 189 (Wankham - podoben lonec dat. z novci v leto 1580); Steininger 1985, Kat. Nr. 262 (Pleissing - z novci dat. v leto 1670).

¹⁵³ Bregant 1979, 119, T. I: 1,2,5,7,11 in T. II: 1,2.

¹⁵⁴ Žbona-Trkman et al. 1991, 24: 5.

pa so z novci datirani še v drugo polovico 17. stoletja,¹⁵⁵ kar izpričuje njihovo širšo in dolgotrajno uporabo.

V zasutju SE 129 je ležal lončen vrč (*t. 18: 7*). Poslikan je s štirimi belimi pasovi, preko katerih je naslikana rdeča valovnica. Način poslikave z belo engobo in rdečo barvo je znan na Madžarskem že v 15. stoletju.¹⁵⁶ Madžarski vrči so bolj kroglastih oblik in ne ustrezajo našemu. Glede na obliko trupa, ustja in ročaja smemo obravnavati vrč primerjati z vrči iz Luga, ki pa niso slikani, temveč glazirani. Datirajo v konec 16. in v 17. stoletje.¹⁵⁷ Podobno poslikavo, vendar bolj kroglasto formo, ima vrč z Ljubljanskega gradu.¹⁵⁸

Med monohromno glazirano posodje uvrščamo posode: *t. 10: 11,12,14,16-24; 15: 7,8 - V.a faza; t. 19: 13,14 - V.b faza*. Oblike posodic so najčisto ovalne, robovi ustij so rahlo stopničasto profilirani (*t. 10: 16,17,22-24; 15: 7,8*), ustja so izvihana in zaobljena. Dna so praviloma rahlo vbočena (*t. 9: 18 - IV. faza; t. 14: 10-12 - V.a faza*). Podobne posodice so najdene na različnih najdiščih po Sloveniji,¹⁵⁹ npr. na gradu Rihemberk,¹⁶⁰ v Tolminu (Kozlov rob)¹⁶¹ in drugje. Na avstrijskih najdiščih so datirane od prve polovice 16. do druge polovice 17. stoletja. Oblikovanost posodic in profilacija robov ustij je enaka na sočasnih glaziranih in neglaziranih lončarskih izdelkih.¹⁶² Na italijanskih najdiščih obravnavanega obdobja pa se pojavljajo glazirane enoročajne posode s skoraj ravnimi, sicer tudi profiliranimi robovi ustij,¹⁶³ ki z našimi primerki praktično nimajo skupnih značilnosti. Posodice valjastih oblik z ostro zalomljenim ramenom in izvihanim robom ustja (*t. 10: 19; 17: 24,25*) so podobne tistim s Kozlovega roba,¹⁶⁴ kjer so datirane v 15. in 16. stoletje, in eni z Rihemberga, ki jo Drago Svoljšak¹⁶⁵ postavlja v 17. stoletje. Na *t. 17: 25* predstavljena posodica je glazirana na obeh površinah, njena oblika pa spominja na italijanske,¹⁶⁶ ki so jih našli v gradu

Lugu, in so datirane v 15. in 16. stoletje, pojavljajo pa se še v arheoloških kontekstih 17. stoletja.¹⁶⁷

Gravirana keramika je vrsta keramike - tehnologijo njene izdelave smo že opisali, ki je bila v času renesanse zelo priljubljena. O njeni široki uporabi pričajo številne najdbe na Primorskem¹⁶⁸ in v kontinentalni Sloveniji: v Škofji Loki,¹⁶⁹ Ljubljani: Ljubljanski grad, Auerspergova palača,¹⁷⁰ Kranju,¹⁷¹ Polhovem Gradcu in še kje. Temeljne študije, ki se ukvarjajo z razvojem gravirane keramike, pozna predvsem Italija. Lončarske delavnice, delujoče na celotnem Apeninskem polotoku, naj bi z gravirano in tudi slikano keramiko zalagale tržišča Sredozemlja in nastajajočih evropskih dežel. Za najdbe s slovenskih najdišč lahko ugotovimo, da v marsičem odstopajo od italjskih vzornic. Faktura lončenine je bolj groba, izvedba poslikave, ornamenta in glazure pa manj kvalitetna.¹⁷² V polhograjski graščini je gravirana lončenina zastopana s krožniki (*t. 9: 14,17 - IV. faza; t. 11: 1-4,6,8,11; 15: 2,3 - V.a faza*) in skodelo (*t. 11: 5*). Ornamentalni motivi so omejeni na obrobne bordure oziroma pasove, znotraj katerih so vrezane različne navpične in cik-cak linije (*t. 9: 17; 11: 2-4*), pletenice (*t. 9: 14*), cvetlični motivi (*t. 11: 5,6; 15: 2,3*). V kombinirani tehniki graviranja, dolbenja in vbodov je izdelan motiv ptice s tremi jajci, iz katerih se je izlegel mladič. Krožnik (*t. 11: 1*) je datiran z letnico 1566, vrezano na rob centralnega polja, ki pomeni datum izdelave, ne pa njegovega uničenja. Zanimiv je tudi fragment dna, verjetno krožnika (*t. 11: 8*), z upodobljeno doprnsko figuro moškega. Krožnik *t. 11: 8* bi lahko bil najstarejši izdelek v sgraffito tehniki (poleg že obravnavanega na *t. 6: 12 - II. faza*). Upodabljanje človeških doprnskih figur (včasih so upodobljeni le obrazi) je značilno že za "graffito prerinascimentale" v pokrajinah Emilia Romagna, Padski nižini, Furlaniji - Julijski krajini

¹⁵⁵ Steininger 1985, Kat. Nr. 262 (Pleissing - 1670); Kat. Nr. 279 (Höbersdorf - 1693).

¹⁵⁶ Holl 1963, 390-391 (vrči iz palače v Budi).

¹⁵⁷ Gelichi et al. 1991, Tav. XII: 59,62.

¹⁵⁸ Guštin, Ma. Horvat 1994, sl. 18.

¹⁵⁹ Številčno so zastopane v gradivu, ki ga hranijo ZVNKD Novo mesto, Celje, Kranj idr. ter muzeji: Mestni muzej Ljubljana, Loški muzej Škofja Loka idr. iz različnih najdišč (pregledano še neobjavljeno gradivo).

¹⁶⁰ Vuga 1981, 23, 35, sl. 19: 8 - jih uvršča med poznosrednjeveške najdbe.

¹⁶¹ Žbona-Trkman et al. 1991, 29:19 - naši posodici *t. 10: 23* podobna s Kozlovega roba je datirana v drugo pol. 16. oziroma prvo pol. 17. stoletja.

¹⁶² Bors 1994, Taf. 5 - tipi N1-N3; Vor dem grossen Brand 1992, Abb. 133-134; Abb. 188 - datirane v 16. stoletje.

¹⁶³ La città nella città 1989, 150-155, 100-106; Cassai 1992, 203, fig. 8: 1-10.

¹⁶⁴ Žbona-Trkman et al. 1991, 26:12.

¹⁶⁵ Vuga 1981, sl. 19: 6; Svoljšak v: Ceramiche 1981, 48:1.

¹⁶⁶ Gelichi et al. 1991, Tav. IX: 45.

¹⁶⁷ Ib., 68; Cassai 1992, 205, Fig. 9: 1-15 (grad v Ferrari).

¹⁶⁸ Žbona-Trkman et al. 1991, 14.

¹⁶⁹ Slabe 1977b, 55-57; Šubic 1980, 303-310.

¹⁷⁰ Ma. Horvat 1999.

¹⁷¹ Najdbe iz stolpa na Škravcu (M. Sagadin).

¹⁷² Ma. Horvat 1999; Žbona-Trkman et al. 1991, 15; Šubic 1980, 309.

in Venetu, z začetki produkcije v drugi pol. 15. stoletja,¹⁷³ svoj razcvet pa figuralika doživi v renesansi. Veristična podoba moškega, jasne in čiste linije obraza in "mrežasto" oblikovane frizure naš fragmentarno ohranjen krožnik postavljajo v mlajše časovne okvire. Najbližje podobnosti opisanemu najdemo v fragmentu iz gradu Cormons, ki ga Ugo Furlani datira v 17. stoletje.¹⁷⁴

Barve poslikave so pri omenjenih fragmentih omejene na odtenke rjave, rumene, zelene in modre. Glede na stilni razvoj, kombinacijo barv in značilno motiviko naše predmete lahko primerjamo s t. i. renesančno grafitirano keramiko iz Italije.¹⁷⁵

Krožniki *t. II*: 1-3 pripadajo tipom s prstanasto nogo in poudarjenim ustjem, ki je poševeno prirezano. Podobne krožnike najdemo v Tolminu,¹⁷⁶ v Škofji Loki,¹⁷⁷ Ljubljani¹⁷⁸ in drugje. Tako kot krožniki s Kopra,¹⁷⁹ se tudi sočasni italijanski (16. in 17. stoletje) glede na formo, predvsem pa oblikovanost roba ustja¹⁸⁰ razlikujejo od objavljenih primerkov iz kontinentalnega dela Slovenije. Krožnik z vrezano letnico 1566 (*t. II*: 1) je po formi enak krožnikom *t. II*: 2,3. "Datirane" krožnike in krožnike z upodobitvami živalskih motivov¹⁸¹ v Sloveniji poznamo iz Škofje Loke¹⁸² in Ljubljane.¹⁸³ Iz Tolmina je skodela s podobo ptice v centralnem polju, izdelano v tehniki graviranja.¹⁸⁴ Francesco Cozza keramiko z vrezanimi napisi in lončarskimi znaki šteje za značilnost produkcije gravirane keramike v drugi pol. 16. in prvi pol. 17. stoletja,¹⁸⁵ kamor so datirani tudi zgoraj navedeni primeri iz Slovenije.

Ostalim fragmentom krožnikov (*t. 9*: 10,14 - IV. faza; *t. II*: 8,11; *15*: 2,3 - V.a faza) z gravuro in polihromno poslikavo ne moremo rekonstruirati forme. Gelichi je glede na uporabo barvnih tonov poslikave, ki se poleg že omenjenih (zelene, rjave, rumene) razširi tudi na uporabo modre, pripisal italijanske primere v drugo pol 16. stoletja.¹⁸⁶

Med polihromno slikano keramiko, glazirano s prozorno glazuro, uvrščamo fragmentirana bokala (*t. 10*: 20; *15*: 6 - V.a faza), posodo (*t. 19*: 12) in skledo (*t. 19*: 10) - oba V.b faza. Podobne poslikave poznamo s skled, najdenih na nemških najdiščih (tu so datrane od prve pol 17. skozi celo 17. stoletje, v rabi pa so še v 19. stoletju)¹⁸⁷ in avstrijskih najdiščih.¹⁸⁸ V zasutju SE 079 najdena poslikana posoda (*t. 19*: 12) verjetno pripada istemu časovnemu obdobju, medtem ko sta fragmentarno ohranjena bokala lahko starejšega datuma.

Iz rumenkastobebe gline, ki jo prekriva kositrno bela glazura, sta bili izdelani skodela s podobo svetnika (*t. II*: 10) in fragmentarno ohranjena krožnika (*t. II*: 9; 8: 7 - SE 107, III. faza; že obravnavano). Skodela in krožnik (*t. II*: 10; *II*: 9) sta poslikana z modro, rjavo in rumeno barvo. Motiv svetnika je poleg motivov golih dečkov - putov, angelov, grbov, raznih monogramov, cvetlic ipd., obdanih s floralnimi, vitičastimi venci,¹⁸⁹ značilnost polihromno slikane keramike zgoščenega stila.¹⁹⁰ Predvsem motivi putov se pojavljajo pretežno na medaljonih bokalov. V Sloveniji so objavljeni bokali iz Štanjela, Rihemberga¹⁹¹ in Ljubljane -Auerspergova palača.¹⁹² Znani so primeri

¹⁷³ Gelichi et al. 1991, 97; Cozza 1989, 35; Manguzzi 1988, 124; La città nella città 1989, 130: 69; Žbona-Trkman et al. 1991, 45, 48, 49 (krožnika iz Tolmina-Kozlov rob in Dobrovega, datirana v drugo pol. 15. in prvo pol. 16. st.); Ceramiche 1981, 46:13 (Tolmin), 78, 56 in 79, 56 (Cormons - 16. st.), 98, 10; 99, 11-13 (Gradicsa - prva pol 16. st.).

¹⁷⁴ Ceramiche 1981, 27:9.

¹⁷⁵ Siviero 1980, 22-25; Minguzzi 1988, 124-125; Gelichi et al. 1991, 97-112 - tovrstno keramiko poimenuje engobirana, gravirana in polihromno poslikana, znotraj katere ločuje 7. glavnih skupin, ki so definirane glede na tipične forme, ornamente in barve poslikave. Leonarduzzi 1993b, 47-50.

¹⁷⁶ Žbona-Trkman et al. 1991, 58, 68-70 (dat. zač. 17. st.).

¹⁷⁷ Slabe 1977b, 57.

¹⁷⁸ Ma. Horvat 1999, tav. XVII: 1 (krožnik iz Starega trga datiran v kon. 16. - zač. 17. st.).

¹⁷⁹ Cunja 1989, 37:71; 40:87.

¹⁸⁰ Gelichi et al. 1991, Tav. XVII; Napoti 1992, fig. 21; Minguzzi 1988, 136, 47-48; 137, 60-65; Ruga 1994, 340, Tav. 7: 3,4,5; 341, Tav. 8: a-e.

¹⁸¹ Gelichi et al. 1991, Tav. XVIII: 153. Krožnike z živalskimi motivi v centralnem polju šteje za tipične izdelke 16. in 17. stoletja.

¹⁸² Šubic 1980, 309 - krožnik z letnico 1583.

¹⁸³ Ma. Horvat 1999, tav. XVII: 2 (krožnik z upodobitvijo leva in letnico 1607 med gradivom, izkopanim v Turjaški palači).

¹⁸⁴ Žbona-Trkman et al. 1991, 57: 66.

¹⁸⁵ Cozza 1989, 55.

¹⁸⁶ Gelichi et al. 1991, 98-99, T. XVII; Fig. 21.

¹⁸⁷ Enders 1990, Taf. 23-25 (Bogen); Enders 1991, Taf. 4-7 (Straubing, dat. okrog l. 1600).

¹⁸⁸ Keramische Bodenfunde, 174, 292,293 (podobno poslikani skledi - dat. prva pol. 17. st.).

¹⁸⁹ Gelichi et al 1991, 166-167.

¹⁹⁰ Cassai 1992, 212; La città nella città 1989, 116.

¹⁹¹ Žbona-Trkman et al. 1991, 62:78,79; Ceramiche 1981, 50: 1.

¹⁹² Ma. Horvat 1999, tav. XVI: 5.

skodel s poti iz Tolmina - Kozlov rob¹⁹³ in Ljubljane,¹⁹⁴ datirani v drugo pol. 16. ali prvo pol. 17. stoletja, enako kot v Italiji.¹⁹⁵ Časovno opredelitev skodele (t. II: 10) v 17. stoletje omogoča primerjava polkroglaste oblike skodele s prstanasto nogo in volutnim ročajem s skodelo z Luga.¹⁹⁶

Kročnik (t. II: 9) je poslikan v enakem stilu kot skodela. Njegovo močno podaljšano izvihano ustje spominja na podobne italijanske, značilne za Faenzo, kjer datirajo od 16. stoletja naprej.¹⁹⁷ Poslikani so z venci rastlinskih vitic, girland, ki navadno obkrožajo prazno ali poslikano centralno polje. Opisana izdelka sta verjetno uvožena iz severnoitalijanskega prostora. Znani proizvodni centri tovrstne lončenine ("majolike", "fajanse- bianchi di Faenza") so v 16. in 17. stoletju: Faenza, Benetka, Urbino, Pesaro, Verona, Padova, Ravena in drugi.¹⁹⁸

V tehniki "maiolice barrettine" sta bili izdelani skodelici (t. 15: 4,5). Poimenovanje barrettina se je uveljavilo za tehniko okrasa, ki je omejen na geometrijske in rastlinske motive, naslikane s kobaltno modro, sinje modro (azurno) in tudi belo barvo, glazure tovrstnih izdelkov so sinje modre ali temno modre.¹⁹⁹ Forma skodelice (t. 15: 4) je podobna tolminski,²⁰⁰ glede na tehniko poslikave in glaziranja jo predvsem s pomočjo analogij iz Italije lahko datiramo v 16. stoletje, na katerega začetku se produkcija tovrstne keramike začne.²⁰¹ Značilna je za beneški in faentinski prostor.²⁰²

Pečnice v obravnavanih zasutjih so še vedno skledastega tipa (t. 4: 15-20; 5: 1,2). Med fondom glaziranih smo našli le 12 fragmentov, šest med njimi je predstavljenih na t. 5: 7-12. V razvoju peči se prvi

primerki glaziranih pečnic pojavijo že s koncem 14. stoletja, glaziranje pa na splošno postane trend v večji meri šele v 15. stoletju. Vse do konca 15. stoletja na pečnicah nastopa izključno svinčena glazura odtenkov rjave in zelene barve, šele v 16. stoletju se pojavijo druge barvne nianse.²⁰³ Ne glede na dejstvo, da so naši primerki glazirani večinoma z zeleno glazuro, jih štejemo med izdelke druge polovice 16. ali prve polovice 17. stoletja. Za to časovno obdobje je značilna popolna prevlada geometrijskih in vegetabilnih motivov na pečnicah. Nastopajo samostojno ali v kombinaciji z drugimi: heraldičnimi ali figuralnimi motivi.²⁰⁴ Za pečnici na t. 5: 9,10 sklepamo, da pripadata tipom oploščenih pečnic z medaljonom v centralnem polju, fragment slednje verjetno pripada tipu pečnic z arkadnim lokom,²⁰⁵ fragmenta na t. 5: 7,8 pa sta fragmenta okvirja pečnic. Najdene analogije so zato le zelo splošne.²⁰⁶

Med izkopanim gradivom ni mlajših najdb,²⁰⁷ zato menim, da je bila vsa notranjščina pritličja (v raziskanem obsegu) poleg kamnitega tlaka z rečnih oblic v veži, prekrita z lesenimi podi.

Arheološko gradivo VI. in VII. gradbene faze

To fazo smo rekonstruirali na podlagi ohranjenih cezur na zidovih. Časovno je ta faza utemeljena z Valvasorjevo upodobitvijo dvorca (sl. 14), ki je ob koncu 17. stoletja imel na severovzhodnem delu še lesen gank, kasneje, domnevamo da v 18. stoletju, pa se je objekt razširil. Verjetno so v tem času zaprli

¹⁹³ Žbona-Trkman et al. 1991, 62:80.

¹⁹⁴ Ma. Horvat 1999, tav. XVI: 4.

¹⁹⁵ Za motive putov: Gelichi et al. 1991, Fig. 44: 300,301 (Lugo); Saccardo 1987, 210, Fig. 2: 24-25 (Benetke); Cassai 1992, Fig. 12: 10 in Gelichi 1992, tav. VII: 2 (Ferrara).

¹⁹⁶ Gelichi et al. 1991, Fig. 44: 295, Tav. XXXIII: 295.

¹⁹⁷ Gelichi et al. 1991, Tav. XXXIII: 297; Cozza 1988, 208, Fig. 3: 50,51.

¹⁹⁸ Leonarduzzi 1993a, 51-52.

¹⁹⁹ Cozza 1988, 208; La città nella città 1989, 105; Gelichi et al. 1991, 140 ss (tovrstno keramiko je uvrstil v III. skupino polihromno slikane keramike).

²⁰⁰ Žbona-Trkman et al. 1991, 63:81.

²⁰¹ Cozza 1988, Fig. 3: 44 (fr. skodele z analognim motivom kot t. 15: 4); La città nella città 1989, 106: 45; Gelichi et al. 1991, Fig. 32-34 (keramika barrettina); Cassai 1992, Fig. 13: 3b (t. 15: 5: podoben okras); Nepoti 1992, Fig. 31: 240 (okras na zunanji površini je podoben našemu t. 15: 4).

²⁰² Cozza 1988, 208; Gelichi et al. 1991, 140; Leonarduzzi 1993, 53.

²⁰³ Stopar 1976, 277; Guštin, Ma. Horvat 1994, 55-59, Franz, 1981, 38 ss.

²⁰⁴ Stopar 1976, 278.

²⁰⁵ Holl 1993, 285, Abb. 57; 286, Abb. 59; 288, Abb. 61 - pečnice s podobno motiviko na arkadnem loku so datirane med 1560 in 1580 (analogije za t. 5: 9).

²⁰⁶ Za t. 5: 10: Bregant 1984, sl. 28 (prva pol. 17. st.); Brych, Stehlikova, Žegklitz 1990, 100, kat. št. 231, 125, kat. št. 285, 286 (sr. 16. st.); Franz 1981, Abb. 180-185 - pečnice s podobnim okvirjem medaljona kot je naš so datirane od sr. do konca 16. stoletja. - za t. 5: 11: Stopar 1977, 86; Tab. VII, VIII- pečnice iz gradu Slovenske Konjice so datirane v drugo pol. 16. ali prvo pol. 17. st. - za t. 5: 8: Stopar 1977, 78-79, Tab. I: 1,2, Tab. II: 2,3- podobne okvire imajo pečnice iz Celjskega gradu in gradu s Planine pri Sevnici, datirane v drugo pol. 16. st. in še nekatere druge, datirane v prvo pol. 17. st. (ib. 94-95, Tab. XIV-XV).

²⁰⁷ Gradivo s polhograjske graščine je bilo primerjano z najdbami iz Špeliceve hiše v Črnomlju (z vertikalno stratigrafijo): Jeršin Dereani 1997.

(zazidali) prvotni dohod v klet (iz prostora 11) in dogradili novega iz vzhodne veže (prostor 1). Vse hodne površine so bile prekrte z lesenimi ali podobnimi podi, zato v raziskanih zasutjih nismo našli mlajšega gradiva, ki se je morda ohranilo v nekopanih prostorih 12, 13 in 14. Še mlajše predelave notranjščine prav tako niso pustile nobenih sledov v arheoloških plasteh. Današnji tloris je grad dobil z dozidavo severozahodnega dela, verjetno še v 18. ali vsaj na začetku 19. stoletja.

SKLEPI

V članku predstavljeni rezultati arheološkega izkopavanja dela graščine v Polhovem Gradcu dokazujejo, da brez interdisciplinarnega pristopa pri obravnavi srednje- in novoveških najdišč ne bi prišli do zadovoljivih spoznanj. Rekonstruirali smo osem gradbenih faz v razvoju grajskega objekta. Prav tako smo potrdili spoznanje, da se v zasutjih mlajših faz, pojavlja starejše arehološko gradivo, gradivo, ki ni več ustrezalo okusu in notranji opremlenosti novih lastnikov.

Polhov Gradec so v 12. stoletju iz središča svoje teritorialne posesti - Ljubljane - kolonizirali Spanheimi. Kmalu po svoji naselitvi so si na griču Kalvarija, t. i. Stari grad, postavili prvo utrdbo. Ob koncu 13. stoletja se je posest nad kmetijami in zemljo na Polhograjskem delila na posamezne veje. V začetku 14. stoletja so lastniki živeli na dveh sosednjih gradovih. Izkopavanja v spodnji graščini so potrdila zgodnji nastanek in razvoj objekta, ki leži na rahli vzpetini nad potokom Božna. Središče moči in odločanja je do 16. stoletja najverjetneje zgornji grad. Spodnji se dotlej omenja kot pristava-dvor. Doslej je veljalo zmotno prepričanje, da so ga začeli graditi šele po potresu leta 1511, oziroma po kmečkih uporih 1514-1515. Do 18. stoletja dobi graščina v tlorisu in pozitivu podobo, kot jo poznamo še danes.

V zasutjih in redkih ohranjenih plasteh smo našli ostanke nekdanje tako skromnega (kot je to mogoče sklepati iz najdb) hišnega inventarja graščakov. Glavnino izkopanega arheološkega gradiva predstavljajo najdbe fragmentov keramike (77 % vsega fundusa). V starejših (I. in II. gradbena faza/14.-15. stoletje) plasteh je bilo najdb manj, medtem ko se v mlajših plasteh (III.-V. gradbena faza/16.-17. stoletje)

in zasipnem materialu poleg fragmentov lončenih posod pojavljajo najdbe iz raznovrstnejših materialov. Najdbe nakazujejo okus posameznih gospodarjev graščine in zemljiškega gospodstva, pa tudi njihove družabne, poslovne in kulturne stike. Med luksuznejšimi izdelki lončarske obrti verjetno severno italijanske provenience sodijo skodela (*t. 11: 10*), krožnika (*t. 8: 7; 11: 9*) in z azurno modro glazuro in modro poslikavo okrašena skodela (*t. 15: 5*) ter krožnik (*t. 15: 4*). Blago angleške provenience, pečateno s svinčeno plombo z grbom angleške kraljevske družine (*t. 1: 9; sl. 19*), je morda prišlo s posredovanjem trgovcev in družb, ki so v začetku 17. stoletja od deželnih knezov dobile apalto (izključno pravico ob določenih pogojih) za uvoz blaga.²⁰⁸ Trgovske povezave z Anglijo²⁰⁹ morda potrjuje tudi stekleni kozarec sodčaste oblike (*t. 3: 7*). Ostali stekleni izdelki (*t. 2: 5-13; 3: 1-6*) bi lahko bili proizvod katere od ljubljanskih steklarn. Ob koncu 16. stoletja je graščino prevzel Jurij Khisl, potomec lastnika steklarne na Fužinah v Ljubljani,²¹⁰ za njim pa Janez Krstnik Moscon.²¹¹ Khislovo steklarstvo je kupil Kristof Pruner - v popisu zaloga se pojavlja našemu podoben stekleni inventar. Celotna graščina je bila vsaj v 16. stoletju zastekljena. To dokazujejo pihanci (*t. 2: 11*).

Na prehrabene navade gospodov Polhograjskih sklepamo iz najdb kosti; največ so uživali goveje in svinjsko meso, meso perjadi, pa tudi meso lovnih divjih živali. Bogato gozdnato zaledje Polhovega Gradca - Polhograjski Dolomiti so gosposki nudili nemalo užitkov ob lovu. O tem priča tudi pušična ost (*t. 1: 4*), ki jo na osnovi analogij datiramo v čas 14. stoletja. Školjke so v grajsko kuhinjo prihajale s Primorske. V starejših fazah jih ni, pojavijo se šele v zasutjih skupaj z ostalimi najdbami iz 16. in 17. stoletja. Na jedilniku so očitno imeli tudi ribe.

Stavbno opremo v največji meri predstavljajo žebli. V najstarejših fazah (14.-15. stoletje) je bila ta pretežno kamnita ali lesena in glede na najdbe precej skromna. Ključni pripadajo morda nekaj lesenim skrinjam ali vratom omar (*t. 2: 1,2*). Dva prostora najstarejšega objekta so verjetno že grele preproste, iz skledastih pečnic izdelane peči (*t. 4: 1-13*). Na ognjišču so stali neglazirani lonci (*t. 5: 13-21; 6: 2-11,13-16*) in tudi že finejše namizno posodje, na primer čaša (*t. 6: 1*), okrašena z mrežastim motivom, izdelanim z odtisi

²⁰⁸ Deželni stanovci so v zač. 17. st. podelili apalto posameznim trgovcem in trgovskim družbam (večinoma tu naseljenim Italijanom), da bi pospešili trgovinski promet po slovenskih deželah. V tem času se je beneška trgovina predvsem za uvoz živine, preusmerila na Ogrsko in Hrvaško. Med apaltnimi artikli so bili poleg živine, npr. zeleno milo, angleško in francosko sukno, raznovrstno nizozemsko blago, tudi med, platno, tobak ipd. (Gestrin 1981, 233 ss).

²⁰⁹ V zapuščinah privatnih zbirateljev v Britaniji se nahajajo krožniki, vrči in kelih, ornamentirani z enakimi, stiliziranimi geometrijskimi in floralnimi motivi in so delo beneških steklarjev, delujočih v Britaniji. Datirajo od druge pol. 16. in v 17. stoletje. (Tait 1979, 83, sl. 230; Plate 11; 139, sl. 223-224; 131, sl. 225; 132, sl. 226 idr.).

²¹⁰ Ma. Kos 1991, 14-15.

²¹¹ Valenčič 1957, 61-62.

Tab. 10: Polhov Gradec-graščina. Preglednica stratigrafskih enot po gradbenih fazah.

Table 10: Polhov Gradec-manor house. Table of the stratigraphic units according to construction phase.

Gradbene faze	SE	SEK./kv.	Opisi plasti, zasutij in struktur	Najdbe	Časovna opredelitev
	018	2/1-16	geološka osnova - svetla rumenorjava ilovica		
	019	2/1	geološka osnova - svetlo rjavosiva ilovica, pomešana s peskom		
	020	2/1	geološka osnova - rdečkastorjava ilovica		
	049	3/1-3	geološka osnova - rdečkastorjava ilovica		
	069	7/3-5	geološka osnova - rdečkasta ilovica, nad		
	136	11/7,8,9	geološka osnova - rdečkastorjava ilovica		
	106	15/1-6	geološka osnova - rdečkastorjava ilovica		
	121	1/2,4,6	geološka osnova - rdečkastorjava ilovica		
	052	3/1-3; 7/1-5; 8/-; 8a/-; 11/1-9; 15/1-6	skalna geološka osnova		
faza pred prvim zidanim objektom	016	2/4,8,12,16	polnilo vkopa SE 017, temno rjava zemlja, pomešana s peskom, prekrita z SE 011, prekriva SE 018	fr. keramike, fr. hišnega ometa-lepa	neopred.
	017	2/4,8,12,16	vkop, širine 60 cm. Potekal je 50 cm od zahodne zunanje stene (SE 006) in je šel pod južni zid - SE 001 oziroma temelj SE 003		
I. faza (sr. 14. stoletja)	011	2/1-16	svetlo rjava ilovnato zemljena plast, debela 20 do 30 cm; prekrita z lesenim podom; presekana z vkopi SE 012, 010, 150, 151, 007, 007.1, 007.2, 007.3, rahlo pada od severa proti jugu	<i>t. 1:</i> 2,12-14,22; <i>t. 2:</i> 1; <i>t. 4:</i> 1-5; <i>t. 5:</i> 17,19-21	
	010	2/14,8,12,16	vkop za zahodni zunanji zid (SE 006)		14.-15. st.
	009	2/14,8,12,16	polnilo vkopa SE 010 - temno rjava ilovica, pomešana z zemljo, prekrivala SE 015	<i>t. 1:</i> 6; <i>t. 5:</i> 13,18	
	015	2/14,8,12,16	polnilo vkopa SE 010 - rjava mastna zemlja, podobna SE 009	<i>t. 5:</i> 14-16	
II. faza (15. st.)	042	3/1,2	temno rjava zemlja pomešana s pekom, pod SE 043, presekana z SE 054	<i>t. 2:</i> 2; <i>t. 4:</i> 8-11; <i>t. 6:</i> 1,3,15	
	043	3/1-3	plast rjave zemlje, nad SE 042, podobna SE 045	<i>t. 2:</i> 8; <i>t. 4:</i> 6; <i>t. 6:</i> 2,7,9,10,11,14	15. st. (zač. 16. st.)
	044	3/1	liša sivkastorjave mastne ilovice, presekana z SE 054, pod SE 042		
	045	3/1-3	plast svetlo rjave zemlje, pomešane s peskom, presekana z vkopom SE 054	<i>t. 4:</i> 7,12,13; <i>t. 6:</i> 5	
	012	3/1; 2/1	vkop za popravilo predelne stene med sek. 2 in 3		
	013	3/1; 2/1	polnilo vkopa SE 012 - rjava prhka zemlja, pomešana s peskom in ogljem		1. pol. 16. st.
	054	3/1-3	vkop za popravilo vzhodnega fasadnega zidu		
	048	3/1-3	polnilo vkopa SE 054 - sivorjava zemlja, pomešana s peskom; v polnilu vkopa SE 054 še temelja SE 032, SE 034	<i>t. 6:</i> 4,6,8,12,13,16	15. st. (zač. 16. st.)
III. faza (sr. 16. st.)	107	15/1,2,5	temno rjava rahla zemlja, ob SE 100 in SE 101, na SE 106	<i>t. 1:</i> 1; <i>t. 6:</i> 17-20; <i>t. 7:</i> <i>t. 8</i>	15.-17. st.
	118	1/7	rdečerjava ilovica, nad SE 121	<i>t. 4:</i> 14	
IV. faza (ok. 1600)	135	11/4	črna prhka zemlja, zapolnjuje naravno skalno kotanjo	<i>t. 1:</i> 4,18; <i>t. 9:</i> <i>t. 10:</i> 1,2,5-7,9,10	16.-17. st.
	139	11/7	vkop, vsek v skalno osnovo za kletni vhod		
	138	11/7	kamnite stopnice, ki vodijo v klet		
V.a faza (sr. 17. st.)	040	6/-	zasutje - pesek, skale, prhka zemlja	<i>t. 1:</i> 8,10,11,19; <i>t. 10:</i> 3,4,8,11-15	
	068	7/3,4,5	zasutje - pesek, skale, prhka zemlja	<i>t. 1:</i> 9,20; <i>t. 2:</i> 4-7,13; <i>t. 4:</i> 16-20; <i>t. 11;</i> <i>t. 12;</i> <i>t. 13;</i> <i>t. 14</i>	16.-17. st.
	089	8a/-	temno rjava zemlja, pomešana s peskom, prhka, na skalni geološki osnovi SE 052	<i>t. 1:</i> 16,17; <i>t. 4:</i> 15; <i>t. 5:</i> 1,2; <i>t. 15;</i> <i>t. 16;</i> <i>t. 17:</i> 1-8	
	129	11/1-3	zasutje - pesek, skale, prhka zemlja	<i>t. 1:</i> 5,7,21,24; <i>t. 2:</i> 3,9,10,12; <i>t. 3;</i> <i>t. 17:</i> 9-26; <i>t. 18;</i> <i>t. 19:</i> 1-9	
	120	1/2,4,6	tlak iz rečnih oblic, pod SE 119, nad SE 118		1. pol. 17. st.
V.b faza (2. pol. 17. st.)	079	10/2	zasutje - pesek, skale, prhka zemlja	<i>t. 19:</i> 10-13	
	091	10/2	estrih, debeline 5-7 cm, na SE 092, pod SE 079		17. st.
	092	10/2	temno rjava zemlja, pomešana s peskom, pod in ob zidu SE 093, nad SE 052, prekrita z SE 091	<i>t. 1:</i> 3,15,23; <i>t. 2:</i> 11; <i>t. 5:</i> 3-12; <i>t. 19:</i> 14-16	

koleščka. Na podlagi analogij iz Madžarske in Avstrije jo datiramo v 15. stoletje.

Največ novoveškega posodja pripada različnim tipom loncev in posod, v katerih so pripravljali, kuhali in shranjevali živila. Zanimivo je, da večina kuhinjskih posod in loncev ima žlebove za pokrove. V 16. in delu 17. stoletja so mize grajskih krasili krožniki, okrašeni v tehniki graviranja (*t. 9: 14,17; 11: 1-3,6,8,11; 15: 2,3*), ki so delo škofjeloških ali ljubljanskih lončarjev. V kuhinjah so grajske gospodinjice spravljale sklede (*t. 9: 9; 13: 10-15; 17: 9; 19: 5*). V njih so kisale mleko, shranjevale sočivje, žitarice ali pa so v njih servirale razne jedi: od kaše, solat do sadja in jajc. Za serviranje so uporabljale tudi pladnje (*t. 16: 9-11*). Vino, voda, jabolčnik ali druge pijače so se servirale v vrčih. Enega z belimi pasovi in rdečo valovnico (*t. 18: 7*) smo našli v zasutju SE 129.

V novoveški kuhinji polhograjskih so bile nepogrešljive na notranji površini glazirane manjše posode in posodice (*t. 10: 16,17,21-24; 14: 9-12; 15: 7,8; 19: 11,13,14*). Glazure so zelene, rjave, rumeno-rjave ali olivno zelene barve. Tovrstne posodice so navadno enoročajne, v našem gradivu je najdena le ena z ročajem (*t. 10: 24*). Služile so za pogrevanje manjših obrokov hrane. Vse, brez izjeme, so ožgane na zunanji površini, kar dokazuje njihov stik z ognjem. Dober okus lastnikov graščine dokazujejo male posodice (*t. 10: 19; 17: 24,25*), v katerih so navadno shranjevali začimbe, pa tudi zdravila ali dišave za osebno nego. Glazirane so na notranji ali na obeh površinah (*t. 17: 24*).

Na lončenini je bila narejena makroskopska analiza tehnologije izdelave. Rezultati so podrobno predstavljani v poglavju Rezultati analize tehnik in tehnologije izdelave lončenine. Na tem mestu samo izpostavljam dejstvo, da za Polhov Gradec ne poznamo pisnih virov, ki bi omenjali lončarje. Kljub temu menimo, da je precej lončenine lokalne izdelave. Ko bodo narejene podobne analize lončenine za druga najdišča, bo medsebojna primerljivost večja. Seveda pa bi si želeli, da bi kdaj v prihodnosti izkopali kakšno lončarsko delavnico v Polhovem Gradcu (ali njegovi bližnji okolici). Šele tako bi zanesljivo lahko vedeli, kako so se posamezniki ali gosposka v kraju oskrbovali.

Odkrili smo le delček skrivnosti življenja grajske stavbe in njenih lastnikov, ki so s svojim gospodovanjem nad podložnimi kmeti in obsežnim zemljiškim gospostvom pustili neizbrisen pečat v kulturni krajini Polhovega Gradca in njegovi širši okolici.

V prihodnje, ko bo izkopanih več po velikosti ali po vplivu primerljivih najdišč (gradov, dvorcev, vasi ...), bo mogoče primerjati moč posameznega graščaka, velikost njegove posesti do drugih. Ta je merljiva tudi z ostanki materialne - bivanjske kulture gosposke.

OPISI STRATIGRAFSKIH ENOT

Tab. 10: Preglednica stratigrafskih enot na str. 334.

Zahvale

Martinu Horvatu, kustosu Mestnega muzeja Ljubljana, se zahvaljujem za nesebično strokovno pomoč: na terenu samem, v postizkopavalnem procesu, za računalniško podatkovno bazo za obdelavo arheološkega gradiva, za pomoč pri kronoloških opredelitvah gradiva, za vpogled v srednje- in novoveško gradivo, ki ga hrani Mestni muzej ter za strokovno literaturo, s katero me je zalagal. Velika zahvala gre Maji Andrič, ki je vztrajno in natančno risala v graščini najdeno gradivo. Za prijateljsko in strokovno pomoč se zahvaljujem zaposlenim v Mestnem muzeju Ljubljana: Ireni Šinkovec, za pomoč pri rekonstruiranju širitvenih faz grajskega poslopja skozi stratigrafsko obdelavo podatkov, Alenki Drol za pomoč pri lepljenju materiala, Juri Juntas za soudeležbo pri oblikovanju tabel iz kataloga ter fotografije novcev. Juši Vavken za nasvete s področja umetnostne zgodovine, Mojci Torkar za nekatere fotografije, predvsem pa za geodetske posnetke graščine (obe iz LRZVNKD), prof. dr. Božu Otorepcu za vpogled v Centralno kartoteko srednjeveških listin Zgodovinskega inštituta Milka Kosa ZRC SAZU in pomoč pri razumevanju nekaterih ključnih virov. Zahvaljujem se tudi prof. Jožici Kavčič (skrbnica arheološke in etnološke zbirke v Krajevnem muzeju v Polhovem Gradcu) za nekatere doslej neznane podatke, za literaturo s področja obrtništva v kraju in za vpogled v nove najdbe s pobočja starega gradu. Za fotografije se zahvaljujem g. Jožetu Božnarju, za njihovo uporabo in nekatere informacije v zvezi z interierjem graščine. Za pojasnila v zvezi z dogajanjem v zadnjih letih pred izselitvijo (leta 1945) se zahvaljujem Vitalu Ašiču in njegovi sestri Veri iz Argentine, ter Igorju Gregorčiču, ki mi je prijazno odstopil rekonstrukcije graščinske notranjosti. Nenazadnje se zahvaljujem tudi mentorju prof. dr. Mitji Guštinu, ki me je vzpodbudil, da sem se lotila te teme za diplomsko nalogo.

KATALOG

Okrajšave:

fr. - fragment, (-iran), (-ov);
 teh. - tehnika, (-i);
 izdel. - izdelan (-a);
 pov. - površina;
 zun. pov. - zunanja površina;
 notr. pov. - notranja površina;
 spod. - spodnji, (-ega);

zgor. - zgornji, (-ega);
 SEK/kv. - sektor/kvadrant;
 d. - dolžina;
 š. - širina;
 v. - višina;
 p. - premer;
 r. - rekonstruiran (-a);
 r. p. u. - rekonstruiran premer ustja;
 r. p. d. - rekonstruiran premer dna;
 max. = - maksimalni.

Kode za primesi v glineni masi:

A - kremen;
 B - kalcijev karbonat;
 C - sljuda;
 D - organske primesi;
 E - železovi oksidi;
 F - glinena jedra.

Kode za atmosfero žganja:

1 - oksidacijska;
 2 - neoksidacijska;
 3 - stihijska;
 4 - oksidacijska, v končni fazi neoksidacijska;
 5 - neoksidacijska, v končni fazi oksidacijska;
 6 - nepopolna oksidacijska, v končni fazi neoksidacijska;
 7 - nepopolna oksidacijska;
 8 - nepopolna oksidacijska, nato intenzivna redukcijska;
 9 - neoksidacijska, nato intenzivna redukcijska.

Okrajšave za belo engobo:

B1 - 5 YR 8/1;
 B2 - 10 YR 8/2;
 B3 - 10 YR 8/2;
 B4 - 2.5 Y N8/1;
 B5 - 5 Y 8/1.

V katalogu so predmeti razvrščeni po fazah in tipološki razdelitvi (posode, lonci, sklode, skodele, krožniki, idr.). Kovinske in steklene najdbe ter pečnice so predstavljene na posebnih tablah (t. 1 - t. 5: 1-12). Vse gradivo, izkopano v polhograjski graščini, hrani Mestni muzej Ljubljana.

Tabla 1

- 2 fr. železnega noža; d. 8,8 cm, teža 9,7 g. SE 107. Sek./kv. 15/4. Akc. št. A08.PN0359²¹².
- Fr. železna pušična ost; d. 4,6 cm, teža 4,9 g. SE 011. Sek./kv. 2/3. Akc. št. A08.PN0078.
- Železna pasna spona "D" oblike z gibljivim trnom; p. 4,1 x 5,0 cm, teža 26,4 g. SE 092. Sek./kv. 10/2; x = 203 cm, y = 352 cm, gl. -320 cm. Akc. št. A08.PN0027.
- 2 fr. noža z železnim rezilom in bronastim ročajem; d. 20 cm, teža 35,2 g. SE 135. Sek./kv. 11/4; x = 70 cm, y = 20 cm, gl. -157 cm. Akc. št. A08.PN0003.
- Bronast naprstnik; p. 2,0 cm, v. 2,0 cm, teža 2,5 g. SE 129. Sek./kv. 11/1; x = 103 cm, y = 157 cm, gl. -230 cm. Akc. št. A08.PN0007.
- Fr. kosti. Okras: vrezani krožci; d. 1,3 cm, š. 0,8 cm, teža 0,4 g. SE 009. Sek./kv. 2/4; x = 85 cm, y = 740 cm, gl. -83 cm. Akc. št. A08.PN0002.
- Iz šestih tankih vrvic v kito spletena bronasta trakova; d1. 5,3 cm, d2. 3,5 cm, teža 0,5 g. SE 129. Sek./kv. 11/1; x = 70 cm, y = -105 cm, gl. -203 cm. Akc. št. A08.PN0008.
- Železne klešče; d. 14,2 cm, teža 62,2 g. SE 040. Sek./

kv. 6/-; x = 340 cm, y = 386 cm, gl. -282 cm. Akc. št. A08.PN0011.
 9. Aplika (plomba) iz svinčene pločevine. V pozitivnem reliefu je v tehniki tolčenja upodobljen grb; p. 3,1 x 3,3 cm, teža 24,6 g. SE 068. Sek./kv. 7/5; x = 133 cm, y = 450 cm, gl. -130 cm. Akc. št. A08.PN0017.

10. Železen žebelj; d. 14,9 cm, teža 30,9 g. SE 040. Sek./kv. 6/- Akc. št. A08.PN0375.

11. Železen žebelj; d. 9,0 cm, teža 14,1 g. SE 040. Sek./kv. 6/-; gl. -282. Akc. št. A08.PN0354.

12. Železen žebelj; d. 3,9 cm, teža 3,5 g. SE 011. Sek./kv. 2/5. Akc. št. A08.PN0349.

13. Železen žebelj; d. 7,8 cm, teža 8,7 g. SE 011. Sek./kv. 2/9. Akc. št. A08.PN0352.

14. Železen žebelj; d. 11,2 cm, teža 10,1 g. SE 011. Sek./kv. 2/5. Akc. št. A08.PN0350.

15. Železen žebelj; d. 10,4 cm, teža 10,4 g. SE 092. Sek./kv. 10/2. Akc. št. A08.PN0357.

16. Železen žebelj; d. 4,0 cm, teža 5,9 g. SE 089. Sek./kv. 8a/- Akc. št. A08.PN0356.

17. Železen žebelj; d. 11,2 cm, teža 10,1 g. SE 011. Sek./kv. 2/5. Akc. št. A08.PN0350.

18. Železen žebelj; d. 2,8 cm, v. 2,9 cm, teža 7,7 g. SE 135. Sek./kv. 11/4. Akc. št. A08.PN0358.

19. Bronasta igla s svitkasto glavico; d. 4,4 cm, teža 0,3 g. SE 040. Sek./kv. 6/-; x = 360 cm, y = 406 cm, gl. -316 cm. Akc. št. A08.PN0012.

20. Bronasta igla s svitkasto glavico; d. 5,5 cm, teža 0,5 g. SE 068. Sek./kv. 7/5; x = -65 cm, y = -452 cm, gl. -277 cm. Akc. št. A08.PN0023.

21. Bronasta igla s svitkasto glavico; d. 4,3 cm, teža 0,3 g. SE 129. Sek./kv. 11/2; x = 240 cm, y = -105 cm, gl. -179. Akc. št. A08.PN0021.

22. Bronasta igla s svitkasto glavico; d. 3,7 cm, teža 0,2 g. SE 011. Sek./kv. 2/5; x = 348 cm, y = 50 cm, gl. -78 cm. Akc. št. A08.PN0013.

23. Bronasta igla s svitkasto glavico; d. 2,9 cm, teža 0,1 g. SE 092. Sek./kv. 10/2; x = 192 cm, y = 333 cm, gl. -340 cm. Akc. št. A08.PN0028.

24. Fr. bronaste igle; d. 2,4 cm, teža 0,1 g. SE 129. Sek./kv. 11/1; x = 60 cm, y = -127 cm, gl. -220 cm. Akc. št. A08.PN0019.

Tabla 2

- Železen ključ; d. 5,1 cm, teža 7,0 g. SE 011. Sek./kv. 2/5. Akc. št. A08.PN0351.
- Železen ključ; d. 5,3 cm, teža 8,6 g. SE 042. Sek./kv. 3/1; x = 122 cm, y = 40 cm, gl. -105 cm. Akc. št. A08.PN0014.
- Železen ključ; d. 5,5 cm, teža 10,6 g. SE 129. Sek./kv. 11/1; x = 40 cm, y = -183 cm, gl. -240 cm. Akc. št. A08.PN0020.
- Železen žebelj; d. 17,8 cm, teža 179,7 g. SE 068. Sek./kv. 7/5. Akc. št. A08.PN0373.
- Fr. ustje steklenice iz mat stekla; p. 2,0 cm, v. 6,3 cm, teža 18,5 g. SE 068. Sek./kv. 7/5. Akc. št. A08.PN0122.
- Fr. ustje steklenice iz brezbarvnega stekla; p. 1,8 cm, v. 4,6 cm, teža 2,7 g. SE 068. Sek./kv. 7/3. Akc. št. A08.PN0079.
- 4 fr. vratu steklenice iz brezbarvnega stekla. Vrat je tordiran; p. 1,3 cm, v. 4,7 cm, teža 1,4 g. SE 068. Sek./kv. 7/3. Akc. št. A08.PN0080.
- Fr. spod. dela kozarca iz rumenorjavega stekla; p. d. 6,7 cm, v. 2,7 cm, teža 9,7 g. SE 043. Sek./kv. 3/2. Akc. št. A08.PN0052.
- 13 fr. cevaste steklenice iz mat stekla; p. 8,6 cm, v. 21,0 cm, teža 71,8 g. SE 129. Sek./kv. 11/1,2. Akc. št. A08.PN0372.
- 3 fr. noge kozarca iz brezbarvnega stekla; p. 6,8 cm, v. 2,7 cm, teža 13,3 g. SE 129. Sek./kv. 11/1,2; x = 50-250 cm, y = -150 cm gl. -280 cm. Akc. št. A08.PN0371.
- 2 fr. pihanca iz brezbarvnega stekla; p. 9,8 cm, v. 0,4 cm,

²¹² Gradivo hrani Mestni muzej Ljubljana.

teža 6,1 g. SE 092. Sek./kv. 10/2. Akc. št. A08.PN0224.

12. 5 fr. stojne ploskve kozarca z nataljenim nodusom iz brezbarvnega stekla; p. 11,2 cm, v. 7,0 cm, teža 109,1 g. SE 129. Sek./kv. 11/1,2. Akc. št. A08.PN0010.

13. 2 fr. dna steklenice iz brezbarvnega stekla; p. 7,7 x 7,2 cm, v. 1,8 cm, teža 18,5 g. SE 068. Sek./kv. 7/4. Akc. št. A08.PN0209.

Tabla 3

1. 6 fr. zgor. dela steklenice iz brezbarvnega stekla; p. 2,0 cm, v. 11,5 cm, teža 24,0 g. SE 129. Sek./kv. 11/1,2. Akc. št. A08.PN0366.

2. 14 fr. steklenice iz brezbarvnega stekla; p. max. oboda 11,2 cm, v. 9,8 cm, teža 47,0 g. SE 129. Sek./kv. 11/1,2. Akc. št. A08.PN0367.

3. 9 fr. posodice iz brezbarvnega stekla. Rame je ornam. z 2 horiz. linijama izdel. v teh. graviranja; p. 8,0 cm, v. 5,3 cm, teža 21,1 g. SE 129. Sek./kv. 11/1,2. Akc. št. A08.PN0016.

4. 6 fr. steklenice iz brezbarvnega stekla; p. max. oboda 9,8 cm, v. 6,9 cm, teža 12,9 g. SE 129. Sek./kv. 11/1,2. Akc. št. A08.PN0368.

5. 5 fr. dna steklenice iz brezbarvnega stekla; p. 9,0 cm, v. 1,6 cm, teža 14,4 g. SE 129. Sek./kv. 11/1,2. Akc. št. A08.PN0370.

6. 3 fr. dna steklenice iz brezbarvnega stekla; p. 7,6 cm, v. 2,3 cm, teža 17,2 g. SE 129. Sek./kv. 11/1,2. Akc. št. A08.PN0369.

7. 29 fr. kozarca iz brezbarvnega stekla. Kozarec je razčlenjen z 2 odebeljenima robovoma in 2 horiz. linijama pletenice. Geometrijski in stiliziran rastlinski motiv je izdel. v teh. graviranja; p. u. 6,0 cm, p. d. 6,0 cm, v. 13,2 cm, teža 88,6 g. SE 129. Sek./kv. 11/1,2. Akc. št. A08.PN0015.

Tabla 4

1. Fr. pečnice iz grobozrnate gline, ki vsebuje primesi A, B, C, E, vel. zrnc od 2,01-3,00 mm. Atm. žganja: 1. Zun. pov. je brisana, rumene (10 YR 7/6) barve; notr. pov. je premazana z rdečim premazom (2.5 YR 5/6). Okras: kanelure; d. 7,8 cm, v. 6,0 cm. SE 011. Sek./kv. 2/5. Akc. št. A08.PN0036.

2. 2 fr. pečnice iz grobozrnate gline, ki vsebuje primesi A, B, C, E, vel. zrnc od 2,01-3,00 mm. Atm. žganja: 1. Zun. pov. je brisana, svetlo rdeče (5 YR 7/8) barve; notr. pov. je premazana z rdečim premazom (10 R 4/6). Okras: žlebovi; d. 9,8 cm, v. 8,6 cm. SE 011. Sek./kv. 2/9. Akc. št. A08.PN0041.

3. Fr. pečnice iz grobozrnate gline, ki vsebuje primesi A, B, C, E, vel. zrnc od 0,51-2,00 mm. Atm. žganja: 1. Zun. pov. je brisana, svetlo rdeče (7.5 YR 7/6) barve; notr. pov. je premazana z rdečim premazom (2.5 YR 5/6); d. 11,5 cm, š. 4,0 cm. SE 011. Sek./kv. 2/9. Akc. št. A08.PN0040.

4. 2 fr. dna pečnice iz drobnorzrnate gline, ki vsebuje primesi A, B, C, E, vel. zrnc od 0,51-2,00 mm. Atm. žganja: 1. Zun. pov. je brisana, svetlordeče (7.5 YR 6/6) barve; notr. pov. je premazana z rdečim premazom (10 YR 4/8). Okras: žleb; r. p. 9,8 cm, v. 7,4 cm. SE 011. Sek./kv. 2/5,9. Akc. št. A08.PN0343.

5. 4 fr. dna pečnice iz drobnorzrnate gline, ki vsebuje primesi A, B, C, E, vel. zrnc od 0,51-2,00 mm. Atm. žganja: 1. Zun. pov. je brisana, rjave (7.5 YR 6/4) barve; notr. pov. je premazana z rdečim premazom (10 R 5/8); r. p. 12,8 cm, v. 7,7 cm. SE 011. Sek./kv. 2/5. Akc. št. A08.PN0344.

6. 2 fr. dna pečnice iz drobnorzrnate gline, ki vsebuje primesi A, B, C, E, vel. zrnc od 0,51-2,00 mm. Atm. žganja: 1. Zun. pov. je brisana, bledorjave (10 YR 6/3) barve; notr. pov. je premazana s svetlo rdečim premazom (10 R 6/8); p. 9,5 cm, v. 1,0 cm. SE 043. Sek./kv. 3/2,3. Akc. št. A08.PN0056.

7. 2 fr. pečnice iz grobozrnate gline, ki vsebuje primesi A, B, C, E, vel. zrnc od 2,01-3,00 mm. Atm. žganja: 1. Obe pov. sta brisani, bledorjave (10 YR 7/4) barve. Okras: kanelure; d.

14,9 cm, v. 5,9 cm. SE 043/045. Sek./kv. 3/2. Akc. št. A08.PN0058.

8. Fr. pečnice iz grobozrnate gline, ki vsebuje primesi A, B, C, E, vel. zrnc od 2,01-3,00 mm. Atm. žganja: 1. Zun. pov. je brisana, svetlo rdeče (7.5 YR 7/6) barve; notr. pov. je premazana s temno rjavim premazom (7.5 YR 4/2); d. 3,4 cm, v. 5,4 cm. SE 042. Sek./kv. 3/1. Akc. št. A08.PN0049.

9. Fr. pečnice iz drobnorzrnate gline, ki vsebuje primesi A, B, C, E, vel. zrnc od 0,51-2,00 mm. Atm. žganja: 1. Zun. pov. je brisana, bledorjave (10 YR 7/4) barve; notr. pov. je premazana s svetlo rjavim premazom (7.5 YR 6/3); d. 5,6 cm, v. 7,4 cm. SE 042. Sek./kv. 3/1. Akc. št. A08.PN0050.

10. Fr. pečnice iz drobnorzrnate gline, ki vsebuje primesi A, B, C, E, vel. zrnc od 0,51-2,00 mm. Atm. žganja: 1. Zun. pov. je brisana, svetlordeče (7.5 YR 7/6) barve; notr. pov. je premazana z rdečim premazom (2.5 YR 5/6); d. 3,4 cm, v. 5,4 cm. SE 042. Sek./kv. 3/1. Akc. št. A08.PN0046.

11. Fr. vogalnega dela pečnice iz drobnorzrnate gline, ki vsebuje primesi A, B, E, vel. zrnc od 0,51-2,00 mm. Atm. žganja: 1. Obe pov. sta brisani, svetlo rdeče (7.5 YR 7/6) barve. Okras: kanelura; d. 7,9 cm, š. 3,0 cm, v. 3,7 cm. SE 042. Sek./kv. 3/1. Akc. št. A08.PN0051.

12. Fr. pečnice iz grobozrnate gline, ki vsebuje primesi A, B, C, E, vel. zrnc od 2,01-3,00 mm. Atm. žganja: 1. Zun. pov. je brisana, bledorjave (10 YR 7/4) barve; notr. pov. je premazana s svetlo rumenorjavim premazom (10 YR 6/4); d. 6,5 cm, v. 3,5 cm. SE 045. Sek./kv. 3/1. Akc. št. A08.PN0061.

13. Fr. pečnice iz drobnorzrnate gline, ki vsebuje primesi A, B, C, E, vel. zrnc od 0,51-2,00 mm. Atm. žganja: 7. Obe pov. sta brisani, svetlo sive (10 YR 7/2) barve. Okras: žlebovi; d. 5,6 cm, v. 5,0 cm. SE 045. Sek./kv. 3/1. Akc. št. A08.PN0062.

14. Fr. pečnice iz finozrnate gline, ki vsebuje primesi A, B, C, E, vel. zrnc od 0,11-0,50 mm. Atm. žganja: 1. Zun. pov. je brisana, svetlo rdeče (7.5 YR 7/6) barve; notr. pov. je premazana z rdečerjavim premazom (2.5 YR 4/4). Okras: žlebovi; d. 3,1 cm, v. 4,6 cm. SE 118. Sek./kv. 1/7. Akc. št. A08.PN0230.

15. Fr. pečnice iz drobnorzrnate gline, ki vsebuje primesi A, B, C, E, vel. zrnc od 0,51-2,00 mm. Atm. žganja: 1. Zun. pov. je brisana, svetlo rdeče (7.5 YR 7/6) barve; notr. pov. je premazana z rdečim premazom (2.5 YR 5/6). Okras: žlebovi; d. 8,5 cm, v. 6,4 cm. SE 089. Sek./kv. 8a/-. Akc. št. A08.PN0180.

16. Fr. dna pečnice iz finozrnate gline, ki vsebuje primesi A, B, C, vel. zrnc od 0,11-0,50 mm. Atm. žganja: 7. Obe pov. sta brisani, svetlo rdeče (7.5 YR 6/6) barve; notr. pov. je premazana z rdečim premazom (10 R 4/8); d. 12,2 cm, v. 2,5 cm. SE 129. Sek./kv. 11/1. Akc. št. A08.PN0335.

17. Fr. pečnice iz drobnorzrnate gline, ki vsebuje primesi A, B, C, E, vel. zrnc od 0,51-2,00 mm. Atm. žganja: 8. Obe pov. sta brisani, zun. pov. sivočrne (2.5 YR N3/); notr. pov. temno sive (2.5 YR N3/); d. 9,3 cm, v. 6,0 cm. SE 129. Sek./kv. 11/1. Akc. št. A08.PN0322.

18. Fr. pečnice iz drobnorzrnate gline, ki vsebuje primesi A, B, C, E, vel. zrnc od 0,51-2,00 mm. Atm. žganja: 1. Obe pov. sta brisani, svetlo rdeče (7.5 YR 7/6) barve. Okras: žleb; d. 7,7 cm, v. 5,4 cm. SE 068. Sek./kv. 7/5. Akc. št. A08.PN0132.

19. Fr. pečnice iz drobnorzrnate gline, ki vsebuje primesi A, B, C, E, vel. zrnc od 0,51-2,00 mm. Atm. žganja: 1. Obe pov. sta brisani, rdeče (2.5 YR 5/8) barve. Okras: kanelure; d. 7,6 cm, v. 8,6 cm. SE 068. Sek./kv. 7/4. Akc. št. A08.PN0112.

20. 2 fr. pečnice iz grobozrnate gline, ki vsebuje primesi A, B, C, E, vel. zrnc od 2,01-3,00 mm. Atm. žganja: 1. Obe pov. sta brisani, svetlo rdeče (7.5 YR 8/6) barve. Okras: žlebovi; d. 7,2 cm, š. 5,0 cm, v. 11,2 cm. SE 068. Sek./kv. 7/5. Akc. št. A08.PN0210.

Tabla 5

1. Fr. pečnice iz drobnorzrnate gline, ki vsebuje primesi A, C, E, vel. zrnc od 0,51-2,00 mm. Atm. žganja: 1. Obe pov.

sta brisani, svetlo rdeče (5 YR 7/6) barve. Okras: kanelure; d. 6,1 cm, v. 4,0 cm. SE 089. Sek./kv. 8a/-. Akc. št. A08.PN0181.

2. Fr. pečnice iz finoizrnatne glin, ki vsebuje primesi A, B, C, E, vel. zrnc od 0,11-0,50 mm. Atm. žganja: 4. Zun. pov. je brisana, notr. pov. glajena. Obe pov. sta temno sive (2,5 Y N4/) barve; d. 8,2 cm, v. 5,2 cm. SE 089. Sek./kv. 8a/-. Akc. št. A08.PN0179.

3. Fr. pečnice iz drobnizrnatne glin, ki vsebuje primesi A, B, C, E, vel. zrnc od 0,51-2,00 mm. Atm. žganja: 1. Obe pov. sta premazani s svetlo rdečim premazom (7,5 YR 6/6); d. 8,3 cm, v. 6,4 cm. SE 092. Sek./kv. 10/2. Akc. št. A08.PN0226.

4. Fr. pečnice iz grobnizrnatne glin, ki vsebuje primesi A, B, C, E, vel. zrnc od 2,01-3,00 mm. Atm. žganja: 1. Obe pov. sta premazani z rjavim premazom (7,5 YR 5/3). Okras: žlebovi; d. 6,8 cm, v. 5,5 cm. SE 092. Sek./kv. 10/2. Akc. št. A08.PN0225.

5. 2 fr. dna pečnice iz drobnizrnatne glin, ki vsebuje primesi A, B, C, E, vel. zrnc od 0,51-2,00 mm. Atm. žganja: 1. Zun. pov. je brisana, bledorjave (10 YR 7/4) barve; notr. pov. je premazana z rdečim premazom (10 YR 5/6); d. 4,3 cm, š. 6,0 cm. SE 092. Sek./kv. 10/2. Akc. št. A08.PN0220.

6. Fr. pečnice iz drobnizrnatne glin, ki vsebuje primesi A, B, C, E, vel. zrnc od 0,51-2,00 mm. Atm. žganja: 1. Zun. pov. je brisana, svetlo rdeče (5 YR 7/6) barve; notr. pov. je premazana z rjavim premazom (7,5 YR 5/3). Okras: kanelura; d. 8,5 cm, v. 4,0 cm. SE 092. Sek./kv. 10/2. Akc. št. A08.PN0227.

7. Fr. pečnice iz finoizrnatne glin, ki vsebuje primesi A, B, C, E, vel. zrnc od 0,11-0,50 mm. Atm. žganja: 1. Zun. pov. je glazirana s transparentno glazuro (00); notr. pov. je brisana, svetlo rjave (7,5 YR 7/3) barve; d. 4,8 cm, v. 2,5 cm. SE 092. Sek./kv. 10/2. Akc. št. A08.PN0218.

8. Fr. pečnice iz finoizrnatne glin, ki vsebuje primesi A, B, C, E, vel. zrnc od 0,11-0,50 mm. Atm. žganja: 1. Notr. pov. je premazana z rjavim premazom (7,5 YR 5/3); zun. pov. je glazirana s svetlo listnatozeleno glazuro (27); d. 3,8 cm, v. 4,0 cm. SE 092. Sek./kv. 10/2. Akc. št. A08.PN0217.

9. Fr. pečnice iz finoizrnatne glin, ki vsebuje primesi A, B, C, E, vel. zrnc od 0,11-0,50 mm. Atm. žganja: 1. Zun. pov. je glazirana s listnatozeleno glazuro (28); notr. pov. je brisana, rdeče (2,5 YR 5/6) barve; d. 6,8 cm, v. 3,2 cm. SE 092. Sek./kv. 10/2. Akc. št. A08.PN0219.

10. Fr. pečnice iz finoizrnatne glin, ki vsebuje primesi A, B, C, E, vel. zrnc od 0,11-0,50 mm. Atm. žganja: 1. Notr. pov. je brisana, primarne barve ni mogoče določiti; zun. pov. je glazirana s temno listnatozeleno glazuro (29). Motiv: dva loka s frizom stiliziranih listov; d. 7,0 cm, v. 4,3 cm. SE 092. Sek./kv. 10/2. Akc. št. A08.PN0222.

11. Fr. pečnice iz finoizrnatne glin, ki vsebuje primesi A, B, C, E, vel. zrnc od 0,11-0,50 mm. Atm. žganja: 1. Obe pov. sta glazirani s črno glazuro (43). Motiv: biserni niz, trolisti in vitice; d. 4,5 cm, v. 6,3 cm. SE 092. Sek./kv. 10/2. Akc. št. A08.PN0221.

12. Fr. pečnice iz drobnizrnatne glin, ki vsebuje primesi A, B, C, E, vel. zrnc od 0,51-2,00 mm. Atm. žganja: 1. Notr. pov. je brisana, svetlo rdeče (5 YR 7/6) barve; zun. pov. je glazirana z listnatozeleno glazuro (28). Motiv: biserni niz in stilizirani listi; d. 5,0 cm, v. 4,9 cm. SE 092. Sek./kv. 10/2. Akc. št. A08.PN0223.

13. Fr. zgor. dela posode izdel. iz drobnizrnatne glin, ki vsebuje primesi A, B, C, E, vel. zrnc od 0,51-2,00 mm. Atm. žganja: 2. Obe pov. sta brisani, temno sive (7,5 YR N4/) barve; r. p. 12,0 cm, v. 3,6 cm. SE 011. Sek./kv. 2/5. Akc. št. A08.PN0035.

14. Fr. ustja posode izdel. iz drobnizrnatne glin, ki vsebuje primesi A, E, vel. zrnc od 0,51-2,00 mm. Atm. žganja: 4. Obe pov. sta brisani, zun. pov. sivočrne (2,5 Y N3/); notr. pov. rumenorjave (10 YR 6/4) barve; r. p. 11,0 cm, v. 1,9 cm. SE 015. Sek./kv. 2/4. Akc. št. A08.PN0038.

15. Fr. ustja in vratu posode izdel. iz finoizrnatne glin, ki vsebuje primesi A, B, C, E, vel. zrnc od 0,11-0,50 mm. Atm. žganja: 2. Obe pov. sta brisani, sivočrne (2,5 Y N3/) barve; r. p. 12,6

cm, v. 1,8 cm. SE 015. Sek./kv. 2/4. Akc. št. A08.PN0037.

16. 2 fr. dna posode izdel. iz finoizrnatne glin, ki vsebuje primesi A, C, E, vel. zrnc od 0,11-0,50 mm. Atm. žganja: 4. Obe pov. sta brisani, zun. pov. rdečerjave (2,5 YR 4/2); notr. pov. bledordeče (10 YR 5/4) barve; črne lise; r. p. 7,1 cm, v. 2,5 cm. SE 015. Sek./kv. 2/5. Akc. št. A08.PN0039.

17. Fr. ustja posode izdel. iz finoizrnatne glin, ki vsebuje primesi A, B, C, E, vel. zrnc od 0,11-0,50 mm. Atm. žganja: 2. Obe pov. sta brisani, sivočrne (2,5 Y N3/) barve; r. p. 16,0 cm, v. 2,8 cm. SE 011. Sek./kv. 2/5. Akc. št. A08.PN0034.

18. Fr. ustja lonca izdel. iz finoizrnatne glin, ki vsebuje primesi A, C, E, vel. zrnc od 0,11-0,50 mm. Atm. žganja: 4. Obe pov. sta brisani, zun. pov. temno rjave (7,5 YR 4/2); notr. pov. rumenorjave (10 YR 6/4) barve. Okras: žlebljena valovnica; d. 2,3 cm, v. 3,0, cm. SE 009. Sek./kv. 2/8. Akc. št. A08.PN0033.

19. 11 fr. zgor. dela lonca izdel. iz drobnizrnatne glin, ki vsebuje primesi A, B, C, D, E, vel. zrnc od 0,51-2,00 mm. Atm. žganja: 4. Obe pov. sta brisani, zun. pov. sivočrne (2,5 Y N3); notr. pov. sive (7,5 YR N5/) barve. Okras: žlebovi; r. p. max. oboda 16,6 cm, v. 4,5 cm. SE 011. Sek./kv. 2/5,9. Akc. št. A08.PN0044.

20. 8 fr. lonca iz finoizrnatne glin, ki vsebuje primesi A, B, C, E, vel. zrnc od 0,11-0,50 mm. Atm. žganja: 1. Obe pov. sta brisani, svetlo sive (10 YR 7/1) barve; črne lise. Okras: žlebovi; r. p. 21,0 cm, v. 12,7 cm. SE 011. Sek./kv. 2/9. Akc. št. A08.PN0042.

21. 2 fr. zgor. dela skled, iz drobnizrnatne glin, ki vsebuje primesi A, C, D, E, vel. zrnc od 0,51-2,00 mm. Atm. žganja: 3. Obe pov. sta brisani, zun. pov. svetle rjavosive (10 YR 6/2), notr. pov. sive (10 YR 5/1) barve; sive in črne lise; r. p. 30,0 cm, v. 4,7 cm. SE 011. Sek./kv. 2/9. Akc. št. A08.PN0043.

Tabla 6

1. 3 fr. zgor. dela kelih, iz finoizrnatne glin, ki vsebuje primesi A, C, E, vel. zrnc od 0,11-0,50 mm. Atm. žganja: 1. Notr. pov. je brisana, blede rjave (10 YR 8/4) barve; notr. rob ustja in zun. pov. sta glazirana s svetlo listnatozeleno glazuro (27). Okras: razčlenjeno plastično rebro in mrežasti motiv; r. p. 4,7 cm, v. 5,7 cm. SE 042. Sek./kv. 3/1. Akc. št. A08.PN0048.

2. 2 fr. spod. dela lonca iz finoizrnatne glin, ki vsebuje primesi A, B, C, E, vel. zrnc od 0,11-0,50 mm. Atm. žganja: 3. Obe pov. sta brisani, zun. pov. sivorjave (10 YR 5/2); notr. pov. svetlo rjave (7,5 YR 6/4) barve; sive, rjave lise. Okras: razčlenjeno plastično rebro; d. 6,3 cm, š. 5,9 cm. SE 042/043. Sek./kv. 3/1,2. Akc. št. A08.PN0045.

3. Fr. zgor. dela posode iz finoizrnatne glin, ki vsebuje primesi A, C, E, vel. zrnc od 0,11-0,50 mm. Atm. žganja: 2. Obe pov. sta brisani, zun. pov. temne rjavosive (5 YR 4/1) - rjave lise; notr. pov. sivočrne (2,5 Y N3/) barve; r. p. 14,8 cm, v. 2,2 cm. SE 042. Sek./kv. 3/1. Akc. št. A08.PN0047.

4. Fr. ustja posode iz finoizrnatne glin, ki vsebuje primesi A, B, C, E, vel. zrnc od 0,11-0,50 mm. Atm. žganja: 4. Obe pov. sta brisani, sive (7,5 YR N5/) barve; r. p. 14,4 cm, v. 2,5 cm. SE 048. Sek./kv. 3/2. Akc. št. A08.PN0066.

5. Fr. zgor. dela posode iz finoizrnatne glin, ki vsebuje primesi A, C, E, vel. zrnc od 0,11-0,50 mm. Atm. žganja: 4. Obe pov. sta brisani, sive (2,5 YR N5/) barve; r. p. 16,0 cm, v. 3,0 cm. SE 045. Sek./kv. 3/2. Akc. št. A08.PN0060.

6. Fr. zgor. dela posode iz finoizrnatne glin, ki vsebuje primesi A, B, C, E, vel. zrnc od 0,11-0,50 mm. Atm. žganja: 4. Obe pov. sta brisani, sive (2,5 Y N6/) barve; r. p. 16,6 cm, v. 3,1 cm. SE 048. Sek./kv. 3/2. Akc. št. A08.PN0065.

7. Fr. ustja lonca iz finoizrnatne glin, ki vsebuje primesi A, B, C, E, vel. zrnc od 0,11-0,50 mm. Atm. žganja: 4. Obe pov. sta brisani, sive (7,5 YR N5/) barve; r. p. 18,4 cm, v. 3,1 cm. SE 043. Sek./kv. 3/2. Akc. št. A08.PN0054.

8. Fr. ustja in vratu lonca iz drobnizrnatne glin, ki vsebuje primesi A, B, C, E, vel. zrnc od 0,51-2,00 mm. Atm. žganja: 6.

Obe pov. sta brisani, temno sive (2.5 YR N4/) barve; d. 21,2 cm, v. 3,0 cm. SE 048. Sek./kv. 3/2. Akc. št. A08.PN0067.

9. 2 fr. ustja lonca iz drobnorzrnate glin, ki vsebuje primesi A, C, E, vel. zrnc od 0,51-2,00 mm. Atm. žganja: 3. Obe pov. sta brisani, zun. pov. svetle rjavosive (10 YR 6/2); notr. pov. temno sive (10 YR 3/1) barve; r. p. 19,0 cm, v. 2,3 cm. SE 043. Sek./kv. 3/2,3. Akc. št. A08.PN0055.

10. Fr. ustja lonca iz finoizrnatne glin, ki vsebuje primesi A, C, E, vel. zrnc od 0,11-0,50 mm. Atm. žganja: 4. Obe pov. sta brisani, sive (2.5 YR N5/) barve; r. p. 24,4 cm, v. 1,6 cm. SE 043. Sek./kv. 3/2. Akc. št. A08.PN0053.

11. Fr. ustja lonca iz finoizrnatne glin, ki vsebuje primesi A, C, E, vel. zrnc od 0,11-0,50 mm. Atm. žganja: 3. Zun. pov. je lisasta (črne, rjave lise) - osnovne barve lončenine ni mogoče določiti; notr. pov. je brisana, temno sive (2.5 YR N4/) barve. Okras: vrezana valovnica; r. p. 33,2 cm, v. 2,2 cm. SE 043. Sek./kv. 3/2,3. Akc. št. A08.PN0057.

12. 2 fr. ustja in vratu skodelice iz zelo finoizrnatne glin, ki vsebuje primesi A, B, C, vel. zrnc od 0,01-0,10 mm. Atm. žganja: 1. Obe pov. sta engobirani (B2). Zun. rob ustja in notr. pov. sta glazirana s transparentno glazuro (00). Geometrijski motiv je izdel. v sgraffito teh. in teh. slikanja s podglazurnimi barvami: rumeno, temno rjavo in zeleno; r. p. 11,6 cm, v. 1,8 cm. SE 048. Sek./kv. 3/2. Akc. št. A08.PN0063.

13. 3 fr. zgor. dela skledice iz finoizrnatne glin, ki vsebuje primesi A, B, C, E, vel. zrnc. od 0,11-0,50 mm. Atm. žganja: 3. Obe pov. sta brisani, močno lisasti (črne lise) - osnovne barve lončenine ni mogoče določiti; r. p. 18,0 cm, v. 4,5 cm. SE 043,048. Sek./kv. 3/2,3. Akc. št. A08.PN0059.

14. Fr. spod. dela posode iz finoizrnatne glin, ki vsebuje primesi A, C, E, vel. zrnc od 0,11-0,50 mm. Atm. žganja: 2. Obe pov. sta brisani, sivočrne (7.5 YR N3/) barve; r. p. 7,4 cm, v. 2,7 cm. SE 043. Sek./kv. 3/2,3. Akc. št. A08.PN0347.

15. 4 fr. spod. dela posode iz finoizrnatne glin, ki vsebuje primesi A, C, E, vel. zrnc od 0,11-0,50 mm. Atm. žganja: 4. Obe pov. sta brisani, temno sive (7.5 YR N4/) barve; r. p. 10,5 cm, v. 3,5 cm. SE 042. Sek./kv. 3/1. Akc. št. A08.PN0345.

16. 2 fr. spod. dela lonca iz finoizrnatne glin, ki vsebuje primesi A, B, C, E, vel. zrnc od 0,11-0,50 mm. Atm. žganja: 1. Obe pov. sta brisani, svetlo sive (10 YR 7/2) barve; r. p. 10,3 cm, v. 4,5 cm. SE 048. Sek./kv. 3/2. Akc. št. A08.PN0346.

17. Fr. zgor. dela posode iz drobnorzrnate glin, ki vsebuje primesi A, B, C, E, vel. zrnc od 0,51-2,00 mm. Atm. žganja: 5. Obe pov. sta brisani, notr. pov. temno sive (7.5 YR N4/); zun. pov. rjave (7.5 YR 5/4) barve; r. p. 12,0 cm, v. 2,4 cm. SE 107. Sek./kv. 15/5. Akc. št. A08.PN0237.

18. 2 fr. ustja in vratu posode iz finoizrnatne glin, ki vsebuje primesi A, B, C, E, vel. zrnc od 0,11-0,50 mm. Atm. žganja: 2. Obe pov. sta brisani, sivočrne (7.5 YR N3/) barve; r. p. 14,8 cm, v. 3,0 cm. SE 107. Sek./kv. 15/5. Akc. št. A08.PN0360.

19. Fr. zgor. dela posode iz finoizrnatne glin, ki vsebuje primesi A, C, E, vel. zrnc od 0,11-0,50 mm. Atm. žganja: 5. Obe pov. sta brisani, sive (10 YR 5/1) barve; r. p. 15,4 cm, v. 3,0 cm. SE 107. Sek./kv. 15/4. Akc. št. A08.PN0252.

20. Fr. zgor. dela lonca iz finoizrnatne glin, ki vsebuje primesi A, C, E, vel. zrnc od 0,11-0,50 mm. Atm. žganja: 2. Obe pov. sta brisani, črne (7.5 YR N2/) barve; r. p. 18,2 cm, v. 2,1 cm. SE 107. Sek./kv. 15/4. Akc. št. A08.PN0266.

Tabla 7

1. Fr. zgor. dela posode iz finoizrnatne glin, ki vsebuje primesi A, C, E, vel. zrnc od 0,11-0,50 mm. Atm. žganja: 5. Obe pov. sta brisani, temne rjavosive (10 YR 4/1) barve; r. p. 17,6 cm, v. 3,4 cm. SE 107. Sek./kv. 15/4. Akc. št. A08.PN0253.

2. Fr. zgor. dela lonca iz finoizrnatne glin, ki vsebuje primesi A, B, C, E, vel. zrnc od 0,11-0,50 mm. Atm. žganja: 5. Obe pov. sta brisani, svetlo sive (5 YR 7/1) barve; r. p. 19,4 cm,

v. 3,6 cm. SE 107. Sek./kv. 15/4. Akc. št. A08.PN0262.

3. 2 fr. zgor. dela lonca iz finoizrnatne glin, ki vsebuje primesi A, B, C, E, vel. zrnc od 0,11-0,50 mm. Atm. žganja: 4. Obe pov. sta brisani, temno sive (2.5 YR N4/) barve. Okras: žlebovi; r. p. 19,7 cm, v. 3,6 cm. SE 107. Sek./kv. 15-7/1. Akc. št. A08.PN0276.

4. Fr. zgor. dela lonca iz finoizrnatne glin, ki vsebuje primesi A, B, C, E, vel. zrnc od 0,11-0,50 mm. Atm. žganja: 5. Obe pov. sta brisani, zun. pov. bele (7.5 YR N8/); notr. pov. sive (7.5 YR N6/) barve; r. p. 21,2 cm, v. 3,4 cm. SE 107. Sek./kv. 15/4. Akc. št. A08.PN0261.

5. 5 fr. ustja lonca iz finoizrnatne glin, ki vsebuje primesi A, C, E, vel. zrnc od 0,11-0,50 mm. Atm. žganja: 8. Zun. pov. je glajena, notr. pov. brisana; obe pov. sta sivočrne (7.5 YR N3/) barve; r. p. 21,2 cm, v. 2,6 cm. SE 107. Sek./kv. 15/4. Akc. št. A08.PN0263.

6. 2 fr. zgor. dela lonca iz finoizrnatne glin, ki vsebuje primesi A, B, C, E, vel. zrnc od 0,11-0,50 mm. Atm. žganja: 5. Obe pov. sta brisani, zun. pov. svetlo rjave (7.5 YR 7/3); notr. pov. črne (2.5 YR N 2.5/) barve; r. p. 21,8 cm, v. 3,9 cm. SE 107. Sek./kv. 15/4. Akc. št. A08.PN0250.

7. Fr. zgor. dela lonca iz finoizrnatne glin, ki vsebuje primesi A, C, E, vel. zrnc od 0,11-0,50 mm. Atm. žganja: 5. Obe pov. sta brisani, sive (7.5 YR N5/) barve; r. p. 23,0 cm, v. 3,3 cm. SE 107. Sek./kv. 15/5. Akc. št. A08.PN0232.

8. Fr. zgor. dela posode iz finoizrnatne glin, ki vsebuje primesi A, B, C, E, vel. zrnc od 0,11-0,50 mm. Atm. žganja: 2. Obe pov. sta brisani, sivočrne (7.5 YR N3/) barve. Okras: odtisi kolesčka; r. p. 14,6 cm, v. 2,8 cm. SE 107. Sek./kv. 15/4. Akc. št. A08.PN0269.

9. Fr. zgor. dela posode iz finoizrnatne glin, ki vsebuje primesi A, B, C, E, vel. zrnc od 0,11-0,50 mm. Atm. žganja: 3. Obe pov. sta brisani, sive (5 Y 6/1) barve; r. p. 15,5 cm, v. 2,8 cm. SE 107. Sek./kv. 15/5. Akc. št. A08.PN0234.

10. Fr. ustja posode iz finoizrnatne glin, ki vsebuje primesi A, C, E, vel. zrnc od 0,11-0,50 mm. Atm. žganja: 5. Obe pov. sta brisani, zun. pov. rožnatosive (7.5 YR 7/2); notr. pov. temno sive (10 YR 4/1) barve; r. p. 16,6 cm, v. 2,3 cm. SE 107. Sek./kv. 15/4. Akc. št. A08.PN0255.

11. Fr. ustja lonca iz finoizrnatne glin, ki vsebuje primesi A, C, E, vel. zrnc od 0,11-0,50 mm. Atm. žganja: 3. Obe pov. sta brisani, zun. pov. sive (7.5 YR N5/); notr. pov. temno sive (7.5 YR N4/) barve; r. p. 18,8 cm, v. 2,5 cm. SE 107. Sek./kv. 15/5. Akc. št. A08.PN0361.

12. Fr. ustja lonca iz finoizrnatne glin, ki vsebuje primesi A, B, C, E, vel. zrnc od 0,11-0,50 mm. Atm. žganja: 5. Obe pov. sta brisani, sive (2.5 YR N6/) barve; r. p. 18,2 cm, v. 2,4 cm. SE 107. Sek./kv. 15/5. Akc. št. A08.PN0236.

13. Fr. zgor. dela lonca iz drobnorzrnate glin, ki vsebuje primesi A, B, C, E, vel. zrnc od 0,51-2,00 mm. Atm. žganja: 8. Obe pov. sta brisani, rjavočrne (10 YR 3/1) barve; r. p. 20,8 cm, v. 5,1 cm. SE 107. Sek./kv. 15/5. Akc. št. A08.PN0231.

14. Fr. zgor. dela lonca iz finoizrnatne glin, ki vsebuje primesi A, C, E, vel. zrnc od 0,11-0,50 mm. Atm. žganja: 3. Obe pov. sta brisani, zun. pov. sive (2.5 Y N5/) barve - rjave in črne lise; notr. pov. temno sive (2.5 Y N4/) barve - črne lise; r. p. 23,0 cm, v. 3,9 cm. SE 107. Sek./kv. 15/4. Akc. št. A08.PN0264.

15. 21 fr. lonca iz finoizrnatne glin, ki vsebuje primesi A, B, C, vel. zrnc od 0,11-0,50 mm. Atm. žganja: 4. Obe pov. sta brisani, zun. pov. temno sive (2.5 Y N4/) barve - temno rjave lise; notr. pov. sive (7.5 YR N5/) barve. Okras: žlebovi in razčlenjeno plastično rebro; p. 29,0 cm, v. 14,2 cm. SE 107. Sek./kv. 15-7/1. Akc. št. A08.PN0277.

Tabla 8

1. Fr. zgor. dela lonca iz finoizrnatne glin, ki vsebuje primesi A, B, C, E, vel. zrnc od 0,11-0,50 mm. Atm. žganja: 3. Obe

pov. sta brisani, sive (10 YR 5/1) barve in lisasti - črne lise; r. p. 20,0 cm, v. 3,4 cm. SE 107. Sek./kv. 15/4. Akc. št. A08.PN0271.

2. Fr. ustja lonca iz finožrnate glin, ki vsebuje primesi A, B, C, E, vel. zrnec od 0,11-0,50 mm. Atm. žganja: 2. Obe pov. sta brisani, rjavocrne (10 YR 3/1) barve; r. p. 20,0 cm, v. 2,6 cm. SE 107. Sek./kv. 15/4. Akc. št. A08.PN0270.

3. Fr. zgor. dela lonca iz finožrnate glin, ki vsebuje primesi A, B, C, E, vel. zrnec od 0,11-0,50 mm. Atm. žganja: 4. Obe pov. sta brisani, temno sive (7.5 YR N4/) barve in listasti - rjav lise; r. p. 25,2 cm, v. 3,3 cm. SE 107. Sek./kv. 15/5. Akc. št. A08.PN0233.

4. Fr. ustja lonca iz finožrnate glin, ki vsebuje primesi A, B, C, E, vel. zrnec od 0,11-0,50 mm. Atm. žganja: 4. Obe pov. sta brisani, temno sive (5 Y 4/1) barve. Okras: žlebljena valovnica; r. p. 25,0 cm, v. 2,3 cm. SE 107. Sek./kv. 15-7/1. Akc. št. A08.PN0275.

5. Fr. ustja lonca iz finožrnate glin, ki vsebuje primesi A, C, E, vel. zrnec od 0,11-0,50 mm. Atm. žganja: 4. Obe pov. sta brisani, zun. pov. sive (2.5 Y N5/); notr. pov. svetlo sive (5 Y 7/1) barve; r. p. 30,4 cm, v. 2,7 cm. SE 107. Sek./kv. 15/5. Akc. št. A08.PN0235.

6. Fr. ustja lonca iz drobnožrnate glin, ki vsebuje primesi A, C, E, vel. zrnec od 0,51-2,00 mm. Atm. žganja: 1. Obe pov. sta brisani, zun. pov. svetle rdečerjave (5 YR 6/4); notr. pov. svetlo rdeče (7.5 YR 7/6) barve; r. p. 31,2 cm, v. 2,0 cm. SE 107. Sek./kv. 15/4. Akc. št. A08.PN0256.

7. 2 fr. dna skodele iz finožrnate glin, ki vsebuje primesi A, B, E, vel. zrnec od 0,11-0,50 mm. Atm. žganja: 1. Obe pov. sta glazirani z belo fajančno glazuro (20); d. 10,0 cm, v. 1,0 cm. SE 107. Sek./kv. 15/5. Akc. št. A08.PN0362.

8. Fr. zgor. dela posode iz drobnožrnate glin, ki vsebuje primesi A, B, C, E, vel. zrnec od 0,51-2,00 mm. Atm. žganja: 7. Obe pov. sta brisani, zun. pov. sive (10 YR 6/1); notr. pov. svetlo sive (10 YR 7/1) barve; d. 5,7 cm, v. 4,0 cm. SE 107. Sek./kv. 15/4. Akc. št. A08.PN0268.

9. Fr. zgor. dela lonca iz finožrnate glin, ki vsebuje primesi A, B, C, E, vel. zrnec od 0,11-0,50 mm. Atm. žganja: 7. Obe pov. sta brisani, zun. pov. blede rjave (10 YR 7/3); notr. pov. svetlo sive (10 YR 7/1) barve; d. 4,9 cm, v. 3,5 cm. SE 107. Sek./kv. 15/4. Akc. št. A08.PN0267.

10. Ročaj posode iz drobnožrnate glin, ki vsebuje primesi A, B, C, E, vel. zrnec od 0,51-2,00 mm. Atm. žganja: 2. Obe pov. sta brisani, sivočrne (2.5 YR N3/) barve. Okras: odtisi lončarskega noža; d. 4,3 cm, v. 4,7 cm. SE 107. Sek./kv. 15/5. Akc. št. A08.PN0248.

11. Fr. ostenja lonca iz drobnožrnate glin, ki vsebuje primesi A, B, C, E, vel. zrnec od 0,51-2,00 mm. Atm. žganja: 1. Obe pov. sta brisani, sive (7.5 YR N6/) barve. Okras: odtisi lončarskega noža; d. 4,6 cm, v. 6,2 cm. SE 107. Sek./kv. 15-7/1. Akc. št. A08.PN0274.

12. Fr. ostenja lonca iz finožrnate glin, ki vsebuje primesi A, B, C, E, vel. zrnec od 0,11-0,50 mm. Atm. žganja: 5. Obe pov. sta brisani, sive (10 YR 6/1) barve. Okras: odtisi lončarskega noža in žlebovi; d. 5,7 cm, v. 3,8 cm. SE 107. Sek./kv. 15-7/1. Akc. št. A08.PN0273.

13. Fr. ostenja lonca iz drobnožrnate glin, ki vsebuje primesi A, C, E, vel. zrnec od 0,51-2,00 mm. Atm. žganja: 5. Obe pov. sta brisani, zun. pov. rdečerjave (5 YR 4/3); notr. pov. temne rjavosive (5 YR 4/1) barve. Okras: razčlenjeno plastično rebro; d. 4,1 cm, v. 4,1 cm. SE 107. Sek./kv. 15/5. Akc. št. A08.PN0249.

14. Fr. ostenja lonca iz drobnožrnate glin, ki vsebuje primesi A, B, C, E, vel. zrnec od 0,51-2,00 mm. Atm. žganja: 5. Obe pov. sta brisani, rdečerjave (10 R 4/2) barve. Okras: razčlenjeno plastično rebro; d. 4,5 cm, v. 3,6 cm. SE 107. Sek./kv. 15/4. Akc. št. A08.PN0258.

15. 2 fr. ostenja posode iz finožrnate glin, ki vsebuje primesi A, C, E, vel. zrnec od 0,11-0,50 mm. Atm. žganja: 4. Obe pov. sta brisani, zun. pov. temno sive (2.5 Y N4/); notr.

pov. sive (10 YR 6/1) barve. Okras: odtis kolesčka; d. 5,1 cm, v. 3,2 cm. SE 107. Sek./kv. 15/5. Akc. št. A08.PN0247.

16. Fr. ostenja posode iz finožrnate glin, ki vsebuje primesi A, C, E, vel. zrnec od 0,11-0,50 mm. Atm. žganja: 7. Obe pov. sta brisani, zun. pov. svetle rjavosive (10 YR 6/2); notr. pov. svetlo sive (10 YR 7/1) barve. Okras: odtis pečata; d. 3,7 cm, v. 3,5 cm. SE 107. Sek./kv. 15/4. Akc. št. A08.PN0260.

17. Fr. ostenja posode iz finožrnate glin, ki vsebuje primesi A, B, C, E, vel. zrnec od 0,11-0,50 mm. Atm. žganja: 5. Obe pov. sta brisani, zun. pov. rdeče rjave (5 YR 5/2); notr. pov. sive (10 YR 5/1) barve. Okras: odtisi kolesčka; d. 4,8 cm, v. 3,9 cm. SE 107. Sek./kv. 15/5. Akc. št. A08.PN0243.

18. Fr. ostenja posode iz finožrnate glin, ki vsebuje primesi A, B, C, E, vel. zrnec od 0,11-0,50 mm. Atm. žganja: 4. Obe pov. sta brisani, zun. pov. sivočrne (2.5 YR N3/); notr. pov. sive (10 YR 5/1) barve. Okras: odtisi kolesčka; d. 3,7 cm, v. 2,6 cm. SE 107. Sek./kv. 15/5. Akc. št. A08.PN0242.

19. Fr. ostenja posode iz finožrnate glin, ki vsebuje primesi A, C, E, vel. zrnec od 0,11-0,50 mm. Atm. žganja: 4. Obe površini sta brisani, sive (7.5 YR N5/) barve. Okras: odtisi kolesčka; d. 2,8 cm, v. 2,2 cm. SE 107. Sek./kv. 15/5. Akc. št. A08.PN0365.

20. Fr. ostenja posode iz finožrnate glin, ki vsebuje primesi A, C, E, vel. zrnec od 0,11-0,50 mm. Atm. žganja: 1. Obe pov. sta brisani, sive (7.5 YR N6/) barve. Okras: odtisi kolesčka; d. 3,2 cm, v. 2,1 cm. SE 107. Sek./kv. 15/5. Akc. št. A08.PN0245.

21. Fr. ostenja posode iz finožrnate glin, ki vsebuje primesi A, C, E, vel. zrnec od 0,11-0,50 mm. Atm. žganja: 4. Obe pov. sta brisani, temno sive (7.5 YR N4/) barve. Okras: odtisi kolesčka; d. 3,0 cm, v. 2,7 cm. SE 107. Sek./kv. 15/5. Akc. št. A08.PN0246.

22. Fr. ročaja posode iz finožrnate glin, ki vsebuje primesi A, C, E, vel. zrnec od 0,11-0,50 mm. Atm. žganja: 5. Obe pov. sta brisani, zun. pov. svetle rdečerjave (5 YR 6/4); notr. pov. sive (2.5 YR N5/) barve; d. 4,0 cm, v. 3,4 cm. SE 107. Sek./kv. 15/5. Akc. št. A08.PN0244.

23. Fr. ostenja posode iz finožrnate glin, ki vsebuje primesi A, B, C, E, vel. zrnec od 0,11-0,50 mm. Atm. žganja: 5. Obe pov. sta brisani, svetlo sive (5 YR 7/1) barve. Okras: odtisi trsa (cevke); d. 3,6 cm, v. 4,2 cm. SE 107. Sek./kv. 15/5. Akc. št. A08.PN0364.

24. Fr. ostenja posode iz finožrnate glin, ki vsebuje primesi A, B, C, E, vel. zrnec od 0,11-0,50 mm. Atm. žganja: 5. Obe pov. sta brisani, svetlo sive (5 YR 7/1) barve. Okras: odtisi trsa (cevke); d. 2,2 cm, v. 4,2 cm. SE 107. Sek./kv. 15/5. Akc. št. A08.PN0363.

25. Fr. ostenja posode iz drobnožrnate glin, ki vsebuje primesi A, B, C, E, vel. zrnec od 0,51-2,00 mm. Atm. žganja: 4. Obe pov. sta brisani, zun. pov. sivočrne (7.5 YR N3/); notr. pov. sivo rjave (10 YR 5/2) barve. Okras: žlebljena valovnica in žlebovi; d. 4,0 cm, v. 2,4 cm. SE 107. Sek./kv. 15/4. Akc. št. A08.PN0259.

Tabla 9

1. 2 fr. zgor. dela posode iz finožrnate glin, ki vsebuje primesi A, C, vel. zrnec od 0,11-0,50 mm. Atm. žganja: 4. Obe pov. sta brisani, zun. pov. temno sive (2.5 Y N4/); notr. pov. svetlo sive (10 YR 7/1) barve. Okras: kanelure; r. p. 17,2 cm, v. 4,7 cm. SE 135. Sek./kv. 11/4. Akc. št. A08.PN0278.

2. Fr. ustja lonca iz finožrnate glin, ki vsebuje primesi A, C, vel. zrnec od 0,11-0,50 mm. Atm. žganja: 4. Obe pov. sta brisani, sive (7.5 YR N5/) barve. Okras: žlebljena valovnica; r. p. 24,2 cm, v. 2,6 cm. SE 135. Sek./kv. 11/4. Akc. št. A08.PN0286.

3. 2 fr. ustja lonca iz finožrnate glin, ki vsebuje primesi A, C, vel. zrnec od 0,11-0,50 mm. Atm. žganja: 4. Obe pov. sta brisani, sive (2.5 Y N5/) barve; črnorjave lise; r. p. 25,2 cm, v. 3,6 cm. SE 135. Sek./kv. 11/4. Akc. št. A08.PN0279.

4. Fr. ustja in vratu lonca iz finožrnate glin, ki vsebuje primesi A, B, C, vel. zrnč od 0,11-0,50 mm. Atm. žganja: 4. Obe pov. sta brisani, zun. pov. temno sive (2.5 Y N4/); notr. pov. svetlo sive (2.5 Y N7/) barve; r. p. 24,2 cm, v. 4,1 cm. SE 135. Sek./kv. 11/4. Akc. št. A08.PN0285.

5. Fr. zgor. dela lonca iz finožrnate glin, ki vsebuje primesi A, B, C, E, vel. zrnč od 0,11-0,50 mm. Atm. žganja: 1. Obe pov. sta brisani, svetlo sive (10 YR 7/1) barve; p. 18,8 cm, v. 4,0 cm. SE 135. Sek./kv. 11/4. Akc. št. A08.PN0284.

6. Fr. ustja lonca iz finožrnate glin, ki vsebuje primesi A, B, C, E, vel. zrnč od 0,11-0,50 mm. Atm. žganja: 3. Obe pov. sta brisani, zun. pov. sive (7.5 YR N6/) - črne lise; notr. pov. temno sive (7.5 YR N4/) barve; r. p. 27,8 cm, v. 3,6 cm. SE 135. Sek./kv. 11/4. Akc. št. A08.PN0282.

7. Fr. ustja lonca iz drobožrnate glin, ki vsebuje primesi A, B, C, vel. zrnč od 0,51-2,00 mm. Atm. žganja: 4. Obe pov. sta brisani, zun. pov. sive (2.5 Y N5/) - črno rjave lise; notr. pov. svetlo sive (2.5 Y 7/2) barve; r. p. 32,8 cm, v. 4,2 cm. SE 135. Sek./kv. 11/4. Akc. št. A08.PN0281.

8. 2 fr. ustja in vratu lonca iz drobožrnate glin, ki vsebuje primesi A, B, C, E, vel. zrnč od 0,51-2,00 mm. Atm. žganja: 4. Obe pov. sta brisani, zun. pov. temno sive (2.5 Y N4/); notr. pov. sive (2.5 Y N5/) barve; r. p. 23,8 cm, v. 4,4 cm. SE 135. Sek./kv. 11/4. Akc. št. A08.PN0283.

9. 2 fr. zgor. dela sklode z izlivom iz drobožrnate glin, ki vsebuje primesi A, B, C, E, vel. zrnč od 0,51-2,00 mm. Atm. žganja: 4. Zun. pov. je brisana, notr. pov. glajena. Obe pov. sta temno sive (2.5 YR N4/) barve. Okras: žlebovi; d. 6,6 cm, v. 6,2 cm. SE 135. Sek./kv. 11/4. Akc. št. A08.PN0308.

10. Fr. dna posode iz finožrnate glin, ki vsebuje primesi A, B, C, E, vel. zrnč od 0,11-0,50 mm. Atm. žganja: 1. Obe pov. sta brisani, svetlo sive (5 Y 7/1) barve; p. 8,6 cm, v. 2,4 cm. SE 135. Sek./kv. 11/4. Akc. št. A08.PN0307.

11. Fr. spod. dela posode iz finožrnate glin, ki vsebuje primesi A, B, C, E, vel. zrnč od 0,11-0,50 mm. Atm. žganja: 1. Obe pov. sta brisani, svetlo sive (10 YR 7/1) barve; p. 10,2 cm, v. 2,5 cm. SE 135. Sek./kv. 11/4. Akc. št. A08.PN0302.

12. Fr. spod. dela posode iz finožrnate glin, ki vsebuje primesi A, B, C, E, vel. zrnč od 0,11-0,50 mm. Atm. žganja: 1. Obe pov. sta brisani, svetlo sive (10 YR 7/1) barve; p. 8,6 cm, v. 4,5 cm. SE 135. Sek./kv. 11/4. Akc. št. A08.PN0303.

13. Fr. dna posode iz drobožrnate glin, ki vsebuje primesi A, B, C, E, vel. zrnč od 0,51-2,00 mm. Atm. žganja: 5. Obe pov. sta brisani, svetlo sive (2.5 Y N7/) barve; p. 11,8 cm, v. 3,1 cm. SE 135. Sek./kv. 11/4. Akc. št. A08.PN0300.

14. Fr. krožnika iz finožrnate glin, ki vsebuje primesi A, C, vel. zrnč od 0,11-0,50 mm. Atm. žganja: 1. Zun. pov. je brisana, svetlo rdeče (7.5 YR 7/6) barve; Zun. rob ustja in notr. pov. sta engobirana (B2) in glazirana s transparentno glazuro (00). Geometrijski motiv je izdel. v sgraffito teh. in teh. slikanja s podglazurnimi barvami: listnatozeleno in temno modro; r. p. 32,2 cm, v. 2,3 cm. SE 135. Sek./kv. 11/4. Akc. št. A08.PN0295.

15. 2 fr. spod. dela lonca iz drobožrnate glin, ki vsebuje primesi A, B, C, vel. zrnč od 0,51-2,00 mm. Atm. žganja: 4. Obe pov. sta brisani, sive; zun. pov. (10 YR 5/1); notr. pov. (2.5 YR N5/) barve; p. 15,0 cm, v. 4,4 cm. SE 135. Sek./kv. 11/4. Akc. št. A08.PN0301.

16. Fr. spod. dela lonca iz finožrnate glin, ki vsebuje primesi A, B, C, E, vel. zrnč od 0,11-0,50 mm. Atm. žganja: 4. Obe pov. sta brisani, zun. pov. temno sive (5 Y 4/1); notr. pov. svetlo sive (2.5 Y 7/2) barve; p. 15,3 cm, v. 6,8 cm. SE 135. Sek./kv. 11/4. Akc. št. A08.PN0306.

17. Fr. krožnika iz finožrnate glin, ki vsebuje primesi A, C, E, vel. zrnč od 0,11-0,50 mm. Atm. žganja: 1. Zun. pov. je brisana, rumene (10 YR 7/6) barve; notr. pov. je engobirana (B1) in glazirana s transparentno glazurno (00). Geometrijski motiv je izdel. v sgraffito teh. in teh. slikanja s podglazurnimi barvami: črno, listnato zeleno in svetlo listnatozeleno; d. 4,1

cm, v. 3,3 cm. SE 135. Sek./kv. 11/4. Akc. št. A08.PN0292.

18. Fr. spod. dela posodice iz finožrnate glin, ki vsebuje primesi A, B, C, E, vel. zrnč od 0,11-0,50 mm. Atm. žganja: 1. Zun. pov. je brisana, svetlo rdeče (5 YR 6/6) barve; notr. pov. je glazirana z rjavo glazuro (7.5 YR 4/6); p. 6,6 cm, v. 2,2 cm. SE 135. Sek./kv. 11/4. Akc. št. A08.PN0304.

19. Fr. dna posode iz finožrnate glin, ki vsebuje primesi A, B, C, vel. zrnč od 0,11-0,50 mm. Atm. žganja: 4. Obe pov. sta brisani, temno sive (2.5 Y N4/) barve; p. 12,2 cm, v. 1,9 cm. SE 135. Sek./kv. 11/4. Akc. št. A08.PN0299.

20. Fr. spod. dela lonca iz finožrnate glin, ki vsebuje primesi A, B, C, E, vel. zrnč od 0,11-0,50 mm. Atm. žganja: 4. Obe pov. sta brisani, zun. pov. temno sive (7.5 YR N4/); notr. pov. svetlo sive (10 YR 7/2) barve; p. 12,8 cm, v. 4,1 cm. SE 135. Sek./kv. 11/4. Akc. št. A08.PN0305.

Tabla 10

1. 2 fr. ročaja iz finožrnate glin, ki vsebuje primesi A, C, E, vel. zrnč od 0,11-0,50 mm. Atm. žganja: 4. Obe pov. sta brisani, sive (7.5 YR N5/) barve. Okras: odtisi prstov; d. 2,8 cm, v. 3,2 cm. SE 135. Sek./kv. 11/4. Akc. št. A08.PN0288.

2. Fr. ostenja posode z ročajem iz finožrnate glin, ki vsebuje primesi A,B,C vel. zrnč od 0,11-0,50 mm. Atm. žganja: 4. Obe pov. sta brisani, sive (2.5 Y N5/) barve; d. 5,9 cm, v. 4,0 cm. SE 135. Sek./kv. 11/4. Akc. št. A08.PN0287.

3. Fr. ostenja posode iz finožrnate glin, ki vsebuje primesi A, B, C, vel. zrnč od 0,11-0,50 mm. Atm. žganja: 8. Zun. pov. je brisana, sivočrne (7.5 YR N4/); notr. pov. je polirana, sivočrne (2.5 Y N4/) barve. Okras: plastično rebro; d. 4,4 cm, š. 2,6 cm. SE 040. Sek./kv. 6/- gl. -320 cm. Akc. št. A08.PN0077.

4. Fr. krožnika iz zelo finožrnate glin, ki vsebuje primesi A, B, C, vel. zrnč od 0,01-0,10 mm. Atm. žganja: 1. Zun. pov. je brisana, svetlo rdeče (5 YR 6/8) barve; notr. pov. je engobirana (B1) in glazirana s transparentno glazuro (00). Geometrijski motiv je izdel. v teh. slikanja s podglazurnimi barvami: rjavozeleno in svetlo listnatozeleno; d. 3,3 cm, š. 4,8 cm. SE 040. Sek./kv. 6/- gl. -282 cm. Akc. št. A08.PN0076.

5. Fr. ročaja posode iz drobožrnate glin, ki vsebuje primesi A, C, E, vel. zrnč od 0,51-2,00 mm. Atm. žganja: 4. Obe pov. sta brisani, temno sive (2.5 Y N4/) barve. notr. pov. posode je polirana; d. 4,5 cm, v. 2,0 cm. SE 135. Sek./kv. 11/4. Akc. št. A08.PN0293.

6. Fr. ostenja posode iz finožrnate glin, ki vsebuje primesi A, B, C, vel. zrnč od 0,11-0,50 mm. Atm. žganja: 6. Obe pov. sta brisani; zun. pov. temno sive (7.5 YR N4/); notr. pov. sive (7.5 YR N5/) barve. Okras: odtisi lončarskega noža; d. 4,0 cm, v. 4,0 cm. SE 135. Sek./kv. 11/4. Akc. št. A08.PN0296.

7. Fr. vratu in ramena posode, iz finožrnate glin, ki vsebuje primesi A, C, vel. zrnč od 0,11-0,50 mm. Atm. žganja: 4. Obe pov. sta brisani, temno sive (2.5 Y N4/) barve. Okras: odtisi lončarskega noža; d. 2,8 cm, v. 3,2. SE 135. Sek./kv. 11/4. Akc. št. A08.PN0289.

8. Fr. pokrova iz finožrnate glin, ki vsebuje primesi A, B, C, E, vel. zrnč od 0,11-0,50 mm. Atm. žganja: 5. Obe pov. sta brisani, temne sivorjave (10 YR 4/2) barve; d. 4,9 cm, š. 2,8 cm. SE 040. Sek./kv. 6/- gl. -282 cm. Akc. št. A08.PN0074.

9. Fr. ostenja posode iz finožrnate glin, ki vsebuje primesi A, B, C, E, vel. zrnč od 0,11-0,50 mm. Atm. žganja: 4. Obe pov. sta brisani, zun. pov. temno sive (2.5 Y N4/); notr. pov. sive (5 Y 6/1) barve. Okras: odtisi lončarskega noža in kanelure; d. 4,4 cm, v. 3,7 cm. SE 135. Sek./kv. 11/4. Akc. št. A08.PN0297.

10. Fr. ostenja posode iz finožrnate glin, ki vsebuje primesi A, B, C, E, vel. zrnč od 0,11-0,50 mm. Atm. žganja: 4. Obe pov. sta brisani, sive (7.5 YR N5/) barve. Okras: odtisi lončarskega noža in žlebovi; d. 5,5 cm, v. 3,0 cm. SE 135. Sek./kv. 11/4. Akc. št. A08.PN0298.

11. Fr. ustja in vratu posodice iz zelo finožrnate glin, ki

vsebuje primesi A, B, vel. zrnc od 0,01-0,10 mm. Atm. žganja: 1. Obe pov. sta engobirani (B3) in glazirani s temno listnatozeleno glazuro (29); r. p. 13,4 cm, v. 2,5 cm. SE 040. Sek./kv. 6/- gl. -282 cm. Akc. št. A08.PN0070.

12. Fr. zgor. dela posodice iz finoizrnatne glin, ki vsebuje primesi A, B, C, E, vel. zrnc od 0,11-0,50 mm. Atm. žganja: 1. Zun. pov. je brisana, svetlo rdeče (7.5 YR 7/6) barve, notr. pov. je glazirana z rjavorumeno glazuro (10 YR 6/6); r. p. 15,0 cm, v. 2,1 cm. SE 040. Sek./kv. 6/- gl. -282 cm. Akc. št. A08.PN0069.

13. 2 fr. ostenja lonca iz drobnizrnatne glin, ki vsebuje primesi A, B, C, D, E, vel. zrnc od 0,51-2,00 mm. Atm. žganja: 4. Obe pov. sta brisani, zun. pov. sivočrne (2.5 Y N3/); notr. pov. sive (10 YR 5/1) barve. Okras: žlebovi; r. p. max. = oboda 24,0 cm, v. 6,4 cm. SE 040. Sek./kv. 6/- gl. -320 cm. Akc. št. A08.PN0075.

14. 5 fr. spod. dela posode iz finoizrnatne glin, ki vsebuje primesi A, B, C, E, vel. zrnc od 0,11-0,50 mm. Atm. žganja: 1. Zun. pov. je brisana, svetlo rdeče (7.5 YR 7/6) barve; notr. pov. je glazirana z olivno glazuro (2.5 Y 5/6); r. p. 9,4 cm, v. 5,5 cm. SE 040. Sek./kv. 6/- gl. -310 cm. Akc. št. A08.PN0348.

15. Fr. ustja in vratu lonca iz drobnizrnatne glin, ki vsebuje primesi A, B, D, vel. zrnc od 0,51-2,00 mm. Atm. žganja: 5. Obe pov. sta brisani, rjave (10 YR 5/3) barve; r. p. 32,0 cm, v. 1,8 cm, teža 6,2 g. SE 040. Sek./kv. 6/- gl. -320 cm. Akc. št. A08.PN0073.

16. Fr. zgor. dela posodice iz zelo finoizrnatne glin, ki vsebuje primesi A, B, C, vel. zrnc od 0,01-0,10 mm. Atm. žganja: 1. Zun. pov. je brisana, svetlo rdeče (5 YR 6/6) barve; notr. pov. je engobirana (B4). Zun. rob ustja in notr. pov. sta glazirana z rumeno glazuro (2.5 Y 7/8). Okras: žlebovi; p. 12,2 cm, v. 4,2 cm. SE 068. Sek./kv. 7/5. Akc. št. A08.PN0136.

17. Fr. zgor. dela posodice iz zelo finoizrnatne glin, ki vsebuje primesi A, C, E, vel. zrnc od 0,01-0,10 mm. Atm. žganja: 1. Zun. pov. je brisana, svetlo rdeče (5 YR 7/8) barve; zun. rob ustja in notr. pov. sta glazirana s temno listnatozeleno glazuro (29). Okras: žleb; p. 15,2 cm, v. 3,6 cm. SE 068. Sek./kv. 7/5. Akc. št. A08.PN0130.

18. Fr. ostenja posode iz finoizrnatne glin, ki vsebuje primesi A, B, C, E, vel. zrnc od 0,11-0,50 mm. Atm. žganja: 1. Del zun. pov. je brisan, svetlo rdeče (5 YR 6/6) barve, del pa glaziran z rjavo glazuro (7.5 YR 4/6). Notr. pov. je glazirana s temno rjavo glazuro (5 YR 3/3). Okras: razčlenjeno plastično rebro; p. max. = zg. dela 13,6 cm, v. 7,1 cm. SE 068. Sek./kv. 7/4. Akc. št. A08.PN0117.

19. 4 fr. posodice iz zelo finoizrnatne glin, ki vsebuje primesi A, C, vel. zrnc od 0,01-0,10 mm. Atm. žganja: 1. Zun. pov. je brisana, svetlo rdeče (5 YR 7/6) barve; zun. rob ustja in notr. pov. sta glazirana s listnatozeleno glazuro (28); p. 6,3 cm, v. 5,2 cm. SE 068. Sek./kv. 7/3. Akc. št. A08.PN0203.

20. Fr. bokala iz finoizrnatne glin, ki vsebuje primesi A, C, E, vel. zrnc od 0,11-0,50 mm. Atm. žganja: 1. Obe pov. sta engobirani (B2) in glazirani s transparentno glazuro (00). Geometrijski motiv je izdel. v teh. slikanja s podglazurnimi barvami: temno rjavo in svetlo modrozeleno; p. max. = zg. dela 7,0 cm, v. 5,6 cm. SE 068. Sek./kv. 7/4. Akc. št. A08.PN0116.

21. Fr. zgor. dela posodice iz finoizrnatne glin, ki vsebuje primesi A, B, C, vel. zrnc od 0,11-0,50 mm. Atm. žganja: 1. Zun. pov. je brisana, svetlo rdeče (7.5 YR 7/6) barve - črne lise, notr. pov. je engobirana (B5) in glazirana z rumenorjavo glazuro (10 YR 5/8). Okras: kanelure; p. vratu 9,2 cm, v. 3,3 cm. SE 068. Sek./kv. 7/5. Akc. št. A08.PN0131.

22. Fr. ustja posodice iz finoizrnatne glin, ki vsebuje primesi A, B, C, vel. zrnc od 0,11-0,50 mm. Atm. žganja: 1. Zun. pov. je brisana, osnovne barve lončenine ni mogoče določiti; notr. pov. je glazirana z rumenorjavo glazuro (10 YR 5/6); r. p. 9,6 cm, v. 1,8 cm. SE 068. Sek./kv. 7/3. Akc. št. A08.PN0092.

23. Fr. ustja posodice iz finoizrnatne glin, ki vsebuje primesi A, C, E, vel. zrnc od 0,11-0,50 mm. Atm. žganja: 1. Notr.

pov. je engobirana (B2); zun. rob ustja in notr. pov. sta glazirana z rumenorjavo glazuro (10 YR 5/6); r. p. 10,6 cm, v. 2,5 cm. SE 068. Sek./kv. 7/3. Akc. št. A08.PN0097.

24. Posoda z ročajem iz finoizrnatne glin, ki vsebuje primesi A, B, C, E, vel. zrnc od 0,11-0,50 mm. Atm. žganja: 1. Zun. pov. je brisana, svetlo rdeče (7.5 YR 7/6) barve; zun. rob ustja in notr. pov. sta glazirana s svetlo rjavo glazuro (7.5 YR 5/8). Okras: kanelure; p. 10,6 cm, v. 9,8 cm. SE 068. Sek./kv. 7/3,4. Akc. št. A08.PN0204.

Tabla 11

1. 12 fr. krožnika iz finoizrnatne glin, ki vsebuje primesi A, C, E, vel. zrnc od 0,11-0,50 mm. Atm. žganja: 1. Zun. pov. je brisana, svetlo rdeče (7.5 YR 6/6) barve; zun. rob ustja in notr. pov. sta engobirana (B2) in glazirana s transparentno glazuro (00). Geometrijski in živalski motiv ter letnica, so izdel. v sgraffito teh., teh. dolbenja in teh. slikanja s podglazurnimi barvami: svetlo listnatozeleno, temno modro in temno rjavo; p. 30,0 cm, v. 4,9 cm. SE 068. Sek./kv. 7/3. x = 195 cm, y = 310 cm, gl. -160 cm. Akc. št. A08.PN0018.

2. 3 fr. krožnika iz finoizrnatne glin, ki vsebuje primesi A, B, C, E, vel. zrnc od 0,11-0,50 mm. Atm. žganja: 1. Zun. pov. je brisana, blede rdeče (7.5 YR 8/3) barve; notr. pov. je engobirana (B2) in glazirana s transparentno glazuro (00). Geometrijski motiv je izdel. v sgraffito teh. in teh. slikanja s podglazurnimi barvami: svetlo listnato zeleno, temno rjavo, rumeno in olivno; p. 27,2 cm, v. 4,5 cm. SE 068. Sek./kv. 7/5. Akc. št. A08.PN0141.

3. 2 fr. krožnika iz finoizrnatne glin, ki vsebuje primesi A, B, C, E, vel. zrnc od 0,11-0,50 mm. Atm. žganja: 1. Zun. pov. je brisana, bledorjave (10 YR 8/4) barve; notr. pov. je engobirana (B2) in glazirana s transparentno glazuro (00). Geometrijski motiv je izdel. v sgraffito teh. in teh. slikanja s podglazurnimi barvami: temno listnatozeleno, listnatozeleno, temno rjavo in rumeno; r. p. 23,0 cm, v. 4,6 cm. SE 068. Sek./kv. 7/3. Akc. št. A08.PN0202.

4. Fr. krožnika iz zelo finoizrnatne glin, ki vsebuje primesi A, B, C, vel. zrnc od 0,01-0,10 mm. Atm. žganja: 1. Zun. pov. je brisana, svetlo rdeče (7.5 YR 7/6) barve; notr. pov. je engobirana (B2) in glazirana s transparentno glazuro (00). Geometrijski motiv je izdel. v teh. slikanja s podglazurnimi barvami: temno rjavo in modrozeleno; r. p. 25,8 cm, v. 0,9 cm. SE 068. Sek./kv. 7/3. Akc. št. A08.PN0201.

5. Fr. ostenja skodelice iz finoizrnatne glin, ki vsebuje primesi A, B, C, E, vel. zrnc od 0,11-0,50 mm. Atm. žganja: 1. Zun. pov. je brisana, svetlo rdeče (5 YR 7/6) barve; notr. pov. je engobirana (B2) in glazirana s transparentno glazuro (00). Geometrijski in rastlinski motiv sta izdel. v sgraffito teh. in teh. slikanja s podglazurnimi barvami: rjavo, svetlo zeleno in črnorjavo; p. max. oboda 13,2 cm, v. 5,1 cm. SE 068. Sek./kv. 7/5. Akc. št. A08.PN0133.

6. Fr. ustja krožnika iz zelo finoizrnatne glin, ki vsebuje primesi A, B, C, vel. zrnc od 0,01-0,10 mm. Atm. žganja: 1. Zun. pov. je brisana, svetlo rdeče (7.5 YR 6/6) barve; notr. pov. je engobirana (B2) in glazirana s transparentno glazuro (00). Geometrijski in rastlinski motiv sta izdel. v sgraffito teh. in teh. slikanja s podglazurnimi barvami: temno rjavo, rumeno, svetlo rjavo in temno zeleno; r. p. 32,0 cm, v. 1,4 cm. SE 068. Sek./kv. 7/5. Akc. št. A08.PN0140.

7. Fr. dna krožnika iz zelo finoizrnatne glin, ki vsebuje primesi A, B, C, vel. zrnc od 0,01-0,10 mm. Atm. žganja: 1. Zun. pov. je brisana, blede rjave (10 YR 8/4) barve; notr. pov. je engobirana (B2); r. p. 3,6 cm, v. 1,6 cm. SE 068. Sek./kv. 7/4. Akc. št. A08.PN0123.

8. Fr. dna krožnika iz zelo finoizrnatne glin, ki vsebuje primesi A, B, C, vel. zrnc od 0,01-0,10 mm. Atm. žganja: 1. Zun. pov. je brisana, svetlo rdeče (5 YR 7/6) barve; notr. pov. je engobirana (B1). Figuralni motiv je izdel. v sgraffito

teh. in teh. slikanja s podglazurnimi barvami: temno modro in rumeno; d. 4,5 cm, š. 5,7 cm. SE 068. Sek./kv. 7/5. x = -65 cm, y = 450 cm, gl. -275 cm. Akc. št. A08.PN0024.

9. 3 fr. krožnika iz zelo finoizrnatne glin, ki vsebuje primesi A, B, E, vel. zrnč od 0,01-0,10 mm. Atm. žganja: 1. Obe pov. sta glazirani z belo fajančno glazuro (20). Rastlinski motiv je izdel. v teh. slikanja z nadglazurnimi barvami: rjavo, rumenorjavo in modro; p. 15,0 cm, v. 1,7 cm. SE 068. Sek./kv. 7/3. x = 187 cm, y = -230 cm, gl. -150 cm. Akc. št. A08.PN0032.

10. Skodela iz zelo finoizrnatne glin, ki vsebuje primesi A, B, E, vel. zrnč od 0,01-0,10 mm. Atm. žganja: 1. Obe pov. sta glazirani z belo fajančno glazuro (20). Figuralni motiv je izdel. v teh. slikanja z nadglazurnimi barvami: rumeno, svetlo rjavo in svetlo modro; p. 12,8 cm, v. 4,6 cm. SE 068. Sek./kv. 7/3. x = 187 cm, y = 330 cm, gl. -150 cm. Akc. št. A08.PN0025.

11. Fr. krožnika iz finoizrnatne glin, ki vsebuje primesi A, B, C, E, vel. zrnč od 0,11-0,50 mm. Atm. žganja: 1. Zun. pov. je brisana, svetlo rdeče (7,5 YR 7/6) barve; notr. pov. je engobirana (B2) in glazirana s transparentno glazuro (00). Geometrijski motiv je izdelan v teh. slikanja s podglazurnimi barvami: modro, rumeno in svetlo rjavo; rastlinski motiv pa v sgraffito teh. in teh. slikanja s podglazurnimi barvami: temno rjavo, zeleno in modro; d. 4,8 cm, v. 3,5 cm. SE 068. Sek./kv. 7/5. Akc. št. A08.PN0127.

Tabla 12

1. Zgornji del lonca iz finoizrnatne glin, ki vsebuje primesi A, B, C, E, vel. zrnč od 0,11-0,50 mm. Atm. žganja: 7. Obe pov. sta brisani, zun. pov. sivorjave (10 YR 5/2) - črne, in rjave lise; notr. pov. svetlo rjavosive (10 YR 6/2) barve - rjave, sive lise. Okras: žlebovi; p. 21,8 cm, v. 10,2 cm. SE 068. Sek./kv. 7/4. Akc. št. A08.PN0207.

2. Lonec iz drobnoizrnatne glin, ki vsebuje primesi A, B, C, E, vel. zrnč od 0,51-2,00 mm. Atm. žganja: 7. Obe pov. sta brisani, zun. pov. olivnorjave (5 YR 6/2) barve - sivočrne lise; notr. pov. svetlo rjave (5 Y 7/2) barve. Okras: žlebovi; p. 22,2 cm, v. 12,9 cm. SE 068. Sek./kv. 7/3,4. Akc. št. A08.PN0205.

3. 4 fr. zgor. dela lonca iz finoizrnatne glin, ki vsebuje primesi A, B, C, E, vel. zrnč od 0,11-0,50 mm. Atm. žganja: 8. Obe pov. sta brisani, temno sive (7,5 YR N4/) barve. Okras: žlebovi; p. 21,4 cm, v. 7,8 cm. SE 068. Sek./kv. 7/3. Akc. št. A08.PN0081.

4. 2 fr. zgor. dela lonca iz finoizrnatne glin, ki vsebuje primesi A, B, C, vel. zrnč od 0,11-0,50 mm. Atm. žganja: 6. Obe pov. sta brisani, zun. pov. temno sive (2,5 YR N4/)-rjave lise; notr. pov. sive (2,5 YR N5/) barve. Okras: žlebovi; p. 25,0 cm, v. 5,2 cm. SE 068. Sek./kv. 7/3. Akc. št. A08.PN0083.

5. Fr. zgor. dela lonca iz drobnoizrnatne glin, ki vsebuje primesi A, B, C, E, vel. zrnč od 0,51-2,00 mm. Atm. žganja: 8. Obe pov. sta brisani, sivočrne (2,5 Y N4/) barve. Okras: žlebovi; p. 25,4 cm, v. 5,8 cm. SE 068. Sek./kv. 7/3. Akc. št. A08.PN0088.

6. 2 fr. ostenja posode iz drobnoizrnatne glin, ki vsebuje primesi A, B, C, E, vel. zrnč od 0,51-2,00 mm. Atm. žganja: 7. Obe pov. sta brisani, rjave (7,5 YR 5/2) barve - črne in sive lise. Okras: žlebovi; p. max. oboda 22,2 cm, v. 4,7 cm. SE 068. Sek./kv. 7/3. Akc. št. A08.PN0195.

7. Fr. vratu in ramena lonca iz finoizrnatne glin, ki vsebuje primesi A, B, C, vel. zrnč od 0,11-0,50 mm. Atm. žganja: 5. Zun. pov. je brisana, bledorjave (10 YR 7/3) barve; notr. pov. je glazirana z olivnosivo glazuro (5 Y 5/2). Okras: kanelura; p. vratu 21,0 cm, v. 4,4 cm. SE 068. Sek./kv. 7/3. Akc. št. A08.PN0100.

8. 2 fr. ustja lonca iz drobnoizrnatne glin, ki vsebuje primesi A, B, C, E, vel. zrnč od 0,51-2,00 mm. Atm. žganja: 4. Obe

pov. sta brisani, sive (10 YR 6/1) barve; r. p. 20,8 cm, v. 2,2 cm. SE 068. Sek./kv. 7/3. Akc. št. A08.PN0099.

9. Fr. ustja lonca iz drobnoizrnatne glin, ki vsebuje primesi A, B, C, E, vel. zrnč od 0,51-2,00 mm. Atm. žganja: 4. Obe pov. sta brisani, temno sive (7,5 YR N4/) barve; r. p. 20,2 cm, v. 2,3 cm. SE 068. Sek./kv. 7/3. Akc. št. A08.PN0084.

10. Fr. zgor. dela posode iz finoizrnatne glin, ki vsebuje primesi A, B, C, E, vel. zrnč od 0,11-0,50 mm. Atm. žganja: 7. Obe pov. sta brisani, blede rumene (5 Y 7/3) barve; r. p. 17,6 cm, v. 3,6 cm. SE 068. Sek./kv. 7/3. Akc. št. A08.PN0087.

11. Fr. ustja posode iz drobnoizrnatne glin, ki vsebuje primesi A, B, C, E, vel. zrnč od 0,51-2,00 mm. Atm. žganja: 3. Obe pov. sta brisani, temne rjavočrne (5 Y 3/1) barve; obe pov. rjave in črne lise; r. p. 17,6 cm, v. 3,1 cm. SE 068. Sek./kv. 7/3. Akc. št. A08.PN0198.

12. Fr. ustja lonca iz finoizrnatne glin, ki vsebuje primesi A, B, C, E, vel. zrnč od 0,11-0,50 mm. Atm. žganja: 5. Obe pov. sta brisani, sive (7,5 YR N5/) barve; r. p. 23,2 cm, v. 2,0 cm. SE 068. Sek./kv. 7/5. Akc. št. A08.PN0138.

13. 2 fr. ustja posode iz drobnoizrnatne glin, ki vsebuje primesi A, B, C, E, vel. zrnč od 0,51-2,00 mm. Atm. žganja: 4. Obe pov. sta brisani, temno sive (7,5 YR N3/) barve; r. p. 16,8 cm, v. 2,6 cm. Sek./kv. 7/3. Akc. št. A08.PN0098.

14. Fr. zgor. dela posode iz finoizrnatne glin, ki vsebuje primesi A, B, C, E, vel. zrnč od 0,11-0,50 mm. Atm. žganja: 4. Obe pov. sta brisani, sivočrne (2,5 Y N4/) barve. Okras: 3 horiz. linije izdel. v teh. kaneliranja; p. 14,0 cm, v. 5,7 cm. SE 068. Sek./kv. 7/3. Akc. št. A08.PN0093.

15. Fr. ustja lonca in finoizrnatne glin, ki vsebuje primesi A, B, C, E, vel. zrnč od 0,11-0,50 mm. Atm. žganja: 6. Obe pov. sta brisani, sivočrne (7,5 YR N3/) barve; r. p. 31,0 cm, v. 2,0 cm. SE 068. Sek./kv. 7/3. Akc. št. A08.PN0197.

16. Fr. zgor. dela lonca iz finoizrnatne glin, ki vsebuje primesi A, B, C, E, vel. zrnč od 0,11-0,50 mm. Atm. žganja: 8. Obe pov. sta brisani, temno sive (2,5 Y N4/) barve. Okras: žlebovi; p. 32,0 cm, v. 5,4 cm. SE 068. Sek./kv. 7/4. Akc. št. A08.PN0109.

Tabla 13

1. Fr. ostenja posode iz zelo finoizrnatne glin, ki vsebuje primesi A, B, C, vel. zrnč od 0,01-0,10 mm. Atm. žganja: 3. Zun. pov. je brisana, temno rjave (7,5 YR 4/4) barve - svetlo rjave lise; notr. pov. je glazirana s svetlo olivnosivo glazuro (5 Y 6/2). Okras: žlebljeni valovnici; d. 6,0 cm, v. 2,8 cm. SE 068. Sek./kv. 7/3. Akc. št. A08.PN0101.

2. Fr. ostenja lonca iz finoizrnatne glin, ki vsebuje primesi A, B, vel. zrnč od 0,11-0,50 mm. Atm. žganja: 6. Obe pov. sta brisani, temno sive (2,5 Y N4/) barve. Okras: odtisi lončarskega noža; d. 4,5 cm, v. 6,6 cm. SE 068. Sek./kv. 7/5. Akc. št. A08.PN0139.

3. 2 fr. največjega oboda lonca iz finoizrnatne glin, ki vsebuje primesi A, B, C, vel. zrnč od 0,11-0,50 mm. Atm. žganja: 4. Obe pov. sta brisani, zun. pov. rjavočrne (5 YR 3/1); notr. pov. temno sive (2,5 YR N4/) barve. Okras: odtisi lončarskega noža in žlebovi; d. 11,0 cm, v. 4,2 cm. SE 068. Sek./kv. 7/3. Akc. št. A08.PN0089.

4. Fr. ostenja posode iz finoizrnatne glin, ki vsebuje primesi A, B, C, vel. zrnč od 0,11-0,50 mm. Atm. žganja: 4. Obe pov. sta brisani, temno sive (7,5 YR N4/) barve. Okras: razčlenjeno plastično rebro; d. 7,0 cm, v. 4,7 cm. SE 068. Sek./kv. 7/4. Akc. št. A08.PN0110.

5. Fr. zgor. dela pokrova iz finoizrnatne glin, ki vsebuje primesi A, B, C, E, vel. zrnč od 0,11-0,50 mm. Atm. žganja: 1. Obe pov. sta brisani, svetlo rjave (7,5 YR 7/3) barve; p. 3,4 cm, v. 1,9 cm. SE 068. Sek./kv. 7/4. Akc. št. A08.PN0113.

6. Fr. zgor. dela pokrova iz finoizrnatne glin, ki vsebuje primesi A, B, C, vel. zrnč od 0,11-0,50 mm. Atm. žganja: 5. Obe pov. sta brisani, zun. pov. sivorjave (2,5 Y 5/2); notr.

pov. črne (2.5 Y N2/) barve; p. 7,4 cm, v. 2,5 cm. SE 068. Sek./kv. 7/4. Akc. št. A08.PN0105.

7. Fr. zgor. dela lonca iz finožrnate glin, ki vsebuje primesi A, B, E, vel. zrnc od 0,11-0,50 mm. Atm. žganja: 4. Obe pov. sta brisani, temno sive (2.5 Y N4/) barve. Okras: razčlenjeno plastično rebro in kanelure; d. 3,9 cm, v. 4,9 cm. SE 068. Sek./kv. 7/4. Akc. št. A08.PN0111.

8. Fr. ostenja posode iz finožrnate glin, ki vsebuje primesi A, B, C, E, vel. zrnc od 0,11-0,50 mm. Atm. žganja: 2. Obe pov. sta brisani, zun. pov. temne rjavočrne (10 YR 3/1); notr. pov. sivočrne (7.5 YR N3/) barve. Okras: odtisi lončarskega noža in žlebovi; d. 4,7 cm, v. 4,2 cm. SE 068. Sek./kv. 7/3. Akc. št. A08.PN0200.

9. Fr. pokrova iz drobnožrnate glin, ki vsebuje primesi A, B, C, E, vel. zrnc od 0,51-2,00 mm. Atm. žganja: 8. Obe pov. sta brisani, sivočrne (2.5 YR N3/) barve; d. 6,1 cm, v. 3,1 cm. SE 068. Sek./kv. 7/3. Akc. št. A08.PN0086.

10. Skleda z ročajem iz grobožrnate glin, ki vsebuje primesi A, B, C, D, E, vel. zrnc od 0,51-3,00 mm. Atm. žganja: 1. Obe pov. sta brisani, oranžnordeče (2.5 YR 6/8) barve. Okras: žlebovi; p. u. 22,6 cm, p. d. 9,1 cm, v. 7,7 cm. Sek./kv. 7/4. Akc. št. A08.PN0118.

11. Fr. spod. dela skleda iz finožrnate glin, ki vsebuje primesi A, B, C, vel. zrnc od 0,11-0,50 mm. Atm. žganja: 8. Obe pov. sta brisani, temno sive (2.5 Y N4/) barve; r. p. 10,8 cm, v. 3,6 cm. SE 068. Sek./kv. 7/5. Akc. št. A08.PN0128.

12. 6 fr. skleda iz grobožrnate glin, ki vsebuje primesi A, B, C, E, vel. zrnc od 0,51-3,00 mm. Atm. žganja: 9. Obe pov. sta brisani, sivočrne (2.5 Y N3/) barve. Okras: kanelure; p. 36,4 cm, v. 11,8 cm. Sek./kv. 7/3. Akc. št. A08.PN0082.

13. 3 fr. zgor. dela skleda iz drobnožrnate glin, ki vsebuje primesi A, B, C, E, vel. zrnc od 0,51-2,00 mm. Atm. žganja: 6. Obe pov. sta brisani, zun. pov. temne rjavosive (10 YR 4/1); notr. pov. sivočrne (7.5 YR N3/) barve. Okras: žlebovi; p. 52,4 cm, v. 8,2 cm. Sek./kv. 7/3. Akc. št. A08.PN0102.

14. Skleda iz grobožrnate glin, ki vsebuje primesi A, B, C, E, vel. zrnc od 0,51-3,00 mm. Atm. žganja: 9. Obe pov. sta brisani, sivočrne (2.5 Y N3/) barve. Okras: žlebovi; p. 41,0 cm, v. 6,4 cm. Sek./kv. 7/4. Akc. št. A08.PN0120.

15. Zgornji del skleda iz drobnožrnate glin, ki vsebuje primesi A, B, C, E, vel. zrnc od 0,51-2,00 mm. Atm. žganja: 5. Obe pov. sta brisani, zun. pov. rdečerjave (5 YR 5/2); notr. pov. sive (5 YR 5/1) barve. Okras: žleb; p. 44,4 cm, v. 4,5 cm. Sek./kv. 7/5. Akc. št. A08.PN0125.

Tabla 14

1. Fr. dna posode iz finožrnate glin, ki vsebuje primesi A, B, C, E, vel. zrnc od 0,11-0,50 mm. Atm. žganja: 6. Obe pov. sta brisani, zun. pov. temne rdečerjave (5 YR 3/3); notr. pov. sivočrne (7.5 YR N3/) barve; r. p. 10,0 cm, v. 3,1 cm. SE 068. Sek./kv. 7/3. Akc. št. A08.PN0096.

2. Fr. dna posode iz drobnožrnate glin, ki vsebuje primesi A, B, C, E, vel. zrnc od 0,51-2,00 mm. Atm. žganja: 8. Obe pov. sta brisani, temno sive (7.5 YR N4/) barve; p. 11,2 cm, v. 2,0 cm. SE 068. Sek./kv. 7/3. Akc. št. A08.PN0095.

3. Spodnji del lonca iz drobnožrnate glin, ki vsebuje primesi A, B, C, E, vel. zrnc od 0,51-2,00 mm. Atm. žganja: 6. Obe pov. sta brisani, zun. pov. sivočrne (7.5 YR N3/)- sive lise; notr. pov. sive (5 Y 5/1) barve; p. 11,0 cm, v. 5,7 cm. SE 068. Sek./kv. 7/4. Akc. št. A08.PN0208.

4. Fr. dna posode iz drobnožrnate glin, ki vsebuje primesi A, B, C, E, vel. zrnc od 0,51-2,00 mm. Atm. žganja: 6. Obe pov. sta brisani, zun. pov. sivočrne (7.5 YR N3/); notr. pov. temno sive (7.5 YR N4/) barve; p. 11,8 cm, v. 5,0 cm. SE 068. Sek./kv. 7/4. Akc. št. A08.PN0106.

5. Spodnji del lonca iz drobnožrnate glin, ki vsebuje primesi A, B, C, E, vel. zrnc od 0,51-2,00 mm. Atm. žganja: 7. Obe

pov. sta brisani, zun. pov. sivorjave (2.5 Y 5/2)- sivočrne lise; notr. pov. sive (10 YR 6/1) barve; p. 13,4 cm, v. 4,9 cm. SE 068. Sek./kv. 7/4. Akc. št. A08.PN0206.

6. Fr. spod. dela posode iz finožrnate glin, ki vsebuje primesi A, B, C, E, vel. zrnc od 0,11-0,50 mm. Atm. žganja: 5. Obe pov. sta brisani, zun. pov. rdeče rjave (2.5 YR 4/3); notr. pov. svetle sivorjave (10 YR 5/1) barve; p. 14,0 cm, v. 4,9 cm. SE 068. Sek./kv. 7/5. Akc. št. A08.PN0129.

7. Dno posode iz drobnožrnate glin, ki vsebuje primesi A, B, C, E, vel. zrnc od 0,51-2,00 mm. Atm. žganja: 7. Obe pov. sta brisani, zun. pov. svetlo rjave (2.5 Y 5/2)- črne, rjave lise; notr. pov. svetlo sive (5 Y 7/2) barve; p. 14,0 cm, v. 8,2 cm. Sek./kv. 7/4. Akc. št. A08.PN0119.

8. Dno lonca iz drobnožrnate glin, ki vsebuje primesi A, B, C, E, vel. zrnc od 0,51-2,00 mm. Atm. žganja: 8. Obe pov. sta brisani, sivočrne (2.5 Y N3/) barve; p. 15,6 cm, v. 7,5 cm. Sek./kv. 7/3,4. Akc. št. A08.PN0103.

9. Dno posodice iz finožrnate glin, ki vsebuje primesi A, B, C, vel. zrnc od 0,11-0,50 mm. Atm. žganja: 1. Zun. pov. je brisana, svetlo rdeče (7.5 YR 7/6) barve; notr. pov. je glazirana z rjavo glazuro (7.5 YR 5/6); p. 5,1 cm, v. 3,6 cm. Sek./kv. 7/3. Akc. št. A08.PN0085.

10. Fr. dna posode iz zelo finožrnate glin, ki vsebuje primesi A, B, C, vel. zrnc od 0,01-0,10 mm. Atm. žganja: 1. Zun. pov. je brisana, bledorjave (10 YR 8/6) barve; notr. pov. je glazirana s svetlo rjavo glazuro (7.5 YR 5/8); p. 6,0 cm, v. 2,3 cm. Sek./kv. 7/3. Akc. št. A08.PN0090.

11. Fr. dna posode iz finožrnate glin, ki vsebuje primesi A, B, C, E, vel. zrnc od 0,11-0,50 mm. Atm. žganja: 1. Zun. pov. je brisana, svetlo rjave (7.5 YR 7/4) barve; notr. pov. je engobirana (B5) in glazirana s transparentno glazuro (00); r. p. 8,0 cm, v. 1,6 cm. SE 068. Sek./kv. 7/3. Akc. št. A08.PN0199.

12. Dno posode iz zelo finožrnate glin, ki vsebuje primesi A, B, C, vel. zrnc od 0,01-0,10 mm. Atm. žganja: 1. Zun. pov. je brisana, rdečerjave (2.5 YR 5/4) barve; notr. pov. je engobirana (B2) in glazirana z olivno glazuro (5 Y 5/4); p. 7,0 cm, v. 3,2 cm. SE 068. Sek./kv. 7/5. Akc. št. A08.PN0137.

13. Fr. ustja pokrova iz drobnožrnate glin, ki vsebuje primesi A, B, C, E, vel. zrnc od 0,51-2,00 mm. Atm. žganja: 8. Obe pov. sta brisani, temno sive (2.5 Y N4/) barve; sivorjave lise; r. p. 17,8 cm, v. 2,9 cm. SE 068. Sek./kv. 7/5. Akc. št. A08.PN0124.

14. Fr. pokrova iz finožrnate glin, ki vsebuje primesi A, B, C, E, vel. zrnc od 0,11-0,50 mm. Atm. žganja: 5. Obe pov. sta brisani, zun. pov. rdečerjave (2.5 YR 4/3); notr. pov. črne (7.5 YR N2/) barve; r. p. 24,4 cm, v. 2,1 cm. SE 068. Sek./kv. 7/3. Akc. št. A08.PN0196.

15. 2 fr. ustja pokrova iz drobnožrnate glin, ki vsebuje primesi A, B, C, vel. zrnc od 0,51-2,00 mm. Atm. žganja: 8. Obe pov. sta brisani, sivočrne (2.5 Y N3/) barve. Okras: žlebovi; r. p. 21,0 cm, v. 3,6 cm. SE 068. Sek./kv. 7/4. Akc. št. A08.PN0121.

16. Fr. ustja pokrova iz finožrnate glin, ki vsebuje primesi A, B, C, vel. zrnc od 0,11-0,50 mm. Atm. žganja: 7. Obe pov. sta brisani, sivorjave (7.5 YR 6/2) barve; črne, temno rjave lise; r. p. 21,0 cm, v. 2,0 cm. SE 068. Sek./kv. 7/4. Akc. št. A08.PN0114.

17. Fr. ustja pokrova iz drobnožrnate glin, ki vsebuje primesi A, B, C, E, vel. zrnc od 0,51-2,00 mm. Atm. žganja: 6. Obe pov. sta brisani, sivočrne (7.5 YR N3/) barve; r. p. 17,2 cm, v. 1,7 cm. SE 068. Sek./kv. 7/4. Akc. št. A08.PN0108.

18. Fr. ustja pokrova iz finožrnate glin, ki vsebuje primesi A, B, C, E, vel. zrnc od 0,11-0,50 mm. Atm. žganja: 7. Obe pov. sta brisani, zun. pov. temne rdečerjave (5 YR 4/2); notr. pov. rdečerjave (5 YR 5/4) barve; r. p. 13,0 cm, v. 1,1 cm. SE 068. Sek./kv. 7/5. Akc. št. A08.PN0134.

19. Fr. spod. dela posode iz finožrnate glin, ki vsebuje primesi A, B, C, vel. zrnc od 0,11-0,50 mm. Atm. žganja: 6. Obe pov. sta brisani, zun. pov. sivočrne (2.5 Y N3/); notr. pov. sive (2.5 Y N6/) barve; p. 12,2 cm, v. 3,1 cm. SE 068.

Sek./kv. 7/3. Akc. št. A08.PN0094.

20. 2 fr. dna posode iz drobnorzne gline, ki vsebuje primesi A, B, C, E, vel. zrnc od 0,51-2,00 mm. Atm. žganja: 8. Obe pov. sta brisani, črne (2.5 YR N2.5/) barve; p. 11,8 cm, v. 2,2 cm. SE 068. Sek./kv. 7/4. Akc. št. A08.PN0107.

21. 2 fr. dna posode iz drobnorzne gline, ki vsebuje primesi A, B, C, vel. zrnc od 0,51-2,00 mm. Atm. žganja: 4. Obe pov. sta brisani, zun. pov. sive (2.5 Y N5/); notr. pov. svetlo sive (2.5 Y N7/) barve; p. 13,6 cm, v. 1,8 cm. SE 068. Sek./kv. 7/4. Akc. št. A08.PN0115.

Tabla 15

1. Fr. dna posode iz zelo finoizrne gline, ki vsebuje primesi A, B, C, vel. zrnc od 0,01-0,10 mm. Atm. žganja: 1. Zun. pov. je brisana, rdečerumene (7.5 YR 7/6) barve; notr. pov. je engobirana (B1) in glazirana s temno rjavo glazuro (7.5 YR 4/3); d. 7,4 cm, v. 3,5 cm. SE 089. Sek./kv. 8a/-. Akc. št. A08.PN0162.

2. 3 fr. krožnika iz finoizrne gline, ki vsebuje primesi A, B, C, E, vel. zrnc od 0,11-0,50 mm. Atm. žganja: 1. Zun. pov. je brisana, bledorjave (10 YR 7/4) barve; Zun. rob ustja in notr. pov. sta engobirana (B2) in glazirana s transparentno glazuro (00). Geometrijski in rastlinski motiv sta izdel. v sgraffito teh. in teh. slikanja s nadglazurnimi barvami: rjavo, svetlo rjavo, črno in listnatozeleno; r. p. 31,0 cm, v. 1,9 cm. SE 089. Sek./kv. 8a/-. Akc. št. A08.PN0165.

3. Fr. krožnika iz finoizrne gline, ki vsebuje primesi A, C, vel. zrnc od 0,11-0,50 mm. Atm. žganja: 1. Zun. pov. je brisana, rumene (10 YR 8/6) barve; notr. pov. je engobirana (B2) in glazirana s transparentno glazuro (00). Geometrijski in rastlinski motiv sta izdel. v sgraffito teh. in teh. slikanja s podglazurnimi barvami: rumeno, svetlo in temno zeleno ter modro; r. p. 28,0 cm, v. 3,7 cm. SE 089. Sek./kv. 8a/-. Akc. št. A08.PN0166.

4. Fr. krožnika iz zelo finoizrne gline, ki vsebuje primesi A, B, vel. zrnc od 0,01-0,10 mm. Atm. žganja: 1. Obe pov. sta glazirani s svetlo modro glazuro (34). Geometrijski in živalski motiv je izdel. v teh. slikanja z nadglazurnimi barvami modre barve; r. p. 12,2 cm, v. 1,8 cm. SE 089. Sek./kv. 8a/-. Akc. št. A08.PN0164.

5. Fr. skodelice iz zelo finoizrne gline, ki vsebuje primesi A, vel. zrnc od 0,01-0,10 mm. Atm. žganja: 1. Obe pov. sta glazirani s svetlo modro glazuro (34). Rastlinski motiv je izdel. v teh. slikanja z nadglazurnimi barvami: svetlo in temno modro; p. 10,4 cm, v. 5,8 cm. SE 089. Sek./kv. 8a/-. Akc. št. A08.PN0142.

6. 2 fr. bokala iz zelo finoizrne gline, ki vsebuje primesi A, E vel. zrnc od 0,01-0,10 mm. Atm. žganja: 1. Obe pov. sta engobirani (B1) in glazirani s transparentno glazuro (00). Geometrijski motiv je izdel. v teh. slikanja z nadglazurnimi barvami: modro, rumeno in svetlo rjavo; d. 7,3 cm, v. 7,0. SE 089. Sek./kv. 8a/-. Akc. št. A08.PN0167.

7. Fr. zgor. dela posode iz finoizrne gline, ki vsebuje primesi A, B, E, vel. zrnc od 0,11-0,50 mm. Atm. žganja: 1. Zun. pov. je glajena, svetlo rdeče (2.5 YR 6/6) barve; Zun. rob ustja in notr. pov. sta glazirana z listnatozeleno glazuro (28). Okras: žlebovi; p. 15,6 cm, v. 4,0 cm. SE 089. Sek./kv. 8a/-. Akc. št. A08.PN0161.

8. Fr. zgor. dela lonca iz finoizrne gline, ki vsebuje primesi A, B, C, vel. zrnc od 0,11-0,50 mm. Atm. žganja: 3. Zun. pov. je brisana, bledorjave (10 YR 6/3) barve; zun. rob ustja in notr. pov. sta glazirana z olivno glazuro (5 Y 4/4); r. p. 22,4 cm, v. 3,5 cm. SE 089. Sek./kv. 8a/-. Akc. št. A08.PN0160.

9. Fr. ustja in vratu lonca iz finoizrne gline, ki vsebuje primesi A, B, C, E, vel. zrnc od 0,11-0,50 mm. Atm. žganja: 4. Obe pov. sta brisani, temno sive (7.5 YR N4/) barve; r. p. 18,0 cm, v. 3,4 cm. SE 089. Sek./kv. 8a/-. Akc. št. A08.PN0144.

10. Fr. lonca iz drobnorzne gline, ki vsebuje primesi A, C, E, vel. zrnc od 0,51-2,00 mm. Atm. žganja: 1. Obe pov. sta

brisani, bledorjave (10 YR 7/3) barve; notr. pov. črne, temno rjave lise; r. p. 18,6 cm, v. 3,5 cm. SE 089. Sek./kv. 8a/-. Akc. št. A08.PN0143.

11. Fr. ustja in vratu lonca iz finoizrne gline, ki vsebuje primesi A, C, E, vel. zrnc od 0,11-0,50 mm. Atm. žganja: 3. Obe pov. sta brisani, zun. pov. sive (7.5 YR N5/-) rjave lise; notr. pov. blede rjave (10 YR 7/3) barve; r. p. 20,8 cm, v. 4,3 cm. SE 089. Sek./kv. 8a/-. Akc. št. A08.PN0145.

12. Fr. ustja lonca iz drobnorzne gline, ki vsebuje primesi A, B, C, vel. zrnc od 0,51-2,00 mm. Atm. žganja: 4. Obe pov. sta brisani, sivočrne (2.5 YR N3/) barve; r. p. 20,8 cm, v. 3,5 cm. SE 089. Sek./kv. 8a/-. Akc. št. A08.PN0153.

13. 2 fr. ustja in vratu lonca iz finoizrne gline, ki vsebuje primesi A, B, C, E, vel. zrnc od 0,11-0,50 mm. Atm. žganja: 4. Obe pov. sta brisani, zun. pov. sivočrne (2.5 Y N3/); notr. pov. svetlo sive (5YR 7/1) barve; r. p. 24,6 cm, v. 4,3 cm. SE 089. Sek./kv. 8a/-. Akc. št. A08.PN0148.

14. Fr. ustja lonca iz finoizrne gline, ki vsebuje primesi A, C, E, vel. zrnc od 0,11-0,50 mm. Atm. žganja: 4. Obe pov. sta brisani, sive (2.5 Y N5/) barve; r. p. 23,8 cm, v. 3,0 cm. SE 089. Sek./kv. 8a/-. Akc. št. A08.PN0152.

15. Fr. ustja lonca iz drobnorzne gline, ki vsebuje primesi A, B, C, vel. zrnc od 0,51-2,00 mm. Atm. žganja: 4. Obe pov. sta brisani, zun. pov. sive (10 YR 5/1); notr. pov. svetlo sive (10 YR 7/1) barve; r. p. 22,6 cm, v. 3,4 cm. SE 089. Sek./kv. 8a/-. Akc. št. A08.PN0156.

16. Fr. ustja in vratu lonca iz finoizrne gline, ki vsebuje primesi A, C, vel. zrnc od 0,11-0,50 mm. Atm. žganja: 2. Obe pov. sta brisani, temno sive (2.5 Y N4/) barve; zun. pov. črne lise. Okras: žlebljeni valovnici; r. p. 21,8 cm, v. 5,5 cm. SE 089. Sek./kv. 8a/-. Akc. št. A08.PN0159.

17. Fr. ustja in vratu lonca iz finoizrne gline, ki vsebuje primesi A, B, C, E, vel. zrnc od 0,11-0,50 mm. Atm. žganja: 4. Obe pov. sta brisani, temno sive (7.5 YR N4/) barve; r. p. 20,8 cm, v. 4,3 cm. SE 089. Sek./kv. 8a/-. Akc. št. A08.PN0147.

18. Fr. ustja lonca iz finoizrne gline, ki vsebuje primesi A, B, C, vel. zrnc od 0,11-0,50 mm. Atm. žganja: 4. Obe pov. sta brisani, temno sive (2.5 Y N4/) barve; r. p. 19,2 cm, v. 3,1 cm. SE 089. Sek./kv. 8a/-. Akc. št. A08.PN0157.

19. Fr. ustja lonca iz finoizrne gline, ki vsebuje primesi A, B, C, vel. zrnc od 0,11-0,50 mm. Atm. žganja: 3. Obe pov. sta brisani, zun. pov. temno sive (2.5 Y N4/) - črne, rjave lise; notr. pov. sive (2.5 Y N5/) barve - črne lise; r. p. 19,0 cm, v. 3,6 cm. SE 089. Sek./kv. 8a/-. Akc. št. A08.PN0158.

20. Fr. ustja in vratu posode iz finoizrne gline, ki vsebuje primesi A, B, C, E, vel. zrnc od 0,11-0,50 mm. Atm. žganja: 4. Obe pov. sta brisani, temno sive (2.5 Y N4/) barve; r. p. 17,4 cm, v. 4,0 cm. SE 089. Sek./kv. 8a/-. Akc. št. A08.PN0155.

Tabla 16

1. 2 fr. spod. dela posode iz finoizrne gline, ki vsebuje primesi A, B, C, vel. zrnc od 0,11-0,50 mm. Atm. žganja: 4. Obe pov. sta brisani, temno sive (7.5 YR N4/) barve. Okras: žlebovi; p. max. oboda 25,2 cm, v. 6,9 cm. SE 089. Sek./kv. 8a/-. Akc. št. A08.PN0185.

2. Fr. zgor. dela skledice iz finoizrne gline, ki vsebuje primesi A, C, E, vel. zrnc od 0,11-0,50 mm. Atm. žganja: 4. Obe pov. sta brisani, temno sive (2.5 Y N4/) barve. Okras: žlebovi; r. p. 35,8 cm, v. 4,5 cm. SE 089. Sek./kv. 8a/-. Akc. št. A08.PN0154.

3. Fr. ustja skledice iz finoizrne gline, ki vsebuje primesi A, B, C, E, vel. zrnc od 0,11-0,50 mm. Atm. žganja: 4. Zun. pov. je brisana, temno sive (7.5 YR N4/) barve; notr. pov. je polirana, črna sive (7.5 YR N3/) barve. Okras: kanelure; r. p. 37,2 cm, v. 3,2 cm. SE 089. Sek./kv. 8a/-. Akc. št. A08.PN0150.

4. Fr. zgor. dela skledice iz finoizrne gline, ki vsebuje primesi A, B, C, vel. zrnc od 0,11-0,50 mm. Atm. žganja: 4. Zun. pov. je brisana, temno sive (7.5 YR N4/) barve; notr. pov. je polirana,

sivočrne (2.5 Y N3/) barve. Okras: žlebovi; r. p. 37,2 cm, v. 4,7 cm. SE 089. Sek./kv. 8a/-. Akc. št. A08.PN0151.

5. Fr. trupa posode iz finožrnate gline, ki vsebuje primesi A, B, C, E, vel. zrnc od 0,11-0,50 mm. Atm. žganja: 4. Obe pov. sta brisani, zun. pov. temno sive (7.5 YR N4/); notr. pov. sive (2.5 YR N5/) barve. Okras: žlebljena; p. vratu 21,2 cm, v. 6,1 cm. SE 089. Sek./kv. 8a/-. Akc. št. A08.PN0187.

6. Fr. spod. dela posode iz finožrnate gline, ki vsebuje primesi A, B, C, E, vel. zrnc od 0,11-0,50 mm. Atm. žganja: 4. Obe pov. sta brisani, temno sive (2.5 Y N4/) barve. Okras: žlebovi; p. max. oboda 28,6 cm, v. 3,8 cm. SE 089. Sek./kv. 8a/-. Akc. št. A08.PN0186.

7. Fr. zgor. dela posode iz finožrnate gline, ki vsebuje primesi A, C, E, vel. zrnc od 0,11-0,50 mm. Atm. žganja: 4. Obe pov. sta brisani, temno sive (2.5 YR N4/). Okras: žlebovi; p. max. oboda 17,8 cm, v. 4,6 cm. SE 089. Sek./kv. 8a/-. Akc. št. A08.PN0184.

8. Fr. zgor. dela posode iz finožrnate gline, ki vsebuje primesi A, B, C, E, vel. zrnc od 0,11-0,50 mm. Atm. žganja: 1. Obe pov. sta brisani, svetlo sive (2.5 Y 7/2) barve; zun. pov. - temno sive lise. Okras: kanelure; p. vratu 22,0 cm, v. 4,2 cm. SE 089. Sek./kv. 8a/-. Akc. št. A08.PN0183.

9. Fr. pladnja (krožnika?) iz finožrnate gline, ki vsebuje primesi A, B, C, vel. zrnc od 0,11-0,50 mm. Atm. žganja: 1. Obe pov. sta brisani, svetlo sive (7.5 YR N7/) barve; sive, rjave lise; r. p. 12,7 cm, v. 1,5 cm. SE 089. Sek./kv. 8a/-. Akc. št. A08.PN0176.

10. Fr. pladnja (krožnika?) iz finožrnate gline, ki vsebuje primesi A, B, C, E, vel. zrnc od 0,11-0,50 mm. Atm. žganja: 1. Obe pov. sta brisani, rožnate (5 YR 7/3) barve; notr. pov. sive lise; r. p. 20,2 cm, v. 2,5 cm. SE 089. Sek./kv. 8a/-. Akc. št. A08.PN0178.

11. Fr. pladnja (krožnika?) iz finožrnate gline, ki vsebuje primesi A, B, C, E, vel. zrnc od 0,11-0,50 mm. Atm. žganja: 1. Obe pov. sta brisani, rožnate (5 YR 7/3) barve; svetlo sive lise; r. p. 21,6 cm, v. 2,5 cm. SE 089. Sek./kv. 8a/-. Akc. št. A08.PN0177.

12. Fr. ostenja posode iz finožrnate gline, ki vsebuje primesi A, C, E, vel. zrnc od 0,11-0,50 mm. Atm. žganja: 4. Obe pov. sta brisani, zun. pov. temno sive (2.5 YR N4/); notr. pov. rjavo sive (10 YR 5/2) barve. Okras: razčlenjeno plastično rebro in žlebovi; d. 5,6 cm, v. 5,2 cm. SE 089. Sek./kv. 8a/-. Akc. št. A08.PN0190.

13. Fr. ostenja posode iz finožrnate gline, ki vsebuje primesi A, B, C, E, vel. zrnc od 0,11-0,50 mm. Atm. žganja: 4. Obe pov. sta brisani, temno sive (7.5 YR N4/) barve. Okras: odtisi lončarskega noža; d. 5,7 cm, v. 4,2 cm. SE 089. Sek./kv. 8a/-. Akc. št. A08.PN0193.

14. 2 fr. ročaja iz finožrnate gline, ki vsebuje primesi A, B, C, vel. zrnc od 0,11-0,50 mm. Atm. žganja: 4. Obe pov. sta brisani, notr. pov. sivočrne (7.5 YR N3/); zun. pov. sive (2.5 Y N5/) barve. Okras: žlebovi; d. 1,9 cm. SE 089. Sek./kv. 8a/-. Akc. št. A08.PN0182.

15. Fr. zgor. dela posode iz finožrnate gline, ki vsebuje primesi A, B, C, E, vel. zrnc od 0,11-0,50 mm. Atm. žganja: 4. Obe pov. sta brisani, temno sive (2.5 YR N4/) barve. Okras: odtisi koleščka in žlebovi; d. 5,8 cm, v. 5,8 cm. SE 089. Sek./kv. 8a/-. Akc. št. A08.PN0189.

16. Fr. ostenja posode iz finožrnate gline, ki vsebuje primesi A, C, vel. zrnc od 0,11-0,50 mm. Atm. žganja: 4. Obe pov. sta brisani, sive (2.5 Y N5/) barve. Okras: odtisi lončarskega noža; d. 4,1 cm, v. 3,9 cm. SE 089. Sek./kv. 8a/-. Akc. št. A08.PN0192.

17. Fr. ostenja posode iz finožrnate gline, ki vsebuje primesi A, C, E, vel. zrnc od 0,11-0,50 mm. Atm. žganja: 3. Obe pov. sta brisani, zun. pov. sive (10 YR 6/1); notr. pov. svetlo sive (10 YR 7/2) barve; rjavosive lise. Okras: odtisi lončarskega noža in žlebovi; d. 4,5 cm, v. 3,4 cm. SE 089. Sek./kv. 8a/-. Akc. št. A08.PN0188.

18. Fragm. ostenja posode iz finožrnate gline, ki vsebuje

primesi A, C, E, vel. zrnc od 0,11-0,50 mm. Atm. žganja: 5. Obe pov. sta brisani, zun. pov. sive (7.5 YR N5/); notr. pov. črno sive (7.5 YR N3/) barve. Okras: odtisi prstov; d. 4,2 cm, v. 3,6 cm. SE 089. Sek./kv. 8a/-. Akc. št. A08.PN0191.

19. Fr. ostenja posode iz finožrnate gline, ki vsebuje primesi A, C, E, vel. zrnc od 0,11-0,50 mm. Atm. žganja: 4. Obe pov. sta brisani, zun. pov. sivočrne (2.5 Y N4/)-črne lise; notr. pov. svetle rjavosive (2.5 Y 6/2) barve. Okras: odtisi lončarskega noža; d. 6,0 cm, v. 5,2 cm. SE 089. Sek./kv. 8a/-. Akc. št. A08.PN0194.

Tabla 17

1. Fr. spod. dela posode iz finožrnate gline, ki vsebuje primesi A, C, E, vel. zrnc od 0,11-0,50 mm. Atm. žganja: 4. Obe pov. sta brisani, zun. pov. temno sive (7.5 YR N4/); notr. pov. sive (7.5 YR N5/) barve; d. 3,4 cm, v. 3,8 cm. SE 089. Sek./kv. 8a/-. Akc. št. A08.PN0172.

2. Fr. spod. dela posode iz finožrnate gline, ki vsebuje primesi A, C, E, vel. zrnc od 0,11-0,50 mm. Atm. žganja: 2. Obe pov. sta brisani, sive (2.5 YR N5/) barve; d. 3,7 cm, v. 3,3 cm. SE 089. Sek./kv. 8a/-. Akc. št. A08.PN0174.

3. Fr. spod. dela posode iz finožrnate gline, ki vsebuje primesi A, B, C, vel. zrnc od 0,11-0,50 mm. Atm. žganja: 4. Obe pov. sta brisani, sive (2.5 Y N5/) barve; p. 9,0 cm, v. 1,7 cm. SE 089. Sek./kv. 8a/-. Akc. št. A08.PN0173.

4. Fr. dna posode iz finožrnate gline, ki vsebuje primesi A, B, C vel. zrnc od 0,11-0,50 mm. Atm. žganja: 4. Obe pov. sta brisani, sive (2.5 Y N5/) barve; p. 7,5 cm, v. 3,7 cm. SE 089. Sek./kv. 8a/-. Akc. št. A08.PN0175.

5. Fr. dna posode iz finožrnate gline, ki vsebuje primesi A, B, C, E, vel. zrnc od 0,11-0,50 mm. Atm. žganja: 1. Obe pov. sta brisani, svetlo sive (2.5 Y N7/) barve; p. 11,6 cm, v. 3,7 cm. SE 089. Sek./kv. 8a/-. Akc. št. A08.PN0171.

6. Fr. spod. dela posode iz finožrnate gline, ki vsebuje primesi A, B, C, vel. zrnc od 0,11-0,50 mm. Atm. žganja: 4. Obe pov. sta brisani, zun. pov. temne sivorjave (10 YR 4/1); notr. pov. bledorjave (10 YR 7/4) barve; p. 12,4 cm, v. 2,1 cm. SE 089. Sek./kv. 8a/-. Akc. št. A08.PN0170.

7. Fr. spod. dela posode iz finožrnate gline, ki vsebuje primesi A, B, C, E, vel. zrnc od 0,11-0,50 mm. Atm. žganja: 4. Obe pov. sta brisani, temno sive (2.5 YR N4/) barve; p. 17,7 cm, v. 2,9 cm. SE 089. Sek./kv. 8a/-. Akc. št. A08.PN0169.

8. Fr. spod. dela posode iz finožrnate gline, ki vsebuje primesi A, C, vel. zrnc od 0,11-0,50 mm. Atm. žganja 4. Obe pov. sta brisani, zun. pov. sivočrne (2.5 Y N3/); notr. pov. sive (5 Y 6/1) barve; p. 12,7 cm, v. 5,8 cm. SE 089. Sek./kv. 8a/-. Akc. št. A08.PN0168.

9. Fr. spod. dela sklode iz drobnožrnate gline, ki vsebuje primesi A, B, C, E, vel. zrnc od 0,51-2,00 mm. Atm. žganja: 8. Obe pov. sta brisani, sivočrne (2.5 Y N3/) barve; p. 13,1 cm, v. 5,2 cm. SE 129. Sek./kv. 11/1. Akc. št. A08.PN0339.

10. Fr. spod. dela lonca iz finožrnate gline, ki vsebuje primesi A, B, C, E vel. zrnc od 0,11-0,50 mm. Obe pov. sta brisani, zun. pov. sivočrne (7.5 YR N3/); notr. pov. temno sive (7.5 YR N4/) barve; p. 11,0 cm, v. 7,4 cm. SE 129. Sek./kv. 11/1. Akc. št. A08.PN0337.

11. Fr. spod. dela lonca iz finožrnate gline, ki vsebuje primesi A, B, C, E, vel. zrnc od 0,11-0,50 mm. Atm. žganja: 8. Obe pov. sta brisani, zun. pov. črne (7.5 YR N2/); notr. pov. sivočrne (7.5 YR N3/) barve; p. 12,2 cm, v. 6,2 cm. SE 129. Sek./kv. 11/1. Akc. št. A08.PN0338.

12. Fr. spod. dela lonca iz drobnožrnate gline, ki vsebuje primesi A, B, C, vel. zrnc od 0,51-2,00 mm. Atm. žganja: 4. Obe pov. sta brisani, sive (7.5 YR N5/) barve; p. 12,4 cm, v. 4,1 cm. SE 129. Sek./kv. 11/1. Akc. št. A08.PN0336.

13. Fr. dna posode iz drobnožrnate gline, ki vsebuje primesi A, B, C, E, vel. zrnc od 0,51-2,00 mm. Atm. žganja: 4. Obe

pov. sta brisani, sive (7.5 YR N5/) barve; p. 11,3 cm, v. 1,9 cm. SE 129. Sek./kv. 11/1. Akc. št. A08.PN0341.

14. Fr. spod. dela posode iz finožrnate gline, ki vsebuje primesi A, B, C, E, vel. zrnc od 0,11-0,50 mm. Atm. žganja: 5. Obe pov. sta brisani, zun. pov. svetlo sive (10 YR 7/2); notr. pov. sivočrne (2.5 Y N3/) barve; p. 7,9 cm, v. 3,2 cm. SE 129. Sek./kv. 11/1. Akc. št. A08.PN0334.

15. 2 fr. spod. dela posode iz finožrnate gline, ki vsebuje primesi A, B, C, E, vel. zrnc od 0,11-0,50 mm. Atm. žganja: 1. Zun. pov. je brisana, svetlo rdeče (7.5 YR 7/6) barve - črne lise; notr. pov. je engobirana (B2); p. 7,2 cm, v. 4,3 cm. SE 129. Sek./kv. 11/1. Akc. št. A08.PN0340.

16. Fr. ostenja posode iz finožrnate gline, ki vsebuje primesi A, C, E, vel. zrnc od 0,11-0,50 mm. Atm. žganja: 5. Obe pov. sta brisani, temno sive (10 YR 4/1) barve. Okras: odtis pečata; d. 3,2 cm, v. 2,8 cm. SE 129. Sek./kv. 11/1. Akc. št. A08.PN0317.

17. Fr. ostenja posode iz finožrnate gline, ki vsebuje primesi A, B, C, E, vel. zrnc od 0,11-0,50 mm. Atm. žganja: 7. Obe pov. sta brisani, zun. pov. svetle, rjavosive (10 YR 7/2); notr. pov. svetlo sive (10 YR 7/2) barve. Okras: odtisi koleščka; d. 4,3 cm, v. 2,7 cm. SE 129. Sek./kv. 11/1. Akc. št. A08.PN0318.

18. 2 fr. ostenja lonca iz finožrnate gline, ki vsebuje primesi A, C, E, vel. zrnc od 0,11-0,50 mm. Atm. žganja: 5. Obe pov. sta brisani, bledorjave (10 YR 7/4) barve. Okras: odtis koleščka; d. 4,3 cm. SE 129. Sek./kv. 11/2. $x = 240$ cm, $y = -95$ cm, gl. -143 cm. Akc. št. A08.PN0009.

19. Fr. ostenja posode iz drobnožrnate gline, ki vsebuje primesi A, B, C, E, vel. zrnc od 0,51-2,00 mm. Atm. žganja: 5. Obe pov. sta brisani, zun. pov. svetlo sive (10 YR 7/2); notr. pov. črne (2.5 N 2.5) barve. Okras: odtisi trsa (cevke); d. 3,9 cm, v. 3,3 cm. SE 129. Sek./kv. 11/1. Akc. št. A08.PN0319.

20. Fr. ostenja posode iz finožrnate gline, ki vsebuje primesi A, B, C, E, vel. zrnc od 0,11-0,50 mm. Atm. žganja: 5. Obe pov. sta brisani, sive (10 YR 6/1) barve. Okras: odtisi trsa (cevke); d. 3,5 cm, v. 4,0 cm. SE 129. Sek./kv. 11/1. Akc. št. A08.PN0320.

21. Fr. ostenja lonca iz drobnožrnate gline, ki vsebuje primesi A, B, C, vel. zrnc od 0,51-2,00 mm. Atm. žganja: 4. Obe pov. sta brisani, temno sive (7.5 YR N4/) barve. Okras: odtisi lončarskega noža; d. 6,7 cm, v. 3,5 cm. SE 129. Sek./kv. 11/1. Akc. št. A08.PN0313.

22. Fr. ostenja lonca iz drobnožrnate gline, ki vsebuje primesi A, B, C, vel. zrnc od 0,51-2,00 mm. Atm. žganja: 8. Obe pov. sta brisani, temno sive (7.5 YR N4/) barve. Okras: odtisi lončarskega noža; d. 6,9 cm, v. 6,0 cm. SE 129. Sek./kv. 11/1. Akc. št. A08.PN0315.

23. Fr. ostenja lonca iz finožrnate gline, ki vsebuje primesi A, B, C, vel. zrnc od 0,11-0,50 mm. Atm. žganja: 5. Obe pov. sta brisani, zun. pov. blede rjave (10 YR 7/4); notr. pov. sive (2.5 Y N5/) barve. Okras: odtisi lončarskega noža; d. 4,1 cm, v. 4,5 cm. SE 129. Sek./kv. 11/1. Akc. št. A08.PN0321.

24. Posodica iz finožrnate gline, ki vsebuje primesi A, C, E, vel. zrnc od 0,11-0,50 mm. Atm. žganja: 1. Obe pov. sta glazirani s temno listnatozeleno glazuro (29). Zun. pov. je brisana, svetlo rdeče (7.5 YR 6/6) barve. Okras: žlebovi; p. 2,4 cm, v. 5,3 cm. SE 129. Sek./kv. 11/1. $x = 123$ cm, $y = 97$ cm, gl. -191 cm. Akc. št. A08.PN0004.

25. Fr. zgor. dela posodice iz finožrnate gline, ki vsebuje primesi A, B, C, E, vel. zrnc od 0,11-0,50 mm. Atm. žganja: 1. Zun. pov. je brisana, svetlo rdeče (7.5 YR 7/6) barve; zun. rob ustja in notr. pov. sta glazirana z listnatozeleno glazuro (28); p. 3,7 cm, v. 2,4 cm. SE 129. Sek./kv. 11/1. Akc. št. A08.PN0323.

36. 5 fr. cevi iz drobnožrnate gline, ki vsebuje primesi A, B, C, vel. zrnc od 0,51-2,00 mm. Atm. žganja: 7. Obe pov. sta brisani, svetlo sive (10 YR 7/1) barve; p. 6,1 x 6,1 cm, d. 8,4 cm. SE 129. Sek./kv. 11/1. Akc. št. A08.PN0311.

Tabla 18

1. 41 fr. lonca iz finožrnate gline, ki vsebuje primesi A, B, C, E, vel. zrnc od 0,11-0,50 mm. Atm. žganja: 4. Obe pov. sta brisani, sive (7.5 YR N5/) barve. Okras: žlebovi. Lonec je deformirane oblike; p. u. 23,6 cm, p. d. 11,3 cm, v. 24,5 cm. SE 129. Sek./kv. 11/1. gl. -122. Akc. št. A08.PN0310.

2. 5 fr. ostenja posode iz drobnožrnate gline, ki vsebuje primesi A, B, C, E, vel. zrnc od 0,51-2,00 mm. Atm. žganja: 4. Obe pov. sta brisani, sivočrne (2.5 Y N3/) barve; r. p. 19,5 cm, v. 8,0 cm. SE 129. Sek./kv. 11/1. Akc. št. A08.PN0316.

3. Lonec iz finožrnate gline, ki vsebuje primesi A, B, C, E, vel. zrnc od 0,11-0,51 mm. Atm. žganja: 4. Obe pov. sta brisani, sivočrne (7.5 YR N3/) barve. Okras: žlebovi; p. u. 19,2 cm, p. d. 11,2 cm, v. 20,5 cm. SE 129. Sek./kv. 11/1. $x = 115$ cm, $y = -150$ cm, gl. -203 cm. Akc. št. A08.PN0005.

4. 22 fr. lonca iz finožrnate gline, ki vsebuje primesi A, B, C, E, vel. zrnc od 0,11-0,50 mm. Atm. žganja: 4. Obe pov. sta brisani, temno sive (2.5 YR N4/) barve. Okras: žlebovi; p. 18,8 cm, v. 16,9 cm. SE 129. Sek./kv. 11/1. Akc. št. A08.PN0309.

5. 2 fr. posode iz finožrnate gline, ki vsebuje primesi A, B, C, E, vel. zrnc od 0,11-0,50 mm. Atm. žganja: 4. Obe pov. sta brisani, sive (7.5 YR N5/) barve. Okras: žlebovi; p. 11,0 cm, v. 14,1 cm. SE 129. Sek./kv. 11/1. $x = 124$ cm, $y = -137$ cm, gl. -205. Akc. št. A08.PN0006.

6. 2 fr. spod. dela lonca iz drobnožrnate gline, ki vsebuje primesi A, B, C, E, vel. zrnc od 0,51-2,00 mm. Atm. žganja: 8. Obe pov. sta brisani, sivočrne barve (2.5 Y N3/). Okras: odtisi lončarskega noža; r. p. trebuha 25,6 cm, v. 21,2. SE 129. Sek./kv. 11/1. Akc. št. A08.PN0312.

7. 67 fr. vrča z ročajem iz finožrnate gline, ki vsebuje primesi A, B, E, vel. zrnc od 0,11-0,50 mm. Atm. žganja: 1. Obe pov. sta brisani, rdeče (2.5 YR 5/6) barve. Okras: pasovi bele engobe, rdeče valovnice; p. u. 4,3 cm, v. 19,8 cm. SE 129. Sek./kv. 11/1,2. Akc. št. A08.PN0342.

Tabla 19

1. 2 fr. ustja lonca iz drobnožrnate gline, ki vsebuje primesi A, B, C, vel. zrnc od 0,51-2,00 mm. Atm. žganja: 4. Obe pov. sta brisani, temno sive (2.5 Y N4/) barve; r. p. 28,5 cm, v. 2,9 cm. SE 129. Sek./kv. 11/1. Akc. št. A08.PN0324.

2. 2 fr. ustja in vratu lonca iz drobnožrnate gline, ki vsebuje primesi A, B, C, vel. zrnc od 0,51-2,00 mm. Atm. žganja: 8. Obe pov. sta brisani, zun. pov. temno sive (7.5 YR N4/)-sivorjave lise; notr. pov. sivočrne (7.5 YR N3/) barve; r. p. 29,6 cm, v. 3,5 cm. SE 129. Sek./kv. 11/1. Akc. št. A08.PN0328.

3. Fr. ustja in vratu lonca iz finožrnate gline, ki vsebuje primesi A, B, C, E, vel. zrnc od 0,11-0,50 mm. Atm. žganja: 8. Obe pov. sta brisani, črne (7.5 YR N2/) barve; r. p. 31,7 cm, v. 3,4 cm. SE 129. Sek./kv. 11/1. Akc. št. A08.PN0327.

4. Fr. ustja lonca iz drobnožrnate gline, ki vsebuje primesi A, B, C, vel. zrnc od 0,51-2,00 mm. Atm. žganja: 8. Obe pov. sta brisani, črne (7.5 YR N2/) barve; r. p. 31,4 cm, v. 3,5 cm. SE 129. Sek./kv. 11/1. Akc. št. A08.PN0326.

5. 3 fr. zgor. dela sklede iz drobnožrnate gline, ki vsebuje primesi A, B, C, E, vel. zrnc od 0,51-2,00 mm. Atm. žganja: 8. Obe pov. sta brisani, temne rjavo sive (10 YR 4/1) barve; p. 30,6 cm, v. 7,2 cm. SE 129. Sek./kv. 11/1. Akc. št. A08.PN0329.

6. 6 fr. lonca iz drobnožrnate gline, ki vsebuje primesi A, B, C, E, vel. zrnc od 0,51-2,00 mm. Atm. žganja: 8. Obe pov. sta brisani, sivočrne (2.5 Y N3/) barve. Okras: odtisi lončarskega noža; p. max. = oboda 26,0 cm, v. 26,5 cm. SE 129. Sek./kv. 11/1. Akc. št. A08.PN0314.

7. Fr. ustja in vratu lonca iz finožrnate gline, ki vsebuje primesi A, B, C, E, vel. zrnc od 0,11-0,50 mm. Atm. žganja: 5. Obe pov. sta brisani, zun. pov. svetlo sive (10 YR 7/1); notr. pov. sivočrne (2.5 YR N3/) barve; r. p. 18,2 cm, v. 3,7

cm. SE 129. Sek./kv. 11/1. Akc. št. A08.PN0333.

8. Fr. ustja in vratu lonca iz finožrnate gline, ki vsebuje primesi A, B, C, E, vel. zrnc od 0,11-0,50 mm. Atm. žganja: 5. Obe pov. sta brisani, zun. pov. blede rjave (10 YR 7/3); notr. pov. svetlo sive (10 YR 7/2) barve; r. p. 21,6 cm, v. 3,7 cm. SE 129. Sek./kv. 11/1. Akc. št. A08.PN0330.

9. Fr. zgor. dela lonca iz finožrnate gline, ki vsebuje primesi A, B, C, E, vel. zrnc od 0,11-0,50 mm. Atm. žganja: 4. Obe pov. sta brisani, zun. pov. temno sive (5 Y 4/1); notr. pov. sivočrne (2,5 Y N3/) barve; r. p. 21,1 cm, v. 3,0 cm. SE 129. Sek./kv. 11/1. Akc. št. A08.PN0332.

10. Fr. krožnika iz finožrnate gline, ki vsebuje primesi A, B, C, vel. zrnc od 0,11-0,50 mm. Atm. žganja: 1. Zun. pov. je brisana, svetlo rdeče (5 YR 5/6) barve; notr. pov. je engobirana (B2) in glazirana s transparentno glazuro (00). Geometrijski motiv je izdel. v tehniki slikanja s podglazurnimi barvami: rumeno, temno rjavo in zeleno; d. 37,2 cm, v. 6,8 cm. SE 079. Sek./kv. 10/2. Akc. št. A08.PN0211.

11. Fr. zgor. dela lonca iz finožrnate gline, ki vsebuje primesi A, B, E, vel. zrnc od 0,11-0,50 mm. Atm. žganja: 8. Obe pov. sta brisani, sivočrne (2,5 YR N3/) barve; r. p. 21,6 cm, v. 4,0 cm. SE 079. Sek./kv. 10/2. Akc. št. A08.PN0214.

12. Fr. majolike iz zelo finožrnate gline, ki vsebuje primesi A, B, vel. zrnc od 0,01-0,10 mm. Atm. žganja: 1. Obe pov. sta engobirani (B4). Zun. pov. je glazirana s transparentno glazuro

(00); notr. pov. z listnatozeleno glazuro (28). Geometrijski motiv je izdel. v teh. slikanja s podglazurnimi barvami: temno rjavo, rumeno in listnatozeleno; d. 5,8 cm, v. 4,5 cm. SE 079. Sek./kv. 10/2. Akc. št. A08.PN0213.

13. Fr. zgor. dela posode iz finožrnate gline, ki vsebuje primesi A, B, C, E, vel. zrnc od 0,11-0,50 mm. Atm. žganja: 1. Zun. pov. je brisana, svetlo rdeče (7,5 YR 6/6) barve - rjavočrne lise; notr. pov. je glazirana z listnatozeleno glazuro (28). Okras: kanelure; r. p. 13,8 cm, v. 3,8 cm. SE 079. Sek./kv. 10/2. Akc. št. A08.PN0212.

14. 4 fr. posodice z ročajem iz zelo finožrnate gline, ki vsebuje primesi A, B, C, E, vel. zrnc od 0,01-0,10 mm. Atm. žganja: 1. Zun. pov. je brisana, svetlo rdeče (5YR 7/6) barve; zun. rob ustja in notr. pov. sta glazirana z olivno glazuro; r. p. 13,4 cm, v1. 2,6 cm, v2. 2,9 cm. SE 092. Sek./kv. 10/2. Akc. št. A08.PN0229.

15. 2 fr. posode iz drobnozrnate gline, ki vsebuje primesi A, B, C, E, vel. zrnc od 0,51-2,00 mm. Atm. žganja: 4. Obe pov. sta brisani, temno sive (2,5 YR N4/) barve; zun. rob ustja svetle rjavosive lise. Okras: žlebovi; r. p. 12,4 cm, v. 5,1 cm. SE 092. Sek./kv. 10/2. Akc. št. A08.PN0228.

16. Fr. pokrova iz finožrnate gline, ki vsebuje primesi A, B, C, E, vel. zrnc od 0,11-0,50 mm. Atm. žganja: 7. Obe pov. sta brisani, zun. pov. svetlo rjavosive (2,5 Y 6/2); notr. pov. sivorjave (2,5 Y 5/2) barve - črne lise; r. p. 24,6 cm, v. 1,8 cm. SE 092. Sek./kv. 10/2. Akc. št. A08.PN0216.

ANDREJKA, R. 1944-1945, Polhograjski baroni. - *Glas. Muz. dr. Slov.* 25-26, 105-108.

AVGUŠTIN, C. 1955, Zaključek izkopavanja na Kranclju. - *Loški razgledi* 2, 100-104.

BAUMGARTNER, E. in I. KRUEGER 1988, *Phönix aus Sand und Asche. Glas des Mittelalters.* - München.

BERTI, G. in R. PARENTI 1994, L'inserimento di ceramiche nell'architettura. Il caso della chiesa di San Romano a Lucca. - *Arch. Med.* 21, 193-211.

BLAZNIK, P. 1940, O cehih na Slovenskem (ponatis iz Zbornika slovenskega obrta 1918-1938). - *Loški razgledi. Doneski* 2, 1994, 3-15.

BLAZNIK, P. 1973, *Škofja Loka in Loško gospostvo (973-1803).* - Škofja Loka.

BOLDRINI, L. in M. MENDERA 1994, Consumo del vetro d'uso comune a San Giovanni Valarno (AR) nel'500: caratteristiche tehnologiche e tipologiche. - *Arch. Med.* 21, 499-516.

BORS, K. 1990, Die Keramik des Klosters S. Maria in Paradyso (St. Laurentio) bei Ried am Riedberg, NÖ, Bergung 1988. - *Beiträge zur Mittelalterarchäologie in Österreich* 6, 25-42.

BORS, K. 1994, Glasierte Keramik in Ortswüstungen. - *Beiträge zur Mittelalterarchäologie in Österreich* 10, 1994, 5-22.

BRANDL, R. 1984, Formen spätmittelalterlicher Keramik. - V: *Aus dem Wirtshaus zum Wilden Mann. Funde aus dem mittelalterlichen Nürnberg.* 33-37, Nürnberg (katalog razstave).

BREGANT, T. 1979, Keramično gradivo iz zijalk na Lepi glavi in Dolgi njivi. - *Slovenski etnograf* 30, 1979, 113-122.

BREGANT, T. 1984, *Pečnice s starega gradu Celje.* - Ljubljana, Celje (katalog razstave).

BRYCH, V., D. STEHLIKOVA in J. ŽEGKLITZ 1990, *Pražske kachle doby gotické a renesanční.* - Praha (katalog razstave).

BUORA, M. 1993, Olle per stufte. - V: *Ceramiche rinascimentali a Udine e altri materiali dello scavo del Palazzo Savorgnan di Piazza Venerio,* Cataloghi e monografie archeologiche dei Civici Musei di Udine 4, 86-88.

CASSAI, C. C. 1992, La discarica del Castello. - V: *Ferrara prima e dopo il Castello. Testimonienze archeologiche per la storia della città,* 182-216, Ferrara.

CASSANI, G in M. FASANO 1993, La grezza terracotta. - V: *Ceramiche rinascimentali a Udine e altri materiali dello scavo del Palazzo Savorgnan di Piazza Venerio,* Cataloghi e monografie archeologiche dei Civici Musei di Udine 4, 57-80.

CERAMICHE 1981, *Ceramiche medioevali e rinascimentali nell'Isontino e raccolte settecentesche dei Musei Provinciali di Gorizia.* - Gorizia (katalog razstave).

CIGLENEČKI, S. 1980, Arheološko sondiranje utrjene srednjeveške naselbine Figožar nad Lembergom pri Šmarju. - *Zgod. čas.* 34/4, 403-411.

COZZA, F. 1988, Testimonianze di attività produttive vascolari del XII al XIX secolo a Padova. - *Padusa* 24, 91-210.

COZZA, F. 1989, La produzione ceramica veneta dal basso medioevo al rinascimento. - *Manufatti* 1, Este.

CUNJA, R. 1989, *Koper med Rimom in Benetkami.* - Ljubljana.

ENDRES, W. 1990, Kacheln und Geschirre der Bogener Hafnermeister Georg Pösinger und Hans Gabriel um 1700. - *Jahresbericht des historischen Vereins für Straubing und Umgebung* 91, 205-253.

ENDRES, W. 1991, Straubinger Keramik um 1600 - der Funkomplex "vorm obern tor" in Straubing. - *Jahresbericht des historischen Vereins für Straubing und Umgebung* 92, 35-81.

FELDENHAUER-SCHMIDT, S. 1991, Hohlglasfunde des Mittelalters aus Niederösterreich. - *Beiträge zur Mittelalterarchäologie in Österreich* 7, 9-37.

FRANZ, R. 1981, *Der Kachelofen. Entstehung und Kunstgeschichtliche Entwicklung vom Mittelalter bis zum Ausgang des Klassizismus.* - Forschungen und Berichte des Institutes für Kunstgeschichte der Universität Graz 1.

GELICHI, S. 1992, Una discarica di scarti di fornace e la graffita ferrarese del XV. secolo. - V: *Ferrara prima e dopo il Castello. Testimonienze archeologiche per la storia della città,* 260-288, Ferrara.

GELICHI, S. et al. 1991, Archeologia medievale a Lugo. Aspetti del quotidiano rei ritrovamenti della Rocca. - *Ricerche di archeologia altomedievale e medievale* 17, Firenze.

GRAFENAUER, B. 1962, *Kmečki upori na Slovenskem.* - Ljubljana.

- GRAFENAUER, B. 1965, *Zgodovina Slovenskega naroda II.* - Ljubljana.
- GROSS, U. 1991, *Mittelalterliche Keramik zwischen Neckarmündung und Schwabischer Alb.* - Forschungen und Berichte des Mittelalters in Baden-Württemberg 12, Stuttgart.
- GUŠTIN, M., R. CUNJA in K. K. PREDOVNIK 1993, *Podbočje-Stari grad.* - Pos. muz. Brež. 9.
- GUŠTIN, M. in Ma. HORVAT 1994, *Ljubljanski grad. Pečnice.* - Archaeologia Historica Slovenica 1, Ljubljana.
- HEBERT, B. et. al. 1990, Archäologische Untersuchungen des Bundesdenkmalamts an Mittelalterlichen Bauten in der Steiermark. - *Beiträge zur Mittelalterarchäologie in Österreich* 6, 89-123.
- HEJDOVÁ, D. in O. DRAHOTOVÁ 1989, *Česke sklo I. Sklo období stredoveku a renesance, 13. století - I. polovina 17. století.* - Praha.
- HOLL, I. 1955, Ausländische Keramikfunde des XII.-XVI. Jahrhunderts in Ungarn. - *Budapest régiségei* XVI, 191-197.
- HOLL, I. 1963, Mittelalterliche Keramik aus dem Burgpalast von Buda (13.-15. Jahrhundert). - *Budapest régiségei* 20, 335-394.
- HOLL, I. 1991, Mittelalterliche Goldschmiede in Buda, Handwerk und Topographie. - *Beiträge zur Mittelalterarchäologie in Österreich* 7, 79-91.
- HOLL, I. 1993, Renaissance-Öfen. Mittelalterliche Ofenkacheln in Ungarn - V. - *Acta Arch. Acad. Sc. Hung.* 45, 247-299.
- HOLL, I. in N. PARÁDI 1982, *Das mittelalterliche Dorf Sarvaly.* - Fontes Archaeologici Hungariae, Budapest.
- HÖFLER, J. 1986, *O prvih cerkvah in pražupnijah na Slovenskem. Prolegomena k historični topografiji predjožefinskih župnij.* - Razprave FF, Ljubljana.
- HORVAT, Ma. 1996, Obdelava lončenine z Velike planine. - *Traditiones* 25, 81-89.
- HORVAT, Ma. 1999, I risultati delle ricerche archeologiche nel territorio di Ljubljana. - *Archeologia di frontiera* 2, 145-147.
- JANSSEN, W. 1995, *Der Windsheimer Spitalfund aus der Zeit um 1500, Ein Dokument reichsstädtischer Kulturgeschichte Reformationszeitalters.* - Wissenschaftliche Beibände zum Anzeiger des Germanischen National-Museums 11, Nürnberg.
- JERŠIN DEREANI, M. 1997, *Špeličeva hiša v Črnomlju.* - Ljubljana (diplomska naloga, Oddelek za arheologijo FF Univerze v Ljubljani).
- KAHSNITZ, R. 1984, Formen mittelalterlicher Gläser. Aus dem Wirtshaus zum Wilden Mann. -V: *Funde aus dem mittelalterlichen Nürnberg*, 38-56, Nürnberg (katalog razstave).
- KATALOGE DES KUNSTGEWERBEMUSEUMS 1963, *Kataloge des Kunstgewerbemuseums Köln 1. Glas.* - Köln.
- KERAMISCHE BODENFUNDE 1982, *Keramische Bodenfunde aus Wien, Mittelalter - Neuzeit.* - Wien (katalog razstave).
- KERMAN, B. 1990, Metalurška delavnica pri Gradu na Goričkem. - V: *Zbornik Soboškega muzeja* 1, 117-124.
- KLESSE, B. 1966, Majolika. - *Kataloge des Kunstgewerbemuseums Köln 2*, Köln.
- KOROŠEC, P. 1984, Nalaz srednjovekovnog stakla iz pećine "Jama" u Predjami. - *Starohrv. pros.* 14, 107-124.
- KOS, D. 1994, *Med gradom in mestom. Odnos kranjskega, slovenještajerskega in koroškega plemstva do gradov in meščanskih naselij do začetka 15. stoletja.* - Zbirka ZRC 1, Ljubljana.
- KOS, M. 1975, *Gradivo za historično topografijo Slovenije I, II.* - Ljubljana.
- KOS, Ma. 1991, Ljubljanske steklarne in njihovi izdelki v 16. stoletju. - *Kronika* 39/3, 13-17.
- KOS, Ma. 1995, *Keramika v obdobju gotike.* - V: *Gotika v Sloveniji*, 203-215, Ljubljana (katalog razstave).
- KOS, Ma. in M. ŽVANUT 1994, *Ljubljanske steklarne v 16. stoletju in njihovi izdelki.* - Viri. Gradivo za materialno kulturo Slovencev 1, Ljubljana.
- KOS, Ma. et al. 1995, *Katalog razstavljenih predmetov.* - V: *Gotika v Sloveniji*, 267-373, Ljubljana (katalog razstave).
- KOVACSOVICS, W. K. 1993, *Zu einer Ausgrabung in der Altstadt von Salzburg Funde aus dem Haus Herbert von Karajan - Platz 1.* - *Beiträge zur Mittelalterarchäologie in Österreich* 9, 87-118.
- LA CITTÀ NELLA CITTÀ 1989, *La città nella città. Un intervento di archeologia urbana in Concordia Sagittaria.* - Este (katalog razstave).
- LAMUT, B. 1993, *Poznosrednjeveške in zgodnjenooveške najdbe s Ptujca.* - V: *Ptujski arheološki zbornik. Ob 100 letnici muzeja in Muzejskega društva*, 601-627, Ptuj.
- LEONARDUZZI, A. 1993a, *La maiolica rinascimentale.* - V: *Ceramiche rinascimentali a Udine e altri materiali dello scavo del Palazzo Savorgnan di Piazza Venerio*, Cataloghi e monografie archeologiche dei Civici Musei di Udine 4, 51-56.
- LEONARDUZZI, A. 1993b, *La ceramica graffita.* - V: *Ceramiche rinascimentali a Udine e altri materiali dello scavo del Palazzo Savorgnan di Piazza Venerio*, Cataloghi e monografie archeologiche dei Civici Musei di Udine 4, 47-50.
- LIEBSCHER, I. in F. WILLERT 1988, *Tehnologija keramike.* - Beograd (prevod *Technologie der Keramik*).
- LOŽAR, R. 1939, *Staroslovansko in srednjeveško lončarstvo v Sloveniji.* - *Glas. Muz. dr. Slov.* 1-4, 180-225.
- MAROLT, M. 1929, *Dekanija Vrhnika.* Topografski opis. - Ljubljana.
- MINGUZZI, S. 1988, *La collezione di ceramiche graffite del Museo Davia Bargellini di Bologna.* - *Padusa* 24, 121-143.
- NAPOTI, S. 1992, *Le ceramiche a Ferrara nel Rinascimento: I reperti da corsa della Giovecca.* - V: *Ferrara prima e dopo il Castello. Testimonianze archeologiche per la storia della città*, 289-365, Ferrara.
- NEWMAN, H. 1977, *An Illustrated Dictionary of Glass.* - London.
- OTOREPEC, B. CKSLS, *Centralna kartoteka srednjeveških listin za Slovenijo na Zgodovinskem inštitutu ZRC SAZU.*
- POLLA, B. 1962, *Zisťovací historicko - archeologický výskum na bratrčickom Tábore na Zelenej hure u Hrabušiciach.* - *Slov. arch.* 10/1, 253-279.
- RENTZMANN, W. 1967, *Numismatisches Wappen-Lexikon des Mittelalters und Neuzeit.* - Osnabrück (ponatis iz leta 1876).
- RUGA, A. 1994, *Lamezia Terme (CZ) - loc. Santa Eufemia Vetere/Terravecchia. Resti dell'abbazia benedettina. Campagna di saggi 1992.* - *Arch. Med.* 21, 333-342.
- RUTTKAY, A. 1975, *Waffen und Reiterausrüstung des 9. bis ersten Hälfte des 14. Jahrhunderts in der Slowakei.* - *Slov. arch.* 23, 119-216.
- SAVAGE, G. in H. Newman 1985, *An Illustrated Dictionary of Ceramics.* - London.
- SIVIERO, G. B. 1980, *Ceramiche del XV e XVI secolo ritrovate a Padova.* - *Padusa* 16, 21-52.
- SLABE, M. 1977, *Loška slikana meščanska keramika.* - *Loški razgledi* 24, 55-57.
- SLABE, M. 1988, *Polhov Gradec.* - Kult. in nar. spom. Slov. 164.
- SLABE, M. 1990, *Dvor pri Polhovem Gradcu.* - Ljubljana.
- SMOLE, M. 1982, *Graščine na nekdanjem Kranjskem.* - Ljubljana.
- STEININGER, H. 1985, *Die münzdatierte Keramik in Österreich 12. bis 18. Jahrhundert.* - Wien (katalog razstave).
- STESKA, V. 1923, *Naši stavbarji minule dobe.* - *Zbornik za umetnostno zgodovino* 2/1-2, 1-9.
- STOPAR, I. 1976, *Poznogotske pečnice s celjskega območja.* - *Var. spom.* 20, 275-306.
- STOPAR, I. 1977, *Renesančne pečnice s celjskega območja.* - *Var. spom.* 21, 63-100.
- STOPAR, I. 1986, *Gradovi na Slovenskem.* - Ljubljana.

- STOPAR, I. 1991, *Joseph Leopold Wiser pl. Berg, Ljubljanski vedutist, kaligraf in miniaturist*. - Ljubljana.
- STOPAR, I. 1992, Architektursymbolik in mittelalterlichen Höfen Sloweniens. - V: *Symbole des Alltags, Alltag der Symbole*, 147-169, Graz.
- STOPAR, I. 1998, *Grajske stavbe v osrednji Sloveniji 1. Gorenjska 3. Med Polhovim Gradcem in Smednikom*. - Ljubljana.
- ŠRIBAR, V. 1972-1973, Razvoj srednjeveške keramike na Otoku pri Dobravi-Freisinški trg Gutenwerth. - *Slovenski etnograf* 25-26, 9-37.
- ŠRIBAR, V. 1972, Arheološko odkrivanje Otoka pri Dobravi - freisinškega trga Gutenwerth. Katalog keramičnega gradiva iz leta 1967. - V: *Projekt "Mihovo" 1*, Ljubljana.
- ŠRIBAR, V. 1975, Die Entwicklung der Mittelalterliche Keramik in Otok bei Dobrava - dem Freisingen Marktflücken Gutenwerth. - *Balcanoslavica* 3, 37-47.
- ŠRIBAR, V. 1979, Otok pri Dobravi-Gutenwerth. Kovinsko gradivo iz izkopnega polja 1. - V: *Projekt "Mihovo" 2*, Ljubljana.
- ŠRIBAR, V. 1983, Chronologie der Eisenfunde des 10.-bis 15. Jh. aus Otok bei Dobrava-Gutenwerth. - *Balcanoslavica* 10, 79-92.
- ŠRIBAR, V., V. STARE in T. BREGANT 1972-1973, Časovno opredeljen razvoj srednjeveške keramike. - *Slovenski etnograf* 25-26, 38-49.
- ŠUBIC, Z. 1980, Nova razstavna zbirka v Loškem muzeju. - *Loški razgledi* 27, 308-310.
- ŠUMI, N. 1966, *Arhitektura XVI. stoletja na Slovenskem*. - Ljubljana.
- TAIT, H. 1979, *The Golden Age of Venetian Glass*. - London.
- TAIT, H. 1991, *Five Thousand Years of Glass*. - London.
- TOMADIN, V. 1989, *Il Castello di Colloredo di Monte Albano. Testimonianze archeologiche*. - Colloredo di Monte Albano.
- TOMADIN, V. 1992, *Moggio Udinese. Scavi archeologici oi piedi della torre dell'abbazia di San Gallo*. - Mariano del Friuli.
- TOMADIN, V. 1993, Maiolica arcaica. - V: *Ceramiche rinascimentali a Udine e altri materiali dello scavo del Palazzo Savorgnan di Piazza Venerio*, Cataloghi e monografie archeologiche dei Civici Musei di Udine 4, 43-46.
- VALENČIČ, V. 1957, Še nekaj steklarn na Kranjskem. - *Kronika* 5/2, 62-68.
- VALVASOR, J. V. 1689, *Die Ehre des Herzogthums Krain III. del, XI. knjiga*. - Laibach, Nürnberg.
- VALVASOR, J. V. 1984, *Slava vojvodine Kranjske*. - Ljubljana.
- VAVKEN, D. in M. MAHER 1991, *Polhov Gradec - graščina. Konzervatorska dokumentacija strukture zidov*. - Ljubljana (arhiv LRZVNKD).
- VAVKEN, J. 1990, *Umetnostna analiza grajskega kompleksa Polhov Gradec*. - Ljubljana (konzervatorsko poročilo, arhiv LRZVNKD).
- VILFAN, S. 1991, *Uvod v pravno zgodovino*. - Ljubljana.
- VONČINA, D. 1958, *Učna snov domoznanstvo*. Za pouk spoznavanja prirode in družbe v šolah občin Borovnica, Dobrova, Logatec, Ljubljana Vič-Rudnik, 81-99, Ljubljana.
- VOR DEM GROSSEN BRAND 1992, *Vor dem grossen Brand. Archäologie zu Füssen des Heidelberger Schlosses*. - Stuttgart.
- VUGA, D. 1981, Poročilo o izkopavanju na gradu Rihemberk nad Branikom leta 1971. - *Gor. let.* 8, 5-42.
- VUGA, D. 1982, Poročilo o izkopavanju na Gledanici nad Štanjelom I. 1972. - *Gor. let.* 9, 3-12.
- ŽBONA-TRKMAN, B. et.al. 1991, *Grajska zapuščina*. - Dobrovo (katalog razstave).
- ŽUPNIJSKA KRONIKA, *Župnijska kronika župnije Polhov Gradec od srednjega veka do leta 1940*. - Polhov Gradec (Janez Štrukelj, tipkopis).

The manor house at Polhov Gradec

Summary

The manor house/castle (*fig. 1*) stands on a gentle rise above the Božna Stream on lot 154 of the cadastral registry of the Polhov Gradec district. Rescue archaeological excavation was undertaken in 1991 and 1992 on the ground floor of the manor house, at the same time as architectural renovation and reconstruction of the castle structure. The renovation was undertaken by the Ljubljana Regional Office for the Protection of the Natural and Cultural Heritage, while the excavations were directed by Martin Horvat of the Municipal Museum of Ljubljana.

DESCRIPTION OF THE TERRAIN

The area of the castle was divided into sectors in a system of 2 x 2 m quadrants (*fig. 2*). The relative zero reference point was measured at 379.58 m above sea level. In each room we first numbered the existing walls and partition walls (*fig. 3*), and then the excavated cultural strata, ditches, foundations, etc. Prior to the start of research in 1991, the original floors in all rooms of the castle interior had been removed, as well as the cement floor surfaces in rooms 12, 13, and 14 (*fig. 2; 4*). The destruction caused by construction activity had afflicted all the rooms, through which they had drawn pipes for sewage, drainage, and water (*fig. 5*). In all rooms (with the exception of rooms 2 and 3), foundations of walls and partitions were

apparent on the very surface. They had been placed on geological bedrock (slate or loam - *fig. 4*), from which we concluded that the earlier cultural strata had been destroyed.

THE EARLIEST WRITTEN SOURCES FOR THE BUILDING HISTORY

Polhov Gradec was settled by the Spanheim family in the 12th century, from the center of their landed properties - Ljubljana. The first to be mentioned in 1261 was Henrik of Polhov Gradec.¹⁰ The first mention of Polhov Gradec also dates to that year, under the name of Pilchgrez.⁸ Shortly after their arrival, they placed the first fortification on the hill of Kalvarija (Stari grad), which was depicted in an engraving by Valvasor (*fig. 14*). The Polhov Gradec parish priest Štrukelj⁹ discovered a drawing on a piece of leather in the castle library, which he interpreted as a depiction of the old castle (*fig. 15*).

At the end of the 13th century, ownership over the serfs and land was divided into separate branches. At the beginning of the 14th century, they lived in two neighboring castles. In 1315, the manor house, called "nidern purch ze Pilchgraez", was first mentioned in the sources.¹⁶ On the 20th of January 1330, in Trento, Count Henrik of Tyrol in a legal deed permitted ("erlaubt") Hertlein of Polhov Gradec to build a castle, "Burg zu Billichgratz zu bauen".¹⁷ According to Dušan Kos, the upper

castle would have had a tower-like shape,¹⁹ and as “*turn ze Pilichgaecz*” it was mentioned as late as 1350.²⁰ It was again mentioned under the same name in 1367, when Uršula and her son Konrad of Polhov Gradec (*Polhograjski*) sold the mentioned castle together with the castle hill (“*mitsampt dem purchperg*”) to Ulrik and Herman, the Counts of Celje.²¹ The Polhograjski family still counted half of the tower as their possession up to 1368. In that year Ulrik of Celje purchased from them the other half: “*halben turen an der veste ze Pilchgrez*”.²² Even before both castles passed into the estates of the Counts of Celje, Rudolf Polhograjski became the owner of the lower manor house, called “*hof ze Pilichgracz gelegen ze dem Langen aker*”,²³ which was subsequently mentioned as a *hof* in 1412. The location of the lower manor house is apparent from the sales agreement with Count Herman of Celje, as it lay “*vnder dem haws ze Pilichgraez*”, i.e. under the fortress or upper castle, below which the tradesmen’s houses, “*hofsteti*”, were also located (“*vnder der vesten ze Pilichgraez*”).²⁴ Probably during the time of Lamberg, the old castle, like most of the others throughout Slovenia, experienced a strong earthquake. On the 26th of March 1511, the old castle of Polhov Gradec would have been shaken, and it was finished off by looting and burning at the hands of rebellious serfs in the widespread Peasant Uprising of 1514-1515, as this was one of the focus points.²⁶

BUILDING ANALYSIS

Eight construction phases of the manor house were defined through the building analysis (*fig. 17*). The earliest remains of activities in this area were found in Room 1. A ditch (SE 016) extended in mirror image to the existing western wall, 70-90 cm in width (*the phase prior to the first masonry architecture*). Fragments of pottery and daub found in the ditch do not enable any exact chronological determination of this intervention. In the first construction phase, dated to the mid 14th century, the first rectangular building arose (*fig. 4; 6; 7; 8*), measuring 12 x 9.3 m, with walls from 80 to 120 cm thick (*construction phase I*). The height of the original building extended at least to the height of the present story. The archaeological material of this phase in similar contexts appears from the 13th century, and mostly to the 14th and 15th centuries. Finds later than the 16th century were not found in the first room, and thus it was concluded that the room was covered at the latest at this time, probably with a wooden floor, which “hermetically sealed” the layer below it. In 1439, the castle had been attacked and “destroyed” by Jan Vitovec.⁴³ The state in the field showed major damage to the eastern external façade (*construction phase II*), which was entirely demolished, just like part of the southern wall (*fig. 9*). This speaks in favor of the hypothesis that in the 15th century some kind of catastrophe had occurred. As the finds in the fill of the ditch for building a new eastern façade are dated primarily to the 15th and only partly to the first half of the 16th century, the repair of the structure had probably already been finished then. The possibility cannot be excluded that the construction of the eastern façade was related to the first extension (*construction phase III*) of the manor house towards the north, which took place sometime in the 16th century, in the period up to the earthquake (1511) and the peasant uprising (1514 and 1515).⁴⁶ The renovation of the castle of Polhov Gradec was probably overseen in 1536 by the master mason Ivan Črt.⁴⁷ The building was again extended towards the north, and it measured 18.3 m on the long sides, and 12.5 m on the short sides (*construction phase III*). The eastern façade was decorated with a small tower (*fig. 16*). The structure was indented in two places on the eastern façade. In construction phase IV, the structure was again enlarged to measurements of 24 x 12.5 m. To the north, in room 11, they

carved out a cellar from the bedrock (*fig. 4; fig. 11*), to which a stone staircase led. According to the interpretation of Ivan Stopar,⁴⁸ this phase can be dated to the period around 1600, or to the first half of the 17th century. Towards the end of the 17th century, the manor house received the form in outline that it had during the time of Valvasor (*fig. 14*). Perhaps the new image was inspired by the Edlings, the owners of the castle of Polhov Gradec from 1642 to 1653,⁵² or by the Knights of Troppenau (1657). In the 17th century, the eastern loggia of the castle was paved with rounded river cobbles (“cats’ heads”). The other rooms were lowered in level or even cut into the bedrock (for instance wedges for fitting beams - SU 145 in room 11), and were covered with wooden floors (*fig. 6*). The original access to the cellar from room 11 was replaced by a new one, which led from the eastern entrance hall; the old one was walled up with a brick arched ceiling. During the 17th century, the exterior eastern wall (*fig. 8-12*) was demolished, and a new one was built (*construction phase Va*). Somewhat later, an addition was made to the new façade (*construction phase Vb*), where the first floor was the castle chapel, with stucco decorations in the Italian manner. Considering the data from sources, it is possible that the entire renovation and construction was led by Mark Anton I. Kunstelj (1657-1693). An empty space between the new and old façade walls of a meter to a meter and a half remained, and the new owners used this to clear away the ruined walls and objects of their predecessors displeasing to their taste. In the 18th century (*construction phase VI and VII*), the manor house acquired the appearance and dimensions that it has today. There was no archaeological excavation in the far northern section (rooms 12, 13, 14), and thus there are no finds of later date. As was emphasized, the earlier rooms had already been covered over, probably with wooden floors, and thus in the excavated strata later material was not preserved. It is further thought that in that period they had already had a better organized disposal system, in the form of a refuse pit, perhaps in the vicinity of the structure.

THE ARCHAEOLOGICAL MATERIAL

The majority of the excavated archaeological material is represented by fragments of pottery (77% of all material). In the earlier strata (*construction phases I and II / 14th-15th centuries*), there were less finds, while in the later strata (*construction phases III - Va and Vb / 16th and 17th centuries*) and fill material, finds from various material appeared in addition to fragments of pottery vessels. The eating habits of the lords of Polhov Gradec can be concluded on the basis of the bone finds: they primarily ate beef and pork, as well as poultry meat, and also game. Hunting is further indicated by an arrowhead, which on the basis of analogies can be dated to the 14th-15th centuries⁸³⁻⁸⁴ (*Pl. 1: 2*). Shellfish arrived in the castle kitchen from the coastal region of Primorje. They were not present in the earlier phases, appearing only in fill together with other finds from the 16th and 17th centuries. The castle dwellers also dined on fish.

Building equipment was mostly represented by nails. In the earliest phases (I and II / 14th-15th centuries), the material was mostly stone and wood, and was fairly scarce in terms of finds. Keys may have belonged to some wooden chest or the door of a wardrobe (*Pl. 2: 1,2*). Two rooms of the earliest structure were probably heated by simple bowl tiles (*Pl. 4: 1-13*). Unglazed pots stood around the hearth⁸⁵⁻¹⁰¹ (*Pl. 5: 13-21; 6: 2-11,13-16*), as well as finer table ware, such as a cup (*Pl. 6: 1*) decorated with a webbed motif produced with the impression of a small wheeled instrument. On the basis of analogies from Hungary and Austria, it can be dated to the 15th century¹⁰³⁻¹⁰⁹. Most of the later vessels belong to various types of pots and vessels in which they prepared, cooked, and stored provisions. It is

interesting that the majority of cooking vessels and pots have grooves for lids. In the 16th century, and part of the 17th, the castle tables were adorned by plates decorated in an engraved technique¹⁶⁸⁻¹⁸⁶ (*Pl. 9: 14,17* - phase IV; *Pl. 11: 1-4,6,8,11; 15: 2,3* - phase Va), perhaps the products of potters from Škofja Loka or Ljubljana. In the kitchen, the ladies of the house utilized bowls¹⁵³ (*Pl. 9: 9; 13: 10-15; 17: 9; 19: 5*). In them they soured milk and stored legumes and grains, and they also served various foods in them: from porridges and salads to fruit and eggs. Platters were also used for serving (*Pl. 16: 9-11*). Wine, water, cider, and other drinks were served in jugs. A jug with white bands and a red wavy line¹⁵⁶⁻¹⁵⁹ (*Pl. 18: 7*) was found in the fill of SU 129. Small vessels glazed on the inner surfaces were indispensable in the later kitchens (*Pl. 10: 16,17,21-24; 14: 9-12; 15: 7,8; 19: 13,14*). The glazes were green, brown, yellow-brown, or olive green¹⁵⁹⁻¹⁶³. Such vessels were usually single handled, while this material contained only one with a handle¹⁶⁴⁻¹⁶⁷ (*Pl. 10: 24*). They served for heating small portions of food. All, without exception, were scorched on the outer surfaces, which shows their contact with the heat source. In the small vessels (*Pl. 10: 19; 17: 24,25*), in which spices were usually stored, as well as medical substances or perfumes for personal treatment. They were glazed either on the inner or on both surfaces (*Pl. 17: 24*).

The more luxurious pottery products found in the fill, probably of northern Italian provenience, included a bowl¹⁸⁹⁻¹⁹⁶ (*Pl. 11: 10*) and plate¹⁹⁷⁻¹⁹⁸ (*Pl. 11: 9*), and a bowl (*Pl. 15: 5*) and dish¹⁹⁹⁻²⁰² (*Pl. 15: 4*) decorated with an azure blue glaze and blue painting. Merchandise of English origin, sealed with a lead stamp with the coat-of-arms of the English royal family¹³⁶⁻¹³⁷ (*Pl. 1: 9; fig. 19*), perhaps arrived through the mediation of merchants and a society that acquired an "apalto" (exclusive rights with certain conditions) for importing goods at the beginning of the 17th century from the princes of the province.²⁰⁸

Trade connections with England are perhaps also confirmed by a barrel-shaped glass beaker¹³⁸⁻¹⁴¹ (*Pl. 3: 7*). Other glass products¹⁴²⁻¹⁴⁹ (*Pl. 2: 5-13; 3: 1-6*), could well be the products of one of the Ljubljana glassworks. Towards the end of the 16th century, the castle was taken over by Jurij Khisl, the offspring of the owner of the glassworks at Fužine in Ljubljana,²¹⁰ followed by Janez Krstnik Moscon.²¹¹ The provenience of the owner's landed possessions must have also dictated the trade, cultural, business, and other connections. The fragility of glass makes it unsuitable for long and demanding transport, and the hardly exacting forms of the flasks and beakers found are highly reminiscent of similar ones from Ljubljana. The Khisl glassworks were bought by Krištof Pruner - the list of the stock included a glass inventory similar to ours. The entire castle had window glazing at least in the 16th century. This is shown by blown glass panes¹⁵⁰ (*Pl. 2: 11*).

A macroscopic analysis of the production technology was performed on the pottery. The results are presented in detail in the chapter: Results of the analysis of the technique and technology of pottery production. Here, I would merely mention the fact that for Polhov Gradec we do not know of written sources that mention pottery. Nonetheless, it is considered that a fair quantity of pottery was of local manufacture. When detailed analyses are performed of pottery from other sites, the possibilities of mutual comparison will be greater. Certainly, it would be desirable for some pottery workshop to be excavated in the future at Polhov Gradec (or in the near vicinity). Only in this manner could it be reliably known how individuals or nobles in the region were supplied.

We have discovered only a small part of the mysteries of the castle building and its owners, who with their sway over the subject peasants and extensive rule over lands, left an indelible stamp on the cultural sphere of Polhov Gradec and its broader vicinity.

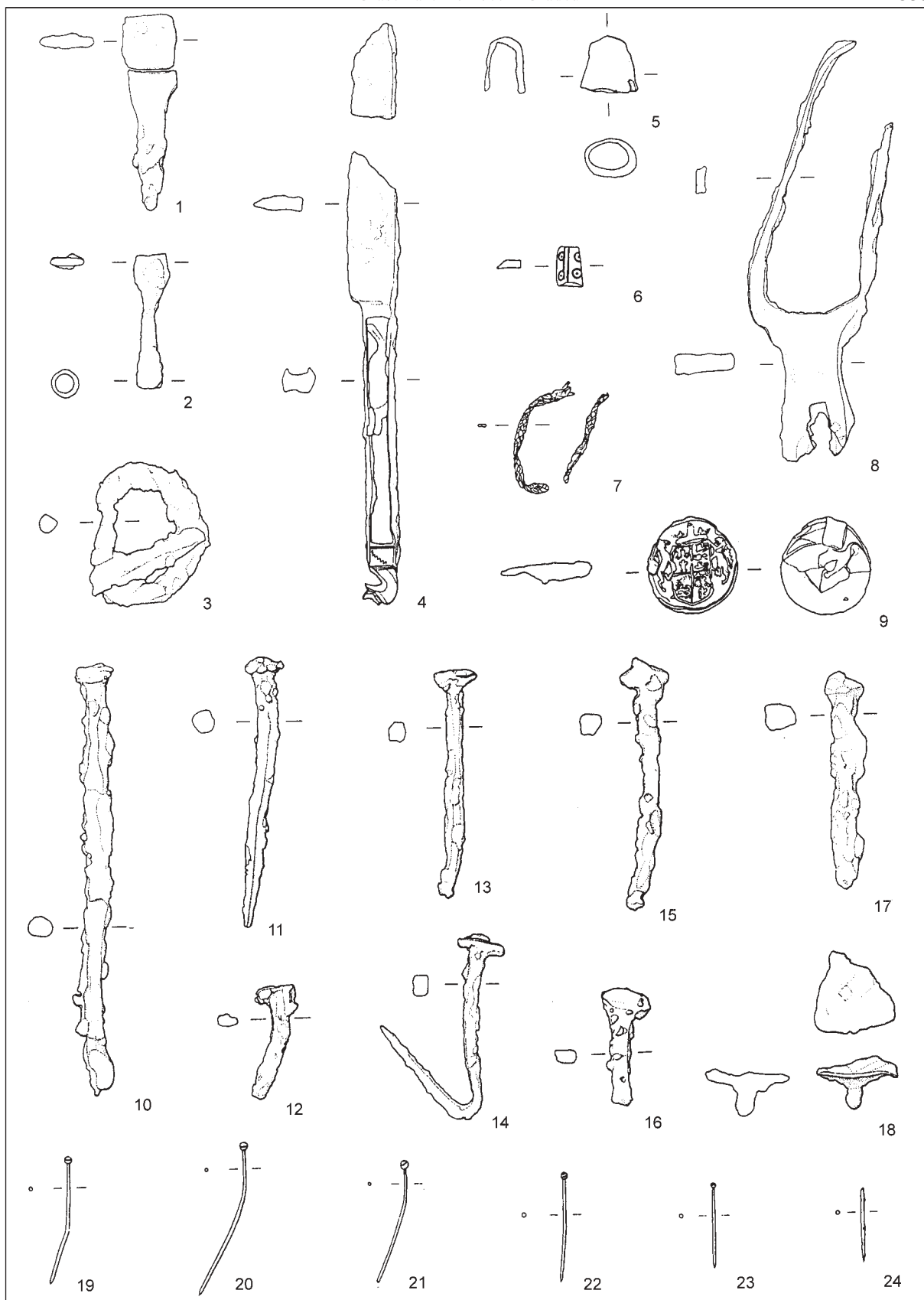

T. I: Polhov Gradec-graščina. Faza I: 2,6,12-14,22; faza III: 1; faza IV: 4; faza V.a: 5,7-11,16,17,19,21,24; faza V.b: 3,15,23. 1-4,8,10,18 železo; 5,7,19-27 bron; 6 kost; 9 svinec. M. = 1:2.

Pl. I: Polhov Gradec-manor house. Phase I: 2,6,12-14,22; phase III: 1; phase IV: 4; phase Va: 5,7-11,16,17,19,21,24; phase Vb: 3,15,23. 1-4,8,10,18 iron; 5,7,19-27 bronze; 6 bone; 9 lead. Scale = 1:2.

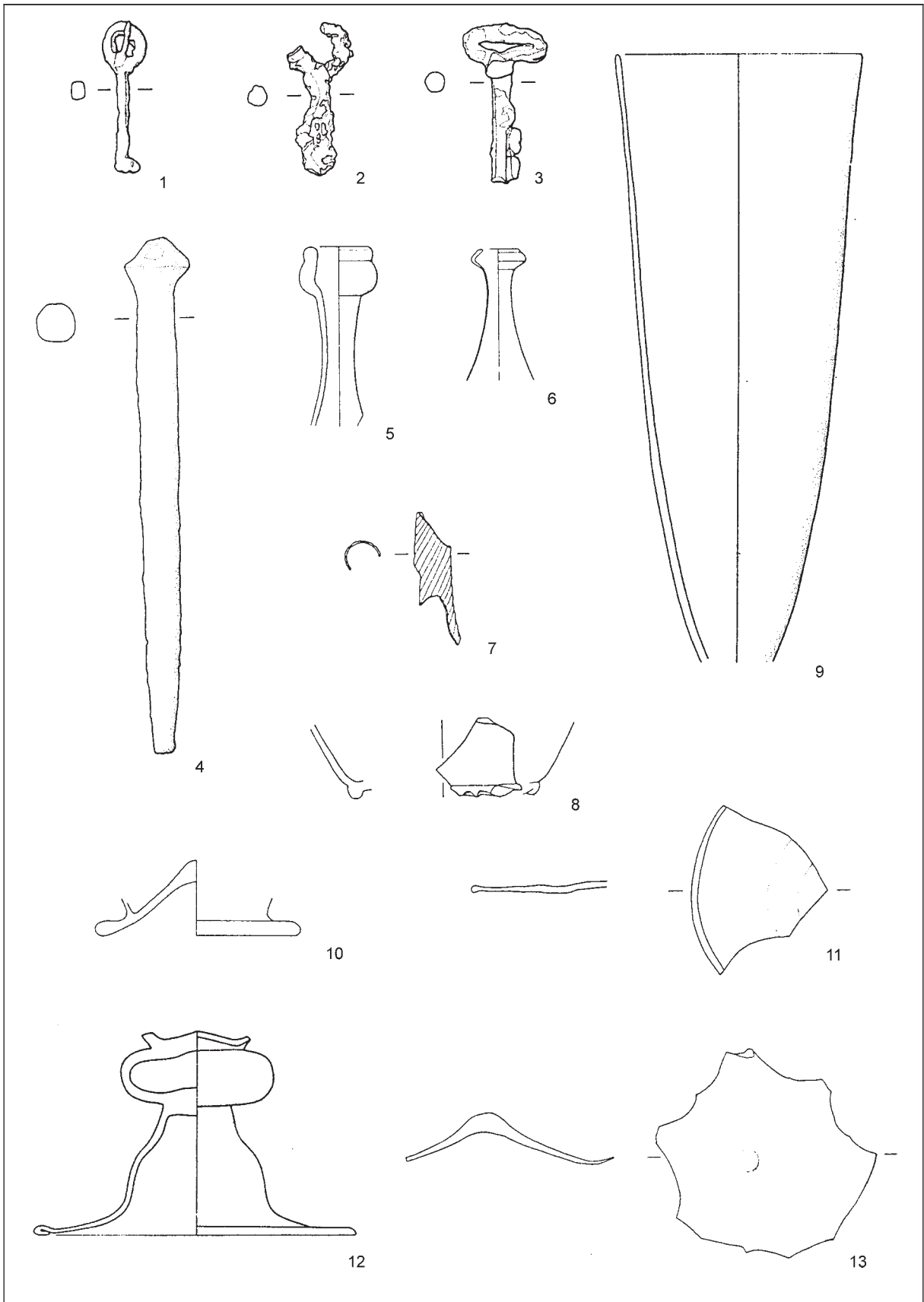

T. 2: Polhov Gradec-graščina. Faza I: 1; faza II: 2,8; faza V.a: 3,4-7,9,10,12,13; faza V.b: 11. 1-4 železo; 5-13 steklo. M. = 1:2.
Pl. 2: Polhov Gradec-manor house. Phase I: 1; phase II: 2,8; phase Va: 3,4-7,9,10,12,13; phase Vb: 11. 1-4 iron; 5-13 glass.
 Scale = 1:2.

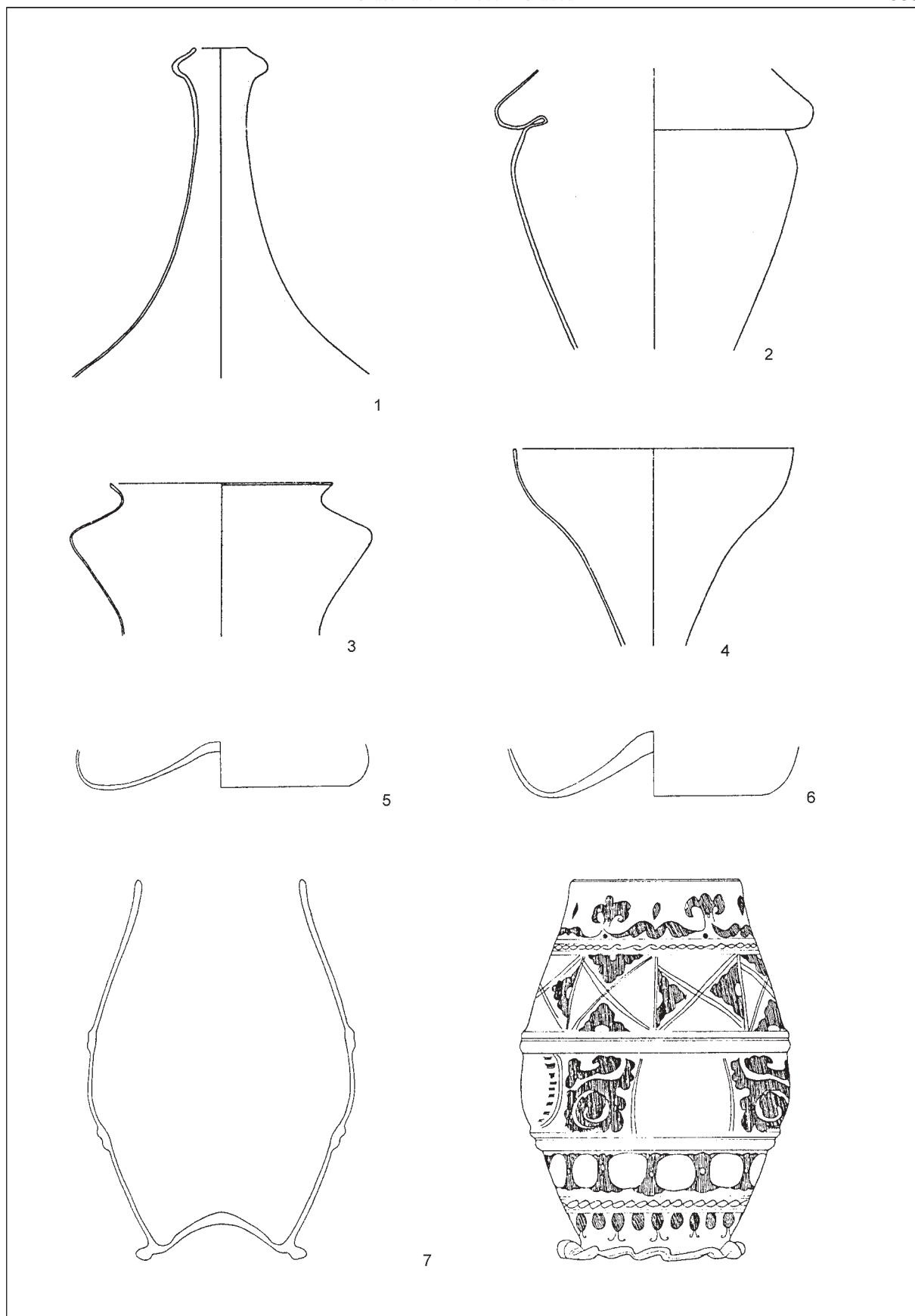

T. 3: Polhov Gradec-graščina. Faza V.a: 1-7. Vse steklo. M. = 1:2.

Pl. 3: Polhov Gradec-manor house. Phase Va: 1-7. All glass. Scale = 1:2.

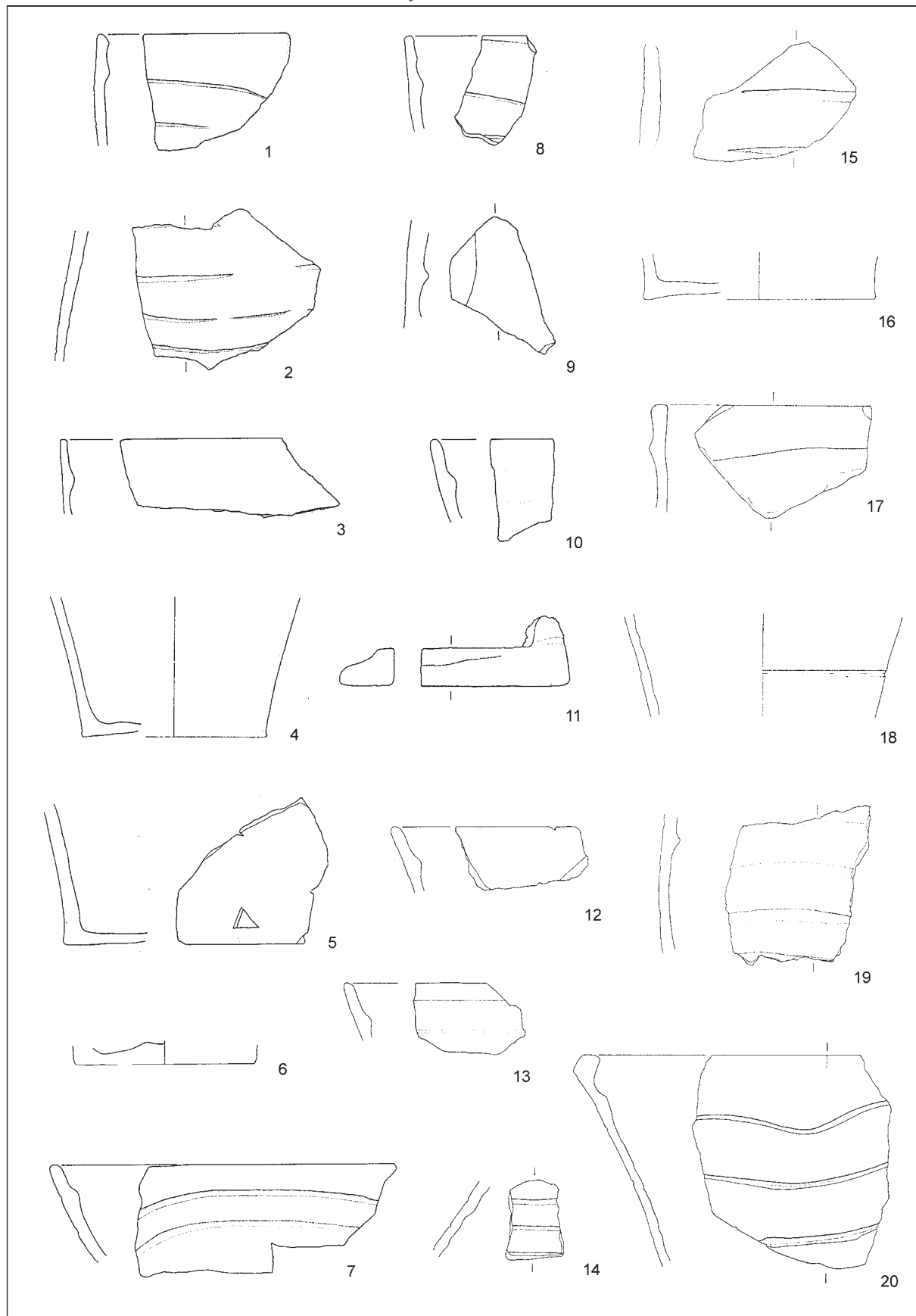

T. 4: Polhov Gradec-graščina. Faza I: 1-5; faza II: 6-13; faza III: 14, faza V.a; 15-20. Vse keramika. M. = 1:3.

Pl. 4: Polhov Gradec-manor house. Phase I: 1-5; phase II: 6-13; phase III: 14, phase Va; 15-20. All pottery. Scale = 1:3.

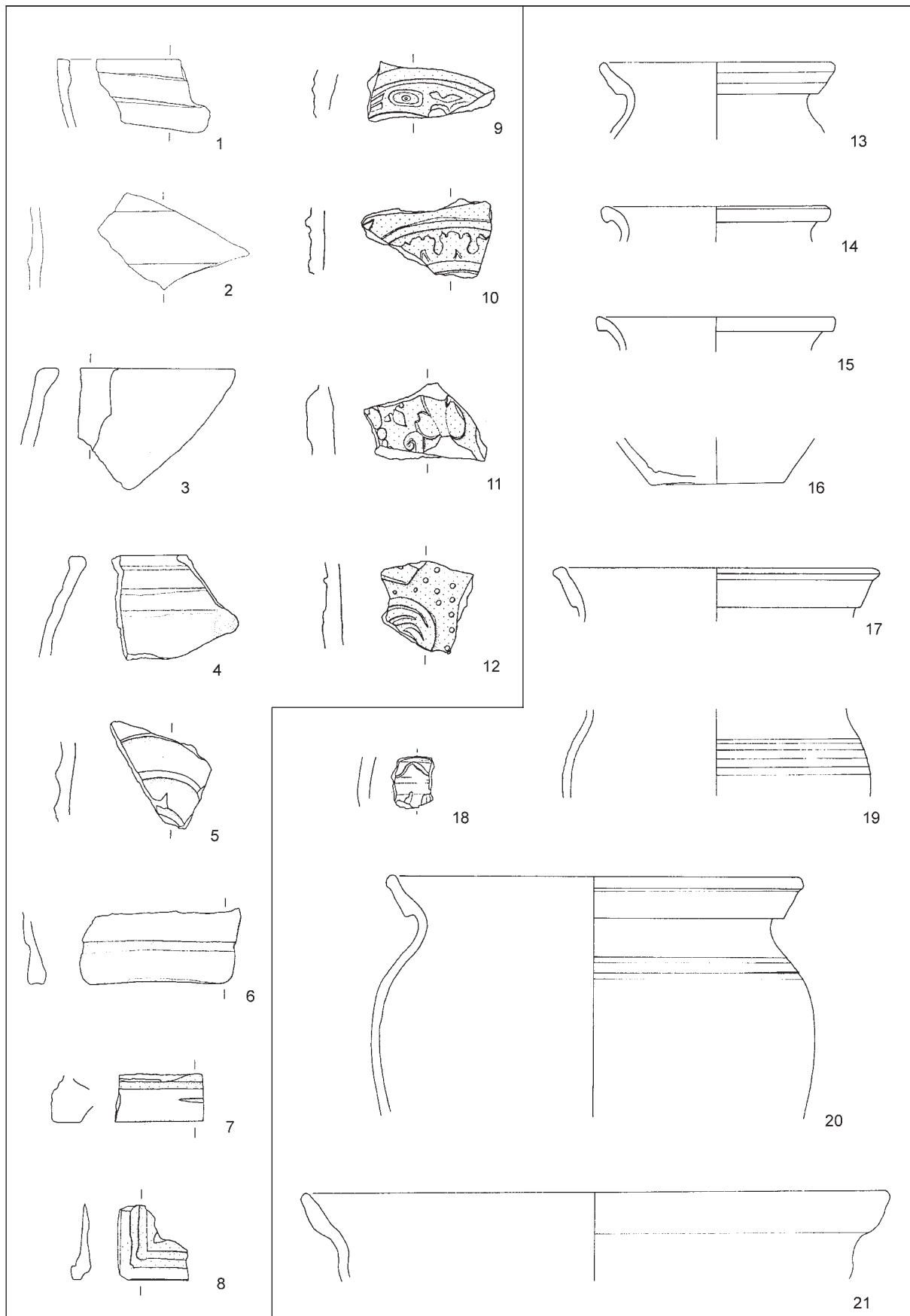

T. 5: Polhov Gradec-graščina. Faza V.a: 1,2; faza V.b: 3-12; faza I.: 13-21. Vse keramika. M. = 1:3.

Pl. 5: Polhov Gradec-manor house. Phase Va: 1,2; phase Vb: 3-12; phase I: 13-21. All pottery. Scale = 1:3.

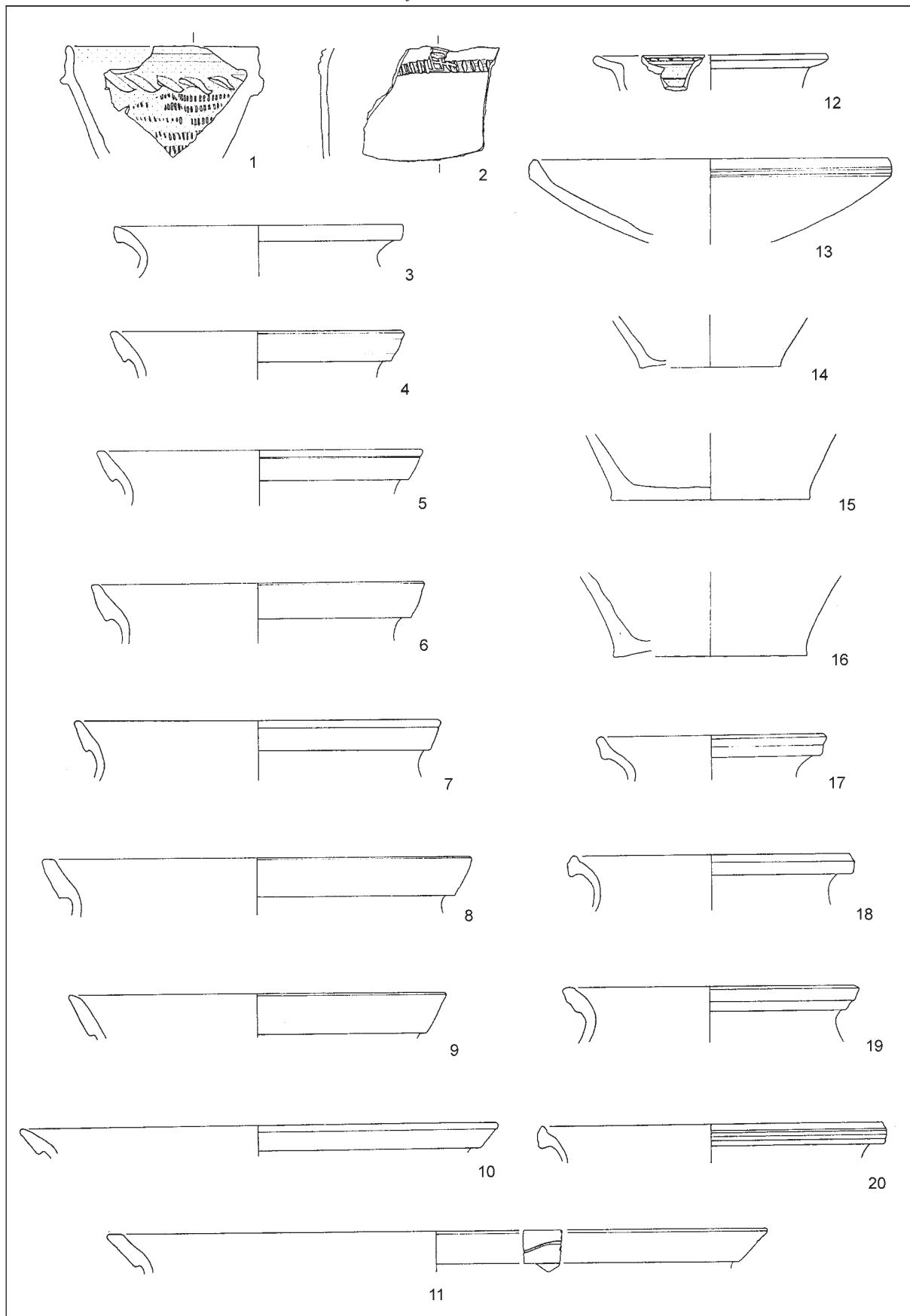

T. 6: Polhov Gradec-graščina. Faza II: 1-16; faza III: 17-20. Vse keramika. M. = 1:3.

Pl. 6: Polhov Gradec-manor house. Phase II: 1-16; phase III: 17-20. All pottery. Scale = 1:3.

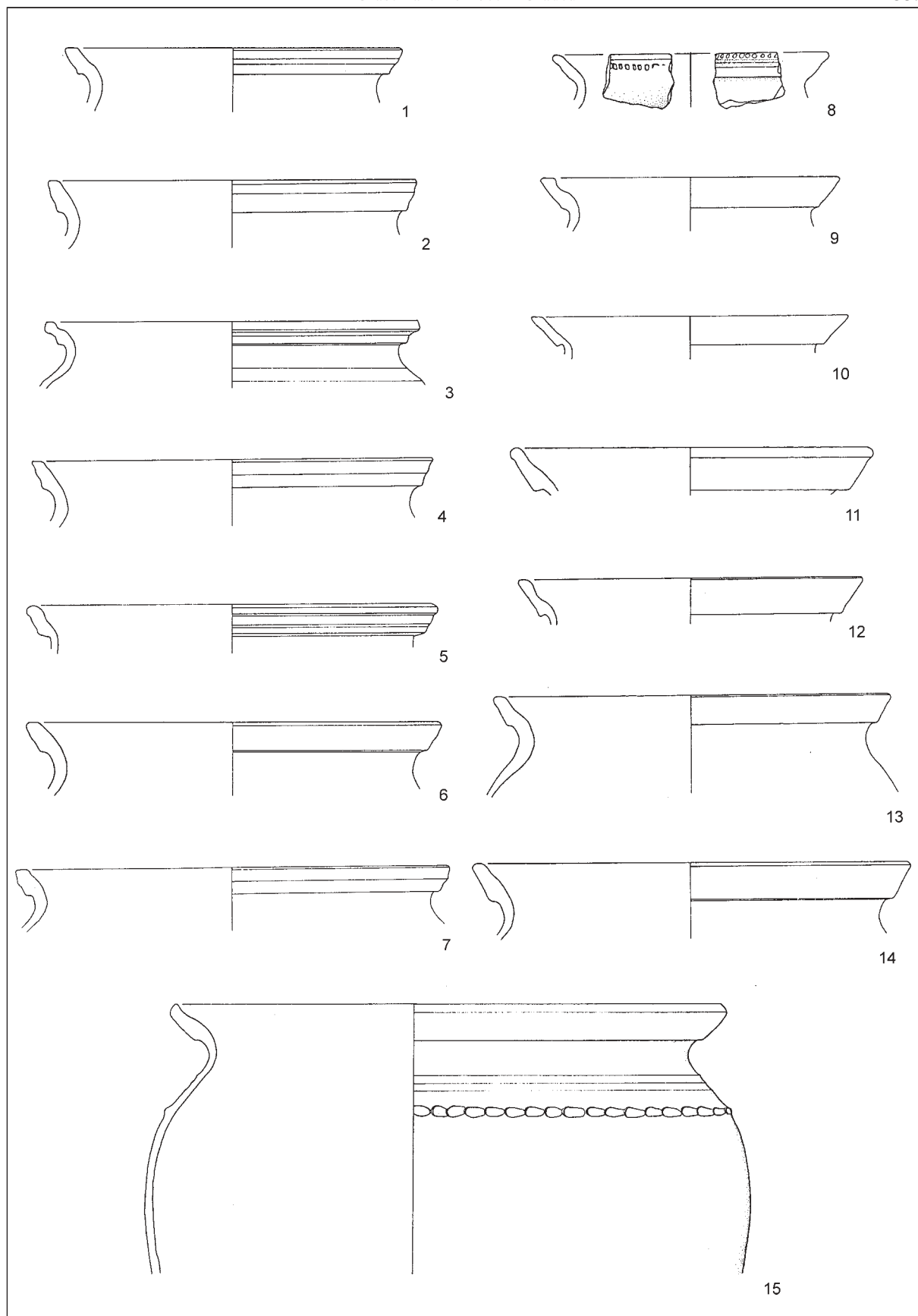

T. 7: Polhov Gradec-graščina. Faza III: 1-15. Vse keramika. M. = 1:3.

Pl. 7: Polhov Gradec-manor house. Phase III: 1-15. All pottery. Scale = 1:3.

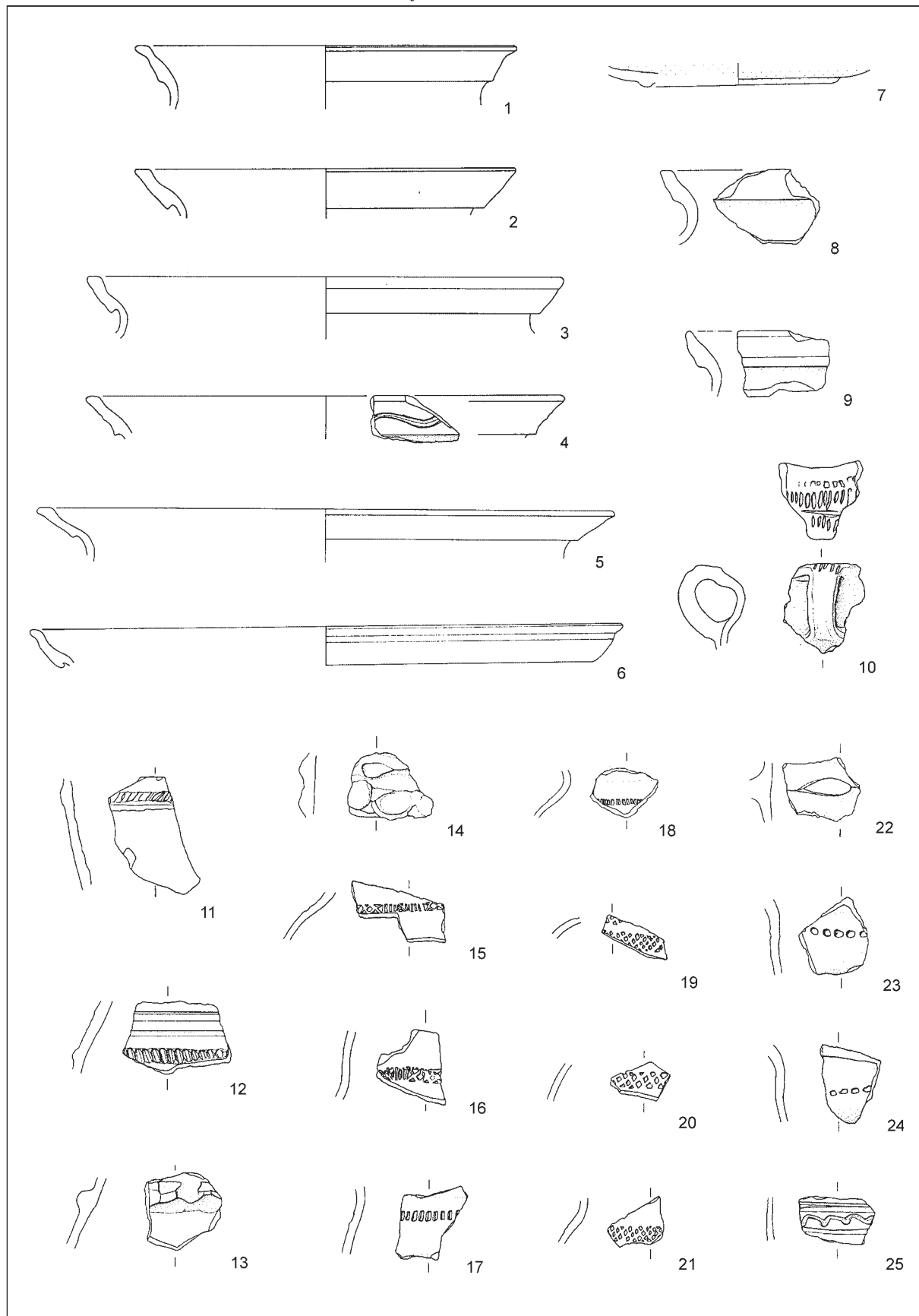

T. 8: Polhov Gradec-graščina. Faza III: 1-25. Vse keramika. M. = 1:3.

Pl. 8: Polhov Gradec-manor house. Phase III: 1-25. All pottery. Scale = 1:3.

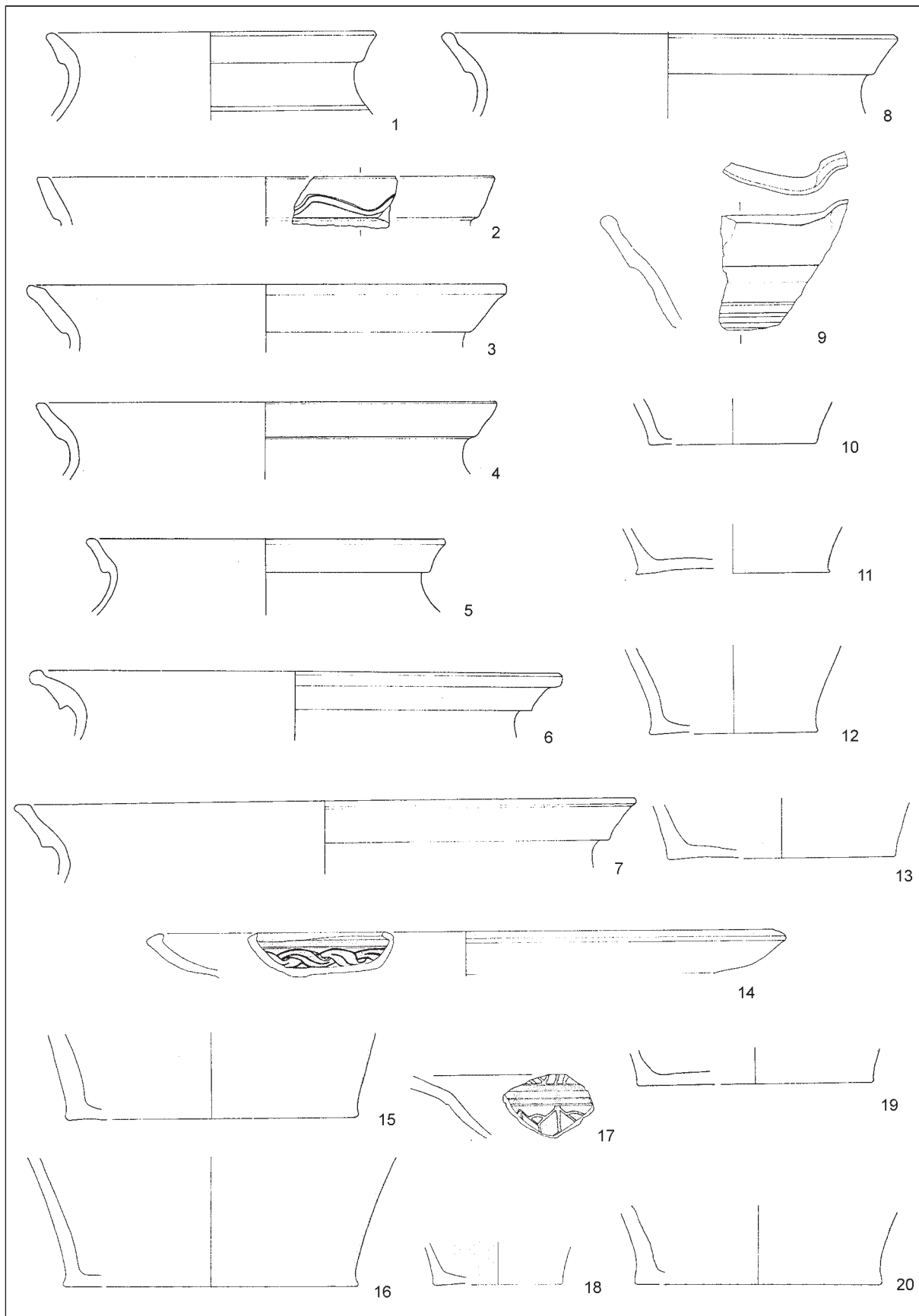

T. 9: Polhov Gradec-graščina. Faza IV: 1-20. Vse keramika. M. = 1:3.

Pl. 9: Polhov Gradec-manor house. Phase IV: 1-20. All pottery. Scale = 1:3.

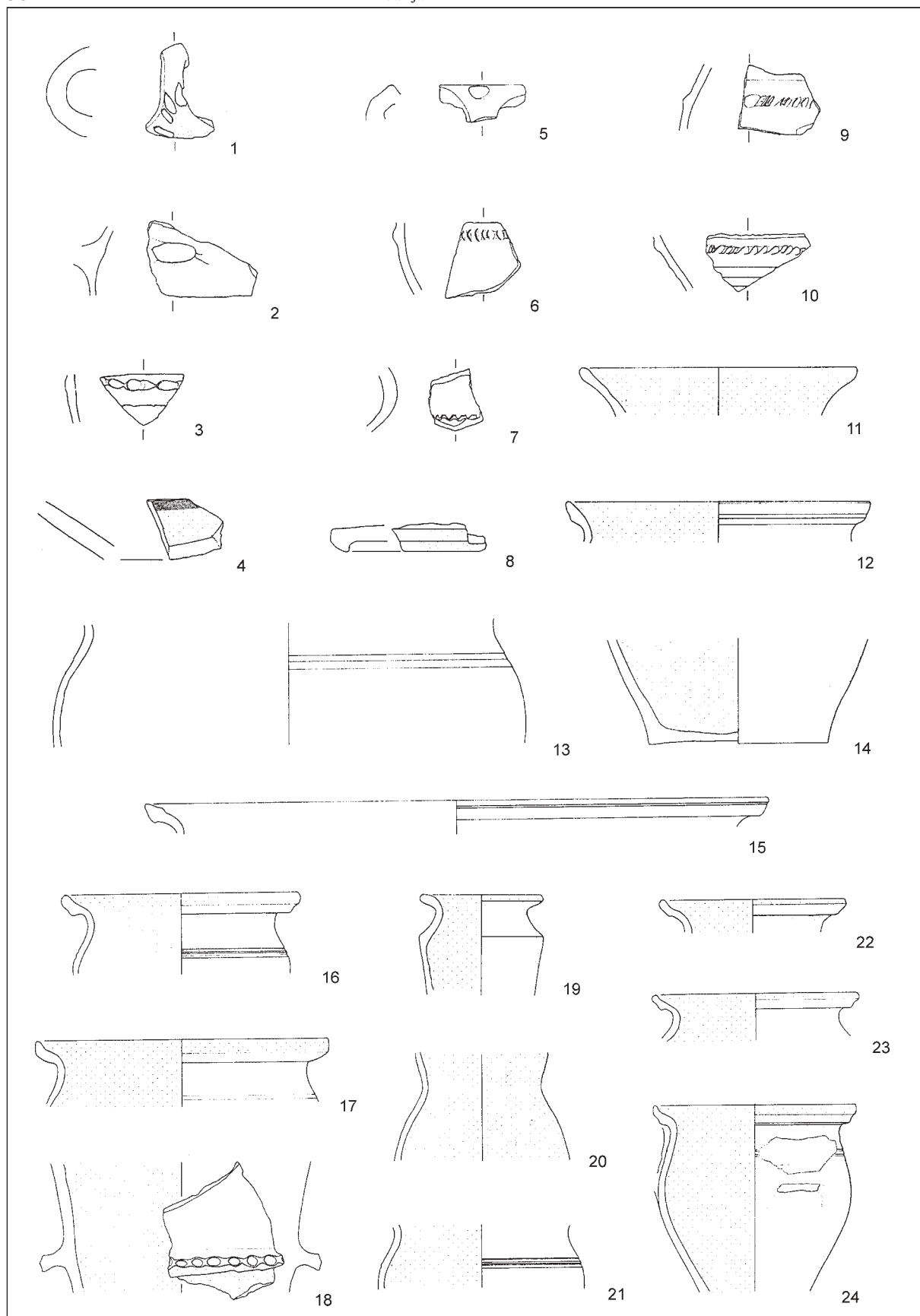

T. 10: Polhov Gradec-graščina. Faza IV: 1,2,5-7,9,10; faza V.a: 3,4,8,11-24. Vse keramika. M. = 1:3.

Pl. 10: Polhov Gradec-manor house. Phase IV: 1,2,5-7,9,10; phase Va: 3,4,8,11-24. All pottery. Scale = 1:3.

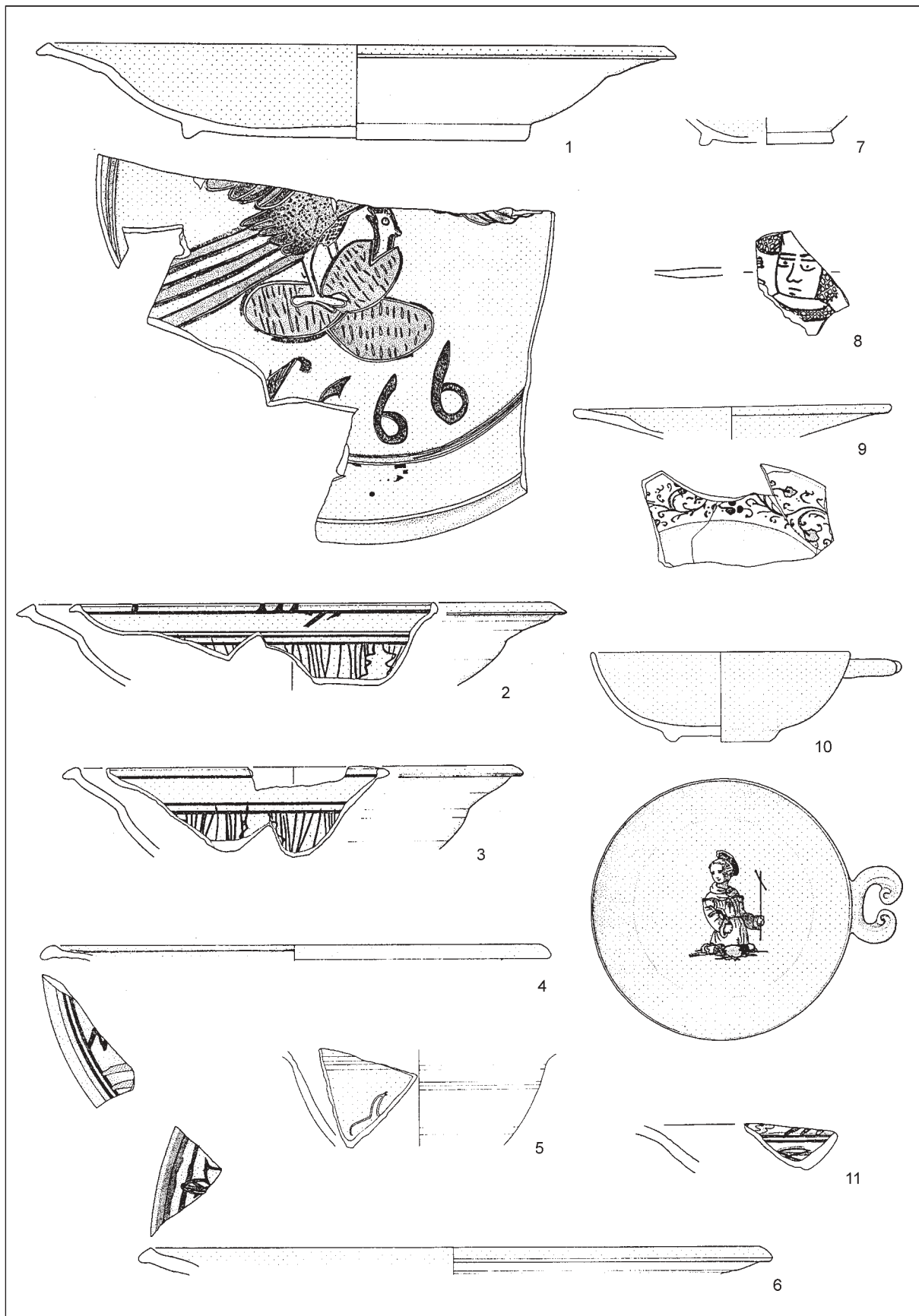

T. II: Polhov Gradec-graščina. Faza Va: 1-11. Vse keramika. M. = 1:3.

Pl. II: Polhov Gradec-manor house. Phase Va: 1-11. All pottery. Scale = 1:3.

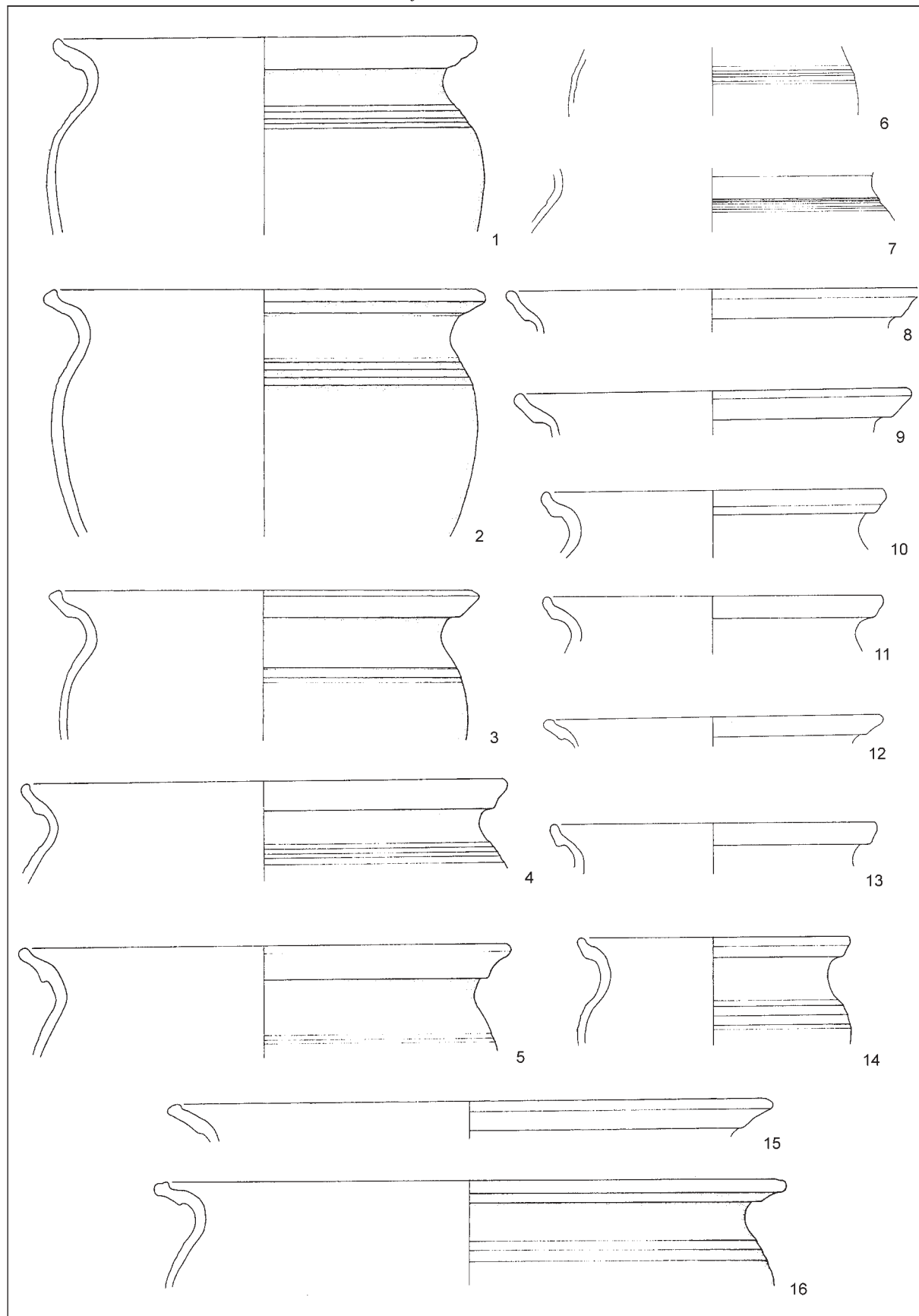

T. 12: Polhov Gradec-graščina. Faza V.a: 1-16. Vse keramika. M. 1-5,8-16 = 1:3; 6,7 = 1:4.

Pl. 12: Polhov Gradec-manor house. Phase Va: 1-16. All pottery. Scale 1-5,8-16 = 1:3; 6,7 = 1:4.

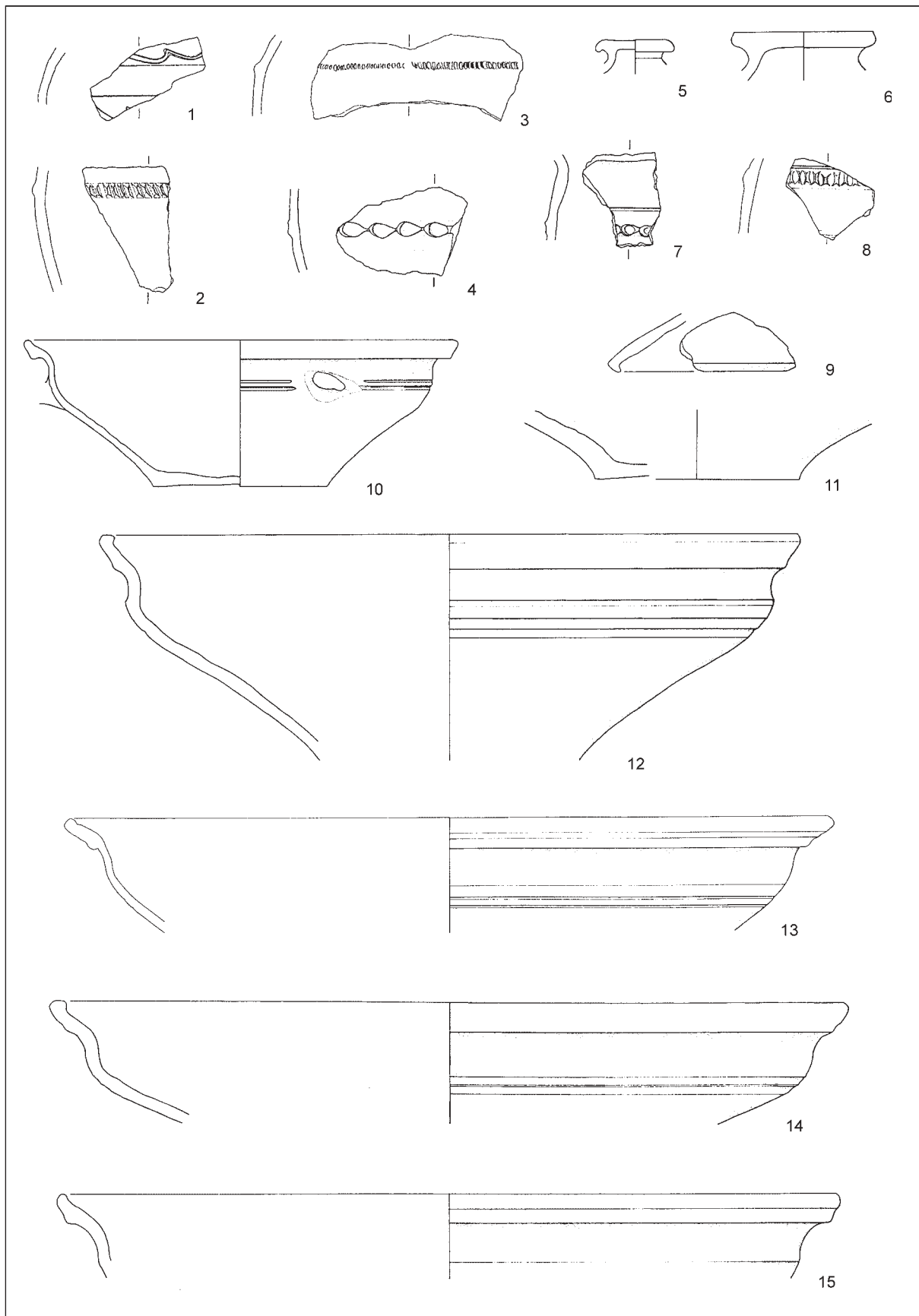

T. 13: Polhov Gradec-graščina. Faza V.a: 1-15. Vse keramika. M. 1-12,14,15 = 1:3; 13 = 1:4.
 Pl. 13: Polhov Gradec-manor house. Phase Va: 1-15. All pottery. Scale 1-12,14,15 = 1:3; 13 = 1:4.

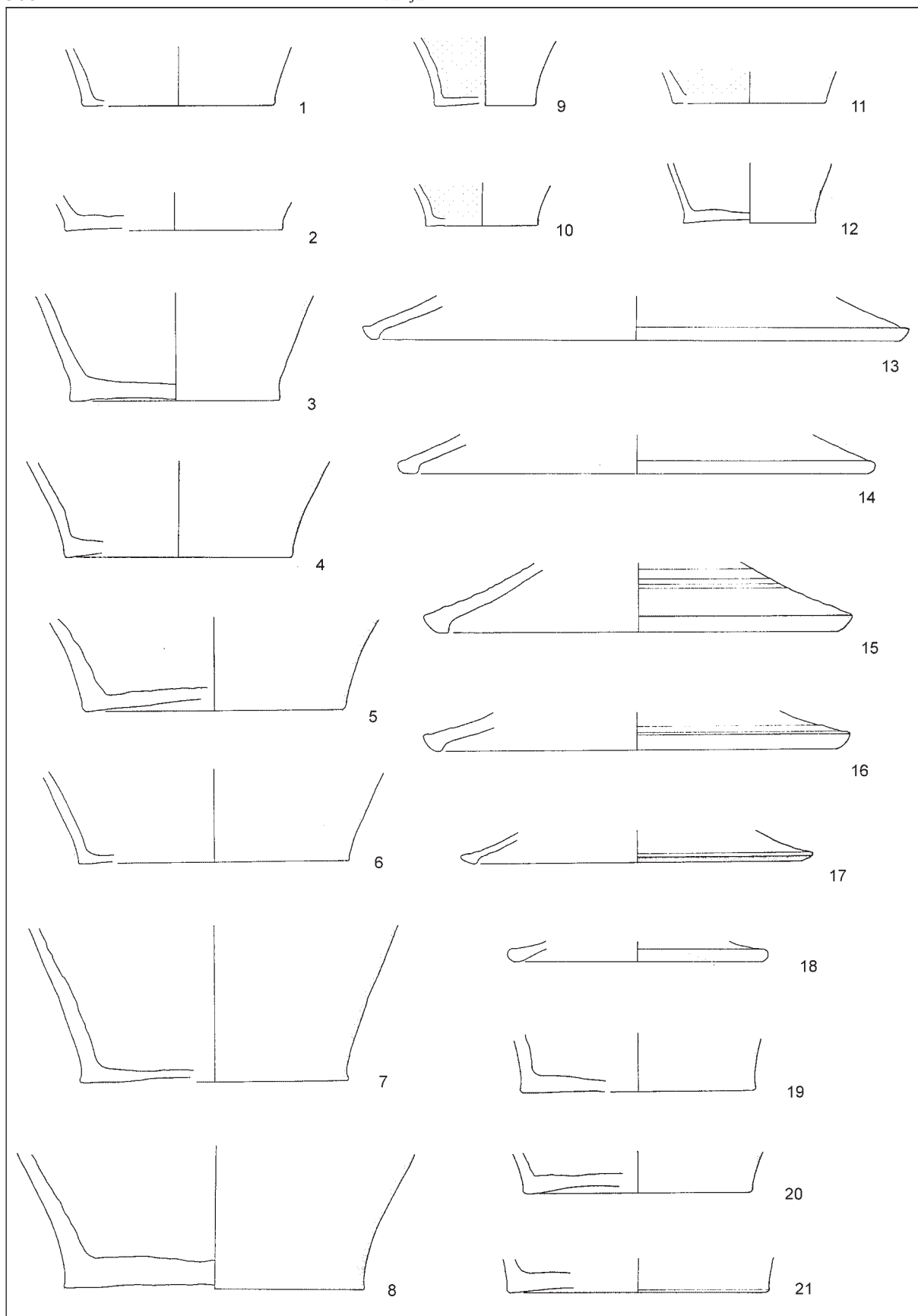

T. 14: Polhov Gradec-graščina. Faza Va: 1-21. Vse keramika. M. = 1:3.

Pl. 14: Polhov Gradec-manor house. Phase Va: 1-21. All pottery. Scale = 1:3.

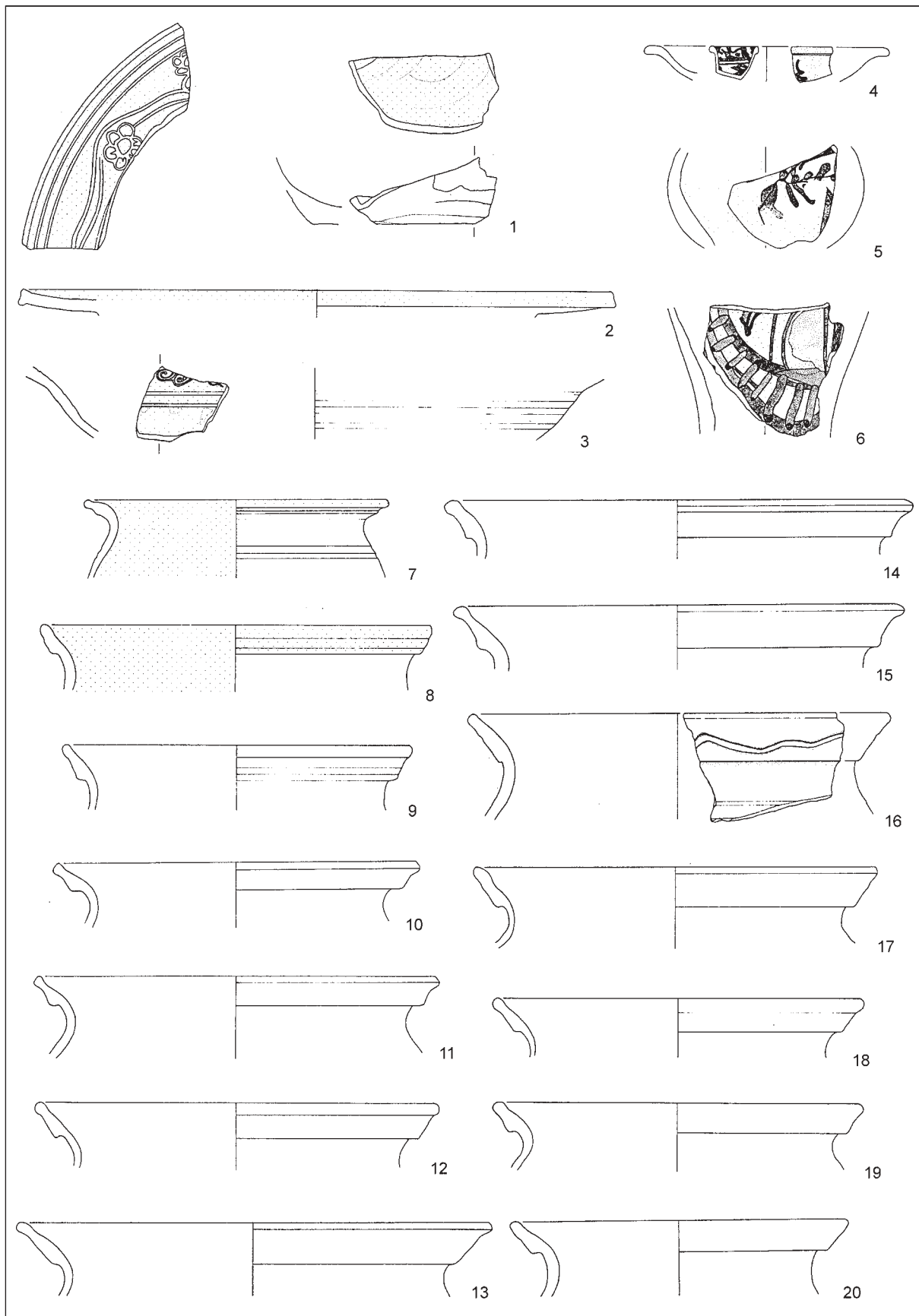

T. 15: Polhov Gradec-graščina. Faza Va: 1-20. Vse keramika. M. = 1:3.

Pl. 15: Polhov Gradec-manor house. Phase Va: 1-20. All pottery. Scale = 1:3.

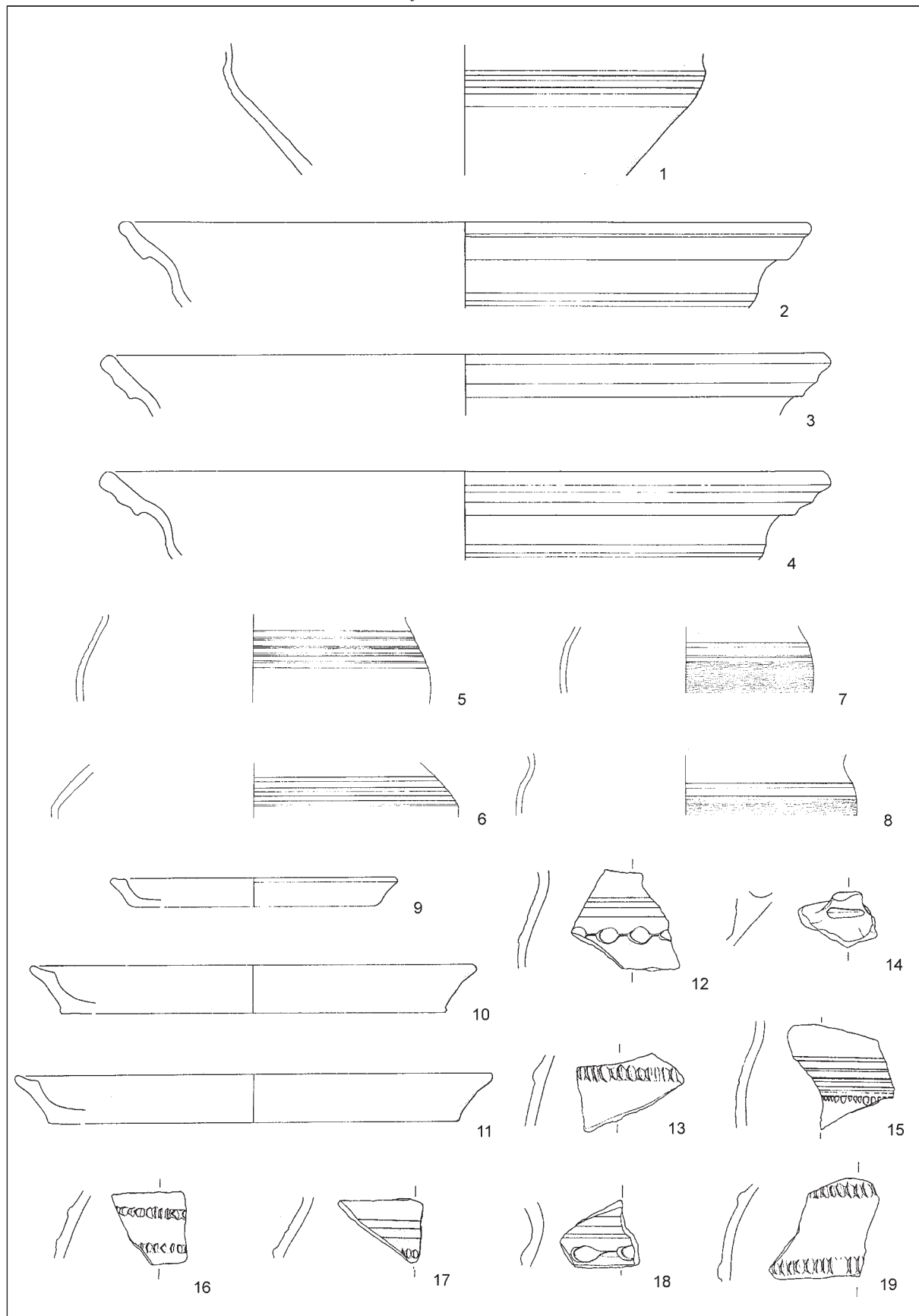

T. 16: Polhov Gradec-graščina. Faza V.a: 1-19. Vse keramika. M. 1-4,9-19 = 1:3; 5-8 = 1:4.

Pl. 16: Polhov Gradec-manor house. Phase Va: 1-19. All pottery. Scale 1-4,9-19 = 1:3; 5-8 = 1:4.

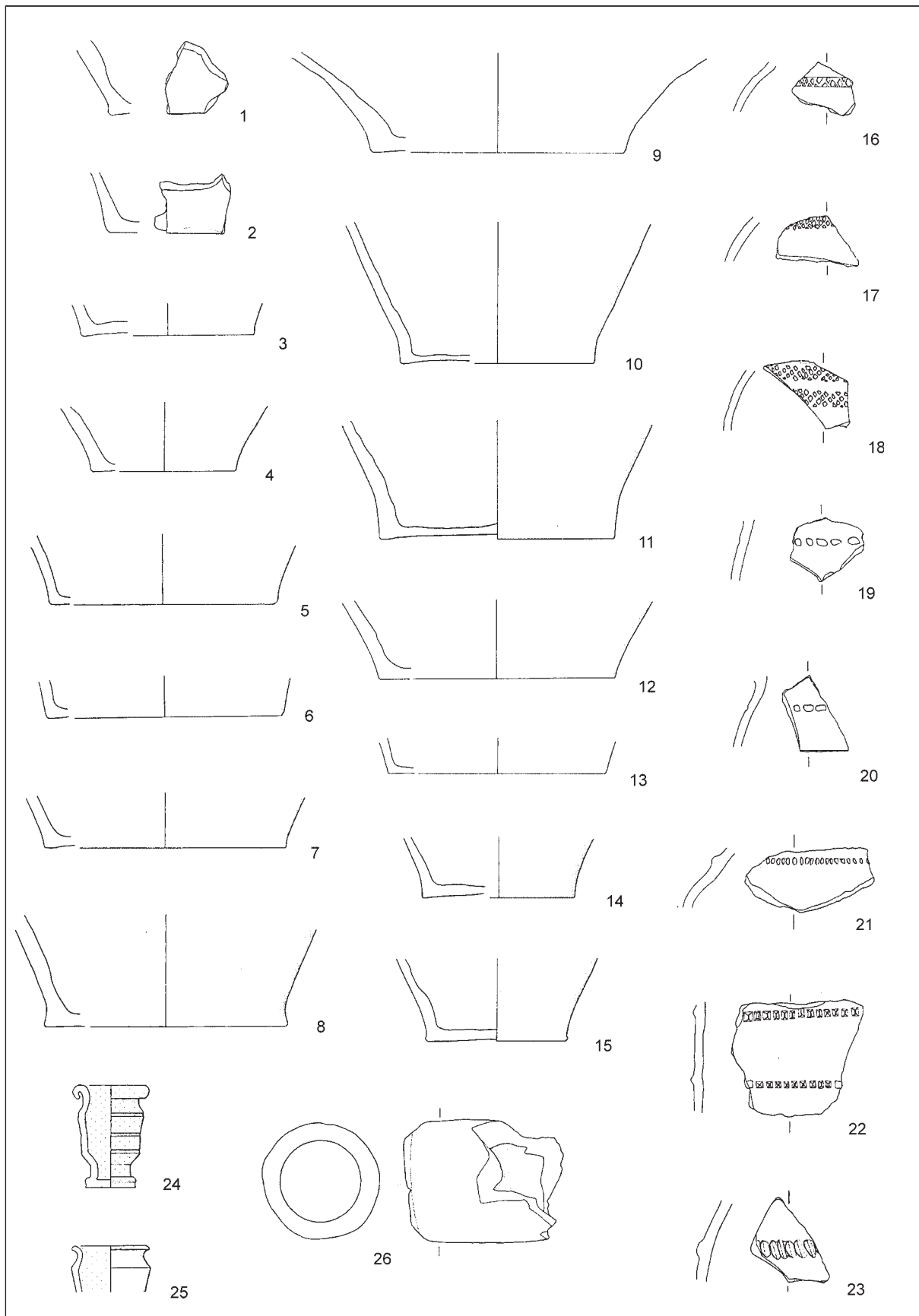

T. 17: Polhov Gradec-graščina. Faza V.a: 1-23. Vse keramika. M. = 1:3.

Pl. 17: Polhov Gradec-manor house. Phase Va: 1-23. All pottery. Scale = 1:3.

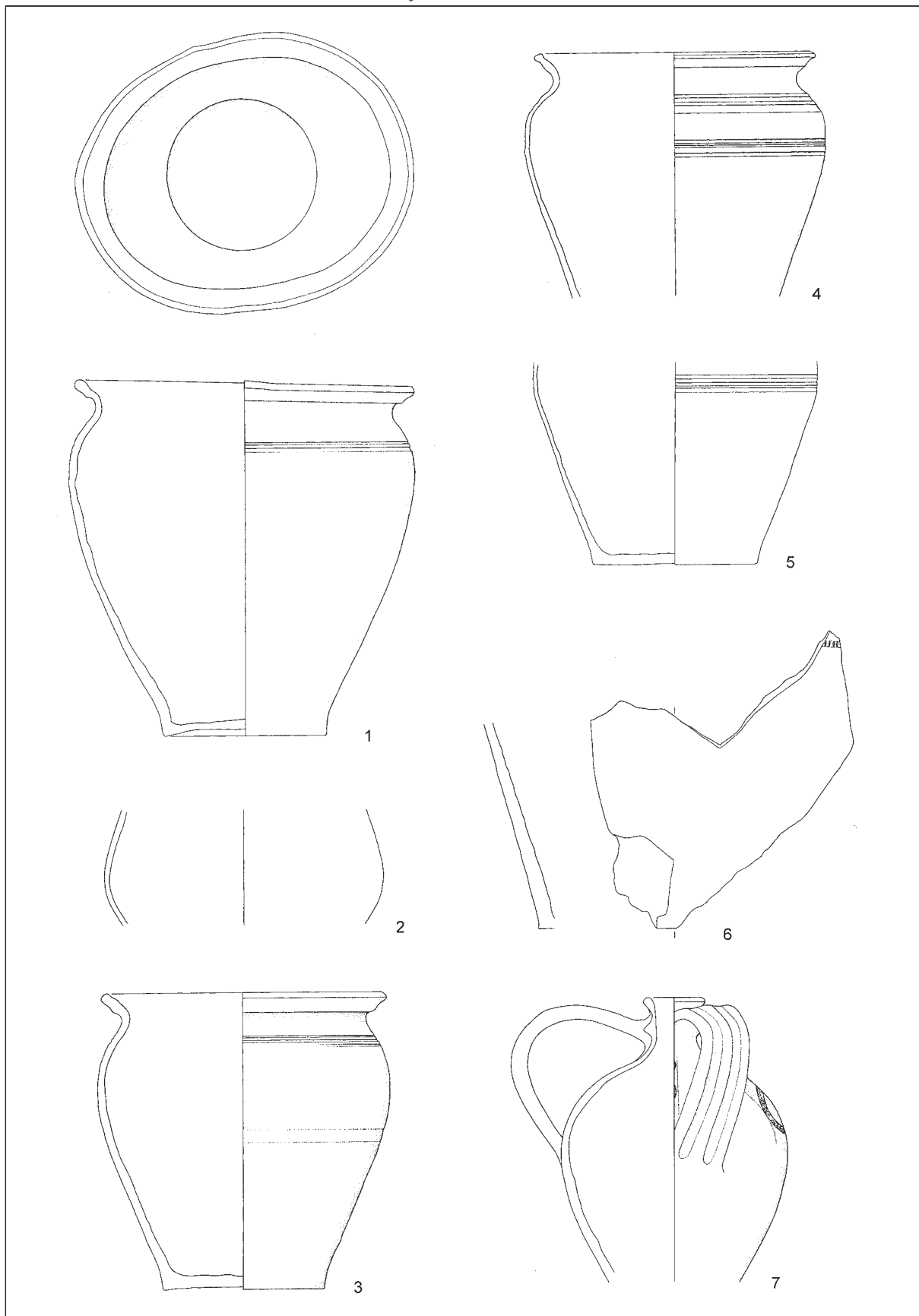

T. 18: Polhov Gradec-graščina. Faza Va: 1-7. Vse keramika. M. = 1:4.

Pl. 18: Polhov Gradec-manor house. Phase Va: 1-7. All pottery. Scale = 1:4.

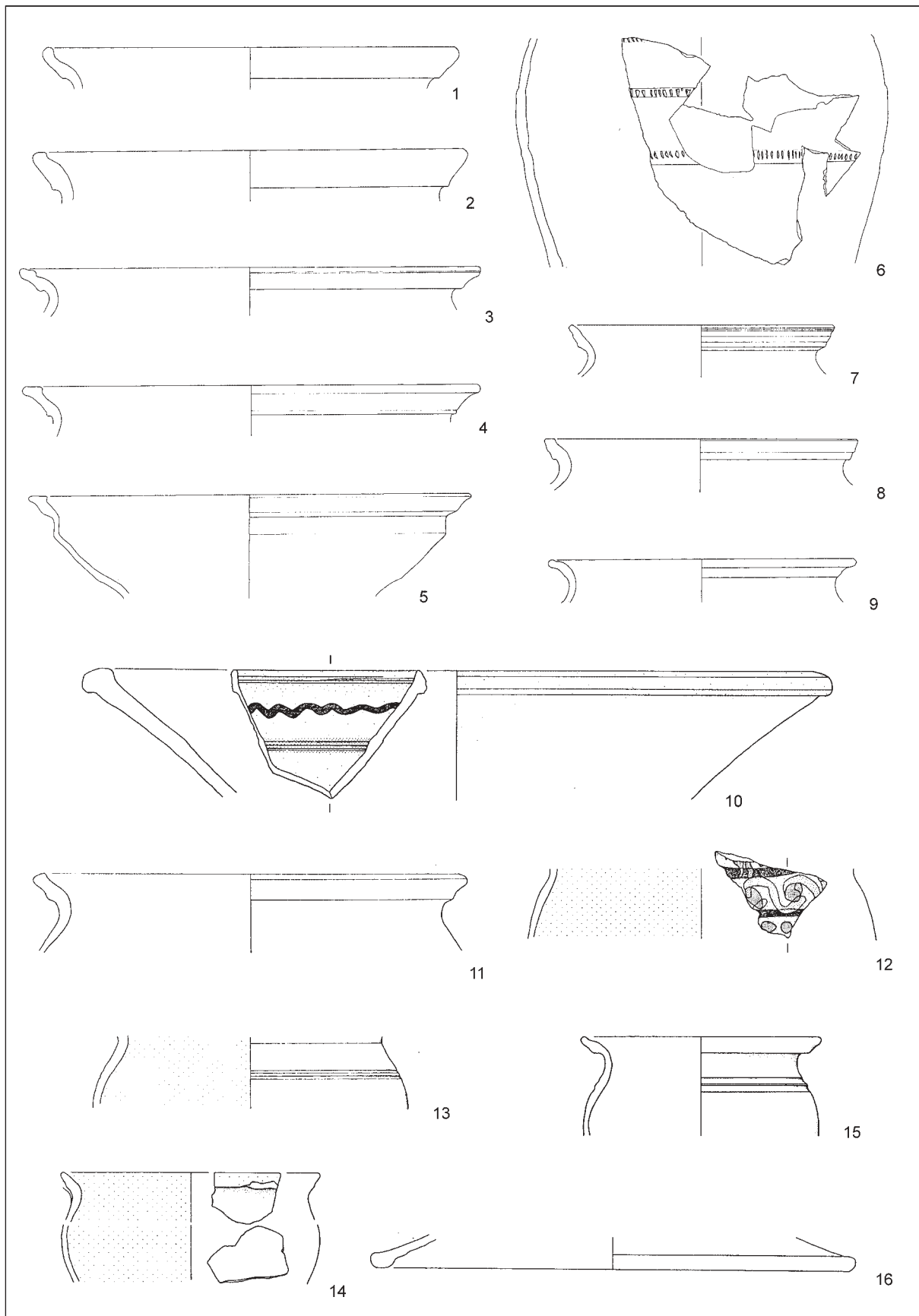

T. 19: Polhov Gradec-graščina. Faza V.a: 1-9; faza V.b: 10-16. Vse keramika. M. 1-9 = 1:4; 10-16 = 1:3.

Pl. 19: Polhov Gradec-manor house. Phase Va: 1-9; phase Vb: 10-16. All pottery. Scale 1-9 = 1:4; 10-16 = 1:3.