

Lonci v opremi visokosrednjeveške kuhinje s kamniškega Malega gradu

Benjamin ŠTULAR

Izvleček

Prispevek obravnava lončenino kot vir za kronološko opredeljevanje in rekonstrukcijo nekaterih elementov kuhinjske opreme. Gradivo je ovrednoteno kronološko in glede na namembnost. Pri slednjem gre za umeščanje posamičnih tipov lončenine v kontekst visokosrednjeveške in poznosrednjeveške kuhinje.

Ključne besede: Kamnik, Mali grad, visoki srednji vek, pozni srednji vek, kuhinjska oprema, lončenina, lonci

Abstract

This contribution deals with pottery as a source for chronological evaluation and the reconstruction of certain kitchenware elements. The material is evaluated as regards its use and period. The former was dealt with by placing certain types of pottery into the context of the high and late medieval kitchen.

Keywords: Kamnik, Mali grad, high Middle Ages, late Middle Ages, kitchenware, pottery, pots

UVOD

Prispevek, nastal v sklopu raziskovanja gradiva z najdišča Mali grad,¹ obravnava lončenino kot vir za rekonstrukcijo nekaterih elementov kuhinjske opreme in kronološko opredeljevanje. Arheološke raziskave na Malem gradu v Kamniku so potekale od leta 1976 do leta 1995 (*sl. 1*). Kot smo že pisali, izvajamo dolgotrajne raziskave gradiva (Štular 2005c). Zgodovino raziskav in metode dela smo že predstavili (Štular 2005a, 438 ss). Obdelano gradivo je 5145 odlomkov lončenine, pridobljenih z izkopavanji leta 1992.

Prispevek je trodelen. Najprej sta opredeljena pojma klasifikacija in tipologija, nato sta predstavljena klasifikacija z metodo ovojnice in razvrščanje gradiva po namembnosti in okrasu, na koncu pa

so podane nekatere časovne in kulturne interpretacije. Predstavljamo samo izsledke, medtem ko opise postopkov in kontekstov, da bi bil prispevek jedrnat, le navajamo. Ti so natančno predstavljeni v spletni monografski objavi (Štular 2005c).

Drugi del članka predstavlja katalog oblikovnih tipov. Tipologija temelji na izhodiščih, uporabljenih v prvi stopnji raziskav (Štular 2005a, 443 ss), vendar je število tipov zaradi dodatnega gradiva narastlo z 11 na 27. V nekaterih primerih je prišlo tudi do nadaljnje delitve tipov. Zaradi večje preglednosti smo spremenili poimenovanje tipov. Privzeli in delno dogradili smo sistem poimenovanja po Losertu (1993). Tako so stari tipi dobili drugačne oznake, preimenovanja pa so razvidna v katalogu tipov.

Tretji del prispevka predstavlja katalog gradiva. Predstavljen je izbor boljše ohranjenih značilnih odlomkov ustij. Nekateri tipi niso predstavljeni v črtni risbi, saj so bili odlomki preslabo ohranjeni.

¹ Želim se zahvaliti mentorju doc. ddr. A. Pleterskemu in risarki T. Korošec ter prevajalcu S. P. Stonu.

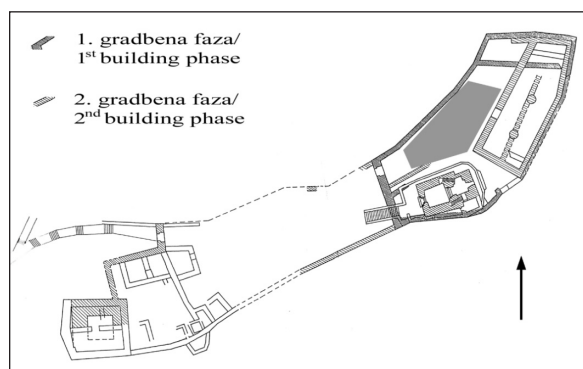

Sl. 1: Mali grad, območje gradu z označenimi območji izkopavanj (grafična predloga Sagadin 1997, naslovnica; vir za območja Sagadin 1996, 110-111).

Fig. 1: Mali grad, the excavated area (after Sagadin 1996, 110-111 and the same 1997, figure on the cover).

KLASIFIKACIJA IN TIPOLOGIJA - OPREDELITEV POJMOV

Tipologija še dandanes marsikateremu arheologu predstavlja eno temeljnih arheoloških metod. V drugi polovici 19. st. se je ravno z uvajanjem tipologije in kronologije prazgodovinska arheologija uveljavila kot samostojna znanstvena disciplina (Novakovič 2003, 11). Klejn (1988, 43) se je pošalil: "Nedvomno drži, da arheologi uživajo ob svojih tipoloških shemah."

Razvoj koncepta, kot tudi termina, je bil kompleksen in dolgotrajen. Kljub temu uporaba obeh v arheologiji ni enotna (za razvoj do 1979 glej Klejn 1988, 9-192; kratek pregled za lončenino Orton *et al.* 1993, 8-15). Zato velja predstaviti v nadaljevanju uporabljena izhodišča (prim. Štular 2005b).

Najpomembneje se zdi ločevati klasifikacijo od arheološke tipologije.

Klasificiranje ali grupiranje služi bodisi razvrščanju gradiva za inventariziranje bodisi kot prvi korak proučevanja (Klejn 1988, 76). Klasifikacija je domena raziskovalčeve sedanjosti. Je "umetna", matematična in empirična s strani raziskovalca. S klasifikacijo lastnosti lahko v gradivu določimo pogojne tipe. Ker je utemeljena v sedanjosti, nima neposrednega stika s preteklostjo. "(R)aziskovalec ... trči ob *dvojno prekinitev*" (Klejn 1987, 90). Koncept prekinitev med preteklostjo in sedanjostjo ter med svetom stvari in svetom idej omogoča razumevanje prekinitev med svetom "življenja" artefakta in svetom raziskovalčevega stika z artefaktom (prim. četverna hermenevtika, Shanks, Tilley 1987).

Arheološka tipologija je namenjena iskanju kulturnih tipov, to je tistih, "... ki zrcalijo družbene norme vsake žive kulture." (Klejn 1988, 131). Povedano drugače, kulturni tip je entiteta, ki ob-

staja, ker so jo uporabniki občutili, doživljali in kontekstualizirali. Opisuje namembnost in simbolni pomen predmeta; je domena preteklosti, ki jo z uporabo arheološke tipologije raziskovalec skuša prenesti v tekst sedanjosti. Pri tem nas ovira, da "... ideje v kulturi niso materialno utelešene za vsakogar, temveč le za člane obravnavane kulturne skupnosti, v arheološkem stanju pa je to izginula skupnost." (Klejn 1988, 349).

KLASIFIKACIJA OBLIKOVNIH TIPOV Z METODO OVOJNICE

Različnih klasifikacij je malone toliko, kot je poskusov. V nadaljevanju uporabljeno metodo ovojnic je ponovno izumil Orton (1987), prvi pa v arheologiji uporabil že Sophus Müller leta 1898 (Klejn 1988, 60 in sl. 11). Pri tej metodi prekrivamo risbe profilov poenotene velikosti in določimo mejo, ki še sodi k nekemu tipu. Metoda ni primerna za določanje tipov, saj posploševanje teži k zakritju strukture tipa. Če so si proporci podobni in se razlikujejo le v dimenzijah, je metoda uspešna. Kadar je notranja trdnost tipa izražena v obliki negativnih korelacij, bo posploševanje dalo neresnično obliko (Klejn 1988, 60-64). Gre torej za metodo, ki ni primerna za iskanje kulturnih tipov, je pa večinoma uporabna za opisovanje vnaprej določenih oblikovnih tipov.

Metodo smo uporabili za združevanje osnovnih oblik, uporabljenih pri zajemanju podatkov (prim. Štular 2005c, 22 ss). Ti so združeni v kategorije, povzete po Losertu.

Hans Losert (1993) se je raziskovanja zgornjefrankovske zgodnjerednjeveške in visokosrednjeveške lončenine lotil z razvrščanjem lončenine glede na serije in z uporabo datiranih skupkov najdb (Losert 1993, 25). Na podlagi več kriterijev (lončarska glina, struktura površine in tehnika izdelave) so določene tehnološke serije in skupine serij (nem. *Warenarten*; *ibid.* 26-39; prim. *sl.* 2).

Neodvisno od teh je vzpostavil tudi členitev glede na obliko in okras (*ibid.* 39). Natančneje, gre za členitev ustij (*ibid.* 39-49), oblik dna (*ibid.* 49-51) in okrasa (*ibid.* 51-54). Oblika ustij in dna je zagotovo odvisna predvsem od tehnike izdelave in ima prehodne oblike. Najpogostejše oblike ustij je moč na grobo razvrstiti v deset skupin. Tako je avtor prikazal 10 skupin oziroma 51 najpogostejših oblik ustij posod (*ibid.* podnapis slike 6; glej tudi 42-49; prim. *sl.* 2).

Losertov rezultat je klasifikacija pogojnih tipov. Ker klasificiranje temelji predvsem na elementih, odvisnih od tehnike izdelovanja, je takšen tudi rezultat.

Kaže premočrten razvoj, pogojen s spreminjanjem tehnologije, postopnim uvajanjem dela z vse hitrejšim lončarskim kolesom. Od tega so v večji meri odvisne tako oblike ustij kot serije. Z uporabljenim metodo je izdelan zanesljiv pregled uvajanja tehnologije. Neodvisno datiranje omogoča datiranje tehnologije in s tem posameznih predmetov (*sl. 2*).

Malograjsko gradivo smo torej razvrstili z uporabo metode ovojnice in Losertovo klasifikacijo kot izhodiščem. Nekateri tipe smo dodali, čeprav je poznosrednjeveško gradivo, ki ga Losert sicer ne obravnava, tudi na Malem gradu maloštevilno. Zato so nekateri tipi in njihove različice opredeljeni s pomočjo gradiva z najdišča Trdnjava Kostanjevica. Opis posameznih tipov je podan v katalogu oblikovnih tipov, grafično pa so predstavljeni na tabeli (*tab. 1*).

Skladno s pričakovanji se ovojnice ne oblikuje v vseh primerih. Prepoznati jo je moč pri slikah tipov 1H, 2G, 2H, 5C, 5G, 5H, 6E, 6F, 6G, 8C, 9B, 10A, 10B, 10C in 11D. Sledi kategorija delno oblikovanih ovojnice. Pri teh slika ne kaže ovojnice, vendar omogoča določena sklepanja o tipu. Na primer za tip 1F so različice določene na podlagi izvihanosti ustja. Podobna sta še tipa 5E in 10D. Pri ostalih - 2F, 11A in 11B - metoda ni uspešna. Pokazal se je napovedani primer zakritja strukture tipa. Pri tipu 11A se je oblikovala ovojnice, ki zakrije osnovno značilnost tipa, trojno narebrenost zunanega ustja. Prekrivanje slik ustij, enega s širokima in enega z ozkima profilacijama, rezultira v ovojnice brez profilacije.

Tip 8C je naveden med uspešnimi, kar bi pozornega bralca lahko začudilo. Slika tipa je izrazito nehomogena. V tem primeru kriterij določitve tipa ni združljiv z metodo. Kriterij za tip 8C je tehnika izdelave, zapognjeno ustje. Z metodo ovojnice pa primerjamo oblikovne tipe, natančneje tipe oblik prečnega prereza.

Zgoraj prikazana klasifikacija, katere členitev temelji na uporabljeni tehniki izdelave lončenine, služi raziskovalcu za urejanje gradiva. Koristna je kot memotehnični in datacijski pripomoček, kar bomo pokazali v nadaljevanju.

RAZVRŠČANJE PO NAMENU IN OKRASU

Klasifikacija ni primerna za raziskovanje preteklosti družb, kjer sta izdelovalec in uporabnik različni osebi. Visoki srednji vek, vsaj v grajskem okviru, je takšna družba.

Zakaj je to pomembno? Pri klasifikaciji oblikovnih tipov so posode razvrščene po kriterijih, ki so zaznavni z arheološkimi metodami dela.

Najpogosteje je uporabljena črtna risba prečnega prereza. Podobna delitev je v preteklosti morda obstajala med lončarji, ne pa med uporabniki. Mnogo obravnavanih podrobnosti je uporabniku namreč prikritih.

Nekaj takšnih razkrijejo že poimenovanja (glej katalog oblikovnih tipov): rogljasto ustje, spodrezano ustje, karnisno ustje. To so poimenovanja črtnih risb prečnih profilov, ki bi jih uporabnik v preteklosti le stežka prepoznal. Tudi termina zapognjena in spodrezana ustja opisujeta tehniko izdelave.

Kako pa ju je zaznaval uporabnik? Razlika med, na primer, spodrezanim ali zapognjenim robom ustja pri uporabi lonca ni zaznavna (*sl. 2*). Iz oblike zgornjega dela obeh loncev je razvidno, da je bilo vodilo pri izdelavi obeh isti mentalni model. Izdelovalec je v obeh primerih želel doseči isti cilj in z vidika uporabnika mu je to tudi uspelo. Drugačna je bila le pot. To lahko pripišemo tehniki izdelovalca ali skupine izdelovalcev.

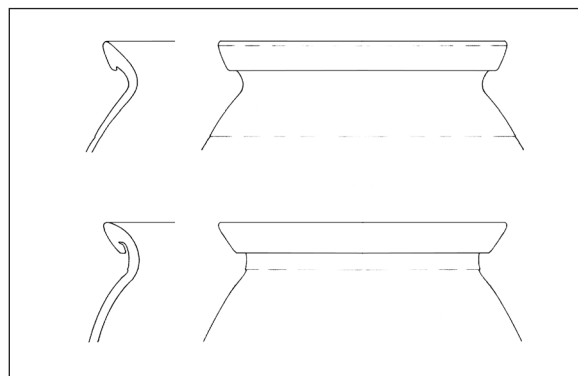

Sl. 2: Visokosrednjeveška lonca (po Dannheimerju 1973, t. 6: 7,8), oblikovna tipa 5G in 8C se razlikujeta v črtni risbi prečnega profila, ne pa tudi ob pogledu na lonec.

Fig. 2: Two highmedieval pots (after Dannheimer 1973, t. 6: 7,8) - types 5G and 8C after type classification. Although the technical section drawing of the two differs, the view of the pots does not.

V nadaljevanju nas bo zanimal pogled na lonec s strani uporabnika. Ker so med malograjskim gradivom zastopani pretežno lonci, se bomo v nadaljevanju omejili na te. Lonec je posoda, ki lahko služi shranjevanju, pripravi in serviranju živil in tekočin.

Oblika loncev za kuhanje je v marsičem pogojena z bivanjsko kulturo, natančneje z opremo kuhinje. Idealni rekonstrukciji kuhinj na gradu Podsreda in Gamberk kažeta, da so bile na visokosrednjeveških gradovih v uporabi kaminske kuhinje.

Bivanjsko kulturo romanske grajske hiše gradu Gamberk (Makarovič 1988) lahko primerjamo s

	A	B	C	D	E	F	G	H
1								
2								
3								
4								
5								
6								
7								
8								
9								
10								
11								



Tab. 1: Mali grad, preglednica oblikovnih tipov prikazanih z uporabo metode ovojnice in z Losertovo (1993) klasifikacijo kot izhodiščem. Risbe niso v merilu.

Table 1: Mali grad, the table of the type classification types presented with the use of the envelope method and the classification produced by Losert (1993) as the starting point. The drawings are not in scale.

tisto v palaciju prve romanske faze kamniškega Malega gradu, kot ga je rekonstruiral Sagadin (1996). Gamberška grajska hiša je bila sprva dvanadstropna, a še v romanski fazi nadzidana v tri nadstropja. Na gradu so bili trije bivalni prostori, stranišče in pomožni prostori. V bivalnih prostorih so bili leseni podi in gladko ometane stene ter dve kaminski ognjišči. Mračni prostori so hkrati služili pripravi in uživanju hrane ter kot delovni in spalni prostori.

Glede uporabe prostorov kot delovnega prostora se z avtorjem ne strinjamo popolnoma. Po našem mnenju so ti prostori služili kot ženski delovni prostor, moške "delovne prostore" pa predstavlja grad v širšem pomenu besede, torej vse od grajskega dvorišča in hlevov do celotne grajske posesti. Obseg ženskih del v prostorih je bil pogojen s slabo svetlobo. Tkanje in vezenje, dve osnovni opravili srednjeveške ženske (prim. Klapisch-Zuber 1990, 305-310), je torej potekalo ob linah. Ena osnovnih dejavnosti v prostoru s kaminom so bila kuhinjska opravila. Na primeru Gamberka žal ne moremo ugotoviti, kateri od obeh prostorov s kaminom je bil namenjen kuhinjskim opravilom.

Skupne spalne prostore predstavljajo velike zidne niše, manjši niši pa sta služili kot odlagalna površina. Vsakemu prebivalcu je pripadalo manj kot 10 m² bivalne površine. Z vodo so se na

Gamberku oskrbovali iz studenčnega vodnjaka, odpadno vodo in fekalije pa so odmetavali k stavbnemu vznožju. Posledica tega je bila prisotnost mrčesa.

Stavba je bila opremljena z dvema kaminskima ognjiščema, s po enim v drugem in tretjem nadstropju. V obeh primerih gre za ognjišči na tleh, s plitvo nišo v zidu in (verjetno) leseno ali pleteno ter ometano napo. Dimniki so bili speljani v stenah tako, da so ogrevali tudi druge prostore. Hodna površina, iz lesenih desk na tramovih, je bila v neposredni bližini kamina prekrita z estrihom.

Delo in posledično oprema ob takšnem kaminu se nista dosti razlikovala od kmečkih hiš 18. in 19. st., ki jih je Vilfan (1970) razdelil na kaminsko hišo, hišo s črno kuhinjo, štedilniško hišo in dimnico. Za t. i. kaminske hiše je značilno, da imajo v glavnem prostoru odprto ognjišče z urejenim odvodom dima, praviloma z napo in zidanim dimnikom. Višina kurišča je različna in v splošnem kaže tendenco dviganja od pritalne v višje lege. Kamin pogojuje tudi stanovanjsko kulturo, kot jo je za kmečko hišo v 19. st. opredelila Keršičeva (1988-1990, 329): "Stanovanjska kultura je pojmovana kot način bivanja in vključuje prepletenost vseh medčloveških odnosov ..." Na podlagi omenjene študije je Pleterski (2004) izdelal shemo stanovanjskih soodvisnosti, ki kaže na osrednji pomen ognjišča v bivalnem prostoru (sl. 3).

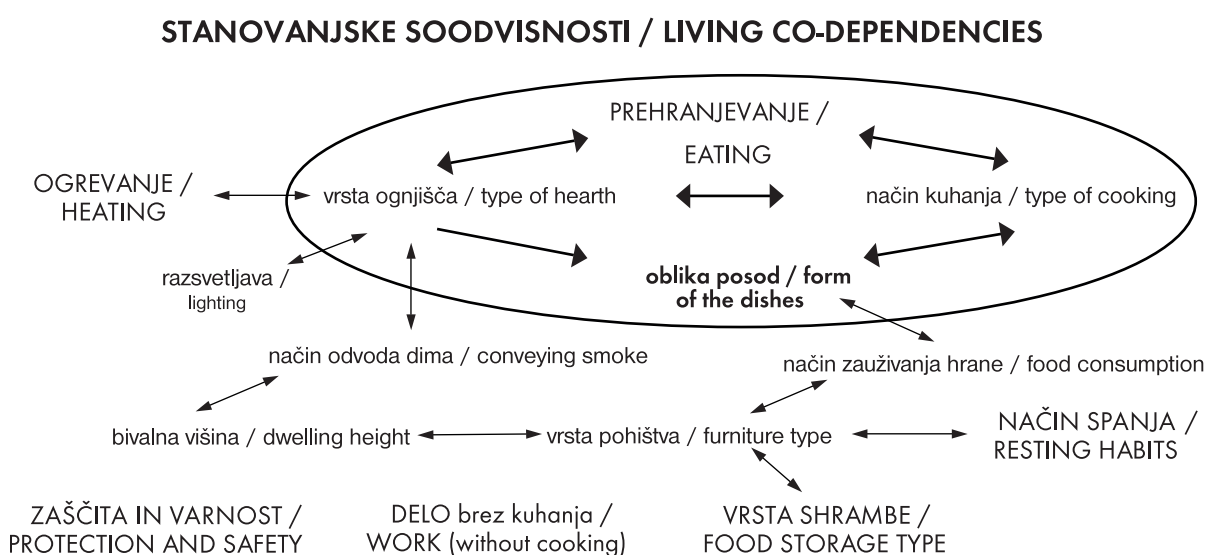

Sl. 3: Stanovanjske soodvisnosti in vloga (lončene) posode (povzeto po Pleterskem 2004).

Fig. 3: The living co-dependencies and the role of the ceramic ware (based on Pleterski 2004).

Tako iz opisa prostorov kot iz značilnosti kaminske hiše (Keršič 1988-1990, 344 ss) izhaja, da je bivanje in uživanje hrane v prostoru kurjenja možno. Napa oziroma lovilec isker in dimnik sta dovolj kakovostno odvajala dim, da poleg klopi svoje mesto v bivalnem prostoru dobi tudi miza. Na talnem kamenu, ki segreva posodo s spodnje strani, je bilo moč kuhati v loncih in pripravljati jedi pod pekvo ter cvreti v železnih ponvah. Oblika loncev je funkcionalna. Razmeroma velika površina dna in spodnjega dela trebuha lonca (sl. 4) sta pogojena s toplotnim virom, žerjavico. Ta pogojuje optimalno obliko telesa prejemnika toplote, lončene posode, ki mora imeti kar največjo površino dna in spodnjega dela trebuha (Karlovšek 1951, 91, 107). Seveda obstaja več variant takšnih posod:

- široki, nizki lonci z relativno veliko površino dna; tovrstne posode je moči uporabljati le skupaj z distančnikom ("svitek", zgodnjeresrednjeveški "hlebčki" ali posebni podstavki) (sl. 4);

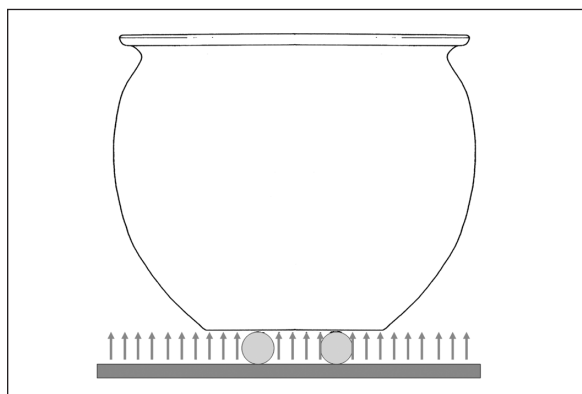

Sl. 4: Toplotni vir spodaj pogojuje optimalno obliko lonca, ki naj ima kar največji obod dna in spodnjega dela trebuha.

Fig. 4: The heat source from below conditions the shape of the bellied pot with the maximal width of the lower parts.

- posode s vgrajenim distančnikom, navadno trinožniki (sl. 7);

- viseče posode, katerih značilnost so deli, ki omogočajo pritrjevanje (majhni "tunelasti" ročaji ali posebej oblikovani robovi ustij).

Značilna kroglasta oblika visokosrednjeveških loncev (prim. Predovnik 2003, 59) je torej soodvisna z uporabo v kaminski kuhinji.

Temelječ na stanovanjski soodvisnosti lahko sklepamo, da sprememba oblike loncev v 13. st. odraža spremembo stanovanjske kulture ali vsaj kuhinjske opreme. Lonci postanejo višji, trebušasti, z največjim premerom v zgornji tretjini. Značilna sta tudi nažlebljeno rame in izrazit spodnji rob ustja. Premer dna znaša le kaki dve petini premera ustja, lonci postajajo bolj sloki (Predovnik 2003, 59).

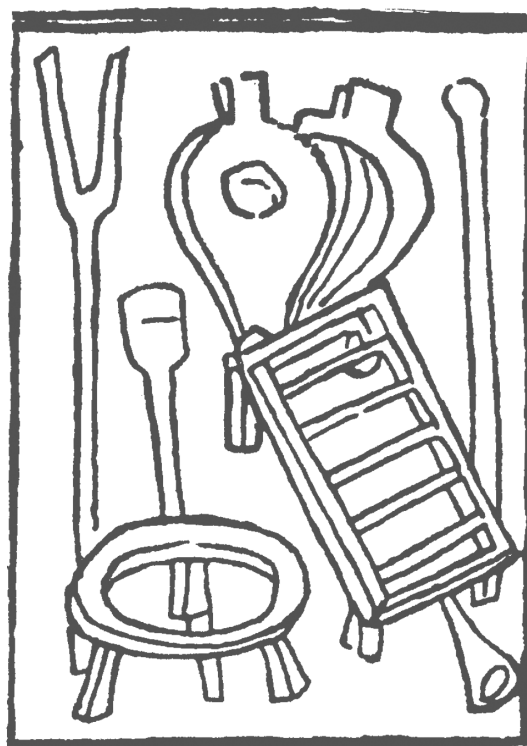

Sl. 5: Hans Paur, Nürnberg 1475. Poznosrednjeveški kuhinjski pribor, pripomočki.

Fig. 5: Hans Paur, Nürnberg 1475. Late medieval kitchen ware, appliances.



Sl. 6: Hans Paur, Nürnberg 1475. Poznosrednjeveški kuhinjski pribor, lonci.

Fig. 6: Hans Paur, Nürnberg 1475. Late medieval kitchen ware, the dishes.

Enega izmed načinov uporabe takšnih loncev prikazujejo upodobitve s konca 15. st. (*Kuechenmaisterey*, Nürnberg 1490) in začetka 16. st. (*sl. 8*, levo). Visok in ozek lonec stoji na kaminu tik ob ognju, katerega plameni oblizujejo lonec s strani. Oblika je prilagojena stranskemu viru toplote. Osnovna funkcija takšnega lonca je torej hitro pogrevanje jedi ali vode.

Uporaba kaminske kuhinje je omogočila plemenitemu gospodu Holleneškemu, da je leta 1487 na konjiškem gradu kaprulanskega škofa Petra in njegovo spremstvo pogostil, kot gospodi pritiče:

“Gostom so najprej prinesli sveže sladke smetane, polite čez kup rezancev in čez in čez potresene s sladkorjem; ta jed je bila res sladka in slastna. Drugič, pitan kopun in več kokoši, dušenih in serviranih v lastnem soku; tretjič so prišle že dolgo pričakovane in v času posta v rogaški dolini močno pogrešane postrvi; že pogledati jih je bilo veselje, jesti pa še bolj. Četrtrič, drobno narezano zelje s kosom slanine ali špeha; te jedi smo se zadržali skoraj vsi, da bi kaj ostalo za kuharja. Petič, pečen kozliček v spremstvu treh ali še več piščancev, šestič so se pripeljale druge večje ribe v omaki, ki jim pravijo krapi; okusni so, vendar ne kot krapi v naši Italiji. Sedmič, kozje meso, ki je plavalo v žafranasto rumeni juhi; osmič, bobki iz zgnetenega mesa rakov, ocvrti na maslu v ponvi in na koncu zabeljeni s praženo čebulo in dišavami: ker je bila ta jed nekaj novega, je je ostalo prav malo, zakaj držali smo se pregovora, ki pravi: novost človeku godi. Desetič, cvrtnjak z žajbljem in več jurčkov, ki bi jih človek na prvi pogled imel za gozdne gobe, toda njih imenitni okus je povedal, da so domače; noben ni ostal cel, da bi lahko povedal drugim, kaj ga je doletelo. Enajstič so prinesli oluščen ječmen, kuhan v mastni juhi, pa rahel in bel kruh; postregli so tudi z več vrstami odličnega vina, ki ni zaostajalo za imenitnostjo jedi. Kaj naj še rečem?” (Santonino 1991, 83-84).

Opis je skladen z opremo kaminske kuhinje na likovnih upodobitvah (*sl. 5-8*). Sladko smetano so pripravili v vrčku z dolgim vratom. Kopun se je dušil v pokritem loncu. Na žaru (*sl. 7*) pečen kozliček se je vrtel na ražnju. Žafranasto rumena in kasneje mastna juha sta se kuhali v loncu, za serviranje temperirani sta čakali v loncu ob ognju (*sl. 7, 8*). Bobki in cvrtnjak so se cvrli v ponvi (*sl. 7*). Rahel in bel kruh, pečen v peči (*sl. 7*). Vino, hranjeno v sodih, je bilo na mizo servirano v vrčih (*sl. 7*). Kaj naj še rečem?

Poznavajoč opremo grajske kaminske kuhinje, lahko določimo kulturne tipe obravnavane lončenine.

Za izhodišče bomo primerjali tipičen visokosrednjeveški lonec s tipičnim poznosrednjeveškim



Sl. 7: Kuechenmaisterey, Nürnberg 1490. Viseči kotliček, trinožnika, raženj, ponvi in vrča na poznosrednjeveški upodobitvi.
Fig. 7: Kuechenmaisterey, Nürnberg 1490. A hanging kettle, two tripod kettles, a roasting spit, two pans and two jars.

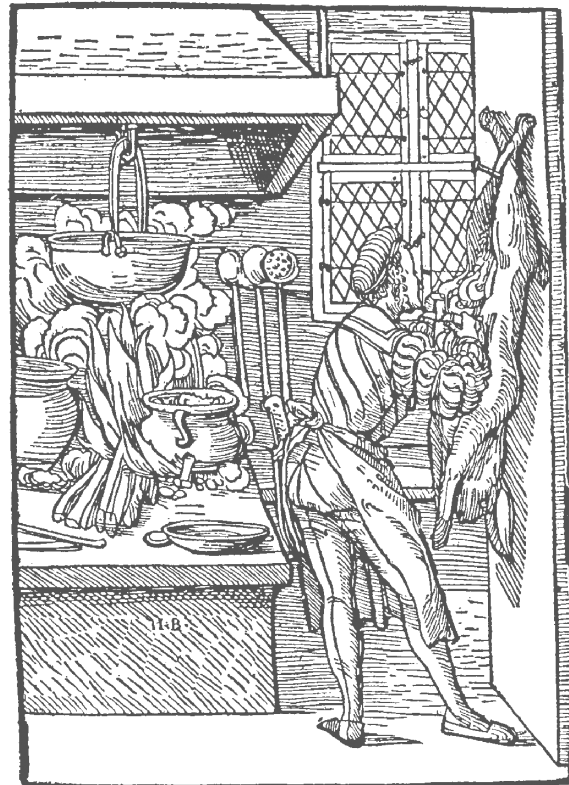

Sl. 8: Odiranje zajca, Hans Burgkmair, lesorez, zgodnje 16. stoletje. Kaminska kuhinja z napo; na ognjišču trinožnik, ob ognju levo lonec za pogrevanje.
Fig. 8: Hans Burgkmair, woodcut, early 16th century, skinning the rabbit. An open fire kitchen with the spark catcher; a tripod kettle on the fire place and the pot for warming on the left.

(sl. 9). Razliko v obliki od kroglastega do trebušastega lonca, ki postaja vse bolj slok ("nizka" in "visoka" različica), smo pojasnili. Oblika ozkega lonca s skoraj konkavnim profilom v spodnji tretjini (sl. 9, zgoraj desno) se zdi idealna za nasaditev v trinožnik.

Zaradi slabe ohranjenosti malograjskega gradiva se bomo v nadaljevanju posvetili le vratu in ustju.

Oblike se med seboj razlikujejo v podrobnostih, ki jih opazujemo na notranjem, spodnjem in zunanem robu ustja.

Notranji rob ustja lonca je bodisi užlebljen, bodisi tekoče prehaja v steno. Užlebljene različice so izdelane tako, da se prilegajo pokrovom. Ti so v poznem srednjem veku lončeni in se prilegajo užlebljeni notranjosti ustja. Pred tem so morda uporabljali lesene pokrove, čeprav poznamo tudi lončene že od 9. st. dalje (npr. Knific 1980, sl. 4: 13). Za obliko ustja je pomembna razlika med prekrivajočimi in prilegajočimi pokrovi. Uporaba slednjih je možna le pri ustjih, izdelanih na lončarskem vretenu. Ti izdelki so pravilnih oblik, hkrati pa tehnika omogoča boljši nadzor nad premerom ustja lonca in pokrova. Tudi lonce z neužlebljenimi notranjimi robovi ustij je možno pokrivati. Tesnjenje je sicer slabše, oblika pokrova pa je poljubna, potrebujemo le predmet z ravno ploskvijo primerne dimenzije, na primer pravokotno desko. Toda neužlebljena ustja niso namensko prirejena pokrivanju. V nadaljevanju bomo slednje imenovali nepokrovna, prve pa pokrovna ustja.

Rob ustja pri kroglastem loncu spodaj nima izrazitega prehoda; stik roba ustja z vratom je tekoč ali postopen. Pri vseh različicah trebušastih loncev je ta prehod izrazit; stik roba ustja s steno je odsekan, spodrezan ali v obliki četrtnega elementa. Izrazit prehod ustja v vrat omogoča burklam boljši oprijem. Burkle so pripomoček, namenjen premikanju lonca. Novoveške kovinske burkle so bile namenjene prijemanju loncev v spodnjem delu trebuha (Karlovshek 1951, 107). Burkle, kakršne prikazuje srednjeveška upodobitev (sl. 5), so bile nekakšna lesena rogovila in jih na tak način ni bilo mogoče uporabljati. Sklepamo, da so bile namenjene oprijemanju vratu pod robom ustja. Takšna uporaba je mogoča, kadar se rogovila burkel prilega oprijemališču na vratu lonca. Večina trebušastih loncev je izdelana tako, da imajo med vratom in prehodom v rob ustja kar najboljše oprijemališče. Žal slaba ohranjenost malograjskega gradiva ne omogoča empiričnega preverjanja te hipoteze.

Ustja z ostrim prehodom v vrat bomo imenovali oprijemna, ustja s tekočim prehodom pa neoprijemna; ustja s postopnim prehodom v vrat so delno oprijemna.

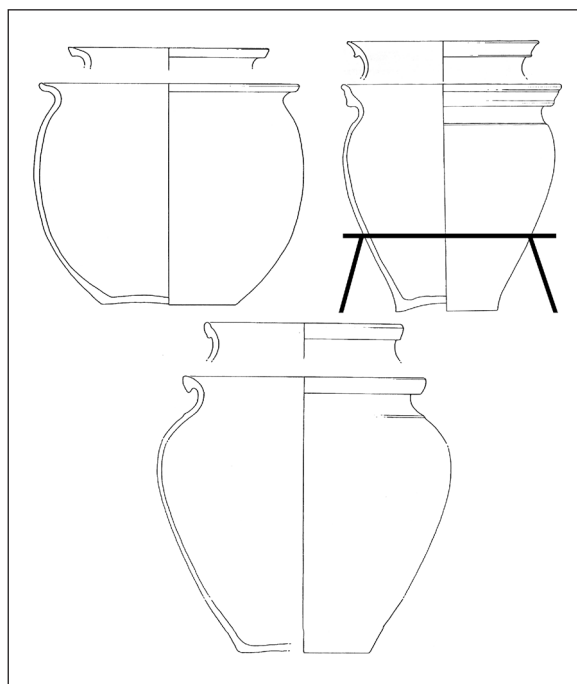

Sl. 9: Tipična oblika kroglastega lonca (levo) in trebušastega lonca (spodaj nizek, desno visok) s po dvema tipičnima oblikama robov ustij (po Predovnik 2003, sl. 40: 5,4; 56: 316; 55: 295; 42: 55,58; razmerja so ohranjena, merilo približno 1:6).

Fig. 9: A typical non bellied (left) and bellied pot (the high version on the right, the low version beneath), each with two versions of the rim (after Predovnik 2003, fig. 40: 5,4; 56: 316; 55: 295; 42: 55,58; the scale approximately 1:6).

Zunanja ploskev roba ustja je le pri visoki različici trebušastega lonca umetelno oblikovana. Ostale različice ne kažejo, da bi bil ta del lonca deležen posebne pozornosti. Zdi se, da je namen oblikovanja zunanje ploskve roba ustja zgolj estetski. Zato bomo prve imenovali umetelna, druge pa preprosta ustja.

Glede na našete dejavnike lahko izdelamo kriterije za razvrščanje ustij. A kot smo omenili, je lahko tudi lonec z neužlebljenim robom ustja pokrit in obratno. Tudi kroglasti lonec lahko premikamo z burklami in nobeno ustje ni grdo. Vendar so nekatere oblike izdelane namensko. Nas pa zanima mentalni model, ki je botroval neki obliki. Oblikovanosti notranje ploskve ustja in prehoda ustja v vrat na zunanji strani tako predstavljata funkcionalne kriterije, oblikovanost zunanje ploskve pa estetskega. Torej stil kot namembnost in hkrati estetska vrednost (Olsen 2002, 173; Štular 2005d).

Kriteriji za kulturno opredeljevanje ustja srednjeveškega lonca so torej pokrovnost (ustje je nepokrovno, delno pokrovno ali pokrovno; opredeljuje se oblikovanost notranje ploskve ustja), oprijem (ustje je neoprijemalno, delno oprijemalno ali

oprijemalno; opredeljuje se prehod roba ustja v vrat na zunanji strani) in umetnost (ustje je preprosto, delno umetelno ali umetelno; opredeljuje se oblikovanost zunanje ploskve ustja).

Za preprostejšo uporabo lahko uporabljamo na primer številčne oznake. Vsak kriterij označimo z arabskimi številkami 1, 2 ali 3, pri čemer višja številka pomeni večjo kakovost določenega kriterija. Torej:

- pokrovnost: 1, 2, 3;
- oprijem: 1, 2, 3;
- umetelnost: 1, 2, 3.

Pri opisovanju ustja številke ločujemo z vezajem. Primer:

- nepokrovno-delno oprijemalno-neumetelno ustje (1-2-1);
- pokrovno-oprijemalno-umetelno ustje (3-3-3) ...

Kljub na prvi pogled preprosti shemi je možnih 27 različic. Vendar na podlagi zgoraj povedanega pričakujemo, da bodo nekatere kombinacije pogostejše od drugih. Značilen zgodnesrednjeveški lonec ima nepokrovno-neoprijemalno-preprosto ustje (1-1-1), visoko-srednjeveški nepokrovno-oprijemalno-preprosto (1-3-1 ali 3-3-1) in poznosrednjeveški pokrovno-oprijemalno-umetelno ustje (3-3-3).

Gradivu smo določili kulturne tipe, z zgornjo shemo pa uvedli razvrščanje po namembnosti in okrasu, torej tipologijo kulturnih tipov visokosrednjeveških in poznosrednjeveških loncev.

Tako postane jasno, zakaj je iskanje časovno pomenljivih tipov ustij tako težavna naloga. Opraviti imamo z opremo, prilagojeno uporabi v kuhinji. Variacije znotraj namembnostnih tipov so majhne, večinoma estetske. Kaminske kuhinje so se pri nas pojavile najprej na romanskih gradovih in so se ponekod v kmečkih hišah obdržale do 20. st. Na podlagi tipa

kuhinjske lončenine lahko sklepamo o kuhinji, kjer je bil uporabljen; o starosti torej le posredno.

ČASOVNE INTERPRETACIJE

Razpon datacij malograjske lončenine je od 9. do 16. st. (sl. 10). Preprost korak vrednotenja je diagram maksimalnega potencialnega števila odlomkov v posameznem petindvajsetletju. Metodo, razvito za opredeljevanje grobnih kontekstov (Pleterski 2003, 636), smo prilagodili delu z naselbinskimi najdbami. S pojmom maksimalno potencialno število odlomkov posameznega petindvajsetletja mislimo na vsoto odlomkov, ki s svojo datacijo segajo v posamezno petindvajsetletje. Tako na primer 10 odlomkov tipa 1F z datacijskim razponom od 9. do 12. st. šteje kot vrednost 10 k vsoti vsakega petindvajsetletja v časovnem razponu od l. 800 do l. 1200. Metoda je le ena izmed možnih, v našem primeru pa je primerna zaradi podobnih razponov datacij posameznih tipov. Rezultat, prikazan v diagramu (sl. 11), kaže, da največ gradiva sodi v visoki srednji vek, oziroma od 11. do 13. st.

Na podlagi preliminarnih raziskav lončenine, zgodovinskih virov in arhitekturnega razvoja grajskega jedra (Štular 2005c, 6 ss, 91 ss) smo določili štiri faze Malega gradu. Večino gradiva smo pripisali zadnji, visoko- in poznosrednjeveški fazi 4.² Ta ima historično izpričana *terminus post quem* 1077 in *terminus ante quem* 1444 (Štular 2006). To fazo na podlagi stratifikacije lahko razdelimo v več podfaz.

V podfazo 4a smo uvrstili vse plasti pod estrihom, utrjeno hodno površino. Plasti na estrihu smo označili kot podfazo 4b. V podfazo 4c smo

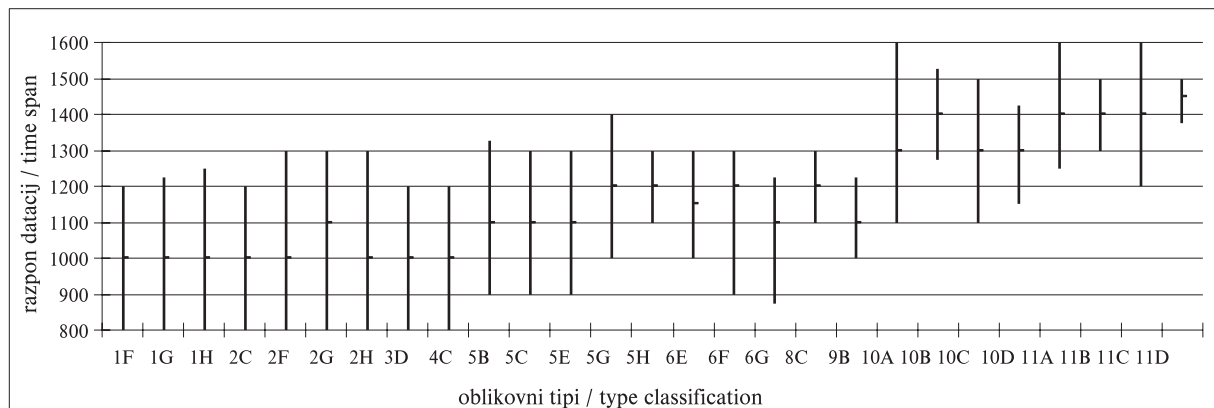

Sl. 10: Mali grad, razpon datacij tipov oblikovne klasifikacije.

Fig. 10: Mali grad, the chart showing the datation span of the type classification types.

² V prvem prispevku o lončenini z Malega gradu v Kamniku (Štular 2005a, 440) sta bili visokosrednjeveška in poznosrednjeveška faza ločeni na fazi 3 in 4. V nadaljevanju raziskav (Štular 2005c) se je pokazalo, da je bila delitev teh faz preuranjena. V tem pris-

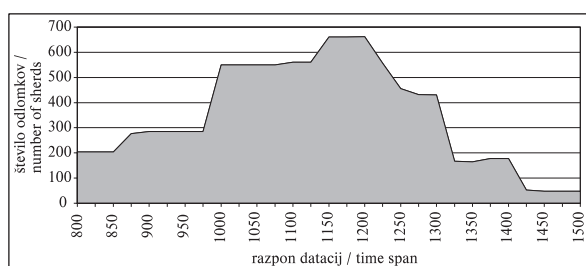

Sl. 11: Mali grad, maksimalno potencialno število odlomkov po 25-letjih.

Fig. 11: Mali grad, the chart showing the maximum potential number of rim sherds within 25-year spans.

umestili žganinsko plast in ruševinske plasti, ki so verjetno nastajale v dolgotrajnih procesih rušenja gradu. Tako so med tem gradivom lahko zastopane tudi najdbe, mlajše od dogodka, v katerem so bili objekti uničeni. Določene aktivnosti, na primer uporaba grajske kapele, so na tem prostoru potekale v času celotnega novega veka. A ker so bile ruševinske plasti izkopavane enotno, so enotno tudi obravnavane.

V nadaljevanju bomo izpostavili gradivo faze 4b. Po opisih sodeč ne gre za enotno plast, ki bi nastajala nad estrihom, bodisi v času uporabe bodisi kot plast uničenja. Verjetno gre za različne stratigrafske kontekste:

- plasti kolumialnega nastanka s hkratnim antropogenim vnosom (blato in smeti), nastale v času uporabe tlaka kot hodne površine grajskega dvorišča;

- plasti antropogenega nastanka, nastale pred prvim znatnim rušenjem objektov, a ne nujno v času uporabe grajskega dvorišča (odpadne jame ipd.);

- polnila vkopov ipd., nastalih kasneje kot tlak, a pred rušenjem objektov.

Vse našete možnosti lahko umestimo v čas "življenja" gradu; stratigrafske enote so nastale kot posledica aktivnosti, povezanih z uporabo grajskega dvorišča. V najširšem pomenu jih lahko obravnavamo kot sediment na hodni površini.

Gradivo faze 4b je s primerjavami datirano široko, od 9. do 15. st. Tudi če upoštevamo le najpogostejše tipe, na primer vse zastopane z več kot petimi odlomki (1F, 2G, 5G, 5H, 6E in 6G), je razpon datacij še vedno od 9. do 14. st. Ko gradivo razvrstimo od najstarejšega do najmlajšega (sl. 12), opazimo dve kvantitativni skupini oziroma dva količinska

pevku s fazo 4 označujemo združeni fazi 3 in 4 iz predhodnega prispevka (Štular 2005a). Faza 4b v vseh prispevkih opisuje isto gradivo, ki pa je bilo prvotno drugače interpretirano (Štular 2005a, 448 ss). Nastala razlika je posledica večje količine gradiva in zanesljivo opredeljivih kontekstov.

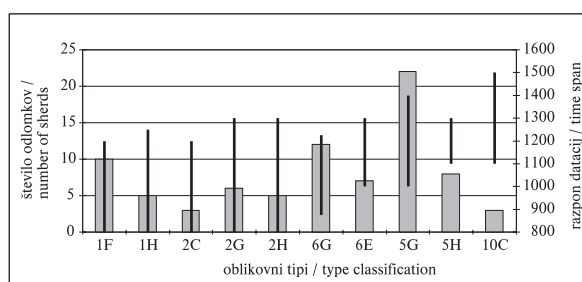

Sl. 12: Mali grad, diagram zastopanosti in datacij oblikovnih tipov ustij faze 4b. Stolpec predstavlja število odlomkov, navpične črte absolutno datacijo. Primarni kriterij razvrstitve je najstarejša možna datacija, sekundarni pa najmlajša.

Fig. 12: Mali grad, the chart showing quantity (column) and the datation spans (vertical line) of the sherd rim types in the phase 4b. The types are ordered based on two criteria, the first being the oldest possible date and the second being the youngest possible date.

vrhova. Prvi vrh predstavlja tip 1F, drugega tip 5G. Kronološko bi skupini lahko interpretirali kot starejšo (tipi z najstarejšo možno datacijo pred 10. st.) in mlajšo (tipe z najstarejšo datacijo v 11. st.). Vendar je kronološka interpretacija le ena izmed možnih in v tem trenutku ni dovolj utemeljena.

Ko v enak diagram razvrstimo oblikovne tipe ustij celotne faze 4 (sl. 13), primerjava pokaže, da v grajski plasti ne najdemo najmlajših tipov (sl. 13, poudarjeno). Najdb, ki jih lahko označimo kot poznosrednjeveške, neposredno na estrihu ni. Zaradi širokih razponov datacij takšen zaključek le s težavo opremimo z absolutnimi datacijami. S precejšnjo gotovostjo pa lahko izključimo možnost, da bi bil estrih v uporabi do "leta 1444 (, ko) je bilo grajsko poslopje na Malem gradu že zapuščeno ("ain öds haws"³)" (Otošec 1985, 20). Zdi se, da je dokumentirani estrih služil kot hodna površina v 12. in 13. st. (prim. Štular 2005a, 440).

KULTURNA INTERPRETACIJA

Dihotomija omenjenih skupin na diagramu kronološko razvrščenega gradiva faze 4b (sl. 12) je lahko posledica različnih procesov. Možni so vsaj trije načini interpretiranja. Lahko gre za kronološki ali namembnostni skupini ali pa gre za različne kontekste odlaganja. Pogosto imamo opraviti s prepletanjem vsega naštetega. Kolikor je mogoče sklepati, je na Malem gradu kontekst odlaganja enoten. Kronološke razlike ob trenutnem stanju raziskav niso oprijemljive.

³ Haus-, Hof- und Staatsarchiv Wien, Allgemeine Urkundenreihe 724, fol. 227, 252 v. (navedek po Otošecu 1985, 20, op. 35).

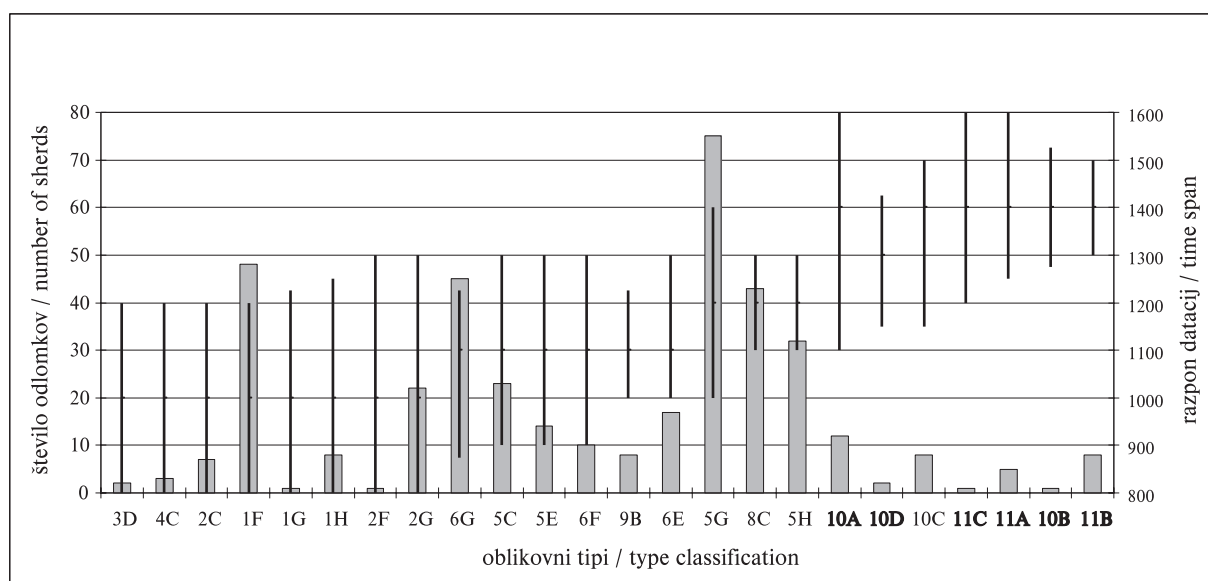

Sl. 13: Mali grad, diagram zastopanosti in datacij oblikovnih tipov ustij celotne faze 4. Stolpec predstavlja število odlomkov, navpične črte pa absolutno datacijo. Poudarjeni so tipi, ki so zastopani samo v fazi 4c. Primarni kriterij razvrstitve je najstarejša možna datacija, sekundarni pa najmlajša.

Fig. 13: Mali grad, the chart showing quantity (column) and the datation spans (vertical line) of the sherd rim types in the entire phase 4. The types represented only in the subphase 4c are in bold. The types are ordered based on two criteria, the 1st being the oldest possible date and the second being the youngest possible date.

Preizkusili bomo možnost, da gre za namembnostni skupini. Kot orodje bomo uporabili razvrščanje po namembnosti in okrasu.

Gradivo prve skupine (sl. 12, tipi 1F, 1H, 2C, 2F, 2G, 2H in 6G) je po namembnosti in okrasu razvrščeno v tri tipe: nepokrovna-neoprijemalna-neumetelna ustja (1-1-1), pokrovna-neoprijemalna-

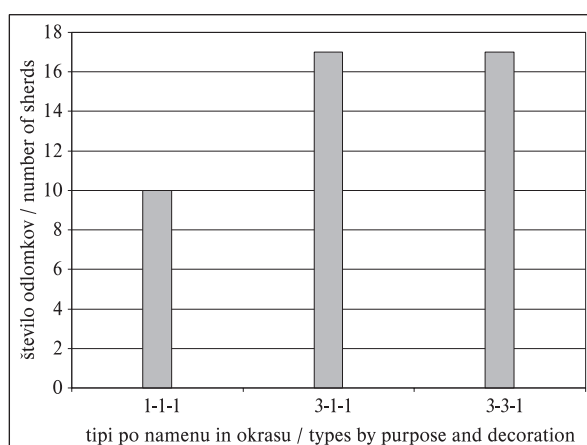

Sl. 14: Mali grad, diagram zastopanost odlomkov prve skupine faze 4b, razvrščenih po namembnosti in okrasu. Tip 1-1-1 (nepokrovno-neoprijemalna-neumetelna), tip 3-1-1 (pokrovno-neoprijemalna-neumetelna) in tip 3-3-1 (pokrovno-oprijemalna-neumetelna).

Fig. 14: Mali grad, the chart showing the presence of the sherd of the 1st group in the subphase 4b, ordered based on the typology of the purpose and decoration. Type 1-1-1 (non lid-suitable, non-gripable, simple rim), type 3-1-1 (lid-suitable, non-gripable, simple rim) in tip 3-3-1 (lid-suitable, gripable, simple rim).

neumetelna ustja (3-1-1) in pokrovna-oprijemalna-neumetelna ustja (3-3-1; sl. 14).

V tem gradivu so tipi zastopani razmeroma enakomerno. Vse gradivo je neumetelno. Manj kot četrtina gradiva je nepokrovnega. Polovica pokrovnega gradiva je oprijemalnega, polovica neoprijemalnega.

Lonci s pokrovno-neoprijemalna-neumetelnimi ustji (3-1-1) in tisti s pokrovno-oprijemalna-neumetelnimi ustji (3-3-1) tvorijo komplementarni skupini. Pokrovno posodje, polovica oprijemalnega, polovica neoprijemalnega. Gre torej za posodje za kuhanje in dušenje (oprijemalno) ter serviranje, shranjevanje in pogrevanje (neoprijemalno). Ustja niso umetelna, kar pa ne pomeni, da posodje ni bilo umetelno. Temu namenu je služil del lonca nad ramenom in pod vratom, ki je bil lahko različno okrašen. Takšno posodje je prilagojeno uporabi v kaminski kuhinji.

Nepojasneni ostajajo lonci z nepokrovno-neoprijemalna-neumetelnimi ustji (1-1-1); gre bodisi za prežitek (npr. kot servirno posodje za uživanje hrane pri delu na polju), bodisi za posodje kuhinje drugačnega tipa, bodisi za namensko posodje znotraj obravnavane kuhinje (npr. embalaža proizvodov).

Tudi lončenina druge skupine (sl. 12, tipi 6E, 5G, 5H, 10C) je zastopana s tremi tipi: nepokrovno-oprijemalna-neumetelna ustja (1-3-1), pokrovno-neoprijemalna-neumetelna ustja (3-1-1) in nepokrovno-oprijemalna-umetelna ustja (1-3-3; sl. 15).

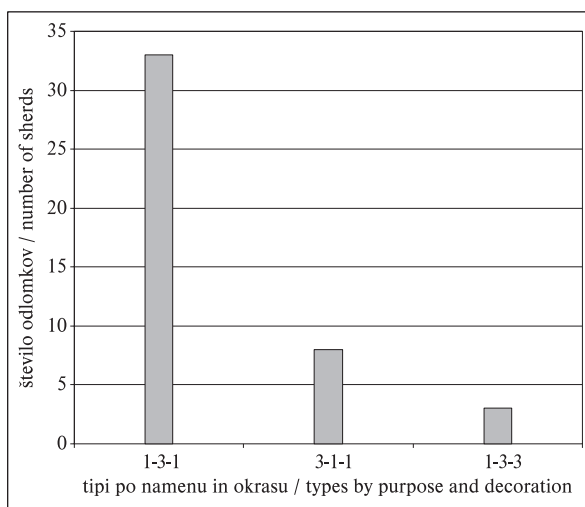

Sl. 15: Mali grad, zastopanost odlomkov druge skupine faze 4b, razvrščenih po namembnosti in okrasu. Tip 1-3-1 (nepokrovno-oprijemalno-neumetelen), tip 3-1-1 (pokrovno-neoprijemalno-neumetelen) in tip 1-3-3 (nepokrovno-oprijemalno-umetelen). Fig. 15: Mali grad, the chart showing the presence of the sherd of the 2nd group in the subphase 4b, ordered based on the typology of the purpose and decoration. Type 1-3-1 (non lid-suitable, gripable, simple rim), type 3-1-1 (lid-suitable, non-gripable, simple rim) in tip 1-3-3 (non lid-suitable, gripable, decorated rim).

Tri četrte gradiva pripada nepokrovno-oprijemalno-neumetelnemu tipu. Petina gradiva je pokrovno-neoprijemalno-neumetelnega tipa. Preostanek gradiva je nepokrovno-oprijemalno-umetelnega tipa. Slednji trije odlomki so tudi edini umetelni med zastopanim gradivom.

Tudi v tem primeru sta prvo našeta tipa (1-3-1 in 3-1-1) komplementarna. Nepokrovno-oprijemalno posodje služi kuhanju v kaminski kuhinji, pokrovno-oprijemalno serviranju, shranjevanju in pogrevanju.

Skupini se po namembnosti torej ne razlikujeta. Razlikujeta se le po estetskem kriteriju.

ZAKLJUČEK

Predstavili smo dva načina razvrščanja srednjeveške lončenine. Prvi, klasifikacija oblikovnih tipov, služi predvsem kot pomoč pri časovnem opredeljevanju. To je nekoliko ohlapno, a skladno s primerljivimi študijami. Drugi način, razvrščanje po namembnosti in okrasu, nam pomaga pri kulturnih interpretacijah. S tem načinom smo si pomagali do nekaterih interpretacij o namembnosti loncev v srednjeveški kuhinji.

KATALOG OBLIKOVNIH TIPOV

Sheme oblikovnih tipov s prilagojeno uporabo opisane metode ovojnice so predstavljene tabelarično (t. 1).

Struktura tabele, poimenovanje tipov in nekateri tipi ter njihovi opisi so prevzeti po klasifikaciji sorodnega bavarskega gradiva (Losert 1993, 39-49). Losertovi tipi, ki v malograjskem najdišču niso zastopani, so izpuščeni. Zaradi preglednosti so tipi opisani po spodaj predstavljenem enotnem obrazcu.

TIP je oznaka tipa oblikovne klasifikacije in oznaka razvrstitve po namembnosti in okrasu; v oklepaju je podana oznaka po Štularju 2005a, kjer obstaja.

Opisi sledijo enotni zasnovi po Losertu (1993, 39-49).

Primerjave: Navedbe literature s primerjavami ter v oklepaju podano opisno datacijo. Razpon datacij je podan v diagramu (sl. 11).

Pri upoštevanju primerjav so pomembni konteksti. Na tem mestu ne bomo kritično preverjali verodostojnosti primerjav; menimo, da istemu namenu služi opredelitev tipa z več različnimi primerjavami. Vseeno jih bomo na kratko opisali.

Boháčová (2003): obravnava stratigrafsko dobro opredeljeno lončenino češkega najdišča Stara Boleslav.

Brachmann (1994): pregledni članek o slovanski lončenini v porečju rek Elbe in Saal.

Dannheimer (1973): "klasična" študija, pregled bavarske srednjeveške lončenine.

Felgenhauer-Schmiedt (1996): pregledni članek o spodnjeavstrijski lončenini 12. in 13. st.

Gutjahr, Tiefengraber (2003): gradivo najdišča Hollenegg iz avstrijske Štajerske sta razdelila na 28 tipov ustij in jih datirala s številnimi primerjavami iz Avstrije, Slovenije in Češke.

Gutjahr, Tiefengraber (2004): gradivo najdišča Turmbauerkogel. Uporabljata tipologijo z najdišča Hollenegg, vendar za nekatere tipe podajata drugačne datacije.

Hanuliak (1993): objava zgodnesrednjeveškega grobišča Malé Kosihy iz Češke, datirano od 10. v 11. st.

Kaltenberger (1997): izkopavanja gradu, zelo sorodna Malemu gradu. Planumska izkopavanja so okvirjena s historično kronologijo, od poznega 11. st. do 1230: 40. Lončenina je datirana s kronologijami in na podlagi tehnike izdelave. Kronološka razvrstitev je "evolucijska".

Kaltenberger (2001): opis stanja zgornjeavstrijskih raziskav lončenine 2. tisočletja. Pregled temelji na posameznih dobro opredeljenih najdiščih.

Kaltenberger, Cech (2003): pregledni prispevek o redukcijsko žgani lončenini iz dobro stratificiranega avstrijskega obdonavskega najdišča Mautern.

Loskotová, Procházka (1996): pregledni članek o lončenini češkega mesta Brno iz 12. in 13. st.

Müller (1994): pregledni članek o severnomadžarski lončenini 9. in 10. st.

Nekuda (1985): srednjeveška opuščena vas Mstěnice. Objava najstarejših najdb, datiranih od konca 13. st. do leta 1468.

Knific, Belak, Pleterski 2008: gre za lončenino naselbine Pristava na Bledu, ki je preliminarno opredeljena od 7. do sredine 10. st. *Terminus ante quem* po historičnih virih je 973 (Pleterski, ustna informacija).

Predovnikova (2003): objava najdišča. Datacije, ki smo jih uporabili, so datacije faziranih stratigrafskih enot.

Procházka (1994, 1995): pregledni članek o kuhinjski in namizni lončenini moravskega mesta Brno iz 14. in 15. st.

Radoměský, Richter (1974): zbrani opisi novčinih najdb v lončenih posodah iz Češke.

Rejholecová (1995): objava zgodnesrednjeveškega grobišča v Čakajovciach iz Češke, datiranega od 9. do 12. st.

Stadler (1995): podaja datacije plasti najdišča Flaschberg na avstrijskem Koroškem, iz katerih najdbe izvirajo. To je za

datiranje primerjav, zaradi infiltriranih in rezidualnih najdb, lahko varljivo.

Unger (1996): opredeljuje lončenino z različnih izkopavanj v češkem mestu Lelekovice.

Wintergerst (1999): obravnava Regensburg, Bavarska. Podobno kot Losert (1993) opredeljuje serije oziroma tehnologijo izdelave. Datiranja ustij so torej posredna.

Na kratko lahko primerjave razdelimo v dve skupini. Prvo, v kateri so primerjave datirane s trajanjem najdišča (Hanuliak 1993; Nekuda 1985; Knific, Belak, Pleterski 2008; Predovnik 2003; Rejholcová 1995; Stadler 1995), in drugo, v kateri so datirane primerjave same (Boháčová 2003; Brachmann 1994; Dannheimer 1973; Felgenhauer-Schmiedt 1996; Gutjahr, Tiefengraber 2003; Gutjahr, Tiefengraber 2004; Kaltenberger 1997; Kaltenberger, Cech 2003; Loskotová, Procházka 1996; Müller 1994; Procházka 1994; Radoměský, Richter 1974; Unger 1996; Wintergerst 1999).

Zastopanost: Število doslej dokumentiranih odlomkov na najdišču Kamnik - Mali grad.

Komentar: Kratak komentar o opredelitvi posameznega tipa, kadar je potreben.

Enostavna zaobljena ustja

1F (*t. I:* 1,3) oziroma pokrovno-neoprijemalno-neumetelno ustje (tip T10 v Štular 2005a).

Opis: Enostavno zaobljeno ustje z užlebitvijo na notranji strani je orientirano na zunanjo stran, stik z vratom je tekoč. Značilen element je užlebitev oziroma nosilec pokrova. Različice se razlikujejo glede na izvihanost.

Primerjave: Losert 1993, tip 1F (10., 11., 12. st.); Knific, Belak, Pleterski 2008, t. 12: 15; 13: 19 (9. in 10. st., a pred letom 973); Boháčová 2003, sl. 30a: 35,40 (9. do 11. st.); Unger 1996, sl. 2: 2,3,4. (druga polovica 10., 11. st.).

Zastopanost: Skupaj 68 odlomkov.

Komentar: (Ne)prekrivanje kaže, da znotraj sicer enotnega tipa obstaja močna variacija izvihanosti ustja.

1G oziroma delno pokrovno-neoprijemalno-neumetelno ustje.

Opis: Enostavno zaobljeno ustje je orientirano na zunanjo stran, stik z vratom je tekoč. Značilen element je horizontalna orientacija ustja.

Primerjave: Dannheimer 1973, t. 18: 20 (11. st.); Hanuliak 1993, t. 50: 2; 56: 6; 57: 9 (9. do 12. st.); Kaltenberger 1997, t. 12: 78 (konec 12., prva tretjina 13. st.); Loskotová, Procházka 1996, sl. 3: 7 (12., 13. st.); Knific, Belak, Pleterski 2008, t. 13: 22 (9. in 10. st., a pred letom 973).

Zastopanost: Skupaj 3 odlomki.

Komentar: Zaradi premajhnega števila primerkov zanesljivi zaključki niso možni.

1H (*t. I:* 2) oziroma pokrovno-oprijemalno-delno umetelno ustje.

Opis: Enostavno zaobljeno, rahlo odebeljeno ustje s kaneluro in rahlo užlebljenim notranjim robom, orientirano na zunanjo stran, ima tekoč stik z vratom. Značilna elementa sta kanelura in užlebitev. Varianti se razlikujeta po orientaciji, torej izvihanosti ustja.

Primerjave: Dannheimer 1973, t. 1: 5 (prva polovica 11. st.); Dannheimer 1973, t. 28: 2 (prva polovica 13. st.); Müller 1994, t. 4: 11 (9., 10. st.); Brachmann 1994, sl. 3 (okoli leta 1000); Hanuliak 1993, t. 93: 1; 97: 1,2; 102: 6; 113: 3 (9. do 12. st.); Rejholcová 1995, groba 487: 5 in 690 (9. do 12. st.); Kaltenberger 1997, t. 3: 19; 6: 37 (prva in druga polovica 12. st.); Knific, Belak, Pleterski 2008, t. 13: 2 (9. in 10. st., a pred letom 973).

Zastopanost: Skupaj 13 odlomkov.

Komentar: Homogen tip z majhnimi variacijami.

Enostavna oglata ustja

2C (*t. I:* 4-6) oziroma nepokrovno-neoprijemalno-neumetelno ustje.

Opis: Enostavno oglato oziroma ravno prirezano ustje je orientirano na zunanjo stran, stik z vratom je tekoč. Značilen element je poševna orientacija ustja. Različice se razlikujejo glede na izvihanost ustja.

Primerjave: Losert 1993, tip 2C (9. do 12. st.); Knific, Belak, Pleterski 2008, t. 2: 5,7,9 (9. in 10. st., a pred letom 973); Gutjahr, Tiefengraber 2003, oblika ustja 1 (8. do začetek 12. st.); Radoměský, Richter 1974, kat. št. 14 (okoli 1118); Radoměský, Richter 1974, kat. št. 22 (pred 1142); Dannheimer 1973, t. 1: 1,3,4,14, (konec 10., prva polovica 11. st.); Kaltenberger 1997, t. 1: 1, 2 (11. st.); Wintergerst 1999, t. 19: 1,2,3,4,7; 49: 10, 12 (od prehoda iz 9. v 10. do prehoda iz 11. v 12. st.); Boháčová 2003, sl. 30a: 38 (9. do 11. st.); Müller 1994, t. 6: 9 (pokop v 1. polovici 10. st.).

Zastopanost: Skupaj 15 odlomkov.

Komentar: Zaradi premajhnega števila primerkov zanesljivi zaključki niso možni.

2F (*t. I:* 7,8) oziroma delno pokrovno-neoprijemalno-neumetelno ustje.

Opis: Enostavno oglato oziroma ravno prirezano ustje je orientirano na zunanjo stran in rahlo užlebljeno na notranjem robu, stik z vratom je tekoč. Značilna elementa sta poševna orientacija ustja in užlebljenost. Različici se razlikujeta glede na izvihanost ustja.

Primerjave: Losert 1993, tip 2F (9., 10. st.); Knific, Belak, Pleterski 2008, t. 4:12,16; 5: 9 (9. in 10. st., a pred letom 973); Wintergerst 1999, t. 12: 8 (10., 11. st.); Wintergerst 1999, t. 19: 3, 52: 5, 53: 1 (od prehoda iz 9. v 10. do prehoda iz 11. v 12. st.); Müller 1994, t. 5: 7 (9., 10. st.); Boháčová 2003, sl. 30b: 1 (9. do 11. st.).

Zastopanost: Skupaj 5 odlomkov.

Komentar: Zaradi premajhnega števila primerkov zanesljivi zaključki niso možni.

2G (*t. I:* 14-16) oziroma nepokrovno-neoprijemalno-neumetelno ustje (tip T3 v Štular 2005a).

Opis: Enostavno oglato oziroma ravno prirezano, običajno rahlo razširjeno ustje z navpičnim robom je orientirano na zunanjo stran, stik z vratom je tekoč. Značilen element je vertikalna orientacija roba ustja. Različice se razlikujejo glede na izvihanost ustja in stopnjo razširitve.

Primerjave: Losert 1993, tip 2G (9., 10. st.); Rejholcová 1995, t. 156: 3 (g. 411) (9.-12. st.); Hanuliak 1993, t. 48: 3,7; 133: 11 (9.-12. st.); Radoměský, Richter 1974, kat. št. 62b (okoli 1400); Dannheimer 1973, t. 7: 2,7,13 (prva polovica 11. st.); Kaltenberger 1997, t. 4: 22 (druga polovica 11., 1. polovica 12. st.); Wintergerst 1999, t. 26: 4 (od prehoda iz 9. v 10. do prehoda iz 11. v 12. st.); Stadler 1995, sl. 56: A51 (12., 13. st.); Felgenhauer-Schmied 1996, sl. 9 (12., 13. st.); Müller 1994, t. 6: 6 (pokop v 1. polovici 10. st.); Knific, Belak, Pleterski 2008, t. 8: 13 (9. in 10. st., a pred letom 973).

Zastopanost: Skupaj 32 odlomkov.

Komentar: Homogenost kaže, da gre za enoten tip z variacijami.

2H (*t. I:* 9,10) oziroma nepokrovno-neoprijemalno-neumetelno ustje (tip T2 v Štular 2005a).

Opis: Enostavno, spodaj poševno prirezano, običajno rahlo razširjeno ustje je orientirano na zunanjo stran, stik z vratom je tekoč. Značilen element je poševno prirezan rob. Različice se razlikujejo glede na izvihanost ustja in stopnjo razširitve.

Primerjave: Hanuliak 1993, t. 318: 10 (9.-12. st.); Kaltenberger 1997, t. 1: 7 (konec 11., začetek 12. st.); Stadler 1995, t. 1: A3

(12., 13. st.); Müller 1994, t. 5: 2 (9., 10. st.); Knific, Belak, Pleterski 2008, t. 4:23 (9. in 10. st., a pred letom 973).

Zastopanost: Skupaj 56 odlomkov.

Komentar: Homogenost kaže, da gre za enoten tip z variacijami. Tip 2H tekoče prehaja v tip 5G.

Stanjšana ustja

3D (t. 1: 11) oziroma nepokrovno-neoprijemalno-neumetelno ustje.

Opis: Enotavno zaobljeno, spodaj in/ali zgoraj stanjšano ustje je orientirano na zunanjo stran, stik z vratom je tekoč. Značilen element je stanjšani rob. Različice se razlikujejo glede na lokacijo preoblikovanosti, tanjšanja, zgoraj in/ali spodaj.

Primerjave: Losert 1993, tip 3D (9., 10. st.); Hanuliak 1993, t. 115: 3; 116: 9 (9.-12. st.); Knific, Belak, Pleterski 2008, t. 1: 17 (9. in 10. st., a pred letom 973).

Zastopanost: Skupaj 7 odlomkov.

Komentar: Zaradi značilnega videza na eni in maloštevilnosti odlomkov na drugi strani smo vse različice pripisali osnovnemu, shematičnemu tipu. Zato ni različic, ki bi omogočile vpeljavo metode ovojnice.

“Rogljasta” ustja

4C (t. 2I: 1,2) oziroma delno pokrovno-neoprijemalno-neumetelno ustje.

Opis: Enotavno ustje z “rogljama”, rahlo razširjeno in užlebljeno zgoraj, spodaj ter na ustju, je orientirano na zunanjo stran, stik z vratom je postopen. Značilni elementi so mesta preoblikovanosti, užlebljenosti, zgoraj, spodaj in na ustju. Od tipa 2G se razlikuje po užlebljenosti (tudi) roba ustja.

Primerjave: Losert 1993, tip 4C (9. do 12. st.); Dannheimer 1973, t. 16: 7,8 (konec 10., začetek 11. st.); Müller 1994, t. 9: 2 (9., 10. st.).

Zastopanost: Skupaj 3 odlomki.

Komentar: Zaradi značilnega videza na eni in maloštevilnosti odlomkov na drugi strani smo vse različice pripisali osnovnemu, shematičnemu tipu. Zato ni različic, ki bi omogočile vpeljavo metode ovojnice.

Spodrezana ustja

5B (t. 1: 13) oziroma nepokrovno-oprijemalno-neumetelno ustje.

Opis: Enotavno spodrezano ustje z vertikalnim robom je orientiran rahlo na zunanjo stran, stik z vratom je spodrezan ali četrtkrožen element. Značilna elementa sta spodrezanost in skoraj vertikalno ustje.

Primerjave: Losert 1993, tip 5B (11., 12., redko 13. st.); Dannheimer 1973, t. 4: 12 (druga polovica 12., 13. st.); Radoměrský, Richter 1974, kat. št. 42 (13. st.); Gutjahr, Tiefengraber 2003, oblika ustja 12a (pozno 12., 13. do zgodnje 14. st.); Kaltenberger 1997, t. 12: 84 (konec 12, prva tretjina 13. st.); Wintergerst 1999, t. 90: 6 (10. do 12. st.).

Zastopanost: Skupaj 2 odlomka.

Komentar: Zaradi značilnega videza na eni in maloštevilnosti odlomkov na drugi strani smo vse različice pripisali osnovnemu, shematičnemu tipu. Zato ni različic, ki bi omogočile vpeljavo metode ovojnice.

5C (t. 1: 17; 2: 3) oziroma nepokrovno-oprijemalno-neumetelno ustje.

Opis: Enotavno, izvihano in spodrezano ustje z enakomerno zaobljenim robom je orientirano na zunanjo stran, stik z vratom je spodrezan. Značilen element je zaobljeno ustje.

Primerjave: Losert 1993, tip 5C (11., 12., redko 13. st.); Dannheimer 1973, t. 12: 8; 16: 17,23,27 (druga polovica 11. st.); Kaltenberger 2001, t. 7: 114 (pozno 11., s težiščem v 12., začetek 13. st.); Kaltenberger, Cech 2003, t. 2: A44 (konec 12., 13. st.).

Zastopanost: Skupaj 24 odlomkov.

Komentar: Zaradi premajhnega števila so možni le začasni zaključki. Homogenost kaže, da gre za enoten tip in variacijo znotraj tipa.

5E (t. 1: 18; 2: 4-8) oziroma nepokrovno-delno oprijemalno-neumetelno ustje.

Opis: Enotavno izvihano in rahlo spodrezano ustje z vertikalno ali rahlo poševno prirezanim robom je orientirano na zunanjo stran, stik z vratom je spodrezan. Značilen element je prirezano ustje. Različice se razlikujejo glede na obliko vratu.

Primerjave: Losert 1993, tip 5E (11., 12., redko 13. st.); Dannheimer 1973, t. 17: 5 (druga polovica 11. in prva polovica 12. st.); Gutjahr, Tiefengraber 2003, oblika ustja 2 (11.-13. st.); Gutjahr, Tiefengraber 2004, oblika ustja 2 (12. st.); Kaltenberger 1997, t. 5: 34 (2. polovica 12. st.); Kaltenberger, Cech 2003, t. 1: A4 (12., začetek 13. st.); Wintergerst 1999, t. 14: 2 (10., 11. st.); Wintergerst 1999, t. 64: 7 (od prehoda iz 9. v 10. do prehoda iz 11. v 12. st. in 10. do 12. st.).

Zastopanost: Skupaj 18 odlomkov.

Komentar: Zaradi premajhnega števila primerkov zanesljivi zaključki niso možni.

5G (t. 2: 9; 3: 1-10; 4: 1) oziroma nepokrovno-oprijemalno-neumetelno ustje (tipa T4 in T6 v Štular 2005a).

Opis: Enotavno izvihano in spodrezano ustje s poševno prirezanim robom je orientirano na zunanjo stran, stik z vratom je spodrezan. Ustje je lahko na zunanji ali notranji strani rahlo užlebljen. Značilen element je poševno prirezan rob ustja. Različice se razlikujejo glede na obliko vratu, morebitno užlebljenost in orientacijo roba ustja.

Primerjave: Losert 1993, tip 5G (11., 12. st.); Dannheimer 1973, t. 2: 5,10,11; 3: 4, 13 (druga polovica 12., 13. st.); Gutjahr, Tiefengraber 2003, oblika ustja 5a, 5b, 5c (13., 14. st.); Predovnik 2003, sl. 42: 40,41,54 (konec 13., 1. polovica 14. st.); Kaltenberger 1997, t. 3: 21; 4: 26,27; 6: 37,38,39,40,41,42 (12. st.); Kaltenberger 2001, t. 7: 111 (pozno 11., s težiščem v 12., začetek 13. st.); Kaltenberger, Cech 2003, t. 1: A7, A8 (druga polovica 12. st.); Wintergerst 1999, t. 74: 2; 75: 4 (12., začetek 13. st.); Wintergerst 1999, t. 98: 2,5 (druga polovica 12., začetek 13. st.); Stadler 1995, t. 7: A53 (12.-13. st.); Felgenhauer-Schmidt 1996, sl. 9 (12., 13. st.).

Zastopanost: Skupaj 109 odlomkov.

Komentar: Homogenost kaže, da gre za enoten tip z variacijami.

5H (t. 4: 2-9) oziroma nepokrovno-oprijemalno-neumetelno ustje.

Opis: Enotavno odebeljeno, izvihano in spodrezano ustje z vertikalno in horizontalno (spodaj) prirezanim robom je orientirano na zunanjo stran, stik z vratom je stopničast. Značilna elementa sta spodaj horizontalno spodrezan rob ustja in posledično stopničast stik z vratom. Različice se razlikujejo glede na obliko vratu in orientacijo ustja.

Primerjave: Kaltenberger 1997, t. 4: 28 (12. st.); Kaltenberger 2001, t. 7: 107(6),108 (pozno 11., s težiščem v 12., začetek 13. st.); Kaltenberger, Cech 2003, t. 1: A5 (konec 11. st.); Loskotová, Prochazká 1996, sl. 1: 409 in sl. 9: 5 (12., 13. st.); Felgenhauer-Schmidt 1996, sl. 2 (12., 13. st.).

Zastopanost: Skupaj 42 odlomkov.

Komentar: Homogenost kaže, da gre za enoten tip z variacijami.

Močno izvihani robovi ustij

6E (t. 4: 10; 5: 1-3) oziroma pokrovno-neoprijemalno-umetelno ustje (tip T11 v Štular 2005a).

Opis: Široko izvihano, pod ostrim kotom navzgor zalomljeno ustje z užeblitvama zunanega in notranjega roba ustja je orientirano na zunanjo stran; stik z vratom je odsekan. Značilna elementa sta užeblitvi oziroma mesti preoblikovanosti in zaobljeno ustje. Različice se razlikujejo po izvihanosti, različnih izvedbah užeblitev in različno zaobljenem ustju.

Primerjave: Losert 1993, tip 6E (11., 12. st.); Dannheimer 1973, t. 19: 2; 43: 1,2 (druga polovica 12. in 13. st.); Loskotová, Procházková 1996, sl. 1: 401 (12., 13. st.).

Zastopnost: Skupaj 31 odlomkov.

Komentar: Homogenost kaže, da gre za enoten tip z variacijami.

6F oziroma pokrovno-delno oprijemalno-umetelno ustje.

Opis: Široko izvihano, pod ostrim kotom navzgor zalomljeno ustje z zaobljenim robom je orientirano na zunanjo stran; stik z vratom je odsekan ali četrtrkrožen element. Značilen element je zalomljeno ustje. Različice se razlikujejo po stiku s steno oziroma "bradi".

Primerjave: Losert 1993, tip 6F (11., 12. st.); Dannheimer 1973, t. 20: 1 (11., 12. st.); Radoměrský, Richter 1974, kat. št. 90 (po letu 1430); Wintergerst 1999, t. 38: 8 (od prehoda iz 9. v 10. do prehoda iz 11. v 12. st.); Wintergerst 1999, t. 81: 1 (12., začetek 13. st.).

Zastopnost: Skupaj 16 odlomkov.

Komentar: Homogenost kaže, da gre za enoten tip z variacijami.

6G (t. 5: 4-9; 6: 1-4) oziroma pokrovno-oprijemalno-umetelno ustje (tip T8 v Štular 2005a).

Opis: Široko izvihano, odebeljeno zaobljeno ustje s poševnim do vertikalnim robom in užeblitvijo na notranji strani, orientirano na zunanjo stran; stik z vratom je močno spodrezan. Značilni elementi so močno udebeljeno ustje, užeblitev in stik z vratom. Različice se razlikujejo po naklonu ustja in stiku s steno.

Primerjave: Losert 1993, tip 6G (11., 12. st.); Dannheimer 1973, t. 19: 7,12,13; 20: 10 (prva polovica 12. st.); Kaltenberger 1997, t. 8: 50 (druga polovica 12. st.); Wintergerst 1999, t. 34: 3,6,7 (od prehoda iz 9. v 10. do prehoda iz 11. v 12. st.); Wintergerst 1999, t. 81: 3 (12., začetek 13. st.).

Zastopnost: Skupaj 73 odlomkov.

Komentar: Homogenost kaže, da gre za enoten tip z variacijami. Variacija se nanaša na izraženost (preoblikovanost) spodnjega roba, "brade".

Zapognjena ustja

8C (t. 6: 5-8; 7: 1,2,4,5) oziroma nepokrovno-oprijemalno-umetelno ustje (tip T7 v Štular 2005a).

Opis: Navznoter zapognjeno ustje z zaobljenim robom je orientirano navzven in ima močno spodrezan stik z vratom. Značilen element je stik z vratom, posledica tehnike izdelave. Različice se razlikujejo po izvihanosti in profilu prečnega prereza.

Primerjave: Dannheimer 1973, t. 6: 8; 27: 7,8,17 (prva polovica 13. st.); Gutjahr, Tiefengraber 2003, oblika ustja 8c (druga polovica 12., 13. st.); Kaltenberger 1997, t. 10: 67,68,69; 11: 70,71,72 (druga polovica 12., prva tretjina 13. st.); Kaltenberger 2001, t. 7: 118 (12., prva polovica 13. st.); Kaltenberger, Cech 2003, t. 1: A17 (prehod iz 12. v 13. st.); Wintergerst 1999, t. 76: 9; 77: 1 (12., začetek 13. st.); Felgenhauer-Schmeidt 1996, sl. 11 (12., 13. st.).

Zastopnost: Skupaj 54 odlomkov.

Komentar: Nehomogenost kaže na heterogen tip. Opredelitev tipa, kot vseh tipov oblikovne klasifikacije, temelji na tehniki

izdelave ustja. Na podlagi heterogenosti tipa lahko sklepamo, da oblika (slika) in tehnika izdelave (opredelitev tipa) nista odvisni druga od druge. Kaže, da gre za specifično tehniko izdelave ustja, ki ni pogojena z obliko ustja.

"Karnisna" ustja

9B (t. 7: 6,7) oziroma pokrovno-oprijemalno-delno umetelno ustje.

Opis: Ozko "karnisno" ustje z užeblitvijo ustja in notranjega roba je orientirano navzven in ima stik z vratom v obliki četrtrkrožnega elementa. Značilna je oblika prečnega profila in mesti preoblikovanosti, užeblitve.

Primerjavi: Losert 1993, tip 9B (11., 12., redko začetek 13. st.); Wintergerst 1999, t. 79: 3 (12., začetek 13. st.).

Zastopnost: Skupaj 20 odlomkov.

Komentar: Zaradi premajhnega števila primerkov zanesljivi zaključki niso možni. Homogenost kaže, da gre za enoten tip in variacijo znotraj tipa.

Široka "karnisna" ustja

10A (t. 7: 8) oziroma pokrovno-oprijemalno-umetelno ustje.

Opis: Široko "karnisno" ustje z užeblitvijo notranjega in zunanjega roba ter zaobljenim ustjem je orientirano navzven in ima stik z vratom stopničast ali četrtrkrožen element. Značilen element je mesto preoblikovanosti, užeblitve. Različice se razlikujejo po obliki in orientaciji.

Primerjave: Dannheimer 1973, priloga 2 (Endsee und Nordenberg) (2. polovica 13., 14. st.); Radoměrský, Richter 1974, kat. št. 49 (14. st.; pred letom 1317); Stadler 1995, t. 6: A37,A38,A39,A40,A41,A42 (16. oz. 12.-16. st.); Nekuda 1985, sl. 137a (konec 13. st. do 1468).

Zastopnost: Skupaj 16 odlomkov.

Komentar: Spodnji rob ustja je homogen, za tip značilen, zgornji rob ustja je manj homogen.

10B oziroma pokrovno-oprijemalno-umetelno ustje.

Opis: Široko "karnisno" ustje z užeblitvijo notranjega in zunanjega roba ter oglatim ustjem je orientirano navzven in ima stik z vratom stopničast ali četrtrkrožen element. Značilen element je mesto preoblikovanosti, užeblitve. Različice se razlikujejo po obliki in orientaciji.

Primerjave: Radoměrský, Richter 1974, kat. št. 57 (pred 1400); Gutjahr, Tiefengraber 2003, oblika ustja 19 (15. in 16. st.); Predovnik 2003, sl. 43: 80,81 (sredina 14. st.).

Zastopnost: Skupaj 1 odlomek.

Komentar: Zaradi majhnega števila odlomkov zaključki niso mogoči.

10C oziroma nepokrovno-oprijemalno-umetelno ustje (tip T5 v Štular 2005a).

Opis: Široko "karnisno" ustje z užeblitvijo zunanjega roba je orientirano navzven in ima stik z vratom stopničast ali četrtrkrožen element. Značilen element je mesto preoblikovanosti, užeblitve. Različice se razlikujejo po dimenzijah, višini roba ustja.

Primerjave: Dannheimer 1973, t. 3: 14,15,16,17,22,23 (druga polovica 13. st.); Gutjahr, Tiefengraber 2003, oblika ustja 7 (13., 14. st.); Gutjahr, Tiefengraber 2004, oblika ustja 7 (13., zgodnje 14. st.); Predovnik 2003, sl. 43: 68,70,71,72,73; 51: 215 (sredina 14. st.); Predovnik 2003, sl. 51: 215 (konec 14. in začetek 15. st.); Wintergerst 1999, t. 107: 4 (druga polovica 12., začetek 13. st.); Wintergerst 1999, t. 114: 7,8 (13. do prehoda iz 14. v 15. st.); Stadler 1995, sl. 55: A26 (12., 13. st.).

Zastopnost: Skupaj 11 odlomkov.

Komentar: Zaradi majhnega števila odlomkov zaključki niso mogoči.

10D oziroma pokrovno-delno prijemalno-umetelno ustje.

Opis: Široko "karnisno", dvakrat zalomljeno, na notranji strani užlebljeno ustje je orientirano na zunanjo stran in ima stopničast prehod v steno. Značilen element je dvakrat zalomljeno ustje. Različice se razlikujejo po izvihanosti nad drugim pregibom oziroma zalomitvijo.

Primerjave: Predovnik 2003, sl. 41: 32 (konec 13., 1. polovica 14. st.); Predovnik 2003, sl. 45: 134 (konec 14., začetek 15. st.); Wintergerst 1999, t. 110: 4 (druga polovica 12., začetek 13. st.).

Zastopanost: Skupaj 4 odlomki.

Komentar: Različice kažejo homogeno podobo v predelu prvega in heterogeno v predelu drugega pregiba (zaloma).

Večkrat profilirana ustja

11A (t. 9: 9) oziroma pokrovno-oprijemalno-umetelno ustje.

Opis: Na zunanjem robu v prečnem profilu dvakrat konvavno profilirano in na notranji strani rahlo užlebljeno ustje je orientirano na zunanjo stran in ima stik z vratom v obliki četrtrkožnega izseka. Značilen element je profilacija. Različice se razlikujejo po višini in orientaciji.

Primerjave: Dannheimer 1973, t. 46: 3,10,13 (15. st.); Radoměský, Richter 1974, kat. št. 46 (po letu 1305); Radoměský, Richter 1974, kat. št. 142 (pred letom 1471); Predovnik 2003, 59 in sl. 41: 23,24,25; 46: 156,157; 56: 321,324 (začetek 14., priljubljen še več stoletij); Wintergerst 1999, t. 119: 8 (15., 16. st.); Procházka 1995, sl. 1: 1 (14., začetek 15. st.); Unger 2003, t. 122: 5 (konec 14., začetek 15. st.).

Zastopanost: Skupaj 6 odlomkov.

Komentar: Nehomogena slika prekrivanja sicer relativno enotnega tipa z variacijami je prejkone posledica uporabljene metode ovojnice, ki za ta tip ni primerna. Že najmanjše razlike v razmaku in širini prečnih profilacij popačijo sliko prekrivanja.

11B oziroma pokrovno-oprijemalno-umetelno ustje.

Opis: Na zunanjem robu v prečnem profilu enkrat konvavno profilirano in na notranji strani močno užlebljeno ustje je orientirano na zunanjo stran in ima stik z vratom stopničast ali v obliki četrtrkožnega izseka. Značilen element je konvavna profilacija. Različice se razlikujejo po višini in orientaciji.

Primerjave: Dannheimer 1973, t. 3: 24 (Po letu 1300); Gutjahr, Tiefengraber 2003, oblika ustja 17c (14., 15. st.); Predovnik 2003, sl. 51: 233 (15. st.); Procházka 1994, sl. 1: 6 (druga polovica 14., 15., začetek 16. st.).

Zastopanost: Skupaj 13 odlomkov.

Komentar: Zaradi premajhnega števila primerkov zanesljivi zaključki niso možni. Kljub različnosti obeh variant ju družita oba značilna elementa, konvavna profilacija in osnovna, funkcionalna, oblika. Hkrati pa velja podobno kot za tip 11A, da že najmanjše razlike v razmaku in širini prečnih profilacij popolnoma "popačijo" sliko prekrivanja. Velja opozoriti na opredelitev, saj ta razlikuje med dvakrat užlebljenim in enkrat "narebrenim" zunanjim robom ustja. Takšno ločevanje pa je na podlagi črtne risbe zelo težavno.

11C oziroma pokrovno-neoprijemalno-neumetelno ustje.

Opis: Na zunanjem robu v prečnem profilu enkrat konvavno profilirano ustje je orientirano na zunanjo stran in ima stik z vratom v obliki četrtrkožnega izseka. Značilen element je konvavna profilacija; od tipa 11B se loči po odsotnosti užlebljenosti notranjega roba.

Primerjave: Gutjahr, Tiefengraber 2003, oblika ustja 17b (13., 14. st.); Predovnik 2003, sl. 44: 106,107 (konec 14. ali začetek 15. st.); Stadler 1995, sl. 57: A32 (16. st.).

Zastopanost: Skupaj 1 odlomek.

Komentar: Zaradi značilnega videza na eni in maloštevilnosti odlomkov na drugi strani nismo uvedli različic osnovnega tipa. Zato metoda ovojnice v tem primeru ni izvedljiva.

11D (t. 9: 10) oziroma pokrovno-oprijemalno-umetelno ustje.

Opis: Na zunanjem robu v prečnem profilu dvakrat konvavno profilirano in na notranji strani močno užlebljeno ustje je orientirano na zunanjo stran in ima močno spodrezan stik z vratom. Značilen element je močna užlebljenost notranjega roba, po kateri se tudi razlikujeta varianti.

Primerjave: Predovnik 2003, sl. 46: 140,142,150, ...; 56: 320 (konec 14., 15. st.).

Zastopanost: V obravnavanem gradivu ni odlomkov tega tipa.

Komentar: Tip je bil določen na podlagi gradiva z najdišča Stari grad nad Podbočjem (trdnjava Kostanjevica). Različice se ločijo na podlagi užlebljenosti notranjega roba ustja.

KATALOG PREDMETOV

Tabla 1

1. Oblikovni tip 1F; ZE 55; odl. glin. posode; $3,2 \times 5,5 \times 0,7$ cm; prem. ustja 14 cm; svetla barva zunaj, svetla barva znotraj, svetel enobarven prelom; apnenec (pustilo), kremen (pustilo); neenakomerna velikost pustila, srednja vsebnost pustila; ustje (in telo), doglajeno preko rame; prismojeni ostanki.

2. Oblikovni tip 1H; ZE 32; odl. glin. posode; $3,6 \times 4,1 \times 0,6$ cm; svetla barva zunaj, svetla barva znotraj, temen enobarven prelom; apnenec (pustilo); neenakomerna velikost pustila, srednja vsebnost pustila; telo, počasno lončarsko kolo; okras: metličenje enosmerno.

3. Oblikovni tip 1F; ZE 36; odl. glin. posode; $3,3 \times 6,1 \times 0,7$ cm; prem. ustja 26 cm; temna barva zunaj, temna barva znotraj, temen enobarven prelom; apnenec (pustilo), kremen (pustilo); neenakomerna velikost pustila, majhna vsebnost pustila; skleda / škodela, ustje (in telo), hitro kolo; prismojeni ostanki.

4. Oblikovni tip 2C; ZE 29; odl. glin. posode; $3,1 \times 4,1 \times 0,9$ cm; prem. ustja 10 cm; temna barva zunaj, temna barva znotraj, temen enobarven prelom; apnenec (pustilo), kremen (pustilo); neenakomerna velikost pustila, srednja vsebnost pustila; ustje (in telo).

5. Oblikovni tip 2C; ZE 34; odl. glin. posode; $2,4 \times 3,1 \times 0,7$ cm; temna barva zunaj, temna barva znotraj, temen enobarven prelom; apnenec (pustilo), enakomerna velikost pustila, velika vsebnost pustila; ustje (in telo).

6. Oblikovni tip 2C; ZE 34; odl. glin. posode; $2,6 \times 1,7 \times 0,5$ cm; temna barva zunaj, temna barva znotraj, temen enobarven prelom; kremen (pustilo); neenakomerna velikost pustila, srednja vsebnost pustila; ustje (in telo).

7. Oblikovni tip 2F; ZE 29; odl. glin. posode; $1,7 \times 2,6 \times 0,5$ cm; prem. ustja 12 cm; temna barva zunaj, temna barva znotraj, temen enobarven prelom; kremen (pustilo); neenakomerna velikost pustila, srednja vsebnost pustila; ustje (in telo); prismojeni ostanki.

8. Oblikovni tip 2F; ZE 34; odl. glin. posode; $2,8 \times 3 \times 0,5$ cm; temna barva zunaj, temna barva znotraj, temen enobarven prelom; kremen (pustilo); neenakomerna velikost pustila, srednja vsebnost pustila; ustje (in telo).

9. Oblikovni tip 2H; ZE 46; odl. glin. posode; $2,9 \times 2,5 \times 0,8$ cm; svetla barva zunaj, svetla barva znotraj, temen enobarven prelom; apnenec (pustilo); neenakomerna velikost pustila, srednja vsebnost pustila; ustje (in telo), odlomek doglajen.

10. Oblikovni tip 2H; ZE 26; odl. glin. posode; $2,8 \times 2,8 \times 0,8$ cm; svetla barva zunaj, lisasta barva znotraj, svetel enobarven prelom; apnenec (pustilo), enakomerna velikost pustila, srednja vsebnost pustila; ustje (in telo).

11. Oblikovni tip 3D; ZE 31; odl. glin. posode; $2,4 \times 2,7 \times 0,7$ cm; svetla barva zunaj, temna barva znotraj, temen enobarven

prelom; apnenec (pustilo), enakomerna velikost pustila, velika vsebnost pustila; ustje (in telo).

12. Oblikovni tip 2F; ZE 35; odl. glin. posode; 4,7 × 9 × 0,8 cm; prem. ustja 24 cm; svetla barva zunaj, svetla barva znotraj, svetel enobarven prelom; kremen (pustilo); neenakomerna velikost pustila, srednja vsebnost pustila; ustje (in telo).

13. Oblikovni tip 5B; ZE 49; odl. glin. posode; 3,6 × 8,7 × 0,8 cm; prem. ustja 16 cm; svetla barva zunaj, svetla barva znotraj, svetel enobarven prelom; kremen (pustilo); neenakomerna velikost pustila, srednja vsebnost pustila; ustje (in telo), doglajeno ustje; prismojeni ostanki.

14. Oblikovni tip 2G; ZE 28; odl. glin. posode; 3,5 × 10,3 × 0,7 cm; lisasta barva zunaj, lisasta barva znotraj, temen enobarven prelom; kremen (pustilo), enakomerna velikost pustila, majhna vsebnost pustila.

15. Oblikovni tip 2G; ZE 28; odl. glin. posode; 4,6 × 10,3 × 0,7 cm; prem. ustja 22 cm; temna barva zunaj, temna barva znotraj, temen enobarven prelom; kremen (pustilo); neenakomerna velikost pustila, majhna vsebnost pustila; ustje (in telo).

16. Oblikovni tip 2G; ZE 51; odl. glin. posode; 2,8 × 4,3 × 0,6 cm; prem. ustja 12 cm; svetla barva zunaj, svetla barva znotraj, svetel enobarven prelom; kremen (pustilo), enakomerna velikost pustila, majhna vsebnost pustila; ustje (in telo), odlomek doglajen.

17. Oblikovni tip 5C; ZE 54; odl. glin. posode; 2,8 × 6 × 0,6 cm; prem. ustja 14 cm; svetla barva zunaj, svetla barva znotraj, svetel enobarven prelom; kremen (pustilo); neenakomerna velikost pustila, srednja vsebnost pustila; ustje (in telo), odlomek doglajen.

18. Oblikovni tip 5E; ZE 26; odl. glin. posode; 3,7 × 4,4 × 0,7 cm; prem. ustja 12 cm; temna barva zunaj, temna barva znotraj, temen enobarven prelom; apnenec (pustilo); neenakomerna velikost pustila, srednja vsebnost pustila; ustje (in telo); okras: več vodoravnih pasov, glavničenje; prismojeni ostanki.

Tabla 2

1. Oblikovni tip 4C; ZE 22; odl. glin. posode; 6 × 21 × 0,8 cm; prem. ustja 20 cm; lisasta barva zunaj, lisasta barva znotraj, svetel enobarven prelom; apnenec (pustilo), kremen (pustilo), enakomerna velikost pustila, majhna vsebnost pustila, ustje (in telo); okras: več vodoravnih pasov, glavničenje.

2. Oblikovni tip 4C; ZE 36; odl. glin. posode; 5,6 × 7 × 0,9 cm; prem. ustja 28 cm; svetla barva zunaj, svetla barva znotraj, svetel enobarven prelom; apnenec (pustilo), kremen (pustilo); neenakomerna velikost pustila, srednja vsebnost pustila; ustje (in telo); okras: doglajeno ustje, več vodoravnih pasov, glavničenje.

3. Oblikovni tip 5C; ZE 54; odl. glin. posode; 3,9 × 3 × 0,6 cm; prem. ustja 26 cm; svetla barva zunaj, svetla barva znotraj, svetel enobarven prelom; kremen (pustilo); neenakomerna velikost pustila, srednja vsebnost pustila; ustje (in telo).

4. Oblikovni tip 5E; ZE 26; odl. glin. posode; 2,5 × 4,5 × 1,1 cm; temna barva zunaj, temna barva znotraj, temen enobarven prelom; kremen (pustilo), enakomerna velikost pustila, majhna vsebnost pustila; ustje (in telo).

5. Oblikovni tip 5E; ZE 26; odl. glin. posode; 2,5 × 4,7 × 0,6 cm; prem. ustja 14 cm; temna barva zunaj, temna barva znotraj, temen enobarven prelom; apnenec (pustilo); neenakomerna velikost pustila, majhna vsebnost pustila; ustje (in telo).

6. Oblikovni tip 5E; ZE 26; odl. glin. posode; 3 × 3,7 × 1,1 cm; temna barva zunaj, lisasta barva znotraj, temen enobarven prelom; kremen (pustilo), enakomerna velikost pustila, majhna vsebnost pustila; ustje (in telo); prismojeni ostanki.

7. Oblikovni tip 5E; ZE 39; odl. glin. posode; 3 × 5 × 0,7 cm; prem. ustja 20 cm; temna barva zunaj, lisasta barva znotraj, svetel enobarven prelom; apnenec (pustilo), kremen (pustilo); neenakomerna velikost pustila, srednja vsebnost pustila; ustje (in telo).

8. Oblikovni tip 5E; ZE 54; odl. glin. posode; 4,4 × 8,5 × 0,8 cm; prem. ustja 22 cm; svetla barva zunaj, svetla barva znotraj, svetel enobarven prelom; kremen (pustilo); neenakomerna velikost pustila, srednja vsebnost pustila; ustje (in telo), odlomek doglajen.

9. Oblikovni tip 5G; ZE 26; odl. glin. posode; 2,9 × 6,5 × 0,5 cm; svetla barva zunaj, svetla barva znotraj, svetel enobarven prelom; kremen (pustilo); neenakomerna velikost pustila, srednja vsebnost pustila; ustje (in telo).

Tabla 3

1. Oblikovni tip 5G; ZE 28; odl. glin. posode; 3,4 × 5,6 × 0,6 cm; svetla barva zunaj, svetla barva znotraj, temen enobarven prelom; kremen (pustilo), enakomerna velikost pustila, majhna vsebnost pustila; ustje (in telo).

2. Oblikovni tip 5G; ZE 28; odl. glin. posode; 4,3 × 7,2 × 0,7 cm; svetla barva zunaj, svetla barva znotraj, temen enobarven prelom; apnenec (pustilo), kremen (pustilo), enakomerna velikost pustila, srednja vsebnost pustila; ustje (in telo).

3. Oblikovni tip 5G; ZE 28; odl. glin. posode; 3,5 × 6 × 0,6 cm; svetla barva zunaj, svetla barva znotraj, svetel enobarven prelom; kremen (pustilo), enakomerna velikost pustila, srednja vsebnost pustila; ustje (in telo).

4. Oblikovni tip 5G; ZE 28; odl. glin. posode; 2,8 × 5,7 × 0,6 cm; prem. ustja 20 cm; svetla barva zunaj, svetla barva znotraj, svetel enobarven prelom; kremen (pustilo), enakomerna velikost pustila, majhna vsebnost pustila; ustje (in telo).

5. Oblikovni tip 5G; ZE 28; odl. glin. posode; 4,3 × 8,7 × 0,5 cm; prem. ustja 22 cm; svetla barva zunaj, svetla barva znotraj, svetel enobarven prelom; kremen (pustilo); neenakomerna velikost pustila, srednja vsebnost pustila; ustje (in telo), hitro kolo.

6. Oblikovni tip 5G; ZE 28; odl. glin. posode; 3,4 × 5,6 × 0,5 cm; prem. ustja 22 cm; svetla barva zunaj, svetla barva znotraj, svetel enobarven prelom; kremen (pustilo), enakomerna velikost pustila, majhna vsebnost pustila; ustje (in telo), hitro kolo.

7. Oblikovni tip 5G; ZE 35; odl. glin. posode; 3,9 × 6 × 0,4 cm; prem. ustja 16 cm; temna barva zunaj, temna barva znotraj, temen enobarven prelom; kremen (pustilo), enakomerna velikost pustila, majhna vsebnost pustila; ustje (in telo).

8. Oblikovni tip 5G; ZE 41; odl. glin. posode; 3,1 × 3,7 × 0,6 cm; prem. ustja 18 cm; svetla barva zunaj, lisasta barva znotraj, temen enobarven prelom; kremen (pustilo), enakomerna velikost pustila, majhna vsebnost pustila; ustje (in telo).

9. Oblikovni tip 5G; ZE 41; odl. glin. posode; 4,2 × 12 × 0,7 cm; prem. ustja 20 cm; temna barva zunaj, svetla barva znotraj, temen enobarven prelom; kremen (pustilo); neenakomerna velikost pustila, srednja vsebnost pustila; ustje (in telo), odlomek doglajen.

10. Oblikovni tip 5G; ZE 41; odl. glin. posode; 4,2 × 6,5 × 0,8 cm; prem. ustja 26 cm; svetla barva zunaj, svetla barva znotraj, temen enobarven prelom; kremen (pustilo); neenakomerna velikost pustila, velika vsebnost pustila; ustje (in telo), odlomek doglajen.

Tabla 4

1. Oblikovni tip 5G; ZE 54; odl. glin. posode; 3,3 × 7,5 × 0,6 cm; prem. ustja 18 cm; svetla barva zunaj, temna barva znotraj, temen enobarven prelom; kremen (pustilo); neenakomerna velikost pustila, majhna vsebnost pustila; ustje (in telo), odlomek doglajen; prismojeni ostanki.

2. Oblikovni tip 5H; ZE 22; odl. glin. posode; 5 × 9,9 × 0,8 cm; prem. ustja 16 cm; lisasta barva zunaj, lisasta barva znotraj, svetel enobarven prelom; apnenec (pustilo), kremen (pustilo); neenakomerna velikost pustila, majhna vsebnost

pustila; lonec, ustje (in telo); okras: več vodoravnih pasov, žlebljenje; prismojeni ostanki.

3. Oblikovni tip 5H; ZE 26; odl. glin. posode; $8,1 \times 7,2 \times 0,6$ cm; prem. ustja 16 cm; temna barva zunaj, temna barva znotraj, temen enobarven prelom; apnenec (pustilo), kremen (pustilo); neenakomerna velikost pustila, majhna vsebnost pustila; lonec, ustje (in telo), doglajeno preko rame; okras: več vodoravnih pasov, žigovanje, glavničenje; prismojeni ostanki.

4. Oblikovni tip 5H; ZE 26; odl. glin. posode; $3,5 \times 7,7 \times 0,7$ cm; prem. ustja 18 cm; temna barva zunaj, lisasta barva znotraj, temen enobarven prelom; apnenec (pustilo), enakomerna velikost pustila, majhna vsebnost pustila; ustje (in telo); prismojeni ostanki.

5. Oblikovni tip 5H; ZE 30; odl. glin. posode; $3,6 \times 5,1 \times 0,9$ cm; temna barva zunaj, svetla barva znotraj, svetel enobarven prelom; apnenec (pustilo), enakomerna velikost pustila, srednja vsebnost pustila; ustje (in telo).

6. Oblikovni tip 5H; ZE 33; odl. glin. posode; $3,5 \times 3,7 \times 0,9$ cm; prem. ustja 20 cm; svetla barva zunaj, svetla barva znotraj, svetel enobarven prelom; apnenec (pustilo), kremen (pustilo); neenakomerna velikost pustila, srednja vsebnost pustila; ustje (in telo).

7. Oblikovni tip 5H; ZE 39; odl. glin. posode; $2,8 \times 4 \times 0,7$ cm; prem. ustja 20 cm; temna barva zunaj, temna barva znotraj, temen enobarven prelom; kremen (pustilo); neenakomerna velikost pustila, srednja vsebnost pustila; ustje (in telo); prismojeni ostanki.

8. Oblikovni tip 5H; ZE 41; odl. glin. posode; $2,8 \times 3,2 \times 0,6$ cm; prem. ustja 18 cm; svetla barva zunaj, temna barva znotraj, svetel enobarven prelom; apnenec (pustilo), kremen (pustilo); neenakomerna velikost pustila, srednja vsebnost pustila; ustje (in telo); odlomek doglajen.

9. Oblikovni tip 5H; ZE 55; odl. glin. posode; $3,2 \times 7 \times 0,7$ cm; prem. ustja 16 cm; lisasta barva zunaj, lisasta barva znotraj, temen enobarven prelom; apnenec (pustilo), kremen (pustilo); neenakomerna velikost pustila, velika vsebnost pustila; ustje (in telo), odlomek doglajen.

10. Oblikovni tip 6E; ZE 35; odl. glin. posode; $2,7 \times 5,6 \times 0,5$ cm; prem. ustja 20 cm; lisasta barva zunaj, svetla barva znotraj, temen enobarven prelom; kremen (pustilo); neenakomerna velikost pustila, majhna vsebnost pustila; ustje (in telo).

Tabla 5

1. Oblikovni tip 6E; ZE 20; odl. glin. posode; $6 \times 15,6 \times 0,7$ cm; prem. ustja 20 cm; temna barva zunaj, temna barva znotraj, svetel enobarven prelom; apnenec (pustilo); neenakomerna velikost pustila, srednja vsebnost pustila; ustje (in telo); okras: poševen pas črt (eden ali več), žlebljenje; prismojeni ostanki.

2. Oblikovni tip 6E; ZE 20; odl. glin. posode; $2,4 \times 3,6 \times 0,6$ cm; svetla barva zunaj, svetla barva znotraj, temen enobarven prelom; apnenec (pustilo); kremen (pustilo); neenakomerna velikost pustila, srednja vsebnost pustila.

3. Oblikovni tip 6E; ZE 51; odl. glin. posode; $4,4 \times 11,2 \times 0,6$ cm; prem. ustja 18 cm; svetla barva zunaj, svetla barva znotraj, svetel enobarven prelom; kremen (pustilo); neenakomerna velikost pustila, srednja vsebnost pustila; ustje (in telo), doglajeno preko rame; okras: več vodoravnih črt, žlebljenje; prismojeni ostanki.

4. Oblikovni tip 6G; ZE 26; odl. glin. posode; $2,5 \times 4,3 \times 0,6$ cm; prem. ustja 16 cm; lisasta barva zunaj, lisasta barva znotraj, temen enobarven prelom; apnenec (pustilo), enakomerna velikost pustila, srednja vsebnost pustila; ustje (in telo).

5. Oblikovni tip 6G; ZE 27; odl. glin. posode; $4,5 \times 7,8 \times 0,9$ cm; svetla barva zunaj, svetla barva znotraj, svetel enobarven prelom; apnenec (pustilo), kremen (pustilo); neenakomerna velikost pustila, srednja vsebnost pustila.

6. Oblikovni tip 6G; ZE 27; odl. glin. posode; $4,8 \times 5,7 \times 0,9$ cm; svetla barva zunaj, svetla barva znotraj, temen enobarven prelom; kremen (pustilo); neenakomerna velikost pustila, srednja vsebnost pustila; ustje (in telo).

7. Oblikovni tip 6G; ZE 27; odl. glin. posode; $6 \times 7,5 \times 0,5$ cm; svetla barva zunaj, svetla barva znotraj, svetel enobarven prelom; apnenec (pustilo), kremen (pustilo); neenakomerna velikost pustila, srednja vsebnost pustila; ustje (in telo).

8. Oblikovni tip 6G; ZE 28; odl. glin. posode; $4,3 \times 9,9 \times 0,6$ cm; prem. ustja 20 cm; temna barva zunaj, temna barva znotraj, temen enobarven prelom; kremen (pustilo); neenakomerna velikost pustila, majhna vsebnost pustila; ustje (in telo); okras: ena valovita črta, žlebljenje.

9. Oblikovni tip 6G; ZE 28; odl. glin. posode; $3,6 \times 4,6 \times 0,7$ cm; svetla barva zunaj, svetla barva znotraj, svetel enobarven prelom; kremen (pustilo); neenakomerna velikost pustila, srednja vsebnost pustila; ustje (in telo).

Tabla 6

1. Oblikovni tip 6G; ZE 28; odl. glin. posode; $4,6 \times 15,9 \times 0,7$ cm; prem. ustja 26 cm; svetla barva zunaj, svetla barva znotraj, svetel enobarven prelom; apnenec (pustilo), kremen (pustilo); neenakomerna velikost pustila, srednja vsebnost pustila; ustje (in telo); prismojeni ostanki.

2. Oblikovni tip 6G; ZE 51; odl. glin. posode; $3,7 \times 6,7 \times 1$ cm; prem. ustja 26 cm; temna barva zunaj, lisasta barva znotraj, svetel enobarven prelom; kremen (pustilo); neenakomerna velikost pustila, srednja vsebnost pustila; ustje (in telo), doglajeno preko rame.

3. Oblikovni tip 6G; ZE 51; odl. glin. posode; $4,6 \times 12 \times 1$ cm; prem. ustja 28 cm; svetla barva zunaj, svetla barva znotraj, svetel enobarven prelom; kremen (pustilo); neenakomerna velikost pustila, srednja vsebnost pustila; ustje (in telo), doglajeno preko rame.

4. Oblikovni tip 6G; ZE 51; odl. glin. posode; $3,3 \times 8 \times 0,7$ cm; prem. ustja 16 cm; lisasta barva zunaj, lisasta barva znotraj, svetel enobarven prelom; kremen (pustilo); neenakomerna velikost pustila, srednja vsebnost pustila; ustje (in telo), doglajeno preko rame; prismojeni ostanki.

5. Oblikovni tip 8C; ZE 27; odl. glin. posode; $3,5 \times 6,5 \times 0,5$ cm; svetla barva zunaj, svetla barva znotraj, temen enobarven prelom; apnenec (pustilo), enakomerna velikost pustila, majhna vsebnost pustila; ustje (in telo).

6. Oblikovni tip 8C; ZE 28; odl. glin. posode; $3,6 \times 7 \times 0,7$ cm; prem. ustja 20 cm; svetla barva zunaj, svetla barva znotraj, svetel enobarven prelom; kremen (pustilo), enakomerna velikost pustila, majhna vsebnost pustila; ustje (in telo).

7. Oblikovni tip 8C; ZE 28; odl. glin. posode; $2,8 \times 5 \times 0,5$ cm; temna barva zunaj, lisasta barva znotraj, temen enobarven prelom; kremen (pustilo), enakomerna velikost pustila, majhna vsebnost pustila; ustje (in telo); prismojeni ostanki.

8. Oblikovni tip 8C; ZE 36; odl. glin. posode; $4,5 \times 3,2 \times 0,6$ cm; svetla barva zunaj, svetla barva znotraj, svetel enobarven prelom; kremen (pustilo); neenakomerna velikost pustila, majhna vsebnost pustila; telo, odlomek doglajen.

Tabla 7

1. Oblikovni tip 8C; ZE 41; odl. glin. posode; $3,6 \times 7,1 \times 0,5$ cm; prem. ustja 22 cm; svetla barva zunaj, lisasta barva znotraj, svetel enobarven prelom; kremen (pustilo), enakomerna velikost pustila, srednja vsebnost pustila; ustje (in telo); prismojeni ostanki.

2. Oblikovni tip 8C; ZE 47; odl. glin. posode; $3,3 \times 7,2 \times 0,4$ cm; prem. ustja 15 cm; svetla barva zunaj, svetla barva znotraj, svetel enobarven prelom; kremen (pustilo), enako-

merna velikost pustila, majhna vsebnost pustila; ustje (in telo); prismojeni ostanki.

3. Oblikovni tip 9B; ZE 20; odl. glin. posode; 5,1 × 7,1 × 0,6 cm; prem. ustja 10 cm; temna barva zunaj, temna barva znotraj, temen enobarven prelom; apnenec (pustilo); neenakomerna velikost pustila, majhna vsebnost pustila; ustje (in telo); okras: ena vodoravna črta, poševen pas črt (eden ali več), žlebljenje; prismojeni ostanki.

4. Oblikovni tip 8C; ZE 51; odl. glin. posode; 6,3 × 7,5 × 0,5 cm; prem. ustja 16 cm; svetla barva zunaj, svetla barva znotraj, svetel enobarven prelom; kremen (pustilo); neenakomerna velikost pustila, majhna vsebnost pustila; ustje (in telo), doglajeno preko rame; prismojeni ostanki.

5. Oblikovni tip 8C; ZE 47; odl. glin. posode; 3,8 × 6,5 × 0,5 cm; prem. ustja 22 cm; svetla barva zunaj, svetla barva znotraj, svetel enobarven prelom; apnenec (pustilo), kremen (pustilo); neenakomerna velikost pustila, srednja vsebnost pustila; ustje (in telo), hitro kolo.

6. Oblikovni tip 9B; ZE 33; odl. glin. posode; 4,1 × 7,2 × 1,1 cm; prem. ustja 20 cm; svetla barva zunaj, temna barva znotraj, svetel enobarven prelom; apnenec (pustilo), enako-

merna velikost pustila, majhna vsebnost pustila; ustje (in telo); prismojeni ostanki.

7. Oblikovni tip 9B; ZE 51; odl. glin. posode; 3,4 × 6,5 × 0,6 cm; prem. ustja 14 cm; temna barva zunaj, temna barva znotraj, temen enobarven prelom; apnenec (pustilo), kremen (pustilo), enakomerna velikost pustila, velika vsebnost pustila; ustje (in telo), odlomek doglajen; okras: več vodoravnih pasov, glavničenje; prismojeni ostanki.

8. Oblikovni tip 10A; ZE 41; odl. glin. posode; 3,2 × 6,3 × 0,4 cm; prem. ustja 16 cm; svetla barva zunaj, svetla barva znotraj, svetel enobarven prelom; kremen (pustilo), enakomerna velikost pustila, majhna vsebnost pustila; ustje (in telo), hitro kolo.

9. Oblikovni tip 11A; ZE 41; odl. glin. posode; 2,2 × 3,1 × 0,3 cm; temna barva zunaj, temna barva znotraj, temen enobarven prelom; kremen (pustilo); neenakomerna velikost pustila, srednja vsebnost pustila; ustje (in telo).

10. Oblikovni tip 11D; ZE 51; odl. glin. posode; 3,4 × 6,3 × 0,6 cm; prem. ustja 22 cm; svetla barva zunaj, svetla barva znotraj, temen enobarven prelom; kremen (pustilo), majhna vsebnost pustila; ustje (in telo), hitro kolo.

BELTING, H. 1991, *Slika in njeno občinstvo*. - Ljubljana.
 BEZLAJ, F. 1995, *Etimološki slovar slovenskega jezika* 3. - Ljubljana.
 BINTLIFF, J. 1999, Preface. - V: J. Bintliff (ur.), *Structure and Contingency: Evolutionary Processes in Life and Human Society*, i-vii, London, New York.
 BOHÁČOVÁ, I. 2003, Opevnění. - V: I. Boháčová (ur.), *Stará Boleslav. Přemyslovský hrad v raném středověku, Medievalia Archaeologica* 5, 133 ss.
 BRACHMANN, H. 1994, Zur Entwicklung der slawischen Keramik im Elbe-Saale-Gebiet. - V: Č. Staňa (ur.), *Slawische Keramik in Mitteleuropa vom 8. bis zum 11. Jahrhundert, Internationale Tagungen in Mikulčice* 1, 93 ss.
 DANNHEIMER, H. 1973, *Keramik des Mittelalters aus Bayern*. - Kataloge der Prähistorischen Staatssammlung 15.
 FELGENHAUER-SCHMIEDT, S. 1996, Niederösterreichische Keramik des 12. und 13. Jahrhunderts. - *Pravěk* 6, 229 ss.
 GUTJAHR, C. in G. TIEFENGRABER 2003, *Die mittelalterliche Motte Alt-Hollenegg. Eine abgekommene Burganlage bei Deutschlandsberg, Steiermark*. - Beiträge zur mittelalterlichearchäologie in Österreich, Beiheft 4.
 GUTJAHR, C. in G. TIEFENGRABER 2004, Die mittelalterliche Wehranlage "Turmbauerkogel" bei Eibiswald (Ivnik), Bez. Deutschlandsberg, Weststeiermark. - *Arheološki vestnik* 55, 439 ss.
 KALTENBERGER, A. 1997, Das Fundmaterial des Burgstalles Ober-Blasenstein in St. Thomas am Blasenstein, Bez. Perg, OÖ. - *Jahrbuch des Oberösterreichischen Musealvereines* 142/1, 53 ss.
 KALTENBERGER, A. 2001, *Zum Forschungsstand der Keramik des 10./11. bis 20. Jahrhunderts in Oberösterreich*. - Jahrbuch des Oberösterreichischen Musealvereines 146.
 KALTENBERGER, A. in B. CECH 2003, Die mittelalterliche reduzierend gebrannte Keramik aus den Verfüllungen des römerzeitlichen Hufeisenturmes in Mautern an der Donau. - V: *Mittelalterliche bis frühneuzeitliche Keramik aus Mautern an der Donau, Ergänzungshäfte zu den Jahreshften des Österreichischen Archäologischen Institutes* 4, 5 ss.
 KARLOVŠEK, J. 1951, Lončarstvo na Slovenskem. - *Slovenski etnograf* 3-4, 87 ss.
 KERSIČ, I. 1988-1990, Oris stanovanjske kulture slovenskega kmečkega prebivalstva v 19. stoletju. - *Slovenski etnograf* 33-34, 329 ss.

KLAPISCH-ZUBER, C. 1990, Women and the Family. - V: J. LeGoff (ur.), *The Medieval World*, 285 ss, London.
 KLEJN, L. S. 1987, *Arheološki viri*. - Ljubljana.
 KLEJN, L. S. 1988, *Arheološka tipologija*. - Ljubljana.
 KNAPP, A. B. in W. ASHMORE 1999, *Archaeological Landscapes: Constructed, Conceptualized, Ideational*. - V: A. B. Knapp, W. Ashmore (ur.), *Archaeologies of Landscape*, 1 ss, London.
 KNIFIC, T. 1980, Drobne najdbe iz staroslovanske naselbine na Bledu-Pristavi. - *Situla* 20/21, 481 ss.
 KNIFIC, T., M. BELAK in A. PLETERSKI 2008, Katalog. - V: T. Knific, A. Pleterski (ur.), *Pristava na Bledu*, v pripravi.
 KOHOUTEK, J. 2003, *Hrady v oblasti Vizovické Vrchoviny. Pozdně středověké kachle z hradu Rožnova*. - *Pravěk, Supplementum* 12.
 LOSERT, H. 1993, *Die früh- bis hochmittelalterliche Keramik in Oberfranken*. - *Zeitschrift für Archäologie des Mittelalters*, Beiheft 8.
 LOSKOTOVÁ, I. in R. PROCHÁZKA 1996, *Keramik von Brno (Brünn) des 12./13. Jahrhunderts*. - *Pravěk* 6, 199 ss.
 MAKAROVIC, G. 1988, *Gamberk o stanovanjski kulturi*. - *Varstvo spomenikov* 30, 125 ss.
 MORELAND, J. 2001, *Archaeology and Text*. - London.
 MÜLLER, R. 1994, *Keramikformen des 9.-10. Jahrhunderts in der Gegend Keszthely-Zalavár*. - V: Č. Staňa (ur.), *Slawische Keramik in Mitteleuropa vom 8. bis zum 11. Jahrhundert, Internationale Tagungen in Mikulčice* 1, 70 ss.
 NEKUDA, V. 1985, *Mstěnice. Zaniklá středověká ves u Hrotovic 1. Hrádek-tvrz-dvůr-předsunutá opevnění*. - Brno.
 NOVAKOVIČ, P. 2003, *Osvajanje prostora: razvoj prostorske in krajinske arheologije*. - Ljubljana.
 OLSEN, B. 2002, *Od predmeta do teksta. Teorijske perspektive arheoloških istraživanja*. - Beograd.
 ORTON, C. R. 1987, The "envelope": un nouvel outil pour l'étude morphologique des céramiques. - V: H. Chapelot, H. Galinie, J. Pilet-Lemiere (ur.), *La céramique (Ve - XIXe siècles). Fabrication - Commercialisation - Utilisation*, Actes du 1^{er} congrès international d'archéologie médiévale, Paris 1985, 33 ss, Caen.
 ORTON, C., P. TYERS in A. VINCE 1993, *Pottery in archaeology*. - Cambridge Manuals in Archaeology.
 OTOREPEČ, B. 1985, *Doneski k zgodovini srednjeveškega Kamnika*. - V: *Kamnik 1229-1979. Zbornik razprav s simpozija ob 750-letnici mesta*, 19 ss, Kamnik.

- PLETERSKI, A. 2003, Struktur des Gräberfeldes Altenerding. - V: H. Losert, A. Pleterski, *Altenerding in Oberbayern. Struktur des frühmittelalterlichen Gräberfeldes und "Ethnogenese" der Bajuwaren*, Berlin, Bamberg, Ljubljana.
- PLETERSKI, A. 2004, *Stanovanjska kultura*. - Ljubljana (www.zrc-sazu.si/iza/FF/zgsrv.html.)
- PREDOVNIK, K. 2003, *Trdnjava Kostanjevica na Starem gradu nad Podbočjem*. - *Archeologia Historica Slovenica* 4.
- PROCHÁZKA, R. 1994, Brněnská stolní a kuchyňská keramika 2. poloviny 14. století - počátku 15. století. - *Pravěk* 4, 323 ss.
- PROCHÁZKA, R. 1995, Keramik des 14.-14./15. Jahrhunderts aus Brno und Boskovice. Ein Beitrag zur Regionalisierung der mittelalterlichen Keramik in Mähren. - V: E. Grunsky, E., B. Trier (ur.) *Zur Regionalität der Keramik des Mittelalters und der Neuzeit (Beiträge des 26. Internat. Hafnerei-Symposiums, Soest 5.10.-9.10.1993)*, 113 ss, Bonn.
- RADOMĚRSKÝ, P. in M. RICHTER 1974, Korpus české středověké keramiky datované mincemi. - *Sborník Národního muzea v Praze, Rada A* 28/2-4.
- REJHOLCOVÁ, M. 1995, *Pohrebisko v Čakajovciach (9.-12. storočie)*. - Nitra.
- SAGADIN, M. 1996, Mali grad v Kamniku. - *Varstvo spomenikov* 37, 105 ss.
- SANTONINO, P. 1991, *Popotni dnevniki, 1485 - 1487*. - Celovec, Dunaj, Ljubljana.
- SHANKS M. in C. TILLEY 1987, *Re-constructing archaeology: theory and practis*. - Cambridge.
- STADLER, H. 1995, Ausgrabungen auf der Burgruine Flaschberg bei Oberdrauburg in Kärnten. - V: K. Karpf, T. Meyer, K. Oegg, K. Spindler in H. Stadler (ur.), *Flaschberg Archäologie und Geschichte*, 137 ss, Innsbruck.
- ŠTULAR, B. 2005a, Lončenina s kamniškega Malega gradu. - *Arheološki vestnik* 56, 435 ss.
- ŠTULAR, B. 2005b, Smrt Klejna. - *Arheo* 23, 79 ss.
- ŠTULAR, B. 2005c, *Lončenina s kamniškega Malega gradu*. - Ljubljana, http://www.zrc-sazu.si/iza/si/splet/publ/Mali_grad.html.
- ŠTULAR, B. 2005d, Simbolika tvarne kulture - lonček z Brezj. - *Studia mythologica Slavica* 8, 85 ss.
- ŠTULAR, B. 2006, Mali grad večji in starejši. - *Kamniški zbornik* 18, 223 ss.
- UNGER, J. 1996, Stopy mladohradištního osídlení v místech středověkého hradu v Lelekovicích (okr. Brno-Venkov). - *Pravěk* 6, 189 ss.
- VILFAN, S. 1970, Kmečka hiša. - V: *Gradivo za družbeno zgodovino Slovencev* 1, 562 s, Ljubljana.
- WINTERGERST, M. 1999, *Die Ausgrabung "Lederergasse 1" in Regensburg (1982). Eine Formenkundliche Studie zur Keramik des 10.-13. Jahrhunderts in Bayern*. - Materialhefte zur Archäologie des Mittelalters und der Neuzeit 4.

High medieval kitchen pottery. The Kamnik Mali grad case study

Summary

Introduction

The contribution that emerged within the frame of the archaeological research carried out on Mali grad (Štular 2005c) deals with pottery in various contexts as a source for the reconstruction of certain kitchenware elements and their chronological placement. The archaeological research at Mali grad in Kamnik took place between 1976 and 1995 (Fig. 1). The history of the various research approaches and work methods have already been described (Štular 2005a, 438). In our work we have studied 5145 fragments of pottery obtained from the 1992 excavation.

In order to keep the contribution as short as possible this text will deal primarily with the findings, while the description of the procedures and contexts are going to be merely mentioned.

Classification any typology - defining the terms

Even today typology represents one of the basic archaeological methods for the contemporary archaeologist. It was the introduction of typology and chronology in the second half of the 19th Century that enabled prehistoric archaeology to establish itself as an independent scientific discipline (Novakovič 2003, 11). Klejn (1988, 43) commented: "It is without any doubt that archaeologists thrive on their typology schemes."

The development of the concept - as well as the term itself - was a long and complex process. However, the use of both is not unified within the field of archaeology (for the development up to 1979 see Klejn 1988, 9-192; short overview of pottery in Orton *et al.* 1993, 8-15). Thus it would be worthwhile presenting the used starting points (compare Štular 2005b). Most importantly one has to differentiate classification from archaeological typology.

Classification or grouping serves either to sort the material for inventory purposes or as the first research step (Klejn 1988, 76). Classification is the domain of the researcher's present. It is "artificial", mathematical and empirical as regards the researcher. By classifying the characteristics we can define the conditional types in the material. Because it is rooted in the present it has no connection with the past.

"The researcher ... encounters a double break (Klejn, 1987, 90). The concept of the break between the past and the present and between the material world and the world of ideas enables the understanding of the break between the "life" of an artefact and the world of the researcher's contact with the artefact (compare fourfold hermeneutics, Shanks, Tilley 1987).

Archaeological typology is intended for the search for cultural types, i.e. those that "reflect the social norms of any living culture" (Klejn 1988, 131). To paraphrase this, the cultural type is an entity that exists because the users have felt, experienced and contextualised it. It describes the purpose and symbolic meaning of the object; it is in a domain of the past, which the researcher tries to bring into the present context through the use of archaeological typology. At this we are disturbed by the fact that "the ideas in culture are not materially embodied for everyone, but only for the members of a specific cultural community. However, in the archaeological condition of things this is a community that has disappeared" (Klejn 1988, 349).

Type classification with the envelope method

There are almost as many types of classification as there were attempts. The envelope method used in the continuation of this project was re-invented by Orton in 1987, while the first to use it was Sophus Müller in 1898 (Klejn 1988, 60 and Fig. 10). At this method we cover the drawings of the profiles (on

the same scale) and define the boarder that belongs to another type. This method is not suitable for defining types, for generalisation tends to cover up the type structure. The method is successful when the proportions are similar and the sketches differ only in their dimensions. When the inner consistency of the type is expressed in the form of negative correlations any generalisation will give an unrealistic form (Klejn 1988, 60-64). This is therefore a method that is not suitable for searching for cultural types. However, it is useful for describing design types that are defined in advance.

In this case the method of joining the basic forms - used at data gathering (example Štular 2005c, 22 ss) - was employed. These were then joined into categories according to Losert (1993).

The material from Mali grad was thus sorted by using the envelope method and the Losert classification as starting points. Some types were added, even though the late medieval material that Losert does not deal with is rare also on Mali grad. Thus some types and their deviations are defined with the aid of the material found at Stari grad above the village of Podbočje (Veste Landestrost). These types are graphically represented in *Table 1*.

I will briefly comment the results. In accordance to expectations the envelope does not form in all cases. It can be recognised in the drawings of the following types: 1H, 2G, 2H, 5C, 5G, 5H, 6E, 6F, 6G, 8C, 9B, 10A, 10B, 10C and 11D. This is followed by the category of partially formed envelopes. At this, the drawing does not show the envelope, however it enables certain deductions as regards its type. For example: for type 1F the variants are defined on the basis of the inclination of the rim. Types 5E and 10D are also similar. With the remaining types - 2F, 11A and 11B - this method does not bare results.

The predicted example of covering the type structure occurred. At type 11A an envelope formed that covered the basic characteristic of the type, the triple ribbed outer edge of the rim. Covering the pictures of the rim, one with broad and one with narrow channels, the resulting envelope covers the channels entirely.

Type 8C is enumerated as a successful one, which could come as a surprise to the attentive reader. The picture of the type is extremely inhomogeneous. In this case the criterion for defining the type is not compatible with the method. The criterion for type 8C is the manufacturing technique, i.e. the folded rim. With the envelope method we can compare its form types, or to be more precise, the types of cross section forms.

Classification by purpose and decoration

However, such a classification is not appropriate for researching the past societies in which the manufacturer and the user were not the same person. The high medieval period, at least within the castle context, is such a society. Why is this important? At the type classification the vessels are sorted regarding to criteria that can be recognised through archaeological research methods. Most commonly a drawing of the cross section is used. A similar division might have existed amongst the potters in the past however it most certainly did not exist amongst the users. A number of the discussed details were hidden from the user. For example, the pottery user can not spot the difference between an undercut and a folded rim (*Fig. 2*). From the shape of the upper part of both pieces of pottery it can be noticed that the same mental model was used during the manufacturing process of both. In both cases the manufacturer wished to achieve the same goal and as regards the user he was successful. It was only the process that was different and this can be ascribed to the manufacturing technique.

Because we are interested in the past we will try to see through the eyes of the end user. But this choice is obvious only from the modern consumer's aspect. Did the manufacturers in the medieval ages adjust to the users or was it the other way round? Were the two groups harmonised?

Whatever the case may be, we will focus only on the vessel as seen by the end user. Because most of the findings from Mali grad are pots, they will be our main focus in this text. A pot is a vessel that can serve for storing, preparing or serving food and drink.

In many ways the design of the cooking pots is determined by the living culture, or to be more precise, with the equipment found in the kitchen. The ideal reconstructions of the castle kitchens in Podsreda and Gombrek show that the high medieval castles used open stove kitchens.

As summarised by Pleterski (2004) the work and consequently the equipment used with such a stove did not differ greatly from 18th and 19th century farm houses. He devised a scheme of living co-dependencies that shows the central importance of the fire place in the living area (*Fig. 3*).

This is how we can explain the round and wide pot design found during the high medieval period. The relatively large surface area of the bottom and central part of the pot were determined by its use (*Fig. 4*).

In the 13th century pots become taller, more rounded and had the largest circumference in the upper third. The late medieval depictions show such pots being used (*Fig. 8, left*). This change in shape points towards a change in the heat source, i.e. the open fire place to which the tall, narrow pot is fitted to.

As regards the equipment used in open stove kitchens, this can be deducted on the basis of the description of a late medieval feast (Santonino 1991, 83-84). The capon was stewing in a covered pot. The goatling was spinning on the roasting-spit (*Fig. 7*). The saffron yellow and later greasy soup were cooked in a pot, they were waiting to be served at the right temperature in a pot next to the fire (*Fig. 7, 8*). Beans and fried dough were fried in the pan (*Fig. 7*). Spongy and white bread, baked in the oven (*Fig. 7*) can only be prepared with yeast. The wine, stored in barrels, was served at the table from pitchers.

Due to the poor preservation of the material from Mali grad we will pay attention only to the neck and rim. The shapes differ in the characteristics that can be noticed on the inner, lower and outer edge of the rim.

The inner rim of the pot can be either channelled or it can fluidly transform into the pot wall. The channelled versions are made in such a manner that they fit the lids. In the late medieval ages these lids were also made from clay and fitted the channelled interior of the rim. We will call the rims that are made to fit the lid lid-suitable.

At the rounded pot the bottom edge of the rim does not have an emphasised transition; the contact between the edge of the rim and its neck is fluid or gradual. With all of the versions of the bellied pots this transition is explicit: the contact of the edge of the rim and the wall is cut off, undercut or in the form of a quarter-circle element. The explicit transformation between the rim and the neck enables a better grip for the fire-tongs. The fire tongs as shown in the medieval depiction (*Fig. 5*) were most probably used for gripping the lower edge of the rim. Such use was conditioned with the space between the two tongs of the fire-tongs and the holding spot on the pot. We will call the rims with a sharp transformation towards the neck gripable, the rims with a fluid transition will be called non-gripable, while the rims with a gradual transition into the neck will be known as partially gripable.

The outer edge of the rim is decoratively formed only at the high version of the belly pot. The other versions do not show that this part of the pot would be paid any special attention. It

seems that the purpose of designing the outer edge of the rim is merely aesthetic. This is why we will call the first decorative and the second simple rims.

Taking into account the aforementioned factors we can create the criteria for sorting rims. We are interested in the mental model that governed a certain design. The design of the lower and inner edge of the rim thus represents the functional criteria, while the outer rim represents the aesthetic criterion, i.e. style as a practicality and at the same time an aesthetic value (Olsen 2002, 173; Štular 2005d).

The criteria for the cultural definition of the rim on an medieval pot are the following: lid-suitability (the rim is lid-suitable, partially lid-suitable or non lid-suitable; this is defined by the inner rim) gripability (the rim is non-gripable, partially gripable or gripable; this is defined by the lower edge of the rim) and decorativeness (the rim is simple, partially decorative or decorative; this is defined by the outer rim).

To simplify this process we can use numeric denominations. We can mark each of the criterions with Arabic numbers 1, 2 or 3, at which the higher number represents a higher quality of the specific criterion.

Thus we get:

- Lid-suitability: 1, 2, 3;
- gripability: 1, 2, 3;
- decorativeness: 1, 2, 3.

Regardless of the fact that this scheme seems to be very simple at first glance, there are 27 possible combinations. However, on the basis of the above stated it is expected that some combinations will be more common than others. A characteristic early medieval pot has a non lid-suitable, non-gripable, simple rim (1-1-1), a high medieval a (non) lid-suitable, gripable, simple rim (1-3-1 or 3-3-1) while a late medieval pot has a lid-suitable, gripable, decorative rim (3-3-3).

We ascribed the material to various cultural types and with the upper scheme we introduced a classification according to the purpose and decoration, i.e. the typology of the cultural types of high medieval and late medieval pottery.

Thus it becomes clear why it is a difficult task to search for period-specific rim types. We are dealing with equipment that is adjusted to the use in the kitchen. The variations within the purpose types are small, most of them aesthetic. The first open fire kitchens in Slovenia appeared within Romanesque period castles and remained in some farm houses until the 20th century. On the basis of the kitchenware type we can deduct the type of the kitchen in which it was used; this means that we can only indirectly deduct the period.

Period interpretations

The time scale of the pottery from Mali grad ranges between 9th and 16th century (Fig. 10). A simple evaluation step can be found in the diagram of the maximum potential number of fragments in a 25 year-span (Fig. 11). With the term maximum potential number of fragments in a 25 year-span we have in mind the sum of all fragments that can be dated into the same period spanning over 25 years. This method, originally used for studying burial sites (Pleterski 2003, 636), has been adjusted to the work with settlement finds. The diagram shows that most of the material belongs to the high medieval ages, i.e. to the period between 11th and 13th century. On the basis of the preliminary research of the pottery, historical sources and architectural development of the castle core (Štular 2005c, 6 and 91) we defined the four phases on Mali grad. Most of the material was ascribed to the last, high and late medieval phase 4. This has a historically defined *terminus post quem* of 1077 and a *terminus ante quem* of 1444 (Štular 2006). On the basis of stratification this phase can be divided into a number of sub-phases.

All of the stratigraphical layers beneath the compacted walking surface of the mortar paving belong to sub-phase 4a. The layer on the level of the mortar paving - so-called called castle layer - was defined as sub-phase 4b. Sub-phase 4c included the layer of the charred remains and the rubble layers that most probably appeared in the long-term process of castle decay.

In the continuation we will concentrate on the material from the so-called castle layer. According to the descriptions this is not a unified layer, which would emerge above the mortar paving, either in the time of use or as a layer of destruction. Most probably there are various stratification layersgraphical units that can be placed within the time of the castle's "life"; stratification units emerged as a consequence of the activities linked to the use of the castle courtyard.

The material on the mortar paving is broadly dated through comparisons, between 9th and 15th century. When we sort the material from the oldest to the newest (Fig. 12) we can observe two groups. Chronologically we could interpret them as the older (types with the oldest possible dating prior to 10th century) and the younger (types with the oldest dating in 11th century). However, the chronological interpretation is merely one of the possible ones and in this case it has not a solid basis.

When we place the rim design types from all of the castle phases into the same diagram (Fig. 13), the comparison shows that we do not find any rims that would correspond to the youngest type within the castle layer (Fig. 13, bold). There are no finds that could be marked as late medieval directly on the mortar paving. Due to the broad differences in the dating it is difficult to equip such a conclusion with absolute dates. However, we can be quite certain that the mortar paving was not in use as late as 1444, as told in the written sources. It seems that the documented mortar paving served as a walking surface in the 12th and 13th century.

Cultural interpretation

The dichotomy of the described groups (Fig. 12) can be a consequence of various processes. There are at least three possible interpretations. They can be chronological or intentional groups or there can be various groups of refuse. We often deal with a combination of them all. As much as it can be concluded the refuse context is unified. Currently, the chronologic differences are not absolutely clear.

We will try the possibility that we are dealing with intentional groups. We will use the classification by purpose and decoration as our tool. This way we will at the same time also check the usefulness of the tool.

The material from the first group (Fig. 13, types 1F, 2C, 1G, 1H, 2F, 2G, 2H and 6G) can be divided into three types: 1-1-1, 3-1-1 and 3-3-1 (Fig. 14).

Within this material all three types are more or less equally represented. All of the material is non-decorative. Less than a quarter of the material (type 1-1-1) is non lid-suitable. Half of the lid-suitable material is gripable, while the other half is non-gripable.

Types 3-1-1 and 3-3-1 are complementary. The lid-suitable vessels, half of them gripable and half of them non-gripable. Thus we are dealing with vessels for cooking, steam-cooking (gripable) heating, serving and preserving (non-gripable) non-solid, liquid, pastry and similar foods, such as stews. The rims are not decorative however this does not mean that the vessels are not decorative. This purpose was served by the part of the vessel between the shoulder and neck which was decorated with various techniques. Such vessels are adjusted for use in the open fire kitchen. Type 1-1-1 remains unexplained; it could be a surplus (for instance a serving vessel for food while work-

ing in the field), a vessel for some other sort of kitchen or an intentional vessel within the described kitchen (for instance the transportation of products).

Pottery from the second group (*Fig. 12*, types 6E, 5G, 5H, 8C, 10C) can be divided into the following types: 1-3-1, 3-1-1, 1-3-3 (*Fig. 15*)

Three quarters of the material belongs to the non lid-suitable, gripable, non-decorative type. One fifth of the material is of the lid-suitable, non-gripable, non-decorative type. The remaining material belongs to the non lid-suitable, gripable, decorative type. The final three fragments are also the only decorative ones amongst the found material.

In this case types 1-3-1 and 3-1-1 are also complementary. The non lid-suitable, gripable vessels serve for cooking in an open fire kitchen, the lid-suitable, gripable vessels serve for heating, serving and preserving stews. Once again we are dealing with an open fire place kitchen.

The groups do therefore not differ as regards their intention. They differ merely by the aesthetic criterion.

Conclusion

We have presented two types of classifying medieval pottery. The first, i.e. the classification of design forms, serves predominantly as an aid for period dating. This is somewhat broad, but comparable to similar studies. The second classification, i.e. according to the purpose and decoration helps us with certain cultural interpretations. In the text we have helped ourselves with this approach in order to reach certain interpretations of the purpose of the kitchen vessels.

Translation: Sunčan Patrick Stone

Benjamin Štular
Inštitut za arheologijo
Znanstvenoraziskovalnega centra SAZU
Novi trg 2, p. p. 306
SI-1001 Ljubljana
bstular@zrc-sazu.si

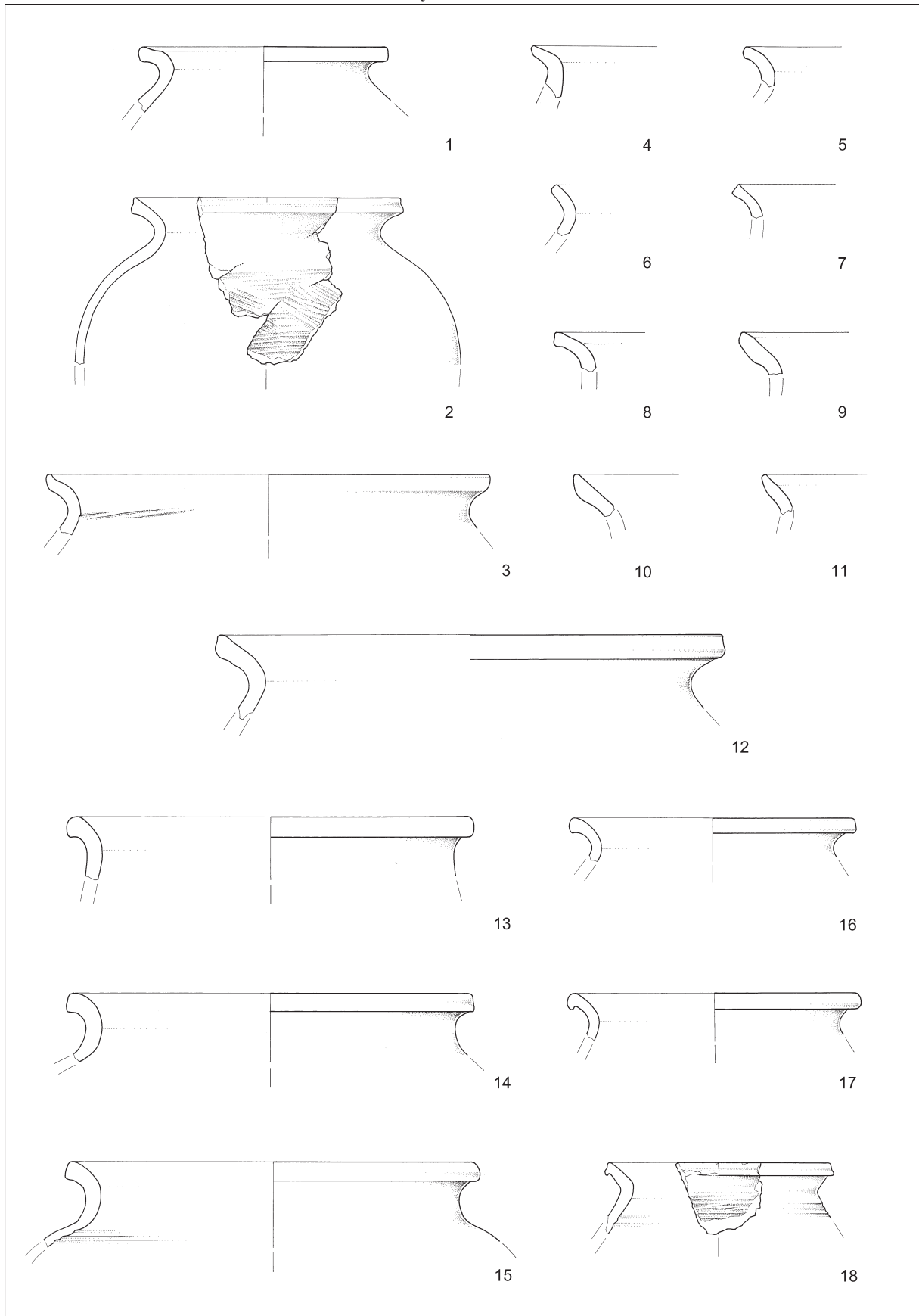

T. I: Mali grad. Vse lončenina. M. = 1:3.

T. I: Mali grad. All pottery. Scale = 1:3.

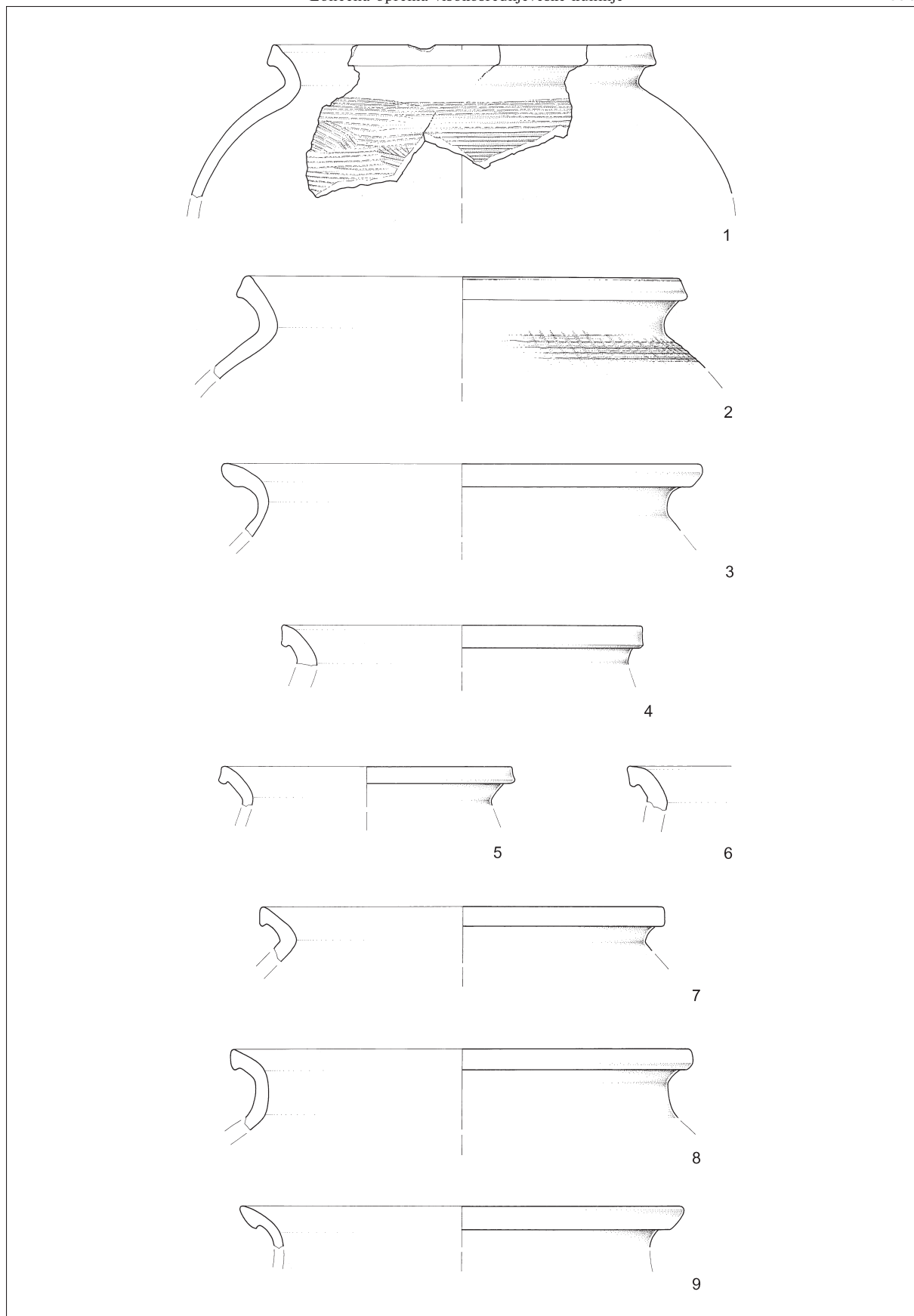

T. 2: Mali grad. Vse lončenina. M. = 1:3.

T. 2: Mali grad. All pottery. Scale = 1:3.

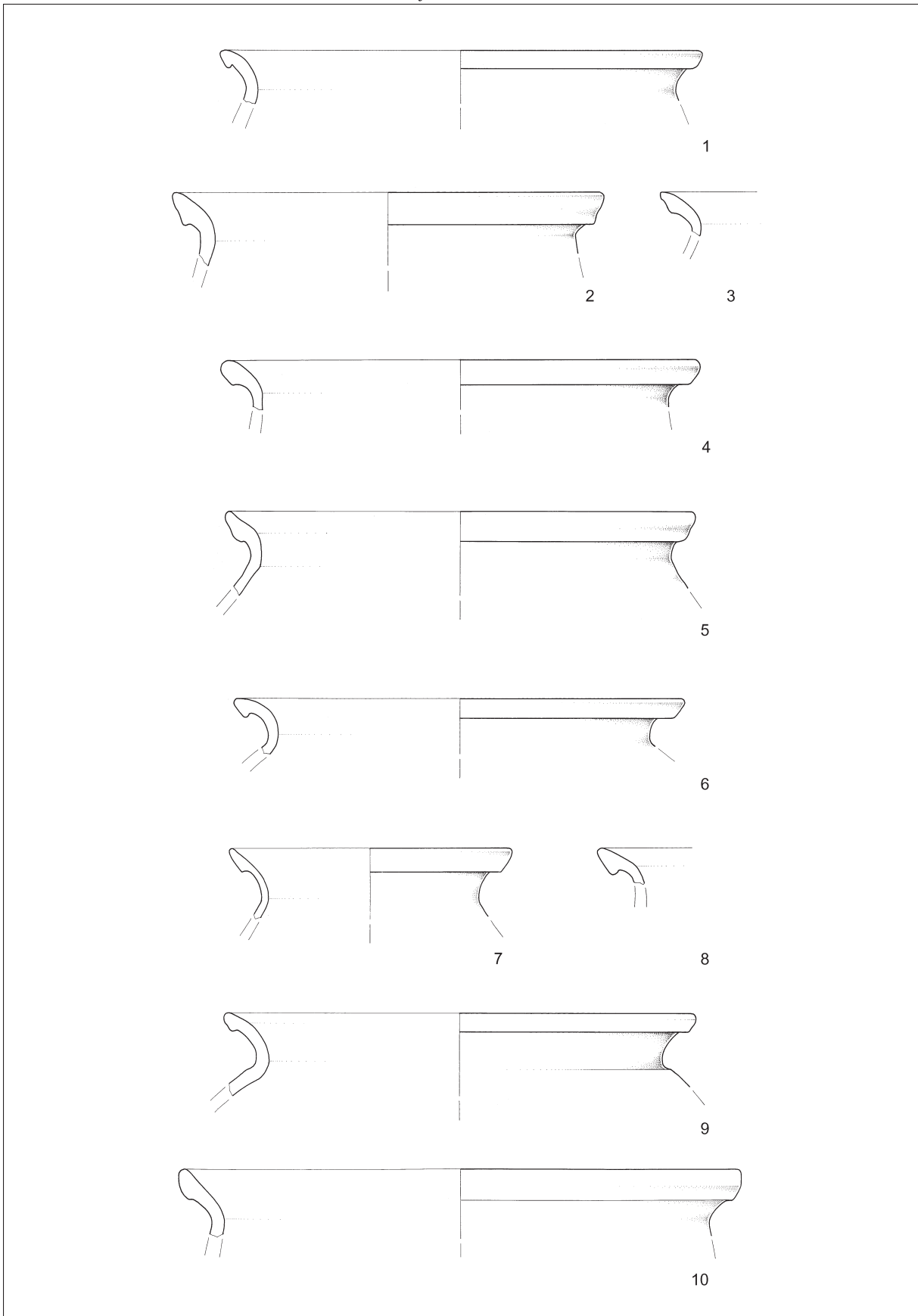

T. 3: Mali grad. Vse lončenina. M. = 1:3.

T. 3: Mali grad. All pottery. Scale = 1:3.

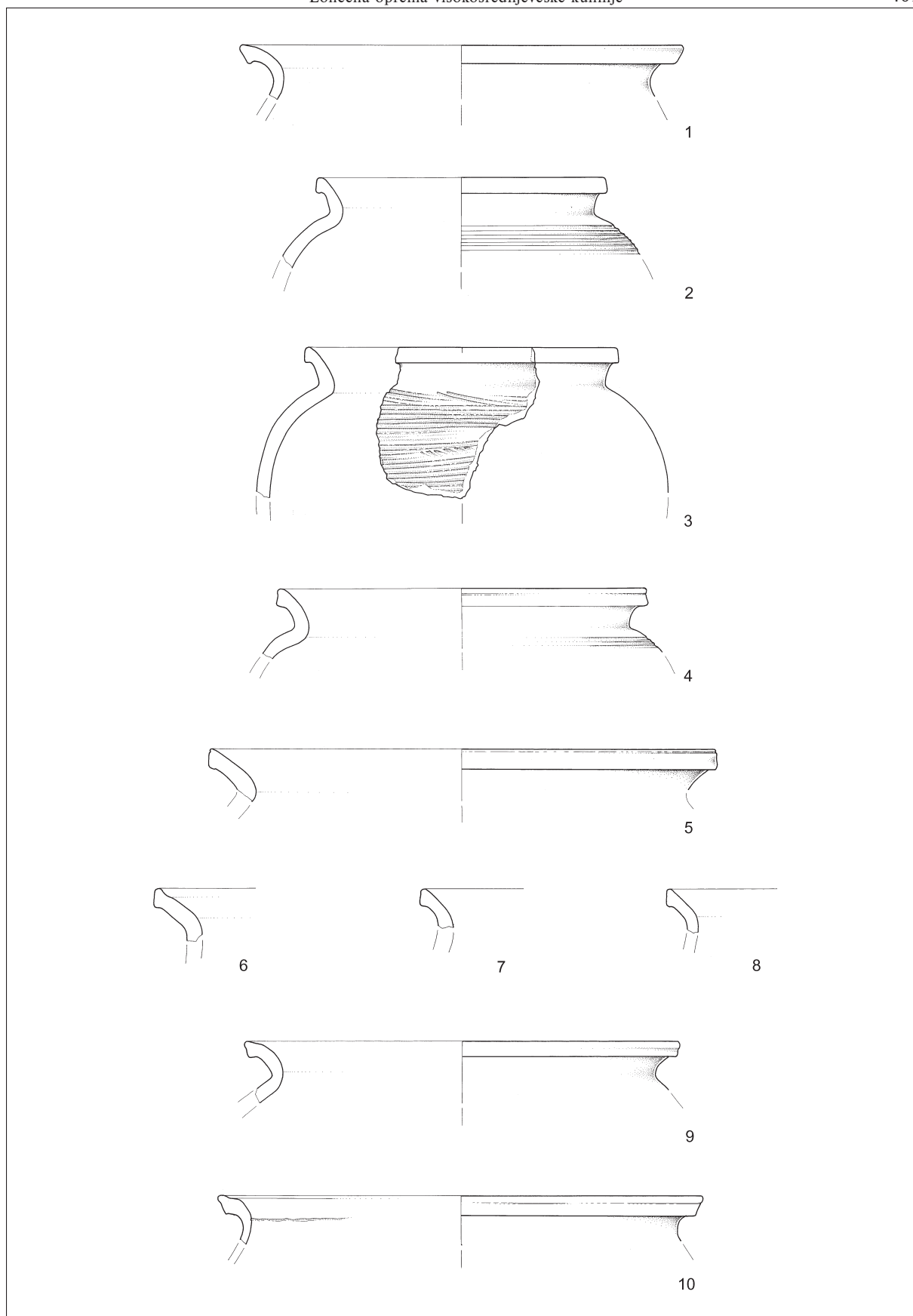

T. 4: Mali grad. Vse lončenina. M. = 1:3.

T. 4: Mali grad. All pottery. Scale = 1:3.

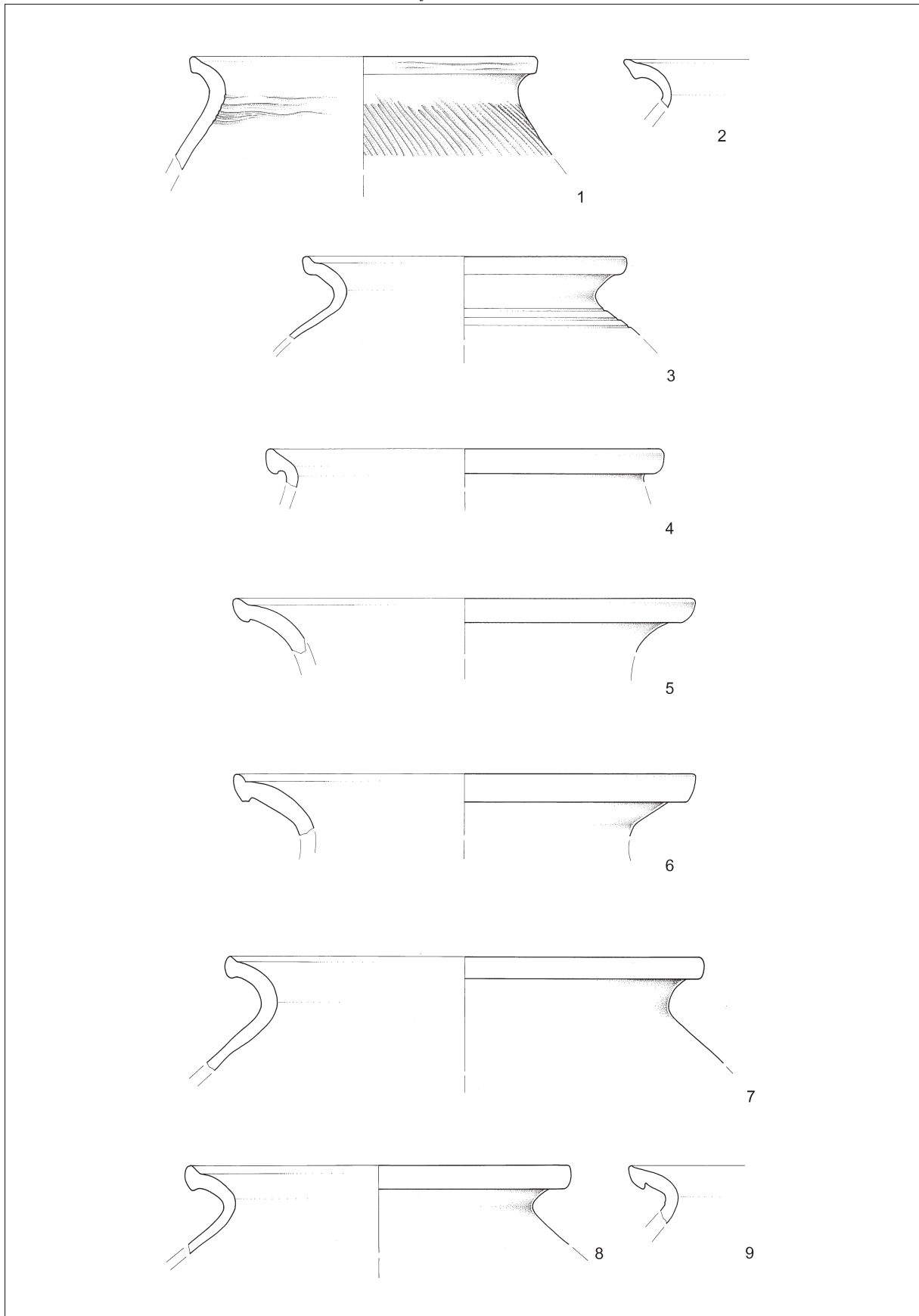

T. 5: Mali grad. Vse lončenina. M. = 1:3.

T. 5: Mali grad. All pottery. Scale = 1:3.

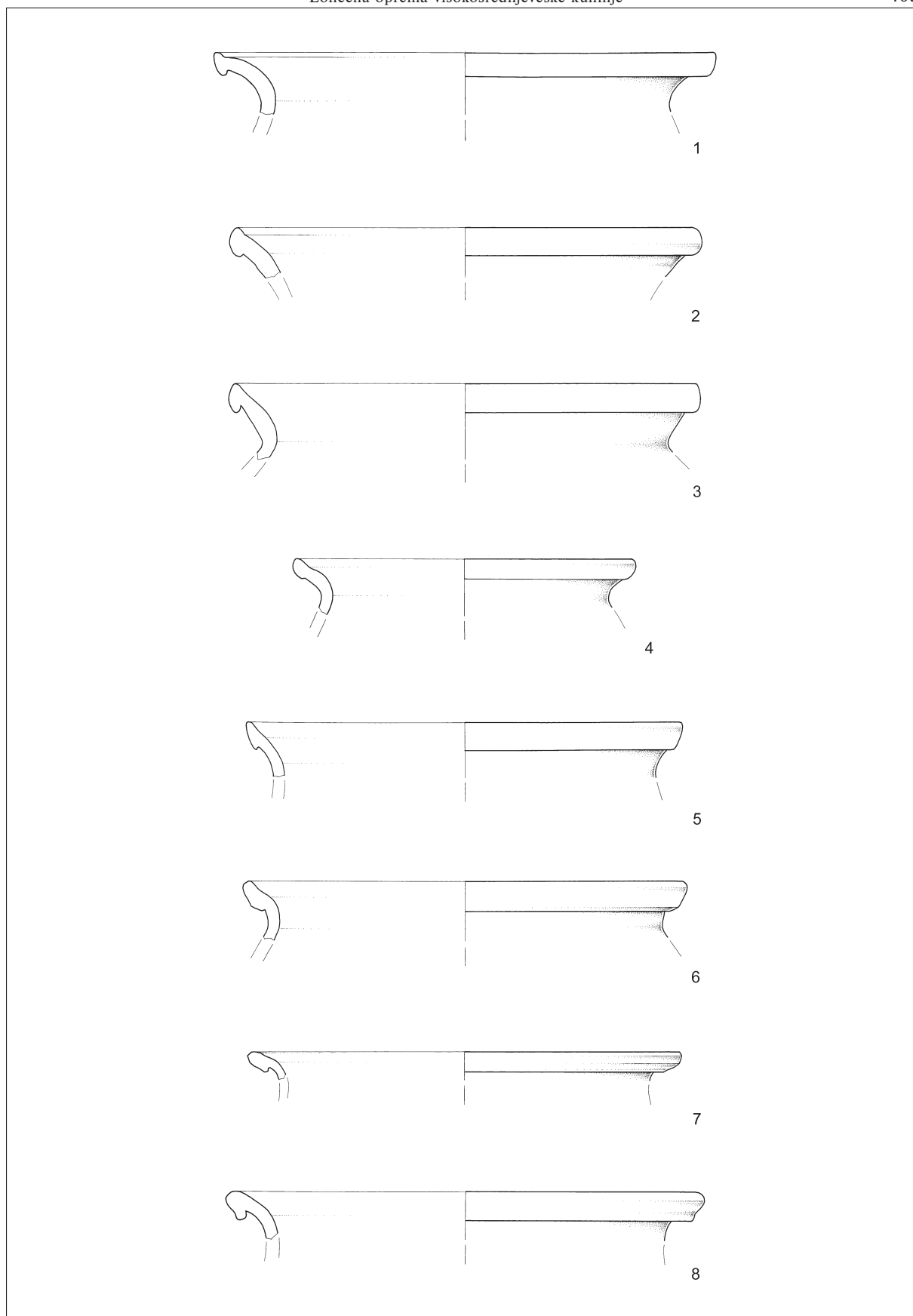

T. 6: Mali grad. Vse lončenina. M. = 1:3.

T. 5: Mali grad. All pottery. Scale = 1:3.

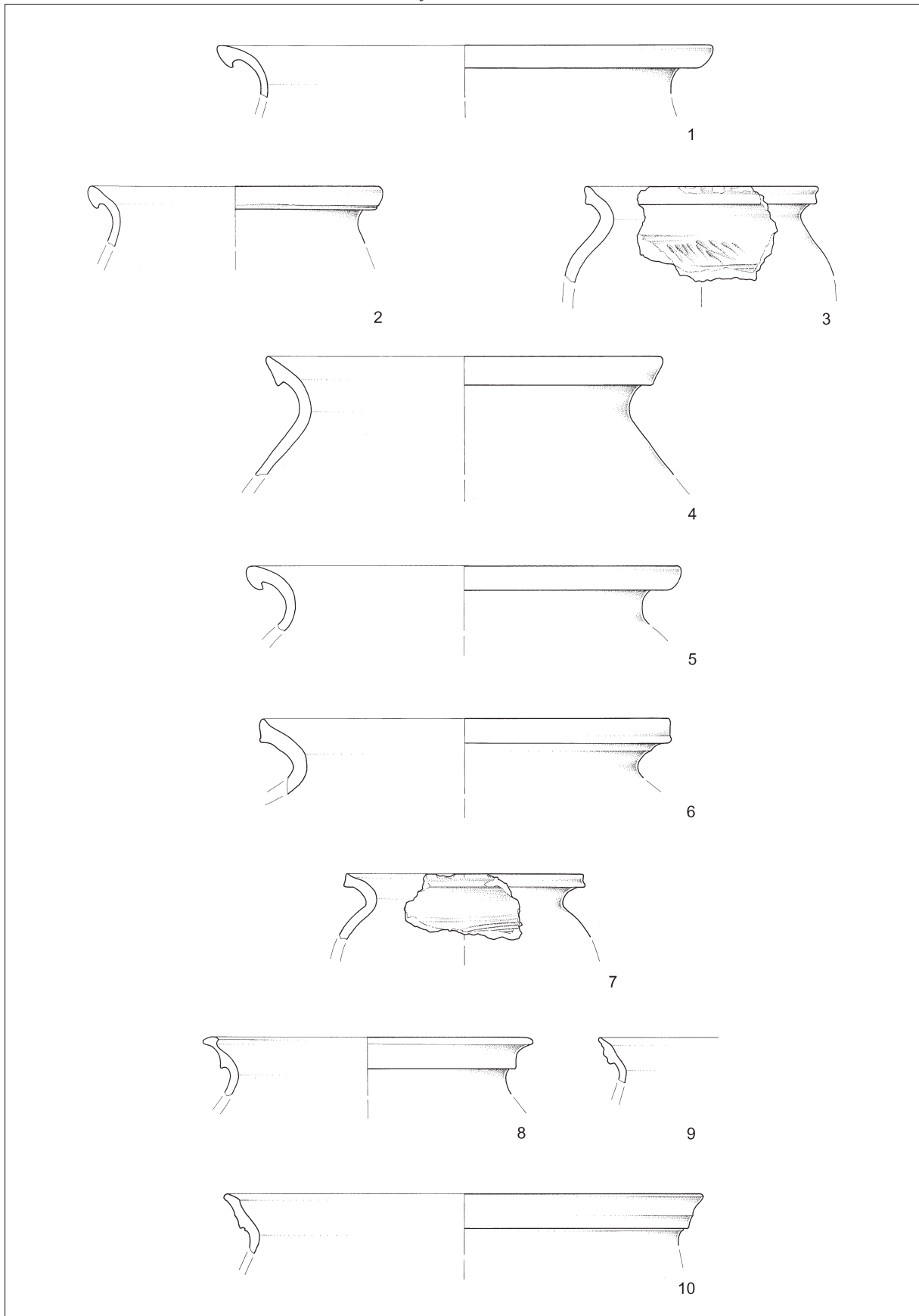

T. 7: Mali grad. Vse lončenina. M. = 1:3.

T. 7: Mali grad. All pottery. Scale = 1:3.