

Rimsko grobišče na Laurinovi ulici v Vipavi

The Roman cemetery at Laurinova ulica in Vipava

Vesna TRATNIK

dodatek / appendix: Alenka MIŠKEC

Izvleček

Na grobišču na Laurinovi ulici v Vipavi je bilo leta 2005 izkopanih devet žganih žarnih grobov, ki jih na podlagi obravnave najdb in pridanih novcev datiramo v 1. in 2. st. n. št. Novci so po sežigu trupla v grob položeni vsem odraslim pokojnikom, ne pa otrokom. Enotna sestava pridatkov v grobovih odraža precej tipiziran pogrebni obred. Konstrukcija grobov in pridatki kažejo na močno povezanost z italjskim svetom, v načinu pokopa pa je mogoče zaslediti tudi posamezne elemente drugačne, morda lokalne staroselske tradicije. Posebnost so pokopi več oseb v skupnem grobu, interpretiranem kot družinski grob. Grobišče na Laurinovi ulici dopolnjuje poselitveno sliko rimske Vipave.

Ključne besede: Slovenija, Vipava, rimska doba, žarno grobišče, dvojni pokop, družinska grobnica, analiza novčnih najdb

Abstract

The Roman cemetery at Laurinova ulica in Vipava yielded nine cremation graves in 2005. The graves span the 1st and 2nd centuries AD, as revealed by coins and other grave goods. The latter reflect a rather uniform picture that probably indicates typical burial rituals. The coins were laid into the graves after cremation, but only to adults; the burials of children did not reveal coin finds. The grave construction and goods indicate a strong influence and connections with the Italic world. There are, however, individual elements of a different, presumably local, indigenous burial tradition. An example of this is the burial of several individuals in the same grave; these are interpreted as family graves. The excavated part of the cemetery also allows certain conclusions to be drawn about the extent of the Roman settlement at Vipava.

Keywords: Slovenia, Vipava, Roman period, cremation cemetery, double grave, family grave, numismatic analysis

RIMSKE NAJDBE V VIPAVI IN OKOLICI

Trško jedro Vipave je sicer skromno arheološko raziskano, kljub temu pa ob pogledu na gradove, trge in ozke ulice v pobočju Starega gradu zlahka začutimo preteklost.

Arheološka izkopavanja, ki so dokazala rimsko poselitev in drobno sled iz zgodnjega srednjega veka, so bila v letih 1984, 2001, 2003–2005 in 2008 opravljena na najdiščih Bela in Grublje (*sl.*

l.: 1,2),¹ na severnem obrobju Vipave. Posamične rimske najdbe so bile odkrite tudi na Starem gradu (*sl.*: 3)² in na parceli pri Tomažiču (*sl.*: 4).³

V letu 1960 so ob gradbenih delih za Zdravstveno postajo v Vipavi (*sl.*: 6) odkrili zakladno najdbo

¹ Rimska poselitev: Tratnik 2012; z navedeno starejšo literaturo. Zgodnesrednjeveška najdba z lokacije Grublje (jeziček pasne garniture, poznoavarsko obdobje): *ib.*, 120, 121, *sl.* 15.

² Bratina 2010, 174; Osmuk 1999; Šemrov 2004, 36.

³ Fabec, Tratnik 2012.

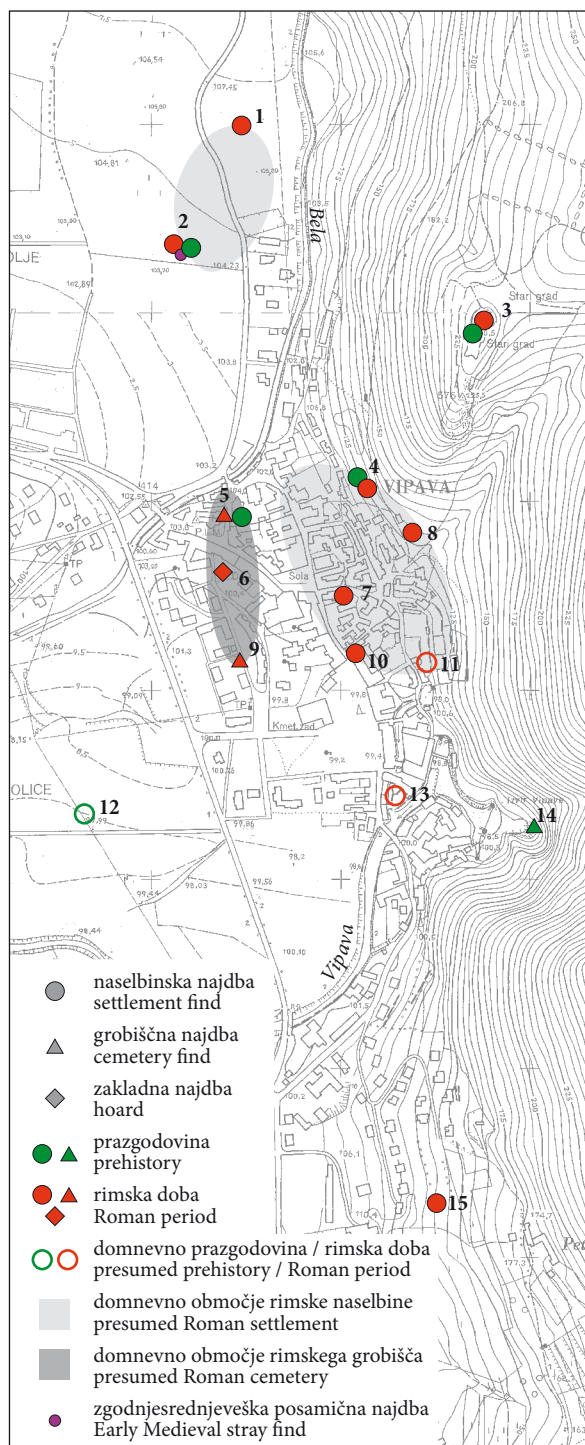

Sl. 1: Vipava. Arheološka najdišča. M. = 1:10.000 (osnova: TTN 5, 2004 © Geodetska uprava RS).

Fig. 1: Vipava, archaeological sites. Scale 1:10.000.

1 – Ob Beli, 2 – Grublje, 3 – Stari grad, 4 – Tomažič, 5 – Laurinova ulica, 6 – Zdravstvena postaja, 7 – Grabrijanova ulica št. 5, 8 – parc. št. 2510 in 1511, k. o. Vipava, 9 – Police (Dreviče), 10 – Glavni trg, 11 – Pod Farovžem, 12 – parc. št. 1713/87, k. o. Vipava, 13 – Sv. Marko, 14 – Za tabrom, 15 – Stara gora.

106 novcev, antoninijanov, od Galijena do Karina. Skupaj z novci so bili najdeni tudi odlomki fibule.⁴ Zakop novcev je datiran na konec 3. st.⁵

Leta 2001 je bilo ob nadzoru gradnje infrastrukture v Grabrijanovi ulici (sl. 1: 7) odkritih nekaj odlomkov rimskih tegul, odlomki rimske in srednjeveške lončenine ter živalske kosti.⁶ Naključno je bil najden odlomek amfore na parc. št. 2510 in 2511, k. o. Vipava (sl. 1: 8).⁷

V zapisu Karla Moserja iz leta 1891 beremo, da so se na Drevičah pri Vipavi, na travniku, imenovanem Police (sl. 1: 9), ki je bil v lasti grofa Lanthierija, pogosto našli odlomki žar in rimski novci.⁸ V poročilu iz leta 1892 o pridobitvah Kranjskega deželnega muzeja je zapisano, da je v Vipavi gospodična Louise Bisail našla Justinijanov novce.⁹

Ob gradbenih delih v hiši na Glavnem trgu 2, leta 2001 (sl. 1: 10), je bila ob arheološkem nadzoru del dokumentirana plast z rimskimi (kamnit tlak, nekaj odlomkov kuhinjske in namizne lončenine ter živalske kosti) in srednjeveškimi najdbami.¹⁰

Rimske in srednjeveške najdbe se domnevajo na lokaciji Pod Farovžem (sl. 1: 11),¹¹ nekaj odlomkov domnevno prazgodovinske lončenine pa je bilo ob terenskem ogledu pobranih na parc. št. 1713/87, k. o. Vipava (sl. 1: 12).¹² Prazgodovinske najdbe so bile odkrite še Za tabrom (sl. 1: 14).¹³ Na mestu nekdanje cerkvice Sv. Marka se domneva potencialno rimsko najdišče (sl. 1: 13).¹⁴ Posamične rimske najdbe so bile odkrite na Stari Gori (sl. 1: 15),¹⁵ na južnem obrobju Vipave.

⁴ Najditelj Ivan Praček je junija 1961 najdbo odstopil Narodnemu muzeju Slovenije v Ljubljani in posredoval podatke o okoliščinah odkritja novcev (Pegan 1967).

⁵ Kos 1986, 124–125, 132; *FMRSI* I, 69–73, št. 37/2.

⁶ Neobjavljeno, Nada Osmuk, dokumentacija v arhivu ZVKDS, OE Nova Gorica.

⁷ Neobjavljeno, Nada Osmuk, dokumentacija v arhivu ZVKDS, OE Nova Gorica.

⁸ Moser 1891. Na *sliki 1* smo najdišče št. 9 postavili na mesto, kjer je na Franciscejskem katastru zapisana ledina Police.

⁹ Poročilo o pridobitvah Kranjskega deželnega muzeja (*Argo* 1, 1892, 64). Objava najdbe: *FMRSI* I, 69, št. 37/1.

¹⁰ Neobjavljeno, Nada Osmuk, dokumentacija v arhivu ZVKDS, OE Nova Gorica.

¹¹ Bavdek, Mihevc 1993.

¹² Neobjavljeno, Vesna Tratnik, dokumentacija v arhivu ZVKDS, OE Nova Gorica.

¹³ Bratina 2010, 174; Mlinar 1999, 14, t. 29: 1–8.

¹⁴ Neobjavljeno, Nada Osmuk, dokumentacija v arhivu ZVKDS, OE Nova Gorica.

¹⁵ Osmuk 1985.



Sl. 2: Vipava, Laurinova ulica. Lega rimskega grobišča. A – arheološke raziskave leta 2005; B – rimski grobovi (območje na sl. 3); C – obzidje opuščenega novodobnega pokopališča; D – naključne najdbe leta 2001. M. = 1:500 (osnova: Zemljiški kataster 2011 © Geodetska uprava RS).

Fig. 2: Vipava, Laurinova ulica. The position of the Roman cemetery. A – archaeological investigations in 2005; B – roman graves (area on Fig. 3); C – enclosure of the abandoned modern cemetery; D – stray finds from 2001. Scale = 1:500.

PRVE RIMSKE NAJDBE NA LAURINOVI ULICI LETA 2001

Rimsko grobišče na Laurinovi ulici, na vzhodni strani cerkve sv. Štefana (sl. 1: 5; 2), je bilo po (ne)sreči odkrito ob gradbenih delih za priključke plinovoda leta 2001. Domačini so izkope okrog cerkve skrbno spremljali, saj je bilo nekdanje tam pokopališče in je stroj občasno izkopal človeške kosti. Mimoidoči je v jarku zagledal večje kose opeke in kose razbitih posod, kar je pritegnilo njegovo pozornost. Novico je sporočil v bližnji gostilni. Z gostilničarjem sta nato ustavila kopanje z bagrom, v izkopenem jarku pobrala nekaj kosov posod in opek ter jih shranila. Za kopanje po Vipavi je takrat že izvedela arheologinja Nada Osmuk (ZVKDS, OE Nova Gorica) in prevzela nadzor nad deli, vendar prepozno. Gradbeniki so sprva na vprašanja o arheoloških najdbah le odkimavali, potem pa je bagerist pri-

nesel več kosov tegul (po njegovem “korcev”), ki se jih je še držala žganina. Bolj zgovorni so bili domačini. Eden izmed najditeljev, g. Hrovatin, je pokazal “rešene” najdbe. Izkazalo se je, da gre za večje kose amfor, vrčev, loncev in tegul. N. Osmuk je glede na najdbe in opisane okoliščine odkritja domnevala, da je gradbeni poseg uničil več rimskih grobov.¹⁶

ZAŠČITNA ARHEOLOŠKA IZKOPAVANJA LETA 2005

Zaradi obnove kanalizacije so bili v letu 2005 vzdolž Laurinove ulice načrtovani izkopi jarkov. Zato so bila izvedena zaščitna arheološka izko-

¹⁶ Povzemam po pripovedi Nade Osmuk in Tomaža Hrovatina.

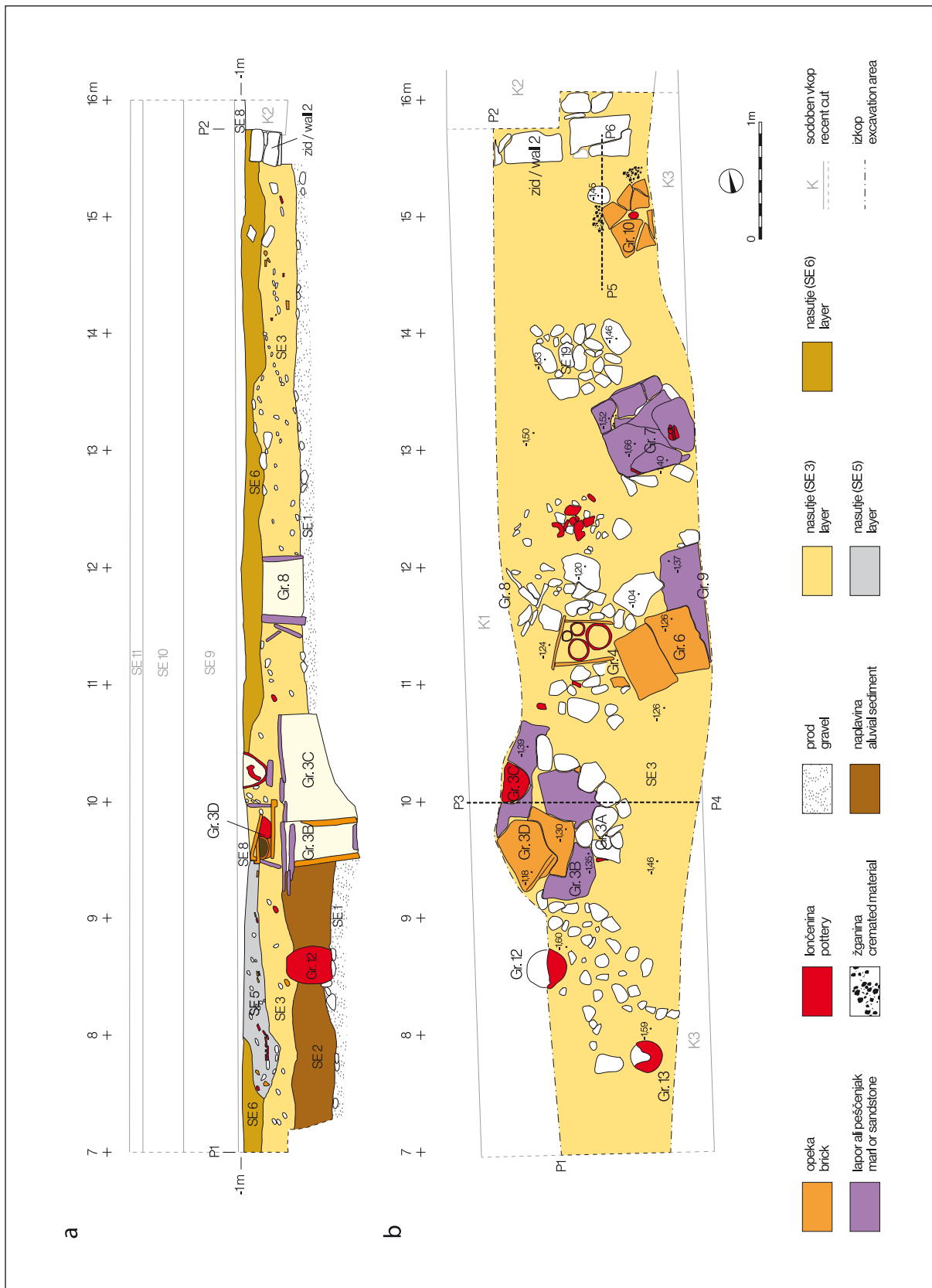

Sl. 3: Vipava, Laurinova ulica. a – zahodni profil (P1–2); b – tloris sonde z grobovi. M. = 1:50.

Fig. 3: Vipava, Laurinova ulica. a – Western cross section (P1–2); b – ground plan of the trench with graves. Scale = 1:50.

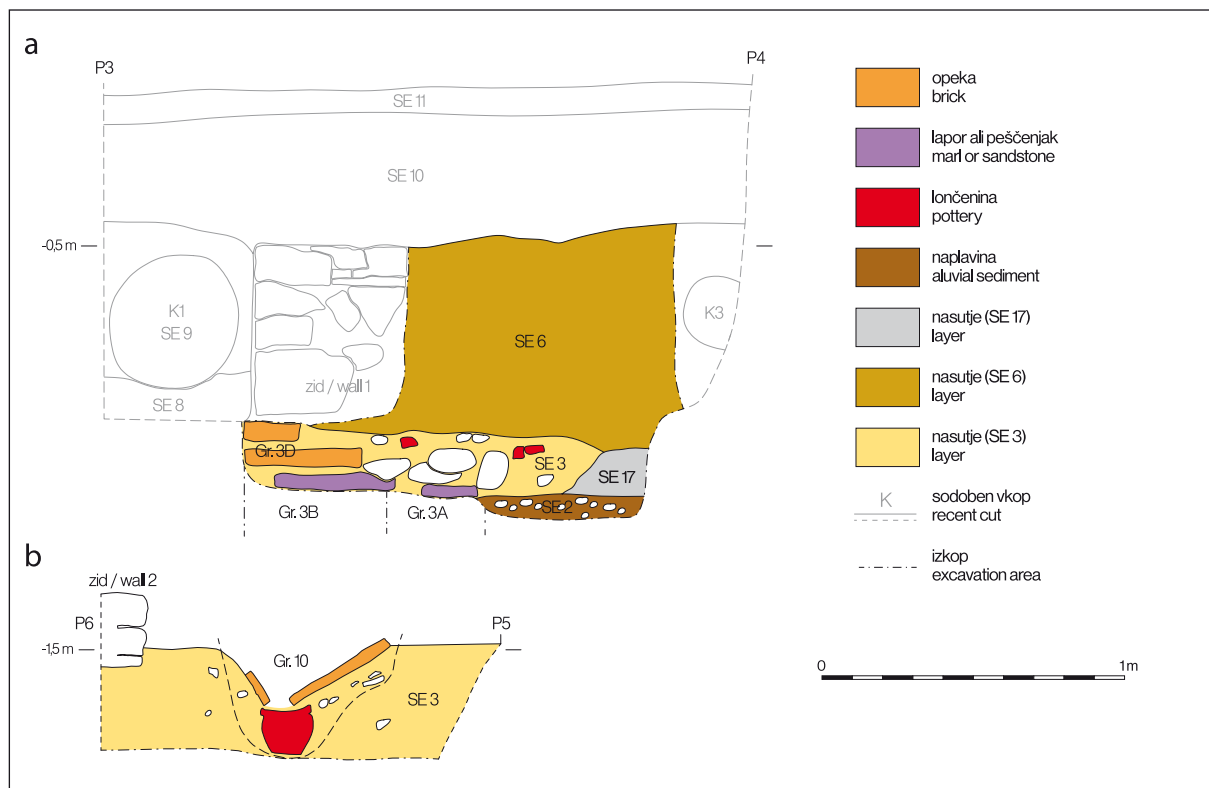

Sl. 4: Vipava, Laurinova ulica. a – presek (P3–P4); b – presek (P5–6) preko zidu 2 in groba 10 (prim. sl. 3). M. = 1:25.
 Fig. 4: Vipava, Laurinova ulica. a – cross section (P3–P4); b – cross section (P5–6) of Wall 2 and Grave 10 (cf. fig. 3).
 Scale = 1:25.

pavanja, omejena na približno 20 m dolgo in 2 m široko sondo na načrtani trasi jarka (sl. 2: A).

Delo je vodila Nada Osmuk s sodelovanjem Tomaža Fabca (oba ZVKDS, OE Nova Gorica).¹⁷ Izkopavanje je trajalo 12 delovnih dni, v času od 16. avgusta do 1. septembra 2005.

Pod uličnim tlakom je bil odkrit zid novodobnega, opuščenega pokopališča in del rimskega grobišča. Izkopavanja so bila omejena zgolj na reševanje neposredno ogroženih žarnih grobov na trasi kanalizacije. Skupaj je bilo odkritih 12 grobov, nekateri v grobnici. Glede na rezultate obravnave novcev in drugih najdb sodijo v 1. in 2. st.

Nekaj grobov je bilo zagotovo uničenih že pri nenadzorovanih gradbenih delih leta 2001.

Metoda dela in opis plasti

Potek izkopavanj in arheološke plasti sem rekonstruirala in opisala s pomočjo podatkov iz terenskega dnevnika in dokumentacije.

¹⁷ Osmuk 2005a.

Lokacija sonde

Sonda je potekala vzdolž ulice (parc. št. 2619) – pred hišama na parc. št. 55/1 in 55/2 k. o. Vipava (sl. 2). Načrtovana je bila na mestu, kjer je bilo glede na odkritja iz leta 2001 pričakovati rimske grobove. Tekla je v smeri sever–jug, z rahlim odklonom proti vzhodu. Os X merskega sistema je predstavljala linija krajše, južne strani sonde. Izhodiščna točka ($x = 0, y = 0$) je bila 1 m oddaljena od vzhodnega profila (v sredini južnega roba sonde). Višine so relativne, izmerjene od nivoja asfalta.

Sondo sta po celotni dolžini zamejevala sodobna vkopa: za vodovodno cev ob vzhodnem robu, na zahodni strani pa vkop in cev kanalizacije (glej sl. 3, 4).

V začetni fazi izkopa je bil do globine približno – 0,5 m strojno odstranjen asfalt in tamponsko nasutje grušča za cesto. Po strojnem izkopu opuščene novodobnega pokopališkega zidu (zid 1), ki je segal do globine –1 m, je bil južni del sonde v dolžini približno 16 m ročno poglubljen.

Izrisana sta dva glavna profila (sl. 3a, 4a; umeščena na sl. 3b): vzdolžni, zahodni profil P1–2 in prečni profil P3–4, pribl. na liniji $y = 10$ m.

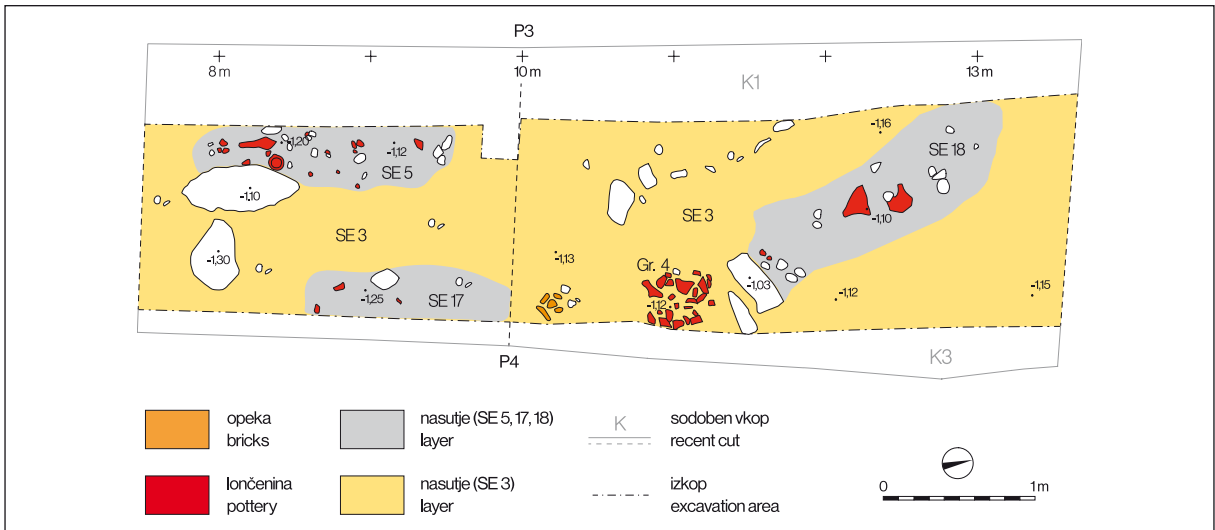

Sl. 5: Vipava, Laurinova ulica. Sestavljeni tloris nasutij (SE 5, 17, 18) nad grobovi (vidni so odlomki amfore nad grobom 4). M. = 1:50.

Fig. 5: Vipava, Laurinova ulica. Composite ground plan of the layers (SE 5, 17, 18) covering the graves (fragments of an amphora are visible above Grave 4). Scale = 1:50.

Izkop je v severnem delu segal pribl. do globine $-1,60$ m in v južnem pribl. do globine $-1,80$ m, le ponekod je bil ob izpraznitvi grobnih jam poglobljen (npr. do globine $-2,00$ m za dno grobne jame 3B).

Pod sodobnimi in novoveškimi depoziti je bila večina grobov odkritih na globini pribl. $-1,2$ m v srednjem območju sonde (med $y = 7$ in $y = 16$ m).

Opis in interpretacija plasti (sl. 3–5)

– Na dnu izkopa je bilo mogoče določiti dve plasti naravnega, domnevno aluvialnega nastanka (SE 1 in SE 2): geološka osnova je prod (SE 1), v južnem delu izkopa je nad prodom ležala še pribl. $0,45$ m debela meljasta naplavinska plast SE 2.

– Obe je prekrivala rjavkasta meljasta plast (SE 3): nasutje z manjšimi prodniki, gruščem in posameznimi prazgodovinskimi in rimskimi (*t.* 21: 190–191) najdbami. Plast ni bila jasno določena. V njej so bile vkopane jame antičnih grobov (*sl.* 3, 4). Vkopi so različno globoko segali še v spodnji plasti (v SE 1 in SE 2).

– Zgornji del SE 3 domnevno predstavlja hodno površino iz časa nastanka in trajanja grobišča, vendar situacija na terenu ni bila jasno interpretirana.

– SE 3 so ponekod prekrivala različna temna nasutja (SE 5, SE 17 in SE 18; *sl.* 3a, 5), ki so vsebovala drobce žganine ter številne rimske najdbe

(*t.* 18–21). Antična hodna površina bi morda lahko bila tudi na spodnjem nivoju nasutij.

Nasutje SE 5 (dolž. skoraj 2 m, šir. $0,7$ m, deb. dobrih 20 cm) je temnorjava plast glinenega melja s posameznimi ožganimi drobci kosti; deloma je segalo nad grobove. Na terenu je bilo sprva opredeljeno kot “grob 1”, vendar se je izkazalo, da gre za nasutje, istočasno ali mlajše od grobov. V poglobitvi plasti je bilo več kamena (vel. do 30 cm), številni odlomki rimskodobne lončenine (*t.* 18, 19: 156–162), ostanki gradbenega materiala ter nekaj živalskih kosti.

Nasutje SE 17 (dolž. $1,7$ m) je temnorjava plast ilovnatega melja ob vzhodnem profilu sonde. Vsebovalo je kamne različnih velikosti, drobce oglja, več odlomkov rimskodobne lončenine (*t.* 19: 163–165), ostanke gradbenega materiala ter nekaj živalskih kosti. Na terenu je bilo sprva opredeljeno kot “grob 2”, vendar gre za nasutje, istočasno ali mlajše od grobov.

Nasutje SE 18 (dolž. pribl. 2 m, šir. $0,6$ m; na glob. $-1,1$ m) je temnosiva plast ilovnatega melja s prodniki, nekaj odlomki prazgodovinske in več odlomki rimskodobne lončenine (*t.* 19: 167–171, 20, 21: 181–189) ter ostanki gradbenega materiala. Na terenu je bilo opredeljeno kot “grob 5”, vendar gre za nasutje, istočasno ali mlajše od grobov.

– Nad plastjo SE 3 in nad opisanimi nasutji, je do višine pribl. $-0,5$ m segalo še eno nasutje: rjavkasta meljasta plast (SE 6; *t.* 22: 192–195; *sl.* 3a, 4a), v kateri so še bile posamezne rimske najdbe.

– Višje ležeče plasti so bile del sodobnega cestnišča (SE 9–SE 11; *sl. 3a, 4a*).

Situacija na severnem delu sonde:

– Prečno na sondo je potekal domnevno antični zid (**zid 2** = SE 4; *sl. 3, 4b, 10*), lahko bi zamejeval grobišče proti severu. Zložen je bil iz večjih plošč peščenjaka in drugih kamnov (šir. 0,7 m). Do globine –1,50 m je bil vkopan v plast z grobovi (v SE 3). Do podobne višine je segal vrh groba 10 (*sl. 10a*) v neposredni bližini zidu. Na severni strani je bil zid 2 zaradi sodobnega vkopa (SE 7; vkop za plinovod iz leta 2001) poškodovan.

Situacija ob zahodnem robu sonde:

– Nad rimskimi grobovi in plastjo SE 3 je bil (v glob. od –1,0 do –0,5 m) dokumentiran novodobni pokopališki zid (**zid 1**; *sl. 4a*).

Grajen je bil iz večjih lomljencev peščenjaka, vezanih s peščeno malto (deb. pribl. 0,5 m; odkrit v dolž. 18 m). Izdelano je bilo le zahodno lice. Nanj se je z zahodne strani naslanjala cev kanalizacije (SE 9), nad katero so ležala sodobna cestna nasutja (SE 10 in SE 11). Po vsej verjetnosti je služil kot meja opuščene noveodobnega pokopališča ob cerkvi sv. Štefana, ki se je, kot kaže, širilo do sredine današnje Laurinove ulice.

Način pokopa in grobna arhitektura

Način pokopa na vipavskem grobišču je bil sežig (*crematio*) trupla na ustrini. Del žganih kosti z grmade je bil skupaj s pepelom in ogljem shranjen v žare. V njih smo odkrili tudi posamezne kose noše (nakita), ki so bili sežgani skupaj s truplom. Posodje je bilo v grob očitno položeno šele ob pokopu, enako velja za nekatere druge pridane (narokvica iz gr. 12, fibula iz gr. 3B) in za vse novce.

Odkrita grobna arhitektura je različna, večinoma pa gre za pokope v grobni skrinji. Ta je bila lahko zgrajena iz tegul ali v kombinaciji tegul s kamnitimi ploščami (*sl. 6e*: gr. 3A, 3B, 3D, gr. 6). Pri grobu 4 so bile tegule postavljene na grobo izdelan apneni tlak, pri grobu 7 je bila grobna skrinja sestavljena le iz kamnitih plošč (*sl. 9*). Najenostavnejši je grob z žaro v preprosti grobni jami, pokrit s tegulo (*sl. 4b, 10b*: gr. 10). Drugi način je žarni pokop pod odrezano amforo, postavljeno z zatičem navzgor, odkrita sta bila dva taka grobova (*sl. 11*: gr. 12 in 13).

– Tik ob severnem robu kamnite grobne skrinje enega izmed grobov (gr. 7) je ležala ostro zamejena, pravokotno oblikovana površina (= SE 19; vel. 65 × 60 cm; prvotno označena kot "grob 11"), tlakovana s prodniki (*sl. 3b, 9b*). Lahko bi predstavljala

ostanek temelja, morda nagrobnika? Ohranjena je bila samo ena plast prodnikov, ležali so na pribl. enaki globini (med –1,66 in –1,46 cm) kot vrhnje plošče grobne skrinje (–1,68 cm) in domnevno rimski zid 2 (–1,5 m).

Prostorska razporeditev grobov nam ne pove veliko, saj so bila izkopavanja zelo omejena.

Nekaj grobov je bilo posamičnih (gr. 4, 7, 10, 12, 13), vsaj štirje pa so ležali neposredno eden ob drugem in drug nad drugim v domnevno družinski grobnici (gr. 3A, 3B, 3C, 3D). Tesno skupaj sta ležala tudi grobova 6 in 9, morda gre prav tako za grobnico.

Na severni strani je grobove oz. grobišče domnevno obdajal zid (zid 2; *sl. 3b*), zagotovo pa se je širilo še zahodno proti cerkvi sv. Štefana in tudi vzhodno, pod hišo na parc. št. 55/2, k. o. Vipava.

KATALOG GROBOV / CATALOGUE OF GRAVES

Vse najdbe (razen numizmatičnih) nosijo tekoče kataloške številke. Zapisane so **krepko**, npr. vrč (1). Numizmatične najdbe so obravnavane v ločenem katalogu (glej Dodatek: Alenka Miškec, Katalog novcev) in nosijo kataloške številke z oznako KN (npr. KN 3). /

All small finds (except coins) bear successive catalogue numbers written in **bold**, e.g. jug (1).

Coins are treated in a separated catalogue (see Appendix: Alenka Miškec, Catalogue of coins) and bear successive numbers preceded by KN (e.g. KN 3).

Novce je določila / The coins were determined by Alenka Miškec, Numizmatični kabinet Narodnega muzeja Slovenije, Ljubljana (NMS).

Dokumentacijo hranita / Documentation is kept in Numizmatični kabinet NMS, Arhiv ZVKDS, OE Nova Gorica.





Najdbe hrani / Finds are kept in Goriški muzej Kromberk.

Risbe gradiva / Drawings: Romana Vidmar (ZVKDS, OE Nova Gorica).

Skice tlorisov in preseki so risani v merilu 1 : 20; predmeti iz kovine in stekla 1 : 2, lončenina 1 : 3 (amfore 1 : 4). /

Sketches of ground plans and cross sections are drawn in a scale of 1 : 20; metal and glass finds 1 : 2, pottery 1 : 3 (amphorae 1 : 4).

Legenda / Legend:

	kamen stone		namizna lončenina table ware	● KN	novce coin
	opeka brick		kuhinjska lončenina kitchen ware	+++	odl. kosti bone frag.
	malta mortar				

Kratice:

bpr. = barva preloma (*Munsell soil color charts*, New York 2000).

dolž. = dolžina

fakt. = faktura keramike (glej poglavje Opis faktur)

gr. = grob

inv. št. = inventarna številka

KN = Katalog novcev

odl. = odlomek

rek. pr. dna = rekonstruiran premer dna

rek. pr. ust. = rekonstruiran premer ustja

rek. viš. = rekonstruirana višina

rek. pr. vratu = rekonstruiran premer vratu

šir. = širina

vel. = velikost

viš. = višina

Opis grobov, katalog najdb, antropološka analiza in živalske kosti

Številčenje grobov: ohranjeno je tako, kot je bilo določeno na terenu, le grob 3 je zaradi vrstnega reda preimenovan v grob 3D.

Vseh skupaj je bilo dokumentiranih dvanajst grobov (*sl. 3b*), odkritih v skupinah ali posamično: grobnica z vsaj štirimi grobovi (gr. 3A, 3B, 3C, 3D), domnevna grobnica z dvema grobovoma (gr. 6 in 9), šest posamičnih grobov (gr. 4, 7, 8, 10, 12, 13).

Povsem izkopanih je le devet grobov, kajti nekateri so segali v profil sonde in bili zato izkopani le delno (gr. 3C) ali so neizkopani ostali *in situ* (gr. 8 in 9).

Opisi: povzeti so po zapisih v terenskem dnevniku izkopavanj in fotografijah. Vključujejo fotografijo, tlorisno skico groba, dimenzije grobne jame, ki je bila izmerjena ročno, opis grobne konstrukcije in popis vsebine groba.

Skice tlorisov in presekov posameznih grobov na *tablah* so izdelane s pomočjo terenske dokumentacije in fotografij. Označene višine so relativne, izmerjene od nivoja asfalta. Na skicah označene številke predmetov so njihove kataloške številke.

Antropološka analiza in določitev živalskih kosti: Posode, ki so bile uporabljene za žare, so bile zapolnjene z žganimi kostmi, pepelom in drobcami oglja, to je pri opisih grobov označeno kot žga-

nina. Zabeležena teža žganih kosti je teža kosti po izpiranju in mokrem sejanju vsebine žar in ne vključuje teže živalskih kosti, ki so tudi bile v posameznih žarah.

Antropološko analizo žganih kosti je opravila Petra Leben Seljak po standardnih metodah.¹⁸ Živalske kosti je določil Borut Toškan, Inštitut za arheologijo, ZRC SAZU.¹⁹ Vsebinsko žar in vzorce sedimenta iz grobov je mokro presejal Tomaž Fabec (ZVKDS, Center za preventivno arheologijo).

Naključne najdbe, odkrite leta 2001

(t. 1, 2)

1. Vrč, ohranjeno dno, del ostenja in dolg, ozek vrat z nastavkom za ročaj. Fakt. N 1. Bpr. 2,5YR 5/8 rdeča. Rek. viš. 21,4 cm. Inv. št. VIP 1.

2. Lonec trebušaste oblike. Brez okrasa. Fakt. KK 1. Rek. pr. ust. 15 cm, Inv. št. VIP 2.

3. Amfora, ohranjen spodnji del ostenja. Fakt. AMF 1. Bpr. 7,5YR 7/6 svetlorumeno. Največji pr. trupa 34 cm. Inv. št. VIP 3.

4. Amfora, ohranjen spodnji del ostenja. Fakt. AMF 1. Bpr. 5YR 6/6 rdečkastorumena. Največji pr. trupa 40 cm. Inv. št. VIP 4.

5. Enoročajni vrč, ohranjen del dna z ostenjem in del vratu z ustjem in nastavkom za ročaj. Fakt. N 1. Bpr. 5YR 5/6 rumenkastordeča. Rek. viš. 17,1 cm. Inv. št. VIP 5.

6. Vrč, ohranjeno ustje. Fakt. N 2. Bpr. 7,5YR 6/6 rdečkastorumena. Viš. 5,2 cm. Inv. št. VIP 6.

7. Enoročajni vrč, ohranjen odl. dna in ustja z vratom in nastavkom za ročaj. Fakt. N 1. Bpr. 5YR 5/8 rumenkastordeča. Rek. viš. 10,6 cm. Inv. št. VIP 7.

8. Enoročajni vrč z nakazanim izlivom. Fakt. N 1. Bpr. 10R 6/6 svetlordeč. Rek. viš. 16,6 cm. Inv. št. VIP 8.

9. Enoročajni vrč. Fakt. N 3. Bpr. 2,5YR 5/6 rdeča. Rek. viš. 17,2 cm. Inv. št. VIP 9/1.

10. Skodelica tankih sten, odl. ostenja. Okras: v tehniki barbotina aplicirani glavnički, zelo plitvo ohranjen barbotin. Fakt. KTS 1. Bpr. 10Y 7/1 svetlosiva. Rek. pr. ust. 9,2 cm. Inv. št. VIP 10.

11. Amfora, ohranjen spodnji del. Oblika: nedol., severno-jadranska amfora. Fakt. AMF 1. Bpr. 7,5YR 7/4 roza. Največji pr. trupa 25 cm. Inv. št. VIP 11.

12. Enoročajni vrč, več odlomkov. Fakt. N1. Bpr. približno 2,5YR 5/6 rdeča. Rek. viš. 19,1 cm. Inv. št. VIP 12.

Grobovi, odkriti leta 2005

Prva **grobnica** je bila ob zahodnem profilu sonde, na odseku med $y = 9$ in $y = 11$ m; ob izkopu je bila založena z zemljo in kamenjem (*sl. 3, 6*), ki je segalo do višine tegule nad grobom 3D. Sestavljali so jo najmanj štirje samostojni

¹⁸ Neobjavljeno poročilo, Leben Seljak 2006.

¹⁹ Podatki neobjavljeni, hrani jih IZA ZRC SAZU in arhiv ZVKDS, OE Nova Gorica.

grobovi: na dnu 3A in 3B, nad njima 3D (*terenska oznaka*: grob 3) in 3C. Grob 3C v zahodnem profilu ni bil izkopan.

Druga, domnevna grobnica je bila ob vzhodnem profilu izkopnega jarka, na odseku med $y = 11$ in $y = 12,5$ m (*sl. 3b*). Sestavljala sta jo najmanj dva samostojna grobova: na dnu gr. 6 in višje gr. 9, ki je bil dokumentiran v vzhodnem profilu in ni bil izkopan.

GROB 3D

(*t. 3, 4; sl. 3, 4a, 6a-c*)

Žgan žarni pokop v grobni skrinji v grobnici.

Grobna skrinja je bila sestavljena iz ene tegule na dnu in druge na vrhu ter lapornih plošč ob straneh, ki so bile dodatno utrjene s prodniki. Velikost: 60 × 80 cm, viš. 20 cm.

Lega v grobnici: Grob 3D, v zahodnem profilu sonde, je (stisnjen pod cev sodobne kanalizacije) v grobnici ležal najvišje, tik nad grobom 3B, ločevali sta ju laporna plošča in tegula. Na zahodni strani so bile posode groba 3D položene neposredno nad posode iz spodnjega groba 3B.

Vsebina groba: Dve žari (13, 14), dva vrča (16, 17) in skodelica (18), poveznjena na žaro (14). V žari (13) je bil novc (KN 24); v žari (14) sta bila dva novca (KN 18 in KN 25).

Zasutje: Zasutje nad grobom 3D je bilo dokumentirano ob čiščenju nad grobom, interpretirano kot del SE 3 (*sl. 4a*). Sestava: Rumenkastorjav ilovnat melj in številni prodniki različnih velikosti. Vsebina: Več odlomkov amfor (19–23).

Opomba: Še ena žara (15) je ležala v profilu, pod kanalizacijsko cevjo, in ne sodi zanesljivo h grobu 3D.

Antropološka analiza: V prvi žari (13) so bili ostanki ženske (*adultus*, 25 do 40 let), teža žganih kosti 515 g. V zgornjem delu žare so bili nad človeškimi kostnimi ostanki še 2 odl. živalskih kosti in nekaj manjših, nedoločljivih odl. kostnega tkiva. – V drugi žari (14) so bili ostanki moškega (*adultus*, 20 do 40 let), teža žganih kosti 790 g; v isti žari je bilo tudi nekaj odl. živalskih kosti. – V vrču (16) so bili 3 odl. kostnega tkiva, po strukturi sodeč verjetno človeške kosti. Število pokopanih oseb: V grobu 3D sta bila pokopana ženska in moški, vsak v svoji žari. – V dislocirani žari (15) so bili ostanki odrasle osebe, nedoločljivega spola, teža žganih kosti 34 g.

Živalske kosti: V žari (14) sta bila 2 odl. iste spodnje čeljustnice domačega prašiča z ohranjenim drugim meljakom (mandibula z M_2 , *Sus domesticus*) in 4 taksonomsko in anatomsko neopredeljivi kostni fragmenti.

Pridatki v grobu 3D (tab. 3):

13. Lonec. Okras: glavničenje, vzporedne horizontalne in vertikalne linije. Fakt. KK 1. Rek. pr. ust. 20 cm. Inv. št. VIP 14. *Vsebina*: žganina, novc (KN 24).

14. Lonec. Okras: metličenje na ostenju. Fakt. KK 1. Rek. pr. ust. 16 cm. Inv. št. VIP 15. *Vsebina*: žganina, drobci keramike, manjši peščenjaki in dva novca – novca (KN 18 in KN 25).

15. Lonec. Okras: sledi metličenja na ostenju. Fakt. KK 2. Rek. pr. ust. 14 cm. Inv. št. VIP 16.

Vsebina: nekaj žganine.

16. Enoročajni vrč, ustje ni ohranjeno. Fakt. N 1. Bpr. 7,5YR 7/6 rdečkastorumena. Rek. pr. dna 6,4 cm. Inv. št. VIP 17. *Vsebina*: nekaj odlomkov človeških kosti.

17. Enoročajni vrč, ustje ni ohranjeno. Fakt. N 1. Bpr. 7,5YR 6/6 rdečkastorumena. Viš. 19,6 cm. Inv. št. VIP 18.

18. Bikonična skodelica tankih sten, dva trakasta ročaja, v višini ročajev koleščkan okras z motivom večjih in manjših trikotnikov v dveh linijah. Fakt. KTS 1. Bpr. pribl. 2,5 Y 6/1, siva. Viš. 6,2 cm. Rek. pr. ust. 10 cm. Inv. št. VIP 19 (*sl. 14*). *Lega*: poveznjena na žaro (14).

Novci (prim. Katalog novcev):

KN 18 – Domicijan (85); v žari (14).

KN 24 – Antonin Pij (138–161); v žari (13).

KN 25 – Antonin Pij (151–152); v žari (14).

Najdbe v zasutju nad grobom 3D (t. 4):

19. Amfora, odl. ustja. Oblika: Dressel 6B. Fakt. AMF 8. Bpr. 5YR 6/8, rdečkastorumena. Rek. pr. ust. 12 cm. Inv. št. VIP 20.

20. Amfora, odl. ustja. Oblika: Dressel 6B. Fakt. AMF 8. Bpr. 5YR 6/8, rdečkastorumena. Rek. pr. ust. 12,5 cm. Inv. št. VIP 21.

21. Amfora, odl. vratu z nastavkom za ročaj. Oblika: Dressel 6B. Fakt. AMF 8. Bpr. 5YR 5/8, rumenkastordeča. Rek. pr. vratu (največ). 11 cm. Inv. št. VIP 22.

22. Amfora, odl. vratu amfore. Oblika: Dressel 2–4. Fakt. AMF 9. Bpr. 5YR 5/8, rumenkastordeča. Rek. pr. vratu 10,5 cm. Inv. št. VIP 23.

23. Amfora, odl. dvojnega paličastega ročaja. Oblika: Dressel 2–4. Fakt. AMF 9. Bpr. 10YR 7/4, zelo bledorjava. Viš. 7,4 cm. Inv. št. VIP 24.

GROB 3A

(*t. 4, 5; sl. 3, 4a, 6a-e*)

Žgan žarni pokop v grobni skrinji v grobnici.

Grobna skrinja je bila na vzhodni, severni in južni strani ter na dnu sestavljena iz lapornih plošč. Na zahodni strani je bila pokončno postavljena tegula, druga tegula in manjši kosi laporja so grob pokrivali. Velikost: 60 × 30 cm, viš. pribl. 41 cm.

Lega v grobnici: Spodaj, v skrajnem jugovzhodnem delu, tik ob grobu 3B. Pokončno postavljena tegula na zahodni strani grobne skrinje je bila skupna stranica grobov 3A in 3B.

Vsebina groba: Dve žari (30, 31), dva vrča (32, 33), čaša (29), lonček (34). V žari (30) so bili drobci keramike in novc (KN 14); v žari (31) uhan (35) in novc (KN 21).

Opomba: Grob 3A je bil pokrit s tegulo in z manjšimi kosi laporja, na katerih so ležali odlomki posod – spodnja polovica amfore (28), čaša (25), lonček (24) in lonec (25). Na teguli je bilo nekaj fragmentov žganih kosti. Vse skupaj je bilo pokrito še z eno laporno ploščo in kamenjem. Omenjeni predmeti na teguli in ploščah so bili med izkopavanji razumljeni kot pridatki nad grobom 3A. Glede na kombinacijo predmetov in prisotnost žganih kosti bi lahko pomenili tudi samostojen grob.

Antropološka analiza: V žari (30) so bili kostni ostanki, domnevno ženske (verjetno *adultus II*, 30 do 40 let), teža žganih kosti 495 g. – V žari (31) je bila prav tako pokopana ženska (*adultus*, 20 do 40 let), teža žganih kosti



Sl. 6a-f: Vipava, Laurinova ulica. Grobnica: **a** – Grobovi 3A, 3B, 3C in 3D; **b** – grobnica po odstranitvi lapornih plošč (zgornja tegula in nekaj pridatkov nad gr. 3A, prazen gr. 3D, gr. 3C); **c** – odprti gr. 3D; **d** – odprti gr. 3A; **e** – vrhnji del gr. 3B, izpraznjena skrinja gr. 3A; **f** – gr. 3B po delni izpraznitvi in odstranitvi dveh stranic skrinje. Pogled: proti vzhodu (b); proti severu (f); ostali posnetki – pogled proti zahodu.

Fig. 6a-f: Vipava, Laurinova ulica. Family grave: **a** – Graves 3A, 3B, 3C and 3D; **b** – group of graves after the removal of marl slabs (upper tegula and several goods above Gr. 3A, Gr. 3D when emptied, Gr. 3C); **c** – Gr. 3D when opened; **d** – Gr. 3A when opened; **e** – upper part of Gr. 3B, emptied stone cist of Gr. 3A; **f** – Gr. 3B after partial removal of contents and of two sides of the cist. View towards the east (b); towards the north (f); other photos – towards the west. (Foto / Photo: T. Fabec)

765 g. – Tudi v spodnjem delu groba 3A, med posodami, so ležali raztreseni odlomki kompaktne kostnine, ki verjetno pripadajo odrasli osebi. Število pokopanih oseb: V grobu 3A sta bili pokopani 2 odrasli ženski, kostni ostanki z dna groba domnevno pripadajo osebama iz žar.

– Na teguli, s katero je bil pokrit gr. 3A, je bilo nekaj odl. žganih kosti (teža 27 g), fragmenti kompaktne kostnine pripadajo odrasli osebi.

Živalske kosti: V žari (30) so bili 1 odl. kosti kokoši (*tibiotarsus*, *Gallus domesticus*) in 13 taksonomsko in anatomsko neopredeljivih kostnih fragmentov sesalcev.

Najdbe na teguli nad grobom 3A (t. 4):

24. Lonček. Okras: na ramenu v pasu vrezane kratke poševne linije. Fakt. KK 4. Rek. pr. ust. 6,5 cm. Inv. št. VIP 32.

25. Čaša tankih sten. Okras: dva vzporedna horizontalna žleba na ramenu. Fakt. KTS 5. Bpr. 7,5YR 7/6 rdečkastorumen. Rek. pr. ust. 7,5 cm. Inv. št. VIP 33.

26. Lonec, ohranjeno ustje in del ostenja. Fakt. KK 2. Rek. pr. ust. 17 cm. Inv. št. VIP 34.

27. Vrč, odl. ročaja. Fakt. N 1. Bpr. 5YR 5/8 rumenka-stordeča. Viš. 4,5 cm. Inv. št. VIP 35.

28. Amfora, odl. ostenja z gumbastim dnom. Fakt. AMF 1. Bpr. 5YR 7/4 roza. Viš. 21,6 cm. Inv. št. VIP 38.

Pridatki v grobu 3A (t. 5):

29. Čaša tankih sten. Okras: dve vzporedni plitvi kaneluri na ramenu. Fakt. KTS 4. Bpr. 7,5YR 7/8, rdečkastorumen. Rek. pr. ust. 6,5 cm. Inv. št. VIP 26.

30. Lonec z izvihanim ustjem, brez okrasa. Fakt. KK 2. Rek. pr. ust. 17 cm. Inv. št. VIP 27. *Vsebina*: žganina, odl. živalskih kosti, drobci keramike in novc (KN 14).

31. Lonec, žleb na vrhu ustja. Okras: navpično metličenje s posameznimi poševnimi snopi na ramenu. Fakt. KK 4. Rek. pr. ust. 14 cm. Inv. št. VIP 28. *Vsebina*: žganina, novc (KN 21) in medeninast uhan (35).

32. Enoročajni vrč, v celoti ohranjen. Fakt. N 1. Bpr. 7,5YR 7/6, rdečkastorumen. Viš. 21,2 cm. Inv. št. VIP 29.

33. Enoročajni vrč, spodnji del trupa je rahlo narebren. Fakt. N 1. Bpr. 7,5YR 7/6, rdečkastorumen. Viš. 17,5 cm. Inv. št. VIP 30.

34. Lonček. Okras: plitvo metličenje po celotnem ostenju. Fakt. KK 1. Rek. pr. ust. 7 cm. Inv. št. VIP 31.

35. Medeninast uhan, kovan, polnega, v osrednjem delu lunasto odeljenega preseka, ki se zaključí s stanjšano žičko. Prem. uhana: 2 cm. Največja debelina bronaste palčke: 0,3 cm. Inv. št. VIP 40 (sl. 13). *Lega*: med sežganimi kostnimi ostanki v žari (31).

Novci (prim. Katalog novcev):

KN 14 – Vespazijan; v žari (30).

KN 21 – Trajan (98–117); v žari (31).

GROB 3B

(t. 6–9; sl. 3, 4a, 6a, d–f)

Žgan žarni pokop večjega števila oseb v grobni skrinji v grobnici.

Grobna skrinja je bila zgrajena iz štirih tegul z robovi, obrnjenimi navznoter. Velikost: pribl. 50 × 40 cm, glob. 60 cm.

Lega v grobnici: Tik pod grobom 3D. Vzhodna stranica groba 3B je bila hkrati zahodna stranica groba 3A. Na severni strani groba 3B je ležal grob 3C.

Vsebina groba: Zapolnjen je bil s posodami (sl. 6f) – osem žar (36–43), sedem vrčev (44–50), pet skodelic (51–55) in tri čaše (56–58), lonček iz grobe keramike (59) ter še nekaj odlomkov lončenine (60–62). Ena žara je bila pokrita s kosom amfore, skodelice in čaše so bile večinoma v žarah, ena poveznjena na vrč. V žarah so bili tudi deli noše – prstan (63, močno ožgan) ter fibula (65) in žbljčiček (64), ki nista ožgana. Od desetih novcev jih je šest ležalo v žarah, dva na dnu in dva v sredini groba (glej nižje, seznam).

Antropološka analiza: V žari (36) so bili sežgani kostni ostanki ženske (*adultus*, verjetno 24 do 35 let), teža žganih kosti 695 g. – V žari (37) so bili žgani kostni ostanki odrasle osebe, spol nedoločljiv, teža žganih kosti 205 g. – V žari (38) so bile žgane kosti odrasle ali mlajše osebe, stare nad 15 let, verjetno ženske. Kostni so bile močno zdrobljene, vmes je bilo nekaj odlomkov kompaktne kostnine, ki se razlikujejo od preostalih, verjetno so otroške ali živalske kosti; teža žganih kosti 570 g. – Žgane kosti v žari (39) in v loncu (60), ki je bil v žari, verjetno pripadajo isti odrasli osebi (verjetno *maturus*, 40 do 60 let), teža žganih kosti v žari 490 g, v loncu 111 g. – V žari (40) so bile žgane kosti odrasle ženske in dveh otrok (*infans I* in *infans II*), med žganimi kostmi (teža 132 g) je bilo tudi nekaj živalskih. – Kostni iz žare (41) pripadajo odrasli osebi (*adultus* ali *juvenis*) in nedorasli osebi (*infans II – juvenis*, 14 do 16 let), teža žganih kosti 525 g. V žari je bilo tudi nekaj živalskih kosti. – V žari (42) so bile žgane kosti otroka (*infans I*, 2 do 4 leta), teža 148 g. V čaši (58), ki je bila v žari (42), je bil še 1 odl. kompaktne kostnine, ki verjetno pripada odrasli osebi. – V žari (43) so bili ostanki odrasle osebe (*maturus*, nad 40 let). Teža žganih kosti 340 g. V isti žari je bilo tudi nekaj fragmentov kompaktne kostnine, ki verjetno pripadajo živali. – V čaši (57) je bil ohranjen 1 odl. dolge kosti, nedoločljiv (verjetno odrasla oseba), teža 3 g.

– Žgane kosti, najdene med posodami v grobu 3B: 1 odl. kompaktne kostnine in odl. lobanjskega krova (odrasla oseba, verjetno moški, skupna teža 100 g. Vsaj 1 odl. kosti je bil živalski.

– Dno grobne skrinje je pokrivala 5–6 cm debela plast zemlje in žganih kosti, teža kosti 1133 g; določljivi so bili fragmenti kosti odraslega moškega in odrasle osebe nedoločljivega spola; nekaj kosti je bilo živalskih.

Število pokopanih oseb: V grobu 3B je bilo pokopanih najmanj 7 oziroma največ 11 oseb – vsaj 1 otrok (*infans*, 2 do 4 leta), 1 mladostnik (*iuvēnis*, spol ni določljiv – 14 do 16 let), 1 odrasla ženska (*adultus*), 1 oseba (*iuvēnis* ali *adultus*, verjetno ženska), 2 odrasli (*maturus*) osebi, 1 odrasla oseba (spol nedoločljiv). *Vsebina žare* (40) je zaradi majhne teže žganih kosti problematična, kosti pripadajo 3 različnim osebam (1 odrasla ženska in 2 otroka). Upoštevati moramo, da je ležala na dnu groba, poškodovana, morda se je del vsebine te žare raztresel po dnu groba. Med kostmi, raztresenimi med posodami, sta bila tudi 2 fragmenta lobanjskega krova, ki sta bila zaradi robustnosti določena kot verjetno moška. Te fragmente težko opredelimo kot samostojen pokop moškega, zlasti zato, ker so bili v žarah večkrat najdeni ostanki različnih oseb.

Živalske kosti: V žari (40) so bili 1 odl. zoba ovce (*dens*, *Ovis aries*), 1 odl. vretenca taksonomsko ožje neopredeljivega majhnega rastlinojeda (*vertebra*), 1 odl. taksonomsko in anatomsko neopredeljive kosti. – V žari (41) je bil 1 odl. koželjnice ovce (*radius*, *Ovis aries*). – Med kostmi na dnu grobne skrinje so bili 1 odl. zoba prašiča (*dens*, *Sus sp.*), 1 odl. golenice drobnice (*tibia*, *Ovis s. Capra*) in po 1 odl. spodnje celjustnice, lobanje in stegenice domačega prašiča (*mandibula*, *cranium*, *femur*, *Sus domesticus*) ter 6 odl. taksonomsko in anatomsko neopredeljivih kosti. – V loncu (60) je bilo 10 odl. taksonomsko in anatomsko neopredeljivih živalskih kosti.

Pridatki v grobu 3B (t. 6–9):

36. Lonec trebušaste oblike. Okras: horizontalno glavničenje. Fakt. KK 1. Rek. pr. ust. 16,5 cm. Inv. št. VIP 42. *Lega:* v zgornji polovici gr. 3B; pokrit je bil s kosom ostenja amfore (ni risano, nima kataloške št.). *Vsebina:* žganina in železen žebliček (64).

37. Lonec trebušaste oblike, brez okrasa. Fakt. KK 2. Rek. pr. ust. 13,5 cm. Inv. št. VIP 43.

Lega: stisnjen ob tegulo v sredini gr. 3B. *Vsebina:* žganina in novc (KN 20).

38. Lonec trebušaste oblike. Okras: slabo vidne plitve vertikalne linije metličenja, odtisi prstov na spodnjem robu ostenja. Fakt. KK 2. Rek. pr. ust. 13,5 cm. Inv. št. VIP 44. *Lega:* zgoraj, v jugovzhodnem vogalu gr. 3B. *Vsebina:* žganina.

39. Lonec, trebušaste oblike. Okras: slabo vidne plitve, pretežno navpične linije metličenja. Fakt. KK 4. Rek. pr. ust. 15 cm. Inv. št. VIP 45. *Lega:* na dnu groba, v jugovzhodnem vogalu. *Vsebina:* žganina, odlomki dna lonca (60), novc (KN 12).

40. Lonec z izvihanim ustjem. Okras: metličenje, pretežno navpične, dobro vidne linije. Fakt. KK 1. Rek. pr. ust. 12,4 cm. Inv. št. VIP 46. *Lega:* v spodnjem delu groba, v severovzhodnem vogalu. *Vsebina:* žganina, skodelica (52), odlomki skodelice (62), fibula (65) in novc (KN 5).

41. Lonec. Brez okrasa. Fakt. KK 2. Rek. pr. ust. 14,7 cm. Inv. št. VIP 47. *Lega:* v srednjem delu groba, ob južni teguli. *Vsebina:* žganina, skodelica (53), pečatni prstan (63) in novc (KN 19).

42. Lonec z navpično oblikovanim ustjem. Brez okrasa. Fakt. KK 1. Rek. pr. ust. 13 cm. Inv. št. VIP 48. *Lega:* na dnu gr. 3B. *Vsebina:* žganina, čaša (58), drobci drugih posod in novca (KN 3 in KN 9).

43. Lonec z izvihanim ustjem. Brez okrasa. Rek. pr. ust. 14,7 cm. Inv. št. VIP 49. *Vsebina:* žganina, skodelica (51) in drobci drugih posod.

44. Enoročajni vrč, visok, s kratkim, širokim vratom. Fakt. N 1. Bpr. 7,5YR 7/6 rdečkastorumena. Rek. viš. 23,8 cm. Inv. št. VIP 50. *Lega:* v zgornjem delu gr. 3B.

45. Enoročajni vrč. Fakt. N 1. Bpr. 7,5YR 6/6 rdečkastorumena. Viš. 18,5 cm. Inv. št. VIP 51. *Lega:* v zgornjem delu gr. 3B.

46. Enoročajni vrč. Fakt. N 1. Bpr. 5YR 5/6 rumenkastordeča. Viš. 16,6 cm. Inv. št. VIP 52. *Lega:* na vrhu v gr. 3B.

47. Enoročajni vrč. Fakt. N 1. Bpr. 5YR 5/6 rumenkastordeča. Rek. viš. 17,7 cm. Inv. št. VIP 53.

48. Enoročajni vrč. Ročaj manjka. Fakt. N 1. Bpr. približno 7,5YR 8/4 roza. Viš. 18 cm. Inv. št. VIP 54. *Lega:* v zgornji polovici gr. 3B.

49. Enoročajni vrč. Fakt. N 1. Bpr. približno 5YR 5/8 rumenkastordeča. Viš. 18,4 cm. Inv. št. VIP 55. *Lega:* na dnu gr. 3B, čezenj je bila poveznjena skodelica (55).

50. Enoročajni vrč. Fakt. N 1. Bpr. približno 5YR 8/4 roza. Viš. 15,9 cm. Inv. št. VIP 56.

51. Bikonična skodelica tankih sten, v celoti ohranjena. Na zunanjem robu ustja okras v tehniki barbotina z apliciranim motivom vejic in bunčič. Fakt. KTS 1. Bpr. 5Y 7/1 svetlosiva. Barva premaza 2,5Y 4/2, temno sivkastorjava. Rek. pr. ust. 9 cm. Inv. št. VIP 57. *Lega:* položena v žaro (43).

52. Bikonična skodelica tankih sten, nizka oblika. Okras: dva vzporedna žleba tik pod robom ustja. Fakt. KTS 1. Bpr. 5Y 6/1 siva. Barva premaza: 2,5Y 4/2 temno

sivkastorjava. Rek. pr. ust. 9,5 cm. Inv. št. VIP 58. *Lega:* položena v žaro (40). *Vsebina:* nekaj sežganih kostnih ostankov in drobcev keramike.

53. Bikonična skodelica tankih sten. Okras v tehniki barbotina z apliciranim motivom glavničkov. Fakt. KTS 1. Bpr. 5Y 5/1 siva. Barva premaza: 2,5Y 4/2, temno sivkastorjava. Rek. pr. ust. 9 cm. Inv. št. VIP 59. *Lega:* položena v žaro (41).

54. Bikonična skodelica tankih sten, brez okrasa. Fakt. KTS 2. Bpr. 5Y 5/1 siva. Rek. pr. ust. 9,3 cm. Inv. št. VIP 60. *Lega:* del skodelice je bil najden v žari (42), del pa med posodami v grobu.

55. Bikonična skodelica tankih sten, brez okrasa. Fakt. KTS 2. Bpr. 2,5Y 5/2 sivkastorjava. Rek. pr. ust. 10 cm. Inv. št. VIP 61. *Lega:* poveznjena čez vrč (49) na dnu gr. 3B.

56. Čaša tankih sten. Dva vzporedna žleba na ramenu. Fakt. KTS 4. Bpr. 10YR 7/6 rumena. Rek. pr. ust. 7,5 cm. Inv. št. VIP 62. *Lega:* v zgornji polovici gr. 3B, pod vrčem (45).

57. Čaša tankih sten. Dva vzporedna plitva žleba na ramenu. Fakt. KTS 4. Bpr. 7,5YR 7/6 rdečkastorumena. Rek. pr. ust. 7 cm. Inv. št. VIP 63. *Lega:* v zgornjem delu gr. 3B.

58. Čaša tankih sten. Okras: plitvo vrezane prekinjene linije valovnice, v spodnjem delu trupa opazna nepravilnost ob izdelavi na lončarskem vretenu. Fakt. KTS 6. Bpr. 2,5Y 5/2 sivkastorjava. Rek. pr. ust. 7,7 cm. Inv. št. VIP 64. *Lega:* položena v žaro (42).

59. Lonček, na eni strani opazna odebelitev ostenja (morda nastavek za ročaj). Brez okrasa. Fakt. KK 2. Rek. pr. ust. 9,7 cm. Inv. št. VIP 65.

60. Lonec, ohranjen le spodnji del. Fakt. KK 2. Pr. dna. 9,2 cm. Inv. št. VIP 66. *Lega:* postavljen je na vrh žare (39). *Vsebina:* nekaj sežganih kostnih ostankov.

61. Lonec, odlomki ostenja in dna. Okras metličenja. Fakt. KK 1. Rek. pr. dna 9,8 cm. Inv. št. VIP 69.

62. Skodelica tankih sten, odl. ustja in ostenja. Brez premaza, brez okrasa. Fakt. KTS 2. Bpr. približno 5Y 5/1 siva. Rek. pr. ust. 10 cm. Inv. št. VIP 70. *Lega:* v žari (40).

63. Pečatni prstan, železen, poškodovan (izpostavljen ognju). Tanek, okrogel presek obročka, spredaj razširitev elipsaste oblike za vstavek. Vstavek iz drugega materiala ni ohranjen, na mestu vstavka so le ostanki snovi belkaste barve. Rek. pr. 2,8 cm. Inv. št. VIP 74. *Lega:* med sežganimi kostnimi ostanki v žari (41) (močno deformiran v ognju).

64. Žebliček, železen. Viš. 1,5 cm. Inv. št. VIP 75. *Lega:* med kostnimi ostanki v žari (36).

65. Bronasta fibula. Oblika: profilirana fibula z gumbom in enodelno peresovino, tip Almgren 68. Viš. 2 cm. Dolž. 4,7 cm. Inv. št. VIP 76. *Lega:* med sežganimi kostnimi ostanki v žari (40).

Novci (Prim. Katalog novcev):

KN 3 – Avgust (16–6); v žari (42).

KN 4 – Tiberij (34–35); v sredini groba.

KN 5 – Tiberij (*Divus Augustus*); v žari (40).

KN 6 – Tiberij (*Divus Augustus*, 22–30); na dnu groba.

KN 9 – Klavdij I. (41–50); v žari (42).

KN 12 – Klavdij I.; v žari (39).

KN 15 – Vespazijan (69–79); na dnu groba.

KN 17 – Domicijan (81–96); v sredini groba.

KN 19 – Domicijan (86–96); v žari (41).

KN 20 – Domicijan (85); v žari (37).

GROB 3C

(t. 9; sl. 3, 6a–b,d,e)

(Žgan?) pokop v grobni skrinji v grobnici.

Grob je ležal v zahodnem profilu sonde in ni bil izkopan, ohranjen je *in situ* (situacijo glej na skicah tlorisa in preseka groba 3B na *tabli 6*).

Pokrit je bil z večjo laporno ploščo, na katero sta bila položena vrč in amfora (67, 68). Obe posodi je poškodovala (stlačila) stara kanalizacijska cev. Še nekaj odlomkov posod (69–70) je bilo odkritih v odkopu plasti nad grobom.

Lega v grobnici: Ležal je v zahodnem profilu sonde, tik ob grobovih 3D in 3B.

Opomba: Morda pripada grobu 3C še vrč (66), ki je ležal zunaj grobne skrinje sosednjega groba 3B.

Najdbe v povezavi z gr. 3C (t. 9):

66. Enoročajni vrč, ohranjen vrat, ustje, trakast ročaj in dno. Fakt. N 1. Bpr. 2,5YR 6/8 svetlordeča. Rek. pr. ust. 5 cm. Inv. št. VIP 77. *Lega:* zunaj grobne skrinje groba 3B.

Najdbe nad grobom 3C:

67. Enoročajni vrč, ustje ni ohranjeno. Fakt. N 1. Bpr. 5YR 6/8 rdečkastorumena. Viš. 19 cm. Inv. št. VIP 78.

68. Amfora, odlomki ostenja. Fakt. AMF 1. Bpr. 10YR 7/4 zelo blede rjava. Največji pr. trupa 26 cm. Inv. št. VIP 79.

69. Amfora, odl. ročaja in odlomki ostenja. Oblika: Schörgendorfer 558. Fakt. AMF 5. Bpr. 7,5YR 6/6 rdečkastorumena. Viš. 13 cm. Inv. št. VIP 80.

70. Amfora, odl. dvojnega paličastega ročaja. Oblika: Dressel 2–4. Fakt. AMF 9. Bpr. 7,5YR 5/6 rjava. Viš. 14,4 cm. Inv. št. VIP 81.

GROB 4

(t. 10–12; sl. 3b, 7)

Žgan žarni pokop v grobni skrinji.

Grobna skrinja je bila sestavljena iz treh tegul, ki so bile postavljene na apneni tlak in v vogalih dodatno vezane z malto (površina tlaka 42 × 31 cm). Pridatki so bili postavljeni na še sveži tlak, del apna se je namreč sprjel s posodami. Vzhodna stranica groba je bila odprta. Grob



Sl. 7: Vipava, Laurinova ulica. Grob 4, pogled proti zahodu.
Fig. 7: Vipava, Laurinova ulica. Grave 4, view towards the west.

(Foto / Photo: T. Fabec)

je bil obdan z večjimi kamni, vrhnja tegula, ki je poševno ležala na vzhodni strani groba (verjetno v sekundarni legi), bi lahko prvotno pokrivala grob. Na teguli so bili odlomki posod (amfor). Tik pod to tegulo je ležala še ena, ki je pokrivala sosednji grob 6 (prim. sl. 3b).

Vsebina groba: Dve žari (71 in 72); v žaro (72) položena skodela (75); vrč (73), lonček (74); na estrihu ob žari (71) je bil novc (KN 22).

Najdbe na teguli nad gr. 4: Lonec (76), več odlomkov amfor (77, 78, 81, 82) in odlomki vrčev (79, 80).

Zasutje: Sestavljal ga je rumenkastorjav ilovnat melj s številnimi prodniki različnih velikosti (do največ 10 × 10 cm; sl. 7), ki lahko predstavljajo utrditev grobne skrinje ali ostanek kamnite strukture nad grobom. Med najdbami je bilo več različnih odlomkov lončenine (83–88), na vrhu zasutja, ob premaknjeni teguli, pa več odlomkov železnih predmetov (89–99), bronast obroček (100) in drobci ožganih kosti ter odl. koželjnice goveda (*radius, Bos taurus*).

Antropološka analiza: V žari (71) je bila pokopana odrasla oseba, spol nedoločljiv (*adultus?*), verjetno oseba, mlajša od 40 let, teža žganih kosti 315 g. – V žari (72) je bila pokopana odrasla oseba, spol nedoločljiv, starost od 30 do 50 let, teža žganih kosti 1050 g. V tej žari je bila tudi skodela (75), v kateri je bilo nekaj fragmentov žganih človeških kosti (teža 8 g). – Nekaj žganih kosti je bilo raztresenih po dnu grobne skrinje. Ti odlomki kompaktno kostnine so bili nedoločljivi, verjetno pripadajo odrasli osebi.

Število pokopanih oseb: V grobu 4 sta bili pokopani dve odrasli osebi, približno istih let, spola ni mogoče določiti. Glede na težo kosti pa bi bilo prav tako možno, da gre za eno odraslo osebo, katere posmrtno ostanke so shranili v dve žari.

Živalske kosti: Na krovni teguli gr. v sekundarni legi je bil odkrit 1 odl. zoba drobnice (*dens sup., Ovis s. Capra*). Drobci ožganih kosti in odl. koželjnice domačega goveda (*radius, Bos taurus*) so bili tudi v zasutju groba.

Pridatki v grobu 4 (t. 10):

71. Lonec. Okras metličinja viden na spodnji polovici posode. Fakt. KK 1. Rek. pr. ust. 22 cm. Inv. št. VIP 82. *Vsebina:* žganina.

72. Lonec, brez okrasa. Fakt. KK 1. Rek. pr. ust. 17 cm. Inv. št. VIP 83. *Vsebina:* žganina in skodela (75).

73. Enoročajni vrč, ročaj ni ohranjen. Fakt. N 1. Bpr. približno 5YR 5/8 rumenkastordeča. Rek. pr. ust. 4 cm. Inv. št. VIP 84.

74. Lonček. Fakt. KK 2. Rek. pr. ust. 8,1 cm. Inv. št. VIP 85.

75. Skodela, ohranjen nastavek za ročaj. Na zunanjem robu dna so vidni odtisi prstov. Fakt. KK 2. Rek. pr. dna 8,2 cm. Inv. št. VIP 86. *Lega:* v žari (71).

Novci (prim. Katalog novcev):

KN 22 – Trajan (103–111); na dnu groba, na estrihu ob žari (71).

Najdbe na teguli nad gr. 4 (t. 11):

76. Lonec, odl. ustja. Fakt. KK 2. Rek. pr. ust. 13 cm. Inv. št. VIP 87.

77. Amfora, ohranjen zgornji del. Fakt. Bengazi MRA 8. Bpr. 5YR 4/6, rumenkastordeča. Rek. pr. ust. 10,5 cm. Inv. št. VIP 89.

78. Odl. ustja posode. Fakt. AK. Bpr. 5YR 4/6, rumenkastordeča. Rek. pr. ust. 11 cm. Inv. št. VIP 90.1.

79. Vrč, odl. trakastega ročaja. Fakt. N 1. Bpr. 5YR 6/6 rdečkastorumena. Viš. 7 cm. Inv. št. VIP 91.

80. Vrč, odl. trakastega ročaja. Fakt. N 1. Bpr. 5YR 6/6, rdečkastorumena. Viš. 5,9 cm. Inv. št. VIP 91.1.

81. Amfora, odlomki dvojnega paličastega ročaja. Oblika: Dressel 2–4. Fakt. AMF 9. Bpr. 7,5YR 5/6, rjava. Viš. 12 cm. Inv. št. VIP 92.

82. Amfora, odl. ustja. Oblika: Dressel 6B. Fakt. AMF 8. Bpr. približno 5YR 5/8, rumenkastordeča. Rek. pr. ust. 14,5 cm. Inv. št. VIP 93.

Zasutje gr. 4 (t. 11, 12):

83. Amfora, odl. ročaja. Oblika: Schörgendorfer 558. Fakt. AMF 5. Bpr. 10YR 8/3, zelo bledorjava. Viš. 9,3 cm. Inv. št. VIP 95.

84. Amfora, odl. ročaja. Oblika: Dressel 6B. Fakt. AMF 8. Bpr. 5YR 5/8, rumenkastordeča. Največji pr. 15 cm. Inv. št. VIP 98.

85. Amfora, odlomki ostenja, vratu in ročaja. Oblika: Dressel 6B. Fakt. AMF 8. Bpr. 7,5YR 6/6, rdečkastorumena. Največji pr. 7 cm. Inv. št. VIP 101.

86. Amfora, odl. ustja. Oblika: majhna jadranska amfora za ribje omake. Fakt. AMF 2. Bpr. 10YR 7/4 zelo bledorjava. Rek. pr. ust. 10 cm. Inv. št. VIP 102.

87. Amfora, odl. vratu. Oblika: severno jadranska amfora. Fakt. AMF 1. Bpr. 5YR 6/6, rdečkastorumena. Največji pr. vratu 17,5 cm. Inv. št. VIP 103.2.

88. Amfora, odlomki ostenja. Oblika: severno jadranska amfora. Fakt. AMF 1. Bpr. 7,5YR 6/6, rdečkastorumena. Pr. trupa (največ) 35 cm. Inv. št. VIP 103.1.

89. Odl. železnega žebelja. Viš. 2,5 cm. Inv. št. VIP 105.1.

90. Odl. rezila železnega noža. Dolž. 6,3 cm. Šir. 1,7 cm. Inv. št. VIP 105.2.

91. Odl. železnega žebelja. Viš. 2,6 cm. Inv. št. VIP 105.3.

92. Odl. železnega predmeta, pravokotno upognjen. Viš. 5 cm. Inv. št. VIP 105.4.

93. Odl. železnega predmeta. Viš. 6,2 cm. Inv. št. VIP 105.5.

94. Odl. železnega predmeta. Viš. 7,2 cm. Inv. št. VIP 105.6.

95. Železen žebelj. Viš. 6,5 cm. Inv. št. VIP 105.7.

96. Železen žebelj. Viš. 8,3 cm. Inv. št. VIP 105.8.

97. Železen žebelj. Viš. 9,3 cm. Inv. št. VIP 105.9.

98. Železen žebelj. Viš. 9,1 cm. Inv. št. VIP 105.10.

99. Dva odlomka neprepoznavnega železnega predmeta. Viš. 3,3 cm. Šir. 2,4 cm. Inv. št. VIP 105.11.

100. Odl. bronastega obročka, okrogel presek. Dolž. 3 cm. Inv. št. VIP 106.

GROB 6

(t. 13; sl. 3b, 8)

Žgan žarni pokop v grobni skrinji (v domnevni grobnici).

Grobna skrinja je bila sestavljena iz treh plošč laporja ali peščenjaka. Velikost: 60 × 50 cm, glob. 25 cm. Zahodna stran je bila odprta, na dno so bile položene manjše laporne plošče. Stene skrinje so bile z zunanje strani dodatno utrjene z večjimi prodniki in kosi ostenij amfor (sl. 8).



Sl. 8: Vipava, Laurinova ulica. Odprti grob 6, pokrit z večjo kamnito ploščo, ki domnevno pokriva tudi neizkopani gr. 9 v profilu sonde. Pogled proti vzhodu.

Fig. 8: Vipava, Laurinova ulica. Grave 6 when opened, covered with a large stone slab that supposedly also covers unexcavated Gr. 9 in the profile of the trench. View towards the east.

(Foto / Photo: T. Fabec)

Skrinjo sta pokrivali tegula in še velika laporna plošča (dim. 110 × 35 cm), ki je segala pod severni del tegule (sl. 3b). Zahodni rob tegule je prekrivala še ena tegula, ki pa je bila verjetno pokrov (domnevno premaknjen iz prvotne lege) sosednjega, zahodno ležečega groba 4.

Lega v grobnici (?): Večja laporna plošča, ki je grob 6 pokrivala in segala še v vzhodni profil sonde, je domnevno pokrivala tudi sosednji grob 9. Ta je v profilu ležal tik ob gr. 6.

Vsebina groba: Žara (101), pokrita z manjšo laporno ploščo, enoročajni vrč (102), dve skodelici (103 in 104); na dnu groba, ob žari novc (KN 23).

Zasutje: Zasutje (= SE 14) ob grobu na južni strani so sestavljali rumenkastorjav ilovnat melj in nekaj večjih prodnikov različnih velikosti (do maks. vel. 10 × 10 cm). Najdbe v zasutju: Večji kosi amfore (105), nekaj odlomkov ostenja amfor, ki so bili založeni za laporne plošče skrinje, drobec železa (ni risan, ni inventariziran) in drobci ožganih ptičjih kosti.

Antropološka analiza: V žari (101) so bile žgane kosti ženske (*maturus*, starost nad 40 let), teža kosti 685 g.

Živalske kosti: V žari (101) so bili odkriti po 1 odl. dlančnice/stopalnice in stegenice ovce (*metapodij*, *femur*, *Ovis aries*); 1 odl. koželjnice drobnice (*radius*, *Ovis s. Capra*); 1 odl. križnice, verjetno prav tako drobnice (*sacrum*, *Ovis s. Capra* ?); 1 odl. taksonomsko in anatomsko neopredeljive kosti. – V skodelici (104) je bil 1 odl. taksonomsko in anatomsko neopredeljive živalske kosti. – V zasutju (SE 14) so bili drobci ožganih ptičjih kosti.

Pridatki v gr. 6 (t. 13):

101. Lonec z žlebom na robu ustja. Okras metličnega, vertikalne linije in na ramenu dodatni poševni snopi. Fakt. KK 1. Rek. pr. ust. 13,7 cm. Inv. št. VIP 107. *Vsebina*: žganina.

102. Enoročajni vrč. Fakt. N 1. Bpr. 5YR 6/8, rdečkastorumena. Viš. 20,8 cm. Inv. št. VIP 108.

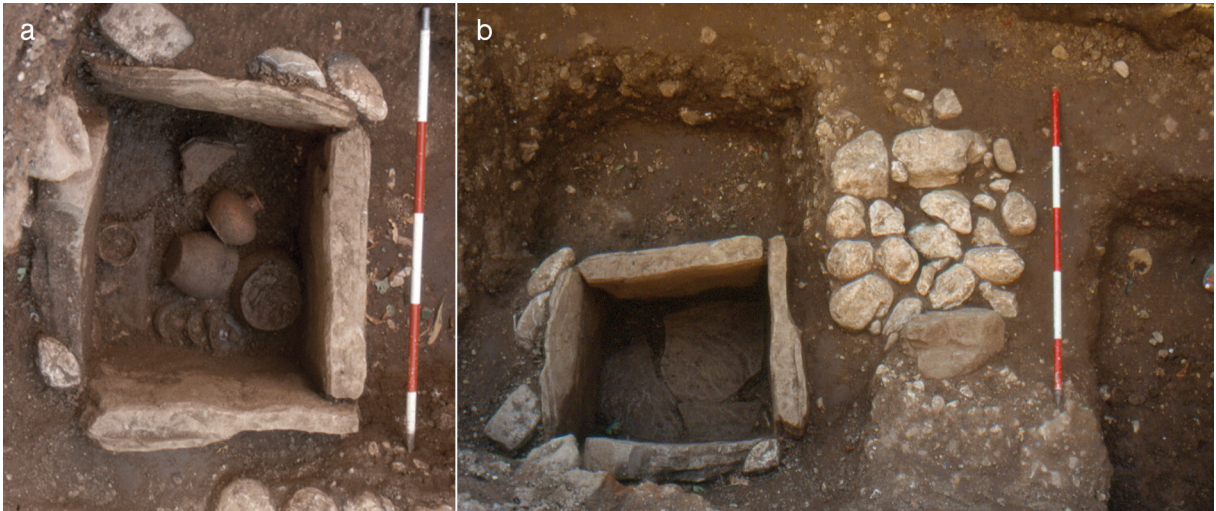

Sl. 9a,b: Vipava, Laurinova ulica. Odprti grob 7 (a, b) in kamniti temelj ob grobu (b).
Fig. 9a,b: Vipava, Laurinova ulica. Grave 7 when opened (a, b) and the stone basis (b).
(Foto / Photo: T. Fabec)

103. Skodelica s slabo ohranjenim premazom. Žig v obliki rozete na notranji strani dna. Vzhodna sigilata B2, oblika Hayes 75. Bpr. približno 5YR 7/6 rdečkastorumena, premaz: 5YR 4/4, rdečkastorjava. Rek. pr. ust. 8 cm. Inv. št. VIP 109.

104. Bikonična skodelica tankih sten, zelo slabo ohranjen in obledel premaz. Fakt. KTS 1. Bpr. 2,5Y 6/2, svetlo rjavkastosiva. Barva premaza: 5Y 5/2, olivnosiva. Rek. pr. ust. 10,2 cm. Inv. št. VIP 110.

Novci (prim. Katalog novcev):

KN 23 – Hadrijan (125–128); na dnu groba, ob žari.

Najdbe v zasutju gr. 6 (t. 13):

105. Amfora, odlomki ustja in ostenja. Oblika: Dressel 6B. Fakt. AMF 8. Bpr. 7,5YR 6/6, rdečkastorumena. Rek. pr. ust. 14 cm. Inv. št. VIP 112.

GROB 7

(t. 13, 14; sl. 3b, 9)

Žgan žarni pokop v grobni skrinji.

Grobna skrinja je bila zgrajena iz štirih masivnih kamnitih plošč pravilne kvadratne oblike; z zunanje strani so bile založene s prodniki. Velikost: 70 × 70 cm, glob. 46 cm; deb. plošč 10–12 cm. Tudi na dnu groba so bile manjše kamnite plošče. Pokrov skrinje je sestavljalo več manjših lapornih plošč (ali ena razlomljena), na njih je bilo več odlomkov ostenja amfore (113).

Vsebina groba: Dve žari (106, 108), manjša (108) je ležala prevrnjena in v njej je bilo le 15 g žganih kosti; večja (106) je bila do dveh tretjin zapolnjena s kostmi, na vrh katerih sta bila položena dva novca (KN 10 in KN 11). Pri izpiranju vsebine večje žare je bilo odkritih več železnih fragmentov, od katerih je prepoznavnih pet žebeljčkov za čevlje (112). V skrinjo so bili položeni še vrč (107), steklenica (111) in skodelici (109 in 110). Na dnu skrinje je ležal novc (KN 16).

Konstrukcija ob grobu: Ob severnem robu grobne skrinje je ležala ostro zamejena, pravokotno oblikovana koncentracija prodnikov, velika 65 × 60 cm (med izkopavanji prvotno označena kot grob 11, = SE 19). Ohranjena je bila samo ena plast prodnikov, severni vogal je bil poškodovan. Prodniki so ležali na pribl. enaki globini (med –1,66 in –1,46 cm) kot vrhnje plošče grobne skrinje (sl. 3b, 9b). Morda so bili ostanek temelja nagrobnika.

Antropološka analiza: Kost iz žare (106) pripadajo odrasli osebi (*adultus*, 20 do 35 let, spola ni mogoče določiti), teža žganih kosti 415 g. – V žari (108) so bili nedoločljivi fragmenti kompaktne kostnine, verjetno odrasle osebe (dva fragmenta kosti sta verjetno živalska), teža žganih kosti 15 g. – Nekaj žganih kosti (81 g) je bilo raztresenih po dnu grobne skrinje, spol ni določljiv, verjetno pripadajo odrasli osebi (*adultus*, 20 do 40 let). Žara (108) je ležala prevrnjena, zato je možno, da so kosti z dna groba iz te žare.

Število pokopanih oseb: Verjetno gre za dve odrasli osebi, približno enake starosti, vsaka v svoji žari. Glede na majhno težo žganih kosti v manjši žari (108) bi bilo možno tudi, da je bila v grobu pokopana le ena oseba. Grobni pridatki (2 skodelici, vrč in steklenica, 3 novci) govorijo v prid prvi tezi.

Živalske kosti: V žari (106) je bil med kostnimi ostanki človeka tudi 1 odl. zoba prašiča (*dens sup.*, *Sus* sp.). – V žari (108) sta bila med žganino 2 taksonomsko in anatomsko neopredeljiva odl. živalskih kosti. – V skodelici (110) je bilo 8 odl. taksonomsko in anatomsko neopredeljivih kosti. – Na dnu grobne skrinje so bili 1 odl. nadlahtnice domačega prašiča (*humerus.*, *Sus* sp.) in 3 odl. taksonomsko in anatomsko neopredeljivih kosti.

Pridatki v gr. 7 (t. 13, 14):

106. Lonec. Okras: vrezana valovnica na ramenu. Fakt. KK 1. Rek. pr. ust. 16 cm. Inv. št. VIP 114. *Vsebina:* žganina, žebeljčki (112) in novca (KN 10, KN 11).



Sl. 10a,b: Vipava, Laurinova ulica. Amfora na teguli nad grobom 10 (a); odprti grob 10 (b) in zid 2 (a, b).
 Fig. 10a,b: Vipava, Laurinova ulica. Amphora on top of the tegula covering Grave 10 (a); Grave 10 when opened (b) and Wall 2 (a, b).
 (Foto / Photo: T. Fabec)

107. Enoročajni vrč. Fakt. N 1. Bpr. 2,5YR 6/8 svetlo rdeča. Viš. 12,2 cm. Inv. št. VIP 115.

108. Lonec. Fakt. KK 2. Rek. pr. ust. 14 cm. Inv. št. VIP 116. *Vsebina:* nekaj žganine.

109. Bikonična skodelica tankih sten. Okras v tehniki barbotina z motivom vodnih listov v zgornjem delu in koleščkan okras v spodnjem delu trupa. Koleščkan okras zaključujeta dva vzporedna, horizontalna žleba. Fakt. KTS 1. Bpr. 5Y 6/1, siva. Barva premaza: 5Y 5/2, olivnosiva. Rek. pr. ust. 9,4 cm. Inv. št. VIP 117.

110. Bikonična skodelica tankih sten. Okras: spodnji del skodelice je okrašen z metličanjem v kombinaciji s peskanjem. Fakt. KTS 3. Bpr. 10YR 7/6 rumena. Barva premaza: 5YR 5/6 rumenkastordeča. Rek. pr. ust. 9,4 cm. Inv. št. VIP 118.

111. Steklenica. Modrozeleno, prosojno steklo. Rek. pr. ust. 4 cm. Inv. št.: VIP 119.

112. Pet železnih žebličkov za čevlje, največja viš. 1,1 cm. Inv. št. VIP 121.1. *Lega:* med kostnimi ostanki v žari (**106**).

Novci (prim. Katalog novcev):

KN 10 – Klavdij I. (41–54); v žari (**106**).

KN 11 – Klavdij I. (41–54); v žari (**106**).

KN 16 – Vespazijan (za Tita, 72); na dnu grobne skrinje.

Najdbe nad gr. 7 (t. 14):

113. Amfora, odlomki ustja, vratu in ročaja. Oblika: Dressel 2–4. Fakt. AMF 9. Bpr. 5YR 6/8, rdečkastorumena. Rek. pr. ust. 11,5 cm. Inv. št. VIP 120.

GROB 8

(sl. 3a)

Pokop v grobni skrinji.

Grob je ležal v severozahodnem profilu sonde in ni bil izkopan, ohranjen je *in situ*.

Skrinja je bila sestavljena iz lapornih plošč. Velikost: šir. 55 cm; glob. 35 cm.

GROB 9

(sl. 3b)

Ležal je ob grobu 6 (v domnevni grobnici). Dokumentiran je v vzhodnem profilu, ni bil izkopan, ohranjen je *in situ* (prim. sl. 8).

GROB 10

(t. 15, 16; sl. 3b, 4b, 10)

Žgan žarni grob v grobni jami.

Preprosta grobna jama je bila pokrita s tegulo. Velikost: 60 × 40 cm, glob. 25 cm. Na dnu je bilo položenih nekaj manjših prodnikov, manjša laporna plošča, nekaj odlomkov ostenja amfor (niso risani, niso inventarizirani).

Vsebina groba: Dve žari (**114**, **115**). Žara (**114**) je bila do vrha zapolnjena s kostmi, na vrhu je bil novc (KN **13**). V drugi žari (**115**) sta bila med žganino novc (KN **8**) in železen žebliček (**116**). V grobu so bili še dva vrča (**117**, **118**) ter dve skodelici (**119**, **120**).

Polnilo grobne jame: V zemljenem sedimentu je bilo odkritih nekaj fragmentov živalskih kosti.

Najdbe na teguli nad gr. 10: Polovica amfore (**122**) in vrč (**121**) (sl. 10a). V amfori so bili drobci oglja in več prodnikov.

Zasutje: (= SE 15) Sestavljali so ga rumenkastorjav ilovnat melj in prodniki različnih velikosti. V zasutju so bili odkriti posamezni odlomki vrčev in amfor (**123**, **124**).

Antropološka analiza: V žari (**114**) je bila pokopana ženska (*maturus-senilis*, nad 50 let), teža žganih kosti 1290 g. Med vsebino žare je bilo tudi nekaj odlomkov kosti, ki pripadajo odraslemu moškemu. – V žari (**115**) je bila pokopana ženska (*adultus* I, 20 do 30 let), teža žganih kosti 820 g. V tej žari so bili tudi otroška kost in fragmenti živalskih kosti. – Nekaj žganih kosti (teža 30 g), pepela in oglja je ležalo tudi zunaj žar, odlomki kompaktne kostnine niso bili določljivi, pripadajo pa odrasli osebi; med njimi je bil najden tudi živalski zob.



Sl. 11: Vipava, Laurinova ulica. Grobova pod amforo, poveznjena na "tlakovano površino" (gr. 12, 13).

Fig. 11: Vipava, Laurinova ulica. Graves under an amphora placed on a "paved" surface (Gr. 12, 13).

(Foto / Photo: T. Fabec)

Število pokopanih oseb: Dve ženski, prva starejša (nad 50 let) in druga mlajša (20 do 30 let), vsaka v svoji žari.

Živalske kosti: V žari (115) so bili 4 odl. morda identičnega vretenca drobnice (*vertebra cerv.*, *Ovis s. Capra*). – V vrču (117) je bilo 15 odl. taksonomsko in anatomsko neopredeljivih kosti. – Na dnu groba je bil 1 odl. zoba drobnice (*dens sup.*, *Ovis s. Capra*). – V amfori (122), nad grobom, so bili 2 odl. zoba drobnice (*dens sup.*, *Ovis s. Capra*) in 1 odl. taksonomsko in anatomsko neopredeljive kosti.

Pridatki v gr. 10 (t. 15):

114. Lonec, tip Auerberg. Fakt. KK 3. Rek. pr. ust. 14,5 cm. Inv. št.: VIP 122. **Vseбина:** žganina in novc (KN 13).

115. Lonec trebušaste oblike z ravno oblikovanim ustjem. Okras: Metličenje, dodatni poševni snopi v spodnjem delu posode. Fakt. KK 1. Rek. pr. ust. 13 cm. Inv. št. VIP 123. **Vseбина:** žganina, žebliček (116) in novc (KN 8).

116. Železen žebliček, konica manjka. Viš. 1,8 cm. Inv. št. VIP 133. **Lega:** v žari (115).

117. Enoročajni vrč. Fakt. N 1. Bpr.: 5YR 5/8, rumenkastordeča. Viš. 17,7 cm. Inv. št. VIP 124.

118. Enoročajni vrč. Fakt. N 1. Bpr. približno 2,5YR 6/8, svetlordeča. Viš. 17. Inv. št. VIP 125.

119. Bikonična skodelica tankih sten. Okras: dve horizontalni kaneluri pod robom ustja. Premaz deloma ohranjen na notranji strani skodelice. Fakt. KTS 1. Bpr. 5Y 6/1, siva; barva premaza: 5Y 4/1, temnosiva. Rek. pr. ust. 9,5 cm. Inv. št. VIP 126.

120. Bikonična skodelica tankih sten. Okras: dve horizontalni kaneluri pod robom ustja. slabo ohranjen. Fakt. KTS 1. Bpr. 5Y 6/1, siva; barva premaza 5Y 5/2, olivnosiva. Rek. pr. ust. 9,5 cm. Inv. št. VIP 127.

Novci (prim. Katalog novcev):

KN 8 – Klavdij I. (41–50); v žari (115).

KN 13 – Klavdij I. (50–54); v žari (114).

Najdbe na teguli nad gr. 10 (t. 16):

121. Enoročajni vrč, odlomki ostenja in ustja. Fakt. N 4. Bpr. 10YR 7/6, rumena. Rek. pr. ust. 6 cm. Inv. št. VIP 128.

122. Amfora, odlomki ostenja in dna. Oblika: Dressel 6B (oblika zatiča je podobna brindizijskim amforam).

Fakt. AMF 8. Bpr. 7,5YR 6/6 rdečkastorumena. Največji pr. trupa 35,5 cm. Inv. št. VIP 130.

Najdbe v zasutju gr. 10 (t. 16):

123. Amfora, odl. ročaja. Oblika: majhna jadranska amfora. Fakt. AMF 3. Bpr. 10YR 7/6, rumena. Viš. 11 cm. Inv. št. VIP 131.

124. Amfora, odl. ustja amfore. Oblika: Dressel 6B. Fakt. AMF 8. Bpr. 5YR 5/8, rumenkastordeča. Rek. pr. ust. 14 cm. Inv. št. VIP 132.

GROB 12

(t. 16, 17; sl. 3, 11, 12)

Žgan žarni grob pod amforo.

Ležal je ob zahodnem profilu sonde. Grobna jama je bila vkopana v meljasto naplavinasto plast (= SE 2) in prod (= SE 1), obris vkopa na terenu ni bil viden. Na dnu jame je bila na podlago iz prodnikov poveznjena narobe obrnjena amfora (128), odrezana na višini dveh tretjin (ohranjena velikost: 40 × 33 cm).

Pridatki pod amforo: Žara (125), v kateri sta bila narokvica (129) z obeskom (novec KN 2) in na vrhu skupka kosti v žari še novc (KN 26). V zgornjem delu skupka kosti je bilo tudi nekaj odlomkov ostenja skodelice (niso risani, niso inventarizirani). Poleg žare so bili vrč (126) in še ena skodelica (127) ter nekaj odlomkov ostenij različnih posod (niso risani, niso inventarizirani).

Antropološka analiza: V žari (125) je bila pokopana odrasla oseba (*adultus*, 24 do 35 let, spol ni določljiv), teža žganih kosti 815 g.

Živalske kosti: 4 odl. taksonomsko in anatomsko neopredeljivih kosti.

Pridatki v gr. 12 (t. 16, 17):

125. Lonec. Brez okrasa. Fakt. KK 1. Rek. pr. ust. 14 cm. Inv. št. VIP 135. **Vseбина:** žganina, na vrhu narokvica (129, z novcem – obeskom KN 2), novc (KN 26).

126. Enoročajni vrč. Fakt. N 1. Bpr. 5YR 6/8, rdečkastorumena. Viš. 14,3 cm. Inv. št. VIP 136.

127. Bikonična skodelica tankih sten. Brez premaza, brez okrasa. Fakt. KTS 2. Bpr. približno 5Y 6/1, siva. Rek. pr. ust. 10 cm. Inv. št. VIP 137.

128. Amfora, ohranjenega je dve tretjini ostenja in dno; odrezana. Oblika: Dressel 6B. Fakt. AMF 8. Bpr. 5YR 6/8, rdečkasto rumena. Največji pr. trupa 32 cm. Inv. št. VIP 138.

129. Narokvica z obeskom. Izdelana je s spiralnim ovijanjem zaključkov železne žice okoli obroča narokvice (ohr. obseg 26,8 cm). Srebrni trak (šir. 3 mm) je spiralno ovit okoli železnega obroča narokvice, ne pa okoli zaključkov. Na enak način, s spiralnim ovijanjem žice okoli obroča, je sklenjena srebrna žička obročka, na katerem visi obesek. Obesek: ob robu preluknjani novc (KN 2) – republikanski denarij. Vidna je še ena vdolbinica, verjetno neuspeli poskus prevrtanja (sl. 12). Inv. št. VIP 139. Lega: v žari (125).

Novci (prim. Katalog novcev):

KN 2 – republ. denarij (76–75 pr. Kr.); del nakita (129); v žari (125).

KN 26 – As, 1. pol. 1. st.; v žari (125).

GROB 13

(t. 17; sl. 3b, 11)

Žgan žarni grob pod amforo.

Grobna jama je bila vkopana v prod – v geološko podlago (= SE 1). Na dno jame so bili položeni kosi tegule in manjše laporne plošče, ki so sestavljali podlago štirikotne oblike. Amfora (133) je bila odrezana na dveh tretjinah višine in poveznjena z zatičem navzgor čez posode v grobu. Zasuta je bila z večjimi prodniki.

Pridatki pod amforo: Žara (130), vrč (131) in nanj poveznjena skodelica (132). V žaro je bil pridan novc (KN 7).

Zasutje groba 13 (= SE 16): Amfora s pridatki je bila zasuta z večjimi prodniki različnih velikosti in temno rjavim ilovnatim meljem. Nasutje je bilo delno ohranjeno. Najdbe v nasutju: Mali keltski srebrnik (134 = KN 1) in odl. posode (135).

Antropološka analiza: V žari (130) je bila pokopana odrasla ženska (*adultus* I, 20 do 30 let), teža žganih kosti 555 g. Nekaj odl. kosti je verjetno otroških.

Pridatki v gr. 13 (t. 17):

130. Lonec. Fakt. KK 1. Rek. pr. ust. 13,5 cm. Inv. št. VIP 140. Vsebina: žganina in novc (KN 7).

131. Enoročajni vrč. Fakt. N 1. Bpr. 5YR 6/8 rdečkastorumena. Viš. 14 cm. Inv. št. VIP 141.

132. Bikonična skodelica tankih sten. Okras: v tehniki barbotina z apliciranimi luskami na obodu skodelice. Premaz deloma ohranjen. Fakt. KTS 1. Bpr. 5Y 6/1, siva; barva premaza 5Y 5/2 olivnosiva. Rek. pr. ust. 9,2 cm. Inv. št. VIP 142.

133. Amfora, odlomki ostenja in dna. Ohranjeni spodnji dve tretjini trupa, odrezano. Oblika: Dressel 6B. Fakt. AMF 8. Bpr. 7,5YR 5/6, rjava. Največji pr. trupa 31 cm. Inv. št. VIP 143.

Novci (prim. Katalog novcev):

KN 7 – Gaj (za Agripo, 37–42); v žari (130).

Najdbe v zasutju gr. 13 (t. 17):

134. (= KN 1).

135. Odl. ročaja posode. Fakt. KK 6. Viš. 5,6 cm. Inv. št. VIP 145.

Novci (prim. Katalog novcev):

KN 1 (= 134) – Majhen keltski srebrnik z rozeto, vzhodnokeltsko kovanje (2. do 1. st. pr. Kr.).

Najdbe zunaj grobov, iz plasti nasutij

Nasutje SE 5 (sl. 5; t. 18, 19)

136. Bikonična skodelica tankih sten. Okras: v tehniki barbotina in z motivom v linijah izvedenih S-ov. Premaz deloma ohranjen. Fakt. KTS 1. Bpr. 2,5Y 6/1, siva; barva premaza 2,5Y 4/2, temno sivkastorjava. Viš.: 3 cm. Inv. št. VIP 146.

137. Skodelica tankih sten, odl. ostenja. Okras: reliefne bunkice, premaz. Fakt. KTS 1. Bpr. 2,5Y 6/1, siva; barva premaza 2,5Y 4/2, temno sivkastorjava. Viš. 2 cm. Inv. št. VIP 147.

138. Skodelica, odl. ostenja. Ohranjen premaz na obeh straneh odlomka. Tera sigilata, padska, B produkcija. Bpr. 2,5YR 6/6, svetlordeča. Barva premaza: 10R 5/6, rdeča. Viš. 1,2 cm. Inv. št. VIP 148.

139. Vrč ali amfora, odl. ustja. Egejska kuhinjska keramika, Agora F65/66. Bpr. 7,5YR 6/6, rdečkastorumena. Rek. pr. ust. 4,5 cm. Inv. št. VIP 149.

140. Lonec, odl. dna. Fakt. KK 5. Rek. pr. dna 9 cm. Inv. št. VIP 150.

141. Vrč, odlomki narebrenega ostenja. Egejski vrč/amfora MR 3/ LR 3. Bpr. 7,5YR 3/2, temnorjava. Rek. pr. ostenja (največ) 20 cm. Inv. št. VIP 152.

142. Amfora, odl. ustja. Oblika: Schörgendorfer 558. Fakt. AMF 5. Bpr. 7,5YR 7/4, roza. Rek. pr. ust. 13 cm. Inv. št. VIP 154.

143. Vrč, odl. dna. Fakt. N 1. Bpr. 7,5YR 6/6, rdečkastorumena. Rek. pr. dna 10,5 cm. Inv. št. VIP 153.

144. Amfora, odl. ustja. Oblika: galske amfore. Fakt. AMF 7. Bpr. 10YR 8/4, zelobledorjava. Viš. 3,2 cm. Inv. št. VIP 155.

145. Amfora, odl. ustja. Ohranjen žig LAEC. Oblika: Dressel 6B. Fakt. AMF 8. Bpr. 5YR 6/6, rdečkastorumena. Rek. pr. ust. 11,5 cm. Inv. št. VIP 156.

146. Amfora, odl. ustja. Oblika: Dressel 6B. Fakt. AMF 8. Bpr. 7,5YR 6/6, rdečkastorumena. Rek. pr. ust. 12,5 cm. Inv. št. VIP 157.

147. Amfora, odl. ročaja. Oblika: amfora rodoške vrste. Fakt. AMF 6. Bpr. 7,5YR 6/6, rdečkastorumena. Viš. 7,7 cm. Inv. št. VIP 158.

148. Amfora, odl. ročaja. Oblika: Dressel 6B. Fakt. AMF 8. Bpr. 10YR 8/3, zelobledorjava. Viš. 11,3 cm. Inv. št. VIP 159.

149. Amfora, odl. ročaja. Oblika: majhna jadranska amfora. Fakt. AMF 3. Bpr. 5YR 7/6, rdečkastorumena. Viš. 8 cm. Inv. št. VIP 160.

150. Amfora, odl. ročaja. Oblika: majhna jadranska amfora. Fakt. AMF 3. Bpr. 5YR 6/6, rdečkastorumena. Viš. 3,9 cm. Inv. št. VIP 162.

151. Lonček, odlomki narebrenega ostenja. Egejska kuhinjska keramika. Bpr. 2,5YR 5/8, rdeča. Rek. pr. oboda 10,2 cm. Inv. št. VIP 164.

152. Bikonična skodelica tankih sten, nizka, deloma ohranjen premaz. Fakt. KTS 1. Bpr. 2,5Y 6/1, siva; barva premaza 2,5Y 4/1 temnosiva. Rek. pr. ust. 9,8 cm. Inv. št. VIP 165.

153. Pečatna oljenka, odl. diska z reliefnim motivom gledališke maske, nosok oljenke manjka. Oblika: Loeschcke IX. Fakt. O. Bpr. 2,5YR 6/8, rdeča. Prem. diska 7,2 cm. Inv. št. VIP 167.

154. Odl. dna posode. Fakt. KK 6. Rek. pr. dna. 7,5 cm. Inv. št. VIP 169.

155. Amfora, odlomki ustja, ročaja in ostenja. Oblika: Dressel 6B. Fakt. AMF 8. Bpr. 5YR 7/6, rdečkastorumena. Rek. pr. ust. 14 cm. Inv. št. VIP 172.

156. Amfora, odlomki ustja. Oblika: Dressel 6B. Fakt. AMF 8. Bpr. 10YR 8/4, zelo bledorjava. Rek. pr. ust. 13 cm. Inv. št. VIP 173.

157. Amfora, odl. dna. Oblika: amfora z ravnim dnom. Fakt. AMF 4. Bpr. 5YR 7/6, rdečkastorumena. Rek. pr. dna 13 cm. Inv. št. VIP 173.1.

158. Vrč, odl. dna. Fakt. N 1. Bpr. 5YR 7/6, rdečkastorumena. Rek. pr. dna 8 cm. Inv. št. VIP 173.2.

159. Amfora, odl. ročaja. Oblika: Dressel 6B. Fakt. AMF 8. Bpr. 5YR 6/8, rdečkastorumena. Viš. 15,4 cm. Inv. št. VIP 174.

160. Amfora, odl. ročaja. Oblika: Dressel 6B. Fakt. AMF 8. Bpr. 5YR 6/8, rdečkastorumena. Viš. 9,6 cm. Inv. št. VIP 175.

161. Amfora, odl. ročaja. Oblika: Dressel 6B. Fakt. AMF 8. Bpr. 5YR 6/8, rdečkastorumena. Viš. 13,2 cm. Inv. št. VIP 176.

162. Odl. ustja čaše. Fakt. N 1. Bpr. 5 YR 6/8 rdečkastorumena. Rek. pr. ust. 7 cm. Inv. št. VIP 184.

Nekatalogizirane najdbe:

– Gradbeni material (ni risano, ni inventarizirano).

Živalske kosti:

– Določiti je bilo mogoče 1 odl. golenice prašiča (*tibia*, *Sus*. sp.).

Nasutje SE 17 (*sl. 5; t. 19*)

163. Amfora, odl. ustja. Oblika: Dressel 2–4. Fakt. AMF 9. Bpr. 7,5YR 6/6, rdečkastorumena. Rek. pr. ust. 12,5 cm. Inv. št. VIP 192.

164. Amfora, odl. ročaja. Oblika: majhna jadranska amfora. Fakt. AMF 3. Bpr. 7,5YR 7/6, rdečkastorumena. Viš. 5 cm. Inv. št. VIP 193.

165. Drobci bronca. Viš. 1 cm; 1,2 cm. Inv. št. VIP 197.

Nekatalogizirane najdbe:

– Gradbeni material (ni risano, ni inventarizirano).

Živalske kosti:

– 1 odl. domnevno konjske stegenice (*femur*, *Equus caballus* (?)).

– 2 odl. taksonomsko in anatomsko neopredeljene živalske kosti.

Nasutje SE 18 (*sl. 5; t. 19–21*)

166. Skodelica tankih sten. Okras: v tehniki barbotina okras apliciranih glavničkov v zgornjem delu posodice, spodnji del posodice je okrašen s koleščkanimi vertikal-

nimi linijami. Premaz slabo ohranjen. Fakt. KTS 1. Bpr. 2,5Y 6/1, siva. Barva premaza: 2,5Y 4/1, temnosiva. Rek. pr. ust. 9 cm. Inv. št. VIP 198.

167. Skodelica tankih sten. Odl. ustja. Okras: koleščkan, premaz. Fakt. KTS 1. Bpr. 2,5Y 6/1, siva. Viš. 1,6 cm. Inv. št. VIP 199.

168. Skodelica tankih sten. Odlomki ostenja. Okras: koleščkan, trikotniki v horizontalnem pasu. Fakt. KTS 1. Bpr. 2,5Y 6/1, siva. Viš. 1,8 cm. Inv. št. VIP 200.

169. Amfora, odl. ustja. Oblika: Dr. 6B amfora. Fakt. AMF 3. Bpr. 5YR 6/6, rdečkastorumena. Rek. pr. ust. 10 cm. Inv. št. VIP 201.

170. Amfora, odl. ročaja in vratu. Oblika: Dressel 6B. Fakt. AMF 8. Bpr. 7,5YR 6/6, rdečkastorumena. Viš. ročaja 12 cm. Inv. št. VIP 202.

171. Amfora, odl. ročaja. Oblika: Dressel 6B. Fakt. AMF 8. Bpr. 7,5YR 6/6, rdečkastorumena. Viš. 6,9 cm. Inv. št. VIP 204.

172. Amfora, odl. ročaja in vratu. Oblika: Dressel 6B. Fakt. AMF 8. Bpr. 5YR 6/8, rdečkastorumena. Največji pr. trupa 28 cm. Inv. št. VIP 207.

173. Vrč, odl. ustja. Fakt. N 4. Bpr. 5YR 7/6, rdečkastorumena. Rek. pr. ust. 10,3 cm. Inv. št. VIP 208.

174. Skodelica, odl. ostenja. Fakt. N 4 s premazom. Bpr. 10YR 7/4, zelo bledorjava; barva premaza 5YR 4/4, rdečkastorjava. Viš. 3 cm. Inv. št. VIP 211.

175. Amfora, odl. ročaja. Oblika: Dressel 6B. Fakt. AMF 8. Bpr. 5YR 5/8, rumenkastordeča. Viš. 12 cm. Inv. št.: VIP 214.

176. Amfora, odl. ustja. Oblika: Dressel 2–4. Fakt. AMF 9. Bpr. 5YR 6/8, rdečkastorumena. Rek. pr. ust. 11 cm. Inv. št. VIP 215.

177. Amfora, odl. vratu. Oblika: Dressel 2–4. Fakt. AMF 9. Bpr. 5YR 5/6, rumenkastordeča. Rek. pr. ust. 15 cm. Inv. št. VIP 216.

178. Amfora, odl. ustja. Oblika: Dressel 2–4. Fakt. AMF 9. Bpr. 5YR 5/8, rumenkastordeča. Rek. pr. ust. 11 cm. Inv. št. VIP 217.

179. Amfora, odl. vratu in ročaja. Oblika: Dressel 2–4. Fakt. AMF 9. Bpr. 7,5YR 6/6, rdečkastorumena. Rek. pr. vratu 7,6 cm. Inv. št. VIP 219.

180. Amfora, odl. ustja. Oblika: Dressel 6B. Fakt. AMF 8. Bpr. 7,5YR 6/6, rdečkastorumena. Rek. pr. ust. 14 cm. Inv. št. VIP 220.

181. Amfora, odl. gumbastega zatiča. Oblika: severnojadrska, verjetno Dressel 6B. Fakt. AMF 1 ali 8. Bpr. 7,5YR 6/6, rdečkastorumena. Rek. pr. dna 5 cm. Inv. št. VIP 221.

182. Amfora, odl. ročaja. Oblika: Dressel 6B. Fakt. AMF 8. Bpr. 7,5YR 6/6, rdečkastorumena. Viš. 11 cm. Inv. št. VIP 222.

183. Amfora, odlomki ustja. Oblika: Dressel 6B. Fakt. AMF 8. Bpr. 5YR 5/8, rumenkastordeča. Rek. pr. ust. 14 cm. Inv. št. VIP 224.

184. Amfora, odl. ustja. Oblika: Dressel 6B. Fakt. AMF 8. Bpr. 5YR 6/8, rdečkastorumena. Rek. pr. ust. 14 cm. Inv. št. VIP 225.

185. Amfora, odl. ustja. Oblika: Dressel 6B. Fakt. AMF 8. Bpr. 7,5YR 6/6, rdečkastorumena. Rek. pr. ust. 13,5 cm. Inv. št. VIP 228.

186. Amfora, odl. ostenja in dna. Oblika: amfora z ravnim dnom (severnojadrska). Fakt. AMF 4. Bpr. 2,5Y 8/4, bledorumena. Največji rek. pr. trupa 36 cm. Inv. št.: VIP 229.1, 229.2.

187. Amfora, odlomki ročaja in vratu. Oblika: Dressel 2–4. Fakt. AMF 9. Bpr. 5YR 5/8, rumenkastordeča. Rek. pr. vratu 11,5 cm. Inv. št. VIP 230.

188. Amfora, odl. ustja. Oblika: Dressel 2–4. Fakt. AMF 9. Bpr. 5YR 6/8, rdečkastorumena. Rek. pr. ust. 11 cm. Inv. št. VIP 231.1.

189. Amfora, odl. ročaja in ostenja. Oblika: Dressel 6B. Fakt. AMF 8. Bpr. 7,5YR 6/6, rdečkastorumena. Največji rek. pr. 16,5 cm. Inv. št. VIP 234.

Nekatalogizirane najdbe:

– Trije odlomki ostenij prazgodovinske keramike (inv. št. VIP 239, 240 in 241, niso risani).

– Gradbeni material (ni risano, ni inventarizirano).

Nasutje SE 3 (sl. 3–5; t. 21)

190. Amfora, odl. ustja. Oblika: majhna jadranska amfora za ribje omake. Fakt. AMF 2. Bpr. 10YR 7/4, zelo bledorjava. Rek. pr. ust. 10,5 cm. Inv. št. VIP 243.

191. Odl. železnega rezila noža s trnastim nastavkom za ročaj. Dolž. 9 cm. Inv. št. VIP 252.

Nekatalogizirane najdbe:

– Odlomki ostenja amfore, inv. št. VIP 244 in 245 (niso risani).

Nasutje SE 6 (sl. 3a, 4a; t. 22)

192. Amfora, odl. dna. Vzhodnomediterska keramika. Bpr. 5YR 5/6, rumenkastordeča. Rek. pr. ostenja (ohr. največ): 7 cm. Inv. št. VIP 248.

193. Lonec, odl. ustja. Fakt. KK 1. Viš. 2,7 cm. Inv. št. VIP 249.

194. Amfora, odl. ustja. Oblika: majhna jadranska amfora za ribje omake. Fakt. AMF 2. Bpr. 10YR 7/4, zelo bledorjava. Rek. pr. ust. 10 cm. Inv. št. VIP 250.

195. Odl. bronastega obročka. Okrogel presek. Rek. prem. 3,8 cm. Inv. št. VIP 251.

Najdbe iz zahodnega profila (profil P1–2; sl. 3a; t. 22)

Posamične najdbe, odkrite med čiščenjem profila:

196. Amfora, odl. ročaja. Oblika: Schörgendorfer 558. Fakt. AMF 5. Bpr. 7,5YR 6/6, rdečkastorumena. Viš. 17 cm. Inv. št. VIP 246. *Mesto najdbe:* na odseku med $y = 12$ in 14 m.

197. Odl. bronastega obročka. Masiven bron, elipsast presek. Dolž. 5,5 cm. Inv. št. VIP 255.

198. Bronasta fibula, tip *Aucissa*, na ploščici nad tečajem je žig z napisom [P.] VALE v polkrogu, okrog napisa, so v trikotnik razporejeni trije krožci s piko. Polkrožen lok je okrašen s štirimi snopi vrezanih linij. Dolž. 4,9 cm. Inv. št. VIP 254. *Mesto najdbe:* nad grobom 3D.

OPREDELITEV NAJDB

Vse najdbe so, kolikor je bilo to glede na ohranjenost mogoče, tipološko in časovno umeščene. Rimskodobna lončenina je uvrščena v funkcionalno-tipološke razrede in obravnavana v skladu z uveljavljeno metodo.²⁰ Lončenini so makroskopsko določene tehnološke lastnosti (faktura, barve preloma površin in premazov, tehnika žganja, dodelava površine in tehnika okrasa). Na osnovi fakturnih in oblikovnih lastnosti so izpovedni kosi (ustja, dna, ročaji, okras na ostenju) nadalje razdeljeni na oblikovne tipe.

Analogije za najdbe sem iskala predvsem na najdiščih zahodne Slovenije in v Furlaniji, kjer je bilo treba, je bil prostor primerjav ustrezno razširjen. Primerjala sem tudi usklajenost kronološke opredelitve posameznih predmetov, izpeljane na podlagi analogij, in datacijo grobov, ki izhaja iz analize novčnih najdb.

Kovinski predmeti

V žaro v grobu 12 je bila položena *zapestnica* oz. *narokvica* z obeskom (t. 17: 129; sl. 12). Izdelana je tako, da je tanek srebrn trak spiralno ovit okoli jedra iz debelejšje železne žice. Trak sega do nazaj zavrtih zaključkov, ki sta spiralno ovita okrog obroča zapestnice. Predmet je zlomljen, ohranjeni obseg pa je velik (26,8 cm) zato gre bolj verjetno za narokvico. Na obroču narokvice je obesek: na obročku iz srebrne žičke je obešen preluknjan srebrn republikanski denarij (KN 2, 76–75 pr. n. št., glej Katalog novcev). Srebrna žička je sklenjena na enak način kot obroč narokvice. Čisto enake primerjave za tako narokvico nisem našla. Srebrni zapestnici z obeski in ovitimi konci sta bili odkriti na grobišču Volarije pri Žirjah na Krasu.²¹ Obročast nakit rombičnega preseka z ovitimi konci se pojavi že v mlajši železni dobi, velik premer pa je mogoče razložiti s tem, da se je nosil tudi na nadlahti.²² Ovit srebrni trak morda posnema videz tordiranih poznolatskih ovratnic, nekatere izmed teh so bile tudi srebrne, pojavljajo pa se še v grobovih, datiranih v avgustejsko obdobje.²³ Narokvico iz vipavskega groba 12, v katerega je

²⁰ Orton, Tyres, Vince 1993. Primer: Žerjal 2008a.

²¹ Bavdek 2005, 241, t. 6: 2 (gr. 14); 7: 1 (gr. 15).

²² Deimel 1987, 66.

²³ Guštin 1991, 48, t. 29: 2, t. 41: 24,25; Righi 1968, 88, sl. 22; Svolfšak 1983, t. 2: 8–34 (Kovačevše).



Sl. 12: Vipava, Laurinova ulica. Narokvica z obeskom, iz groba 12 (t. 17: 129 in KN 2).

Fig. 12: Vipava, Laurinova ulica. Armlet with a pendant from Grave 12 (Pl. 17: 129 and KN 2).

(Foto / Photo: K. Brešan, Goriški muzej Kromberk).

bil pridan tudi novc iz prve polovice 1. st., tako razumem kot element noše, ki ohranja navdih mlajšeželeznodobne tradicije.

Močno profilirana bronasta enodelna *fibula* tipa *Almgren 68* (t. 9: 65) je bila odkrita v grobu 3B, v žari (40), kjer je bila pokopana odrasla ženska, pridan pa je bil novc Tiberija (KN 5). Lok fibule je izdelan v obliki črke S, gumb je pomaknjen proti sredini loka. Noga je trapezoidna, ni preluknjana in se zaključuje s profiliranim gumbom s trnom. Nad peresovino z osmimi navoji je zaščitna ploščica. Fibule te vrste so široko razprostranjene, od Norika, Panonije, do Češke in severne Italije, zato zasledimo tudi različne lokalne variante.²⁴ Tako je bila na Ptujju potrjena tudi lokalna izdelava variante teh fibul, ki se pojavljajo še v grobovih iz prve polovice 2. st.²⁵ Prehodna stopnja razvoja iz oblike *Almgren 67* je bila določena na fibulah s Štalenske gore (Magdalensberg). Fibule *Almgren 68* se posamično pojavljajo še v poznoflavijjskih kontekstih, v splošnem pa so datirane od 1. st.²⁶ Na Vipavi bližnjih najdišč jih najdemo v rimski vili na Lokah in na grobišču na Svinji Gorici pri Cerknici.²⁷

Fibula tipa *Aucissa* (t. 22: 198) je bila najdena ob čiščenju zahodnega profila sonde. Sodi med t. i. mlajše fibule tega tipa s polkrožnim presekom

loka, na ploščici nad tečajem ima žig z napisom [P] VALE v polkrogu. Lok je okrašen s preprostimi vrezi v pasovih. Fibula z žigom istega proizvajalca [T.V.] ALE je bila odkrita na grobišču na Socerbu, datirana je v zadnja desetletja 1. st. pr. n. št. in v 1. st., drugih pet fibul tega tipa z napisom P VALER izvira iz območja Siska.²⁸ Začetek uporabe teh fibul sega vsaj v zadnjo četrtino 1. st. pr. n. št., v zgodnje- oz. srednjeavgustejskem obdobju pa v noši že močno prevladujejo in se uporabljajo še do začetka 2. st.²⁹

Za uhan (t. 5: 35; sl. 13) polnega preseka, ki se v osrednjem delu odebeli, smo sprva domnevali, da je bronast. Da bi ga lažje tipološko umestili, nas je zanimala tehnika izdelave in elementna sestava, zato smo predmet posneli z računalniškim mikrotomografom (μ CT) in izvedli rentgensko fluorescenčno (XRF-) analizo.³⁰ Izkazalo se je, da je uhan kovan iz enega kosa medenine, medeninasta palčka je bila domnevno prekovana v vročem stanju in ukrivljena v končno obliko.³¹ Žička za zapenjanje je bila izkovan iz podaljšanega končnega dela uhana. Natančnih analogij za uhan nisem našla, tipološko bi ga lahko umestili med navadne obročaste uhančke s polnim presekom, na katerih so pogosto obeski, čeprav se uhan iz Vipave v sredini izrazito odebeli in nima obeska.³² Oblikovno se vipavski uhan morda zgleduje celo po uhanih čolničastega tipa iz zvite zlate pločevine, tak je bil odkrit na grobišču iz 1. in 2. st. na Rodiku.³³ Uhan iz Vipave je bil odkrit v grobu 3A, med žganino v žari z novcem Trajana. Grob je glede na ostale pridane sicer datiran v prvo polovico 2. st. (prim. tab. 3). Od avgustejske dobe dalje je uporaba medenine pogosta, predvsem pri izdelavi vojaške opreme in sponk.³⁴ Kot kaže, pa se je uporaba medenine do 2. st. razširila tudi na izdelavo nakita.

²⁸ Socerb: Dugulin 2002, 126, št. 81. Na območju Siska: Košćević 1980, t. 5: 31,33,35; 6: 36.

²⁹ Ivčević 2002, 126; Istenič 2005, 190 (ki datira začetek rabe na podlagi najdb iz vojaškega tabora v Dangstettnu); Buora 2008, 30–32 (*Aucissa* fibule v Furlaniji).

³⁰ Posnetke z računalniškim mikrotomografom je opravil Aleš Česen z Zavoda za gradbeništvo Slovenije, Ljubljana, XRF-analizo pa je izvedel Matej Dolenec z Oddelka za geologijo, Naravoslovnotehniška fakulteta v Ljubljani.

³¹ Razlago o tehniki izdelave uhana mi je posredoval Viljem Kuhar z Zavoda za gradbeništvo Slovenije v Ljubljani.

³² Riha, 1990, 72 (6.2.5 *Hängeohrringe*), t. 31: 712–713. Med sicer zelo pogoste uhane lunaste oblike pa ne sodi, ker so ti narejeni iz tolčene pločevine (prim. npr.: ib., 72 [6.4 *Lunulaförmiger Ohrring*], t. 31: 714).

³³ Istenič 1987, 107.

³⁴ Istenič 2010, 64.

²⁴ Gugl 2008, 34; Ivčević 2002, 237.

²⁵ Istenič 1999, 60.

²⁶ Gugl 2008, 34.

²⁷ Loke: Žbona Trkman 1986. Svinja Gorica pri Cerknici: Urleb 1983, t. 8: 2.

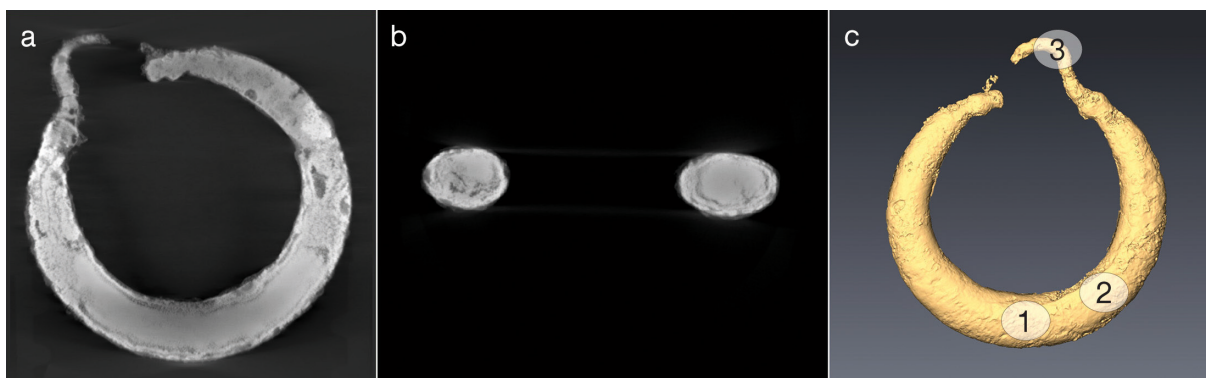

	Cu %	Fe %	Pb %	Zn %	Ti %	Sn %
1	83,68	2,67	0,66	12,65	0,15	0,07
2	86,73	2,64	0,67	9,47	0,23	0,07
3	91,31	5,09	0,72	2,56		0,07

Sl. 13a–c: Vipava, Laurinova ulica. Uhan iz groba 3A (t. 5: 35). Na posnetkih z računalniškim mikrotomografom (microXCT400 (XRadia)) je viden poln presek (b) in izdelava uhana iz enega kosa medenine (a). Vzorec je bil posnet z rentgenskim virom pri nastavitvi 150 kV in 65 μ A. Prostorska resolucija posnetih slik je 20 μ m. Na uhanu so bile na treh mestih (c) opravljene XRF meritve (prenosni rentgenski analizator NITON XL3t+ 900S-He, Oddelek za geologijo, NTF, Univerza v Ljubljani). Meritve elementne sestave (tabela) so pokazale, da je uhan iz medenine (Cu in Zn). Upoštevati velja, da je zaradi oksidne patine na površini meritev pokazala višji delež bakra v zlitini, kot dejansko je. Meritev št. 3, na stanjšanem končnem delu, je zaradi oksidov in zelo majhne zajete površine nezanesljiva, nedvomno pa je tudi ta del iz medenine.

Fig. 13a–c: Vipava, Laurinova ulica. Earring from Grave 3A (Pl. 5: 35). The X-ray computed micro-tomography (microXCT400 (XRadia)) image very clearly shows the complete cross section of the earring (b) and that it is made of a single piece of brass (a). The sample was scanned with an X-ray source operated at 150 kV and 65 μ A, 20 μ m image resolution. The earring was analysed (3 measured spots) using X-ray fluorescence spectroscopy (portable XRF analyser NITON XL3t+ 900S-He, Department of Geology, Faculty of Natural Sciences and Engineering, University of Ljubljana). The measurement revealed (Table) the earring to be made of a brass (Cu and Zn) alloy. Considering the oxide patina on the surface, the results probably reveal a higher percentage of copper than actually used in the alloy. Measurement No. 3, taken on a thin part of the object, is unreliable due to a small area analyzed, but nevertheless indicates that this part is also made of brass.

V grobu 3B je bil v žari (41) železen pečatni prstan (t. 9: 63) s tankim obročkom okroglega preseka, ki se v sprednjem delu močno elipsasto razširi. V razširjenem delu je bil prvotno vstavek iz druge snovi, ki pa se ni ohranil.³⁵ Pečatni prstani s tako ploščato glavo so bili pogosti predvsem v 1. in 2. st.³⁶

Železni žeblički za čevlje so bili odkriti v žarah v grobu 3B (t. 9: 64), 7 (t. 14: 112) in 10 (t. 15: 116). Da verjetno res sodijo k obutvi, potrjuje njihova oblika in dejstvo, da so bili odkriti v žarah, med sežganimi kostnimi ostanki in žganino. Žeblički za čevlje so pogosto najdeni v grobovih.³⁷

³⁵ Prstan je bil izpostavljen ognju, na mestu vstavka je ohranjena belkasta masa.

³⁶ Ivčević 2002, 279. Na Rodiku v grobu 6: Istenič 1987, 107, t. 10: 9.

³⁷ Rodik: Istenič 1987, 108. Volarije: Bavdek 2005, 247, t. 5: 2 (gr. 11); 8: 10 (gr. 15); 10: 4 (izven grobov). Socerb: Dugulin 2002, 127, št. 84.

Predmeti iz stekla

Kroglasta steklenica z rahlo vboklim dnom in izvihanim ustjem, brez ročaja, iz modrozelenega stekla (t. 14: 111), je bila odkrita v grobu 7, ki je po pridanih novcih datiran v sredino in drugo polovico 1. st. (prim. tab. 3). Take steklenice je I. Lazar združila v obliko 6.2.2. (Isings 16), ki je datirana v 1. st.³⁸ Na Štalenski gori se te najdejo že v avgustejskih kontekstih, v splošnem so bile v uporabi celo 1. st.³⁹ V Avgustu so take steklenice umeščene v čas od zgodnjeavgustejskega do flavijsko/trajanskega obdobja, med zgodnjimi ter poznejšimi variantami je opazna razlika v kakovosti izdelave in okrasu na vratu.⁴⁰ Pri nas so v rimskih grobovih na podeželju stekleni predmeti dokaj pogost pridelek, prevladujejo balzamariji

³⁸ Lazar 2003, 139–140.

³⁹ Czurda-Ruth 1979, 125–126.

⁴⁰ Rütli 1991, oblika AR 141, 53, 73–74.

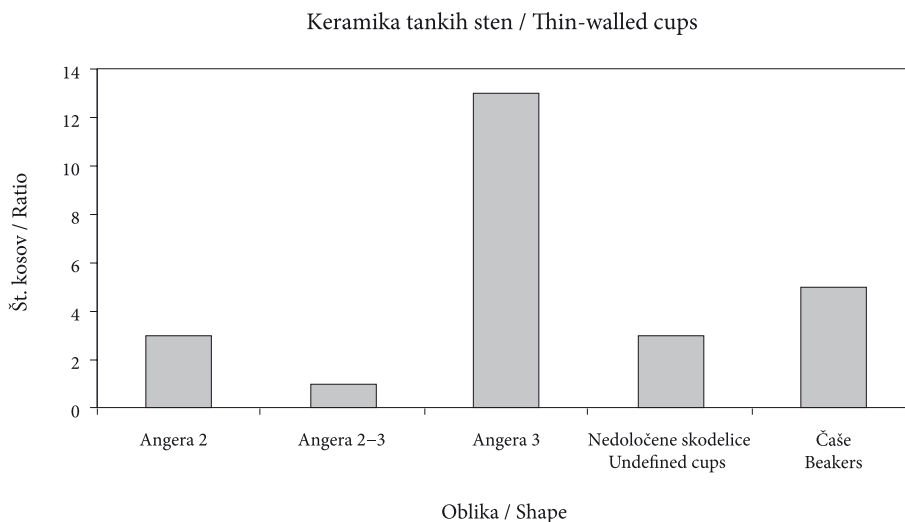

Tab. 1: Vipava, Laurinova ulica. Število posameznih oblik skodelic in čaš keramike tankih sten.
Tab. 1: Vipava, Laurinova ulica. Various forms of thin-walled cups and beakers.

oz. lakrimariji.⁴¹ Steklenice so manj pogoste, najdemo jih npr. na Rodiku in Socerbu.⁴²

Keramični predmeti

Keramika tankih sten

Na grobišču na Laurinovi ulici so skodelice in čaše tankih sten skupaj z enoročajnim vrčem in žaro sestavljale običajen komplet posodja, pridanega v grobove. Skupaj je bilo odkritih 25 različnih kosov keramike tankih sten, od tega 20 skodelic in 5 čaš. Šest skodelic je bilo ohranjenih le fragmentarno.

Skodelice

Največ odlomkov skodelic pripada redukcijsko žganim bikoničnim skodelicam s sivim premazom, oblike Angera 3, in fakturi KTS 1 (glej pogl. Opis faktur in tab. 1). Skodelice oblike Angera 3 so bikonične (oblika Marabini LXVII), zgornji del trupa je cilindričen in rahlo nagnjen navznoter, spodnji del trupa je visok in se oža proti dnu.⁴³ Faktura po opisu ustreza skupini C iz Ravenne, tj. iz Ville Russi in nekropol, bila je pogosta v drugi polovici 1. in v začetku 2. st.⁴⁴ Pri tehniki okrasa

na skodelicah prevladuje barbotin, npr. apliciran okras lusk (*t. 17: 132*) in okras apliciranih glavničkov (*t. 2: 10; 8: 53*). Glavnički so značilen okras severnojadranske proizvodnje in so bili pogosti od začetka 1. do začetka 2. st.⁴⁵ Okras glavničkov in lusk se lahko pojavlja v kombinaciji s koleščkanjem (*t. 19: 166*). Okras stiliziranih vodnih listov (*t. 8: 51; 14: 109*) je na skodelicah iz severne Italije zelo pogost predvsem v drugi polovici 1. st., najdemo pa ga tudi v zgodnejših kontekstih na Štalenski gori.⁴⁶

Nekaj bikoničnih skodelic oblike Angera 3 je v Vipavi okrašenih le z eno ali dvema kanelurama na zunanjem robu ustja (*t. 13: 104; 15: 119,120*). Podobne poznamo tudi iz Akvileje, med lončarskim odpadom.⁴⁷ V Vipavi so bile pridane v grobovih 6 in 10, ki ju po novcih datiramo od sredine 1. st. in v prvo polovico 2. st. (prim. tab. 3).

Bikonični skodelici (*t. 8: 52; 18: 152*) imata izrazito nizek trup in bolj navznoter nagnjeno

poznotiberijskem obdobju in je bila v uporabi še po koncu trajanja te naselbine: Schindler Kaudelka 1975, 33. Na nekaterih skodelicah iz Vipave je premaz zbledel.

⁴⁵ Ricci 1985, 331; razprostranjenost skodelic s takim okrasom sega od Ravenne prek Akvileje do Istre in Karnunta, natančno razprostranjenost po najdiščih je podala Žerjal 2008a,76.

⁴⁶ Ravenna: Maioli 1972–1973,111–112. Akvileja: Colombara, Giovannini et al. 1997, 172–173, t. 14: 1 (gr. 10); 16: B (gr. 14). Štalenska gora: Schindler Kaudelka 1975, 107–110, okras vodnih listov v kombinaciji s koleščkanjem (*t. 20: 200a–c,l–n*); okras glavničkov v kombinaciji s koleščkanjem (*t. 20: 103a–b*).

⁴⁷ Sena Chiesa (ur.) 1985, 398.

⁴¹ Primer: grobišče na Socerbu, Dugulin 2002.

⁴² Rodik: Istenič 1987, t. 1: 3 (gr. 1). Socerb: Dugulin 2002, 120.

⁴³ Maselli Scotti 1984, 51–55.

⁴⁴ Maioli 1972–1973, 121. Po opisu je KTS 1 podobna tudi faktorni skupini E s Štalenske gore, ki se je razvila v

ostenje fature KTS 1 (glej Opis faktur). Po opisu podobne skodelice je Sena Chiesa opredelila kot varianto k obliki Angera 3.⁴⁸ V Vipavi je bila taka odkrita v grobu 3B (t. 8: 52), ki ga datiramo v 1. st. (prim. tab. 3).

Skodelica (t. 17: 132) iz groba 13, ki ga po novcih datiramo v prvo polovico 1. st., je okrašena z apliciranimi luskami, ima dokaj visok trup in ravno ostenje, tako da jo oblikovno uvrščam na prehod med oblikama Angera 2 in Angera 3.

Nekaj sivo žganih skodelic z grobišča na Laurinovi ulici (t. 8: 54,55; 9: 62; 16: 127) je bolj grobe fature z več vključki, ki sem jo opredelila kot KTS 2, površina je na otip groba, brez premaža (glej pogl. Opis faktur). Ta skupina skodelic je po opisu fature primerljiva s skupino A iz Ravenne in skupino C na Štalenski gori, ki je bila značilna za čas od tiberijskega do flavijskega obdobja.⁴⁹ Skodelice ustrezajo obliki Angera 2 (oblika Marabini XXXVI), za katere je značilno ravno ostenje z rahlo navznoter oblikovanim ustjem in poudarjenim dnom/nožico.⁵⁰ V Vipavi so bile odkrite v grobu 3B iz 1. st. in v grobu 12, ki je datiran v prvo polovico 1. st.

Dvoročajna, bikonična skodelica (t. 3: 18; sl. 14) sodi po fakturi v KTS 1 (glej pogl. Opis faktur), okrašena je z linijo večjih in manjših trikotnikov, izvedeno s kolescem. Dvoročajne skodelice niso tako pogoste, v Emoni jih najdemo v grobovih s konca 1. in začetka 2. st.⁵¹ Po obliki je skodelica iz Vipave sorodna skodelicam Angera 3, z visokim spodnjim delom trupa in slabšo kvaliteto izdelave pa bi lahko sodila med zrele in poenostavljene oblike s koleščkanim okrasom, ki so bile značilne za drugo polovico 1. in 2. st.⁵² Dvoročajne skodelice naj bi izdelovali v Akvileji, odkrite so bile tudi v Istri in na Školaricah.⁵³ V Vipavi je bila skodelica, odkrita v grobu 3D, poveznjena na žaro (14), v kateri sta bila novca Domicijana in Antonina Pija (KN 18, KN 25; prim. tab. 3).

Oksidacijsko žgana bikonična skodelica (t. 14: 110) je v spodnjem delu okrašena z metličanjem in peskanjem. Odkrita je bila v grobu 7, ki ga po novcih Klavdija in Vespazijana (prim. tab. 3)



Sl. 14: Vipava, Laurinova ulica. Dvoročajna skodelica tankih sten iz groba 3D (t. 3: 18).

Fig. 14: Vipava, Laurinova ulica. Two-handled thin-walled cup from Grave 3D (Pl. 3: 18).

(Foto / Photo: J. Jerončić).

datiramo od sredine in v drugo polovico 1. st. Peskanje je bilo sicer značilno od avgustejskega obdobja do 2. st., najpogostejše pa naj bi bilo v tiberijsko-klavdijskem času.⁵⁴

Čaše

Čaše tankih sten, ovalne oblike, z izvihanim ustjem in žlebom na prehodu v rame, fature KTS 4 in KTS 5 (glej Opis faktur in t. 4: 25; 5: 29; 8: 56,57), v Emoni najdemo v grobovih iz flavijskega obdobja,⁵⁵ v splošnem pa velja, da so pogostejše v začetku 2. st. in počasi nadomestijo skodelice.⁵⁶ V Vipavi sta bili dve taki čaši odkriti v grobu 3A (t. 4: 25; 5: 29), skupaj z novcema Vespazijana in Trajana, dve pa v grobu 3B (t. 8: 56,57), v katerega so pokopavali celo 1. stoletje. Podobne čaše so bile odkrite na Školaricah, kjer se enake oblike pojavljajo tudi v večjih različicah kuhinjskih loncev, datirane pa so v 1. in 2. st.⁵⁷

Čaša (t. 8: 58) je okrašena z vrezano, prekinjeno valovnico, uvrstila sem jo v fakturno skupino KTS 6 (glej Opis faktur), ki je po opisu sicer blizu skupini A iz Ravenne, čeprav je bolj luknjičasta in ima na otip grobo površino in daje vtis slabše kakovosti izdelave. Po obliki in okrasu sorodne čaše so bile odkrite v Ravenni in v Emoni, kjer so datirane v klavdijsko-neronski čas.⁵⁸ Čaša z zelo podobnim

⁴⁸ Sena Chiesa (ur.) 1985, t. 84:1–3.

⁴⁹ Maioli 1972–1973, 36; Schindler Kaudelka 1975, 32.

⁵⁰ Sena Chiesa (ur.) 1985, 295.

⁵¹ Plesničar-Gec 1972, t. 27: 12 (gr. 106); Plesničar-Gec, 1977, t. 1: 70.

⁵² Žerjal 2008a, 77, t. 12: 253,156.

⁵³ Istra – grobišče Šikiči: Girardi Jurkić, Džin 2003, 123, 170: 303–305. Školarice: Žerjal 2008a, 77, t. 10: 195. Akvileja: Giovannini et al. 1997, 172.

⁵⁴ Schindler Kaudelka 1975, 134; Plesničar-Gec 1977, 15, t. 1: 16,21; Plesničar-Gec 1972, t. 29: 6 (gr. 108).

⁵⁵ Petru 1972, t. 9: 2 (gr. 76); 44: 7 (gr. 890).

⁵⁶ Gervasini 2005, 291; Sena Chiesa (ur.) 1985, 425.

⁵⁷ Školarice: Žerjal 2008a, 168–169, 172, glej SKOL KK23, lončka (t. 64: 1871,1873) in SKOL KK28 (t. 64: 1929).

⁵⁸ Ravenna: Maioli 1972–1973, t. 21: 36. Emona: Plesničar-Gec 1977, t. 2: 3; Plesničar-Gec 1972, t. 131: 20 (gr. 568);

okrasom je bila odkrita tudi v Lombardiji, na najdišču Nave.⁵⁹ V Vipavi je bila omenjena čaša odkrita v grobu 3B, položena v žaro (42), v kateri sta bila novca Avgusta in Klavdija (KN 3, KN 9).

Če kratko povzamem, keramika tankih sten z grobišča v Laurinovi ulici je verjetno večinoma uvožena iz severnoitalskih delavnic, morda je bila izdelana v delavnicah v Akvileji.⁶⁰ Dvoročajna skodelica (t. 3: 18) in čaša z vrezano valovnico (t. 8: 58) sta izdelani manj kakovostno, morda gre za izdelka kakšne manjše, lokalne delavnice.

Egejsko posodje

V grobu 6, ki je z novcem Hadrijana (KN 23) datiran v sredino 2. st., je bila skodelica vzhodne sigilate B2 (t. 13: 103), oblike Hayes 75, z žigom v obliki rozete na notranji strani dna. Po žigu take skodelice datiramo v flavijsko in trajansko obdobje.⁶¹ Skodelica sočasne oblike Hayes 74 je bila odkrita tudi na najdišču Grublje pri Vipavi, in tako najdbe iz Vipave dopolnjujejo sliko razširjenosti teh importov v zahodnem delu Slovenije.⁶²

Med egejsko kuhinjsko posodje sodijo tudi odlomki narebrenega lončka (t. 18: 151; glej Opis faktur), ki so bili odkriti v plasti nasutja (SE 5; sl. 3a, 5), mlajšega od grobov. V isti plasti so bili najdeni tudi odlomki ustja amfore ali vrča (t. 18: 139) egejske proizvodnje, najverjetneje gre za tip Agora F 65/66, in odlomki plitvo narebrenega ostenja vrča ali amfore, ki smo ga opredelili kot MR 3/LR 3 (t. 18: 141). Amfore tipa Agora F65/66 so pogoste na najdiščih akvilejskega in tržaškega agra v 2. in 3. st., pa tudi kasneje.⁶³ V bližini so bile odkrite na najdiščih Ledine v Novi Gorici in na Hrušici.⁶⁴

Kuhinjska keramika

Lonci kuhinjske keramike so bili v grobovih vipavskega grobišča uporabljeni za žare, manjši

lončki in lonca z ročajem pa kot pridatki. Lonce smo razvrstili v skupine glede na obliko.

Prva skupina so lonci z navpično oblikovanim ustjem, kroglastim oziroma trebušastim trupom in ravnim dnom (t. 1: 2; 6: 37; 7: 42; 15: 115; 16: 125).

V drugo skupino sodita lonca z navpično oblikovanim ustjem in žlebom na vrhu ustja. Lonca sta nizka, kroglasta in okrašena z gostim metličanjem (t. 5: 31; 13: 101).

Kot tretja skupina so opredeljeni lonci z izvihanim ustjem. Skupina je heterogena, vanjo so uvrščeni lonci s kratkim, rahlo izvihanim ustjem (t. 4: 26; 6: 38–40; 7: 41; 13: 106; 14: 108; 17: 130), lonci z daljšim, izvihanim ustjem (t. 3: 15; 5: 30; 7: 43; 10: 72; 11: 76) in lonci z močno izvihanim ustjem (t. 3: 13,14; 6: 36; 10: 71). Izvihano ustje je lahko zaobljeno ali stanjšano, lonci so lahko brez okrasa, metličeni, imajo odtise prstov na zunanjem robu dna (t. 6: 38; 10: 75) ali vrezano valovnico (t. 13: 106). Poleg naštetih večjih loncev sodijo k tej obliki tudi trije manjši lončki (t. 4: 24; 5: 34; 10: 74), domnevno namenjeni za pitje.

V četrti skupini sta lonca z ročajem (t. 8: 59; 10: 75), v *peto skupino* pa sodi lonec tipa Auerberg (t. 15: 114).

Kuhinjsko keramiko sem glede na makroskopske značilnosti razdelila na več fakturnih skupin (glej Opis faktur). Najpogostejši skupini sta KK 1 in KK 2. Za prvo je značilno stihijsko, sivo-črno žganje z zmerno količino vključkov ter dokaj dobra ohranjenost posod; za drugo pa večja količina vključkov, predvsem zrn apnenca (ki je verjetno povzročila, da so se te posode v vlažnem okolju izredno slabo ohranile, se namreč zelo lomijo). Obe fakturni skupini vključujeta lonce različnih oblik. Za fakturo KK 4 pa je značilna bolj prečiščena masa z manj vključki. Lonci te fakturne skupine so bili odkriti le v grobovih 3A (t. 4: 24; 5: 31) in 3B (t. 6: 39), ki sta grobova znotraj ene družinske grobnice.

O oblikovnem razvoju kuhinjske keramike bi lahko domnevali, da zajema vse od preprostih loncev prve oblikovne skupine, ki so nizke, kroglaste oblike, z navpično oblikovanim ustjem, do loncev tretje skupine, ki so višje, ovalne oz. vretenaste oblike, z močno izvihanim ustjem. Kot kažejo najdbe iz grobov, pa razvoju v dveh stoletjih ne moremo linearno slediti, saj so se lonci, po naši opredelitvi preprostejše oblike prve skupine, uporabljali še konec 1. st. (t. 6: 37; 15: 115), lonec tretje skupine (t. 17: 130) pa najdemo v grobu 13, ki je z novcem Kaligule (KN 7) datiran v sredino 1. st.

Petru 1972, t. 78: 25.

⁵⁹ Tassinari 1998, t. 17: 11.

⁶⁰ Schindler Kaudelka 1998, 392–395. Cremona: Tassinari 1998, 40. Ravenna: Maioli 1972–1973, 116. Akvileja: Masseli Scotti 1984, 51–55.

⁶¹ Žerjal 2008a, 81; Hayes 1985, 52.

⁶² Žerjal 2008b, 134. Grublje pri Vipavi: Tratnik 2012, 117, t. 2: 21.

⁶³ Žerjal 2008b, 138.

⁶⁴ Ledine: Osmuk 1988, t. 7: 24. Hrušica: Vidrih Perko 1992, 349.

V grobu 10 je bil v funkciji žare uporabljen lonec tipa Auerberg, v njem je bi tudi novc Klavdija (KN 13) (t. 15: 114). Lonc je lisasto rdeče rjav, trdo žgan, z obilnimi vključki apnenca, izdelan na vretenu, brez okrasa. Opis fature ustreza loncem, ki so razširjeni v Furlaniji - Julijski krajini in na prostoru nekdanjega Norika, kjer so umeščeni v fakturo skupine 3.⁶⁵ V akvilejskem agru sta poznani delavnici v Lokavcu (it. Locavaz) blizu Timava in lončarska produkcija v sklopu vile rustike v Flambruzzu (zahodno od mesta Palmanova), v obeh delavnicah je proizvodnja loncev tipa Auerberg potrjena v 1. st.⁶⁶ Lonci tipa Auerberg naj bi služili predvsem shranjevanju živil, v grobovih na podeželju pa so bili pogosto uporabljeni kot žare.⁶⁷

Namizna keramika

Namizno keramiko zastopajo predvsem enoročajni vrči, ki so običajen pridatek v grobu. Glede na fakturo N1 (glej Opis Faktur) sem jih širše uvrstila med namizno keramiko severnojadranske proizvodnje.⁶⁸

Po obliki lahko vrče razdelimo na več skupin.

V *prvo skupino* sodijo vrči z dolgim, ozkim vratom, tanjšimi stenami, trakastim ročajem, bikoničnim trupom (t. 2: 7; 8: 47,49; 9: 67; 16: 126; 17: 131).

Druga skupina so vrči z dolgim vratom in kroglastim trupom (t. 1: 1,5; 15: 117).

V *tretjo skupino* sodijo vrči s krajšim in širše oblikovanim vratom, debelejšimi stenami, ustje je enostavno oblikovano, rahlo nagnjeno navzven in lahko je odebeljeno (t. 2: 9; 5: 32; 7: 45,46; 8: 48; 14: 107; 15: 118). Vrča (t. 8: 50 in t. 13: 102) sta podobne oblike, vendar višja in z ravno odrezanim ustjem.

V *četrto skupino* sodita vrča z izlivom (t. 2: 8; 5: 33), v *peto skupino* pa smo združili ostale vrče; visoke, vretenaste ali jajčaste vrče z različno obli-

kovanimi ustji (t. 3: 16,17; 7: 44; 10: 73; 13: 102; 16: 121). Vrči teh oblik niso pogosti.

Nekaterim fragmentarno ohranjenim vrčem ne moremo določiti oblike (t. 1: 6; 2: 12).

V splošnem lahko vse zgoraj navedene oblike vrčev datiramo v 1. in 2. st. Vrči iz prve skupine z bikoničnim trupom sicer veljajo za najstarejše,⁶⁹ v bližini Vipave jih najdemo na grobišču Volarije, na Socerbu, v Cerknici, v Akvileji na grobišču Belgina, kjer so datirani v 1. in 2. st.⁷⁰ Na najdiščih v Lombardiji se taki vrči pojavljajo v avgustejskih in tiberijskih kontekstih.⁷¹ V Vipavi so bili odkriti v grobovih 3B, 12 in 13, ki so po novcih datirani v prvo polovico 1. st. in v 1. st. (prim. tab. 3).

Vrči druge skupine so zelo pogosti, v splošnem so prav tako datirani v 1. st. in do sredine 2. st., primerjave, kjer so okvirno datirani v ta čas, najdemo na najdiščih Volarije, Rodik, Školarice, Cerknica.⁷² V Vipavi je bil vrč (t. 15: 117) odkrit v grobu 10, ki ga po novcih Klavdija I. datiramo od sredine in v drugo polovico 1. st. (KN 8, KN 13).

Vrči s kratkim, širšim vratom in debelejšimi stenami iz tretje skupine so podobno kot druga skupina datirani v 1. st. in do sredine 2. st.⁷³ V Vipavi so bili odkriti v grobovih 3A, 3B, 7 in 10, datiranih po novcih v 1. st. in v prvo polovico 2. st. (prim. tab. 3).

Oblike vrčev z izlivom in vrči jajčaste oblike se pojavljajo redkeje, datirani so v čas od sredine 1. st. do 3. st.⁷⁴ in bližnje primerjave najdemo v Cerknici.⁷⁵ Na Laurinovi ulici so se nahajali v grobovih 3A, 3D in 4, ki so datirani v konec 1. in v 2. st. (prim. tab. 3).

Amfore

Največ odlomkov amfor z grobišča na Laurinovi ulici pripada amforam za olje oblike Dressel 6B.

⁶⁵ Donat, Maggi 2007, 154.

⁶⁶ Lokavec (Locavaz): Donat, Maggi 2007, 165–167, 205. Flambruzzo: Cividini et al 2006, 29–31.

⁶⁷ Donat, Maggi 2007, 193–196.

⁶⁸ Pri študijah faktur namizne keramike se je izkazalo, da razlike niso toliko posledica različnih izvornih območij, ampak bolj razlik v postopku izdelave (Žerjal 2008a, 182). Večino odlomkov sem tako združila v fakturno skupino N1 in njej podobno N3. Posamezni odlomki so bili posebni, tako sodi odlomek (t. 1: 6) v N2 in odlomka (t. 16: 121; 20: 173) v N4, glej še podroben Opis faktur. Za N1 primerjaj opis fature Žerjal 2008a, 178.

⁶⁹ Žerjal 2008a, 183.

⁷⁰ Volarije: Bavdek 2005, t. 1: 4 (gr. 1); 4: 3 (gr. 5); 3: 2 (gr. 6); 5: 5 (gr. 11). Socerbu: Dugulin 2002, 106, št. 29. Cerknica: Urleb 1983, t. 21: 3 (gr. 33); 24: 3 (gr. 38). Akvileja, grobišče Belgina: Giovannini et al. 1998, t. 14: A,B (gr. 40).

⁷¹ Della Porta, Sfredda, Tassinari 1998, 188–189, t. 110: 3,4.

⁷² Volarije: Bavdek 2005, t. 9: 17 (gr. 15). Rodik: Istenič 1987, t. 4: 5. Školarice: Žerjal 2008a, t. 75: 2308. Cerknica: Urleb 1983, t. 22: 2 (gr. 34).

⁷³ Žerjal 2008a, 182 (skupina NK 33–35, z analogijami).

⁷⁴ Žerjal 2008a, 182.

⁷⁵ Urleb 1983, t. 9: 2,3 (gr. 17).

Eden večjih proizvajalcev oljčnega olja v Istri je bil C. Lekani Bas⁷⁶, žig z njegovim imenom LAEC je v Vipavi ohranjen na odlomku (*t. 18: 145*). Večina velikih vipavskih amfor Dressel 6B pripada zgodnjim, "klasičnim" amforam z značilnim čašastim ustjem (*t. 16: 124; 18: 145,146,155; 19: 156; 20: 180*), ki so jih istrske delavnice izdelovale od tiberijskega obdobja do obdobja prehoda glavnih delavnic v Loronu in Fažani iz privatne pod cesarsko, tj. Domicijanovo posest.⁷⁷ Pri amfori (*t. 16: 122*) je spodnji del oblikovan podobno kot pri amforah tipa Brindisi, ta zgodnja oblika naj bi se obdržala do konca avgustejskega obdobja, vendar odlomka ni moč zanesljivo opredeliti.⁷⁸ Odlomki amfor (*t. 4: 19,20; 11: 82; verjetno tudi 21: 185*) imajo bolj stožčasto oz. lijakasto obliko ustja, ki je značilna za mlajšo, t.i. "cesarsko" produkcijo.⁷⁹

Trije odlomki amfor (*t. 11: 86; 21: 190; 21: 194*), ki jim je skupna oblika ustja in dobro prečiščena faktura blede rjave barve (AMF 2; glej Opis faktur), sodijo k majhnim jadranskim amforam za ribje omake. Poimenovanje in razločevanje majhnih jadranskih amfor še ni poenoteno, obliki najbolj ustreza poimenovanje "jadranske amforice s trakastim ustjem" (it. – po Carre et al.: *anforette adriatiche con orlo a fascia*).⁸⁰

Majhne amfore s podobno oblikovanim ustjem so poznane iz kontekstov v severni Italiji, ki so datirani od 1. st. do sredine 3. st.⁸¹ V Neblem v

Goriških Brdih Vidrih Perkova domneva lokalno proizvodnjo majhnih amfor.⁸²

Na grobišču na Laurinovi ulici so bili odkriti tudi odlomki amfor za vino oblike Dressel 2–4 (*t. 19: 163; 20: 176,178; 21: 187,188*). K vinskim amforam sodita tudi dva odlomka amfor z ravnim dnom (*t. 19: 157; 21: 186*), pri katerih ločimo istrsko in vzhodnojadransko proizvodnjo.⁸³ Obe obliki amfor sta pri nas pogosti v kontekstih 1. in 2. st.⁸⁴ Od drugih amfor, ki se prav tako umeščajo v 1. in 2. st., so bili odkriti še odlomki ročaja rodoške amfore (*t. 18: 147*), odlomek ustja galske amfore (*t. 18: 144*), ki ni ožje opredeljiv, in nekaj odlomkov, ki sodijo k amforam oblike Schörgendorfer 558 (*t. 9: 69; 11: 83; 18: 142, in morda 192*).⁸⁵

Nekaj odlomkov amfor/vrčev iz 2. in 3. st., odkritih v nasutju (SE 5) nad grobovi, je vzhodnomediterranskega izvora, omenili smo jih že v poglavju o egejskem posodju (*t. 18: 139,141*). Nad grobom 4, ki je datiran v prvo polovico 2. st., je bilo več odlomkov amfore za olje Bengazi MRA 8 (*t. 11: 77*). Te amfore so domnevno izdelovali na Kirenajki, med sredino 2. in sredino 3. st. Veliko so jih izvažali, predvsem v severno Italijo.⁸⁶

INTERPRETACIJA

Celoten obseg grobišča na Laurinovi ulici v Vipavi nam ni poznan, leta 2005 je bilo dokumentiranih 12 (izkopanih 9) žarnih grobov. Nekaj grobov je bilo nedvomno uničenih pri gradbenih delih leta 2001.

Na podlagi analize grobov lahko sklepamo, da so umrle sežigali na skupni grmadi (*ustrini*), na

⁷⁶ Bezczyk 1998a, 24.

⁷⁷ Marion, Starac 2001, 114–116; Carre, Pesavento Mattioli 2003, 462, sl. 2, 3.

⁷⁸ Carre, Pesavento Mattioli 2003, 460.

⁷⁹ *Ib.*, 467, "Dressel 6B di terza fase istriane"; produkcija je datirana od Domicijana do Hadrijana v Loronu in do Vespazijana v Fažani. Glej tudi Marion, Starac 2001, 116–117. Za razlike v prim. z obliko "anfere con collo ad imbuto" glej: Mazzocchin 2009, 199–200.

⁸⁰ Carre, Pesavento Mattioli, Belotti 2009, 228–229. Poskus tipologije majhnih jadranskih amfor za ribje omake: Carre, Pesavento Mattioli, Belotti 2009. Raziskave so pokazale, da je v Loronu vzporedno z običajno produkcijo Dr. 6B potekala tudi izdelava manjših variant amfor Dr. 6B, ki jih po obliki težko ločimo od t. i. "severnoitalskih amforic" oz. "jadranskih amforic" za ribje omake (Carre, Pesavento Mattioli 2003, 472). V skupino majhnih jadranskih amfor uvrščamo tudi podobne amforice oblike Aquincum 78 (Bezczyk 1997, 170) in amforice oblike Grado I (Auriemma 2000, 34–37; Cipriano, Ferrarini 2001, 68). Za poskus sinteze in argumentacijo različnih poimenovanj glej Vidrih Perko 2006, 101–102.

⁸¹ Akvileja, Canale Anfora: Carre, Pesavento Mattioli, Belotti, 2009, 228. Oderzo: Cipriano, Ferrarini 2001, sl. 22.

⁸² Neblo: Vidrih Perko, Žbona Trkman 2003–2004, 33–35, 38; Vidrih Perko 2006, 101. Najdišče je datirano v 1. in 2. st.

⁸³ Istrska proizvodnja se domneva v Fažani in Loronu (Starac 2001, 262), vzhodnojadranska pa je bila dokazana v Crikvenici (Lipovac Vrkljan 2009, 312). Tam je datirana v sredino 1. st. in do konca 2. st. Poleg amfor so v Crikvenici v ločenih prostorih izdelovali tudi gradbeni material in namizno keramiko. Sodeč po žigih na tegulah, je bila v lasti Sekta Metilija Maksima. Na podlagi raziskav materiala iz vile na Školaricah pa se domneva tudi severnoistrska proizvodnja vinskih amfor Dressel 2–4 (Žerjal 2011, 141).

⁸⁴ Panella 2001, 194.

⁸⁵ Amfore Schörgendorfer 558: Bezczyk 1998b, 236; Cipriano, Ferrarini 2001, 71.

⁸⁶ Belotti (2007, 454–455, sl. 1) navaja, da so bile take amfore najdene med drugim v Trstu, Akvileji, Gorici, Padovi. Po podatkih Žerjalove so bile tri amfore tega tipa odkrite tudi v Bukovici.

Št. groba No. of Grave	Št. pokopov Individuals	Žara Funeral Urn	Vrč Jug	Keramika TS / lonček KK Thin-walled pottery / pot (fabric KK)	Novec Coin	Živalski ostanki Animal remnants	Drugi pridatki Other grave goods
3A	2	2	2	2	2	+	uhan earring
3B	7–11	8	7	8	10	+	fibula, prstan, žebliček fibula, finger ring, pin
3D	2	2	2	1	3	+	-
4	2	2	1	1	1	+	1 skodela KK 1 cup (fabric KK)
6	1	1	1	2	1	+	-
7	2	2	1	2	3	+	1 steklenica, žeblički 1 bottle, pins
10	2	2	2	2	2	+	žebliček pin
12	1	1	1	1	1	+	narokvica armlet
13	1	1	1	1	1	-	-

Tab. 2: Vipava, Laurinova ulica. Primerjava med številom v grobu pokopanih oseb (po antropološki analizi) in številom žar ter pridatkov. Opazna je zelo enotna sestava pridatkov.

Tab. 2: Vipava, Laurinova ulica. Comparison between the number of persons buried in individual graves, as revealed by the anthropological analysis, and the number of urns in individual graves. A uniform composition of grave goods is noticeable.

kar kažejo posamezni fragmenti kosti različnih oseb v eni žari (grobovi 3B, 10 in 13). Del žganih kosti je bil shranjen v žare skupaj s pepelom in ogljem. Kot žara je bil v vseh primerih uporabljen lonec kuhinjske keramike. Večina žar je bila zapolnjena do približno dveh tretjin prostornine. Po izsledkih analize teže žganih kosti v posameznih žarah domnevamo, da je bila shranjena približno četrtnina skeleta.⁸⁷ Nekaj žar je bilo pokritih: ali z manjšo kamnito ploščo (sl. 8: gr. 6), kosom ostenja amfore ali skodelico tankih sten. Pogosto pa se je nekaj žganine in žganih kosti nahajalo tudi zunaj žar, na dnu grobne skrinje ali še v drugih posodah v grobu. Možni sta dve razlagi: del posmrtnih ostankov je bil lahko namenoma shranjen v druge posode oziroma raztresen v grobno skrinjo kot del pogrebnega obreda, lahko pa je prisotnost žganih ostankov zunaj žar tudi posledica postdepozicijskih procesov (prim. opise posameznih grobov).

Pogosto so se med žganimi kostmi v žari, na dnu grobne skrinje ali v drugih posodah nahajale posamezne živalske kosti, približno slaba polovica vseh je bila ožganih. Največ kosti pripada prašiču in drobnici. Prisotnost živalskih kosti v grobovih lahko razumemo kot sled pogrebnih obredov,

darovanja živali na pogrebni grmadi ali ostanek pojedine ob grobu.⁸⁸

Sestava pridatkov v grobovih je zelo enotna (tab. 2). K posameznemu pokopu v žari je bilo pridane pivsko posodje: en vrč s skodelico ali čašo. V grobu 7 je bila namesto vrča steklenica. Prav tako je bil k posamičnemu pokopu – največkrat v žaro, lahko pa tudi na dno groba –, priložen vsaj en novc. Noben novc ni imel poškodb, ki bi kazale na sežig. Skupaj s truplom so bili sežgani le deli noše in nakita. Izjema je narokvica iz groba 12, ki je bila na vrh žganine v žari položena šele ob pokopu (ni bila poškodovana v ognju).

Pri vseh grobovih, razen tistih pod amforo (gr. 12 in 13), so bili nad grobno ploščo odkriti odlomki amfor (sl. 10a: gr. 10), vrčev in v zasutju groba 4 tudi drobni fragmenti železa (t. 12: 89–99). Nad grobovi je bilo največ amfor za olje, oblike Dressel 6B, in amfor za vino, oblike Dressel 2–4.

Grobna arhitektura je različna, opisana je že v poglavju Način pokopa in grobna arhitektura.

Grobovi so ležali strnjeno, v dveh primerih lahko domnevamo družinsko grobnico z več posamičnimi grobovi (sklop grobov 3A–D in grobova 6 in 9, h

⁸⁷ Leben Seljak 2006, 2.

⁸⁸ Toynebee 1971, 49–51, 62–64; Šterbenc Erker 2002, 85, 91, op. 238 do 242.

Št. groba No. of Grave	Število pokopov Individuals	Žara (kat. št.) Funeral urn (cat. no.)	Novec – pridatek Coin – grave good	Časovni razpon prida- tkov (brez novcev) Chronological span of grave goods (without coins)	Datacija pokopa Datation of burial	Opomba Note
3A	2	30	Vespasianus	druga pol. 1. st.–2. st. / 2 nd half of 1 st c.–2 nd c.	konec 1. st. / end of 1 st c.	družinska grobnica / family grave
		31	Traianus (98–117)		prva pol. 2. st. / 1 st half of 2 nd c.	
3B	7–11	42	Augustus (16–6 pr. n. št)	1. st.–prva pol. 2. st. / 1 st c.–1 st half of 2 nd c.	celo 1. st. / 1 st c.	
		40	Tiberius (22–30)			
			Tiberius (22–30)			
			Tiberius (34–35)			
		42	Claudius (41–50)			
		39	Claudius (50–54)			
			Vespasianus			
			Domitianus (81–96)			
	41	Domitianus (86–96)				
	37	Domitianus (85)				
3D	2	13	Antoninus Pius (138–161)	druga pol. 1. st.–2. st. / 2 nd half of 1 st c.–2 nd c.	druga pol. 2. st. / 2 nd half of 2 nd c.	
		14	Domitianus (85)		druga pol. 2. st. / 2 nd half of 2 nd c.	
		14	Antoninus Pius (151–152)			
4	2		Traianus (103–111)	druga pol. 1. st.–2. st. / 2 nd half of 1 st c.–2 nd c.	prva pol. 2. st. / 1 st half of 2 nd c.	družinska grobnica (?) / family grave (?)
6	1		Hadrianus (125–128)	2. st. / 2 nd c.	prva pol. 2. st. / 1 st half of 2 nd c.	
7	2	106	Claudius (41–54)	1. st. / 1 st c.	od sredine 1. st. / from midd. 1 st c. on	
		106	Claudius (41–54)		druga pol. 1. st. / 2 nd half of 1 st c.	
			Vespasianus (za / for Titus, 72)			
10	2	115	Claudius (41–50)	1. st. / 1 st c.	od sredine 1. st. / from midd. 1 st c. on	
		114	Claudius (50–54)		druga pol. 1. st. / 2 nd half of 1 st c.	
12	1	125	nedoločljiv / indetermin- able (prva pol. 1. st.) (1 st half of 1 st c.)	1. pol. 1. st. n. št.* / 1 st half of 1 st c.*	prva pol. 1. st. / 1 st half of 1 st c.	pokop pod amforo / burial under amphora
13	1	130	Caius (za / for Agrippa)	1. st. / 1 st c.	prva pol. 1. st. / 1 st half of 1 st c.	pokop pod amforo / burial under amphora

* Narokvica (129) s starejšim obeskom (KN 2 – novce iz druge pol. 1. st. pr. n. št. – le kot del obročastega nakita)
Armlet (129) with an earlier pendant (KN 2 – a coin, 2nd half of the 1st century BC – as a part of the ring jewellery).

Tab. 3: Vipava, Laurinova ulica. Časovna opredelitev grobov (pokopi v posameznem grobu niso nujno sočasni). Pri-
merjava med številom v grobu pokopanih oseb, številom pridatkov in časovnim okvirjem pridatkov in pridanih novcev.
Tab. 3: Vipava, Laurinova ulica. Chronological attribution of graves (burials in the same grave are not necessarily con-
temporaneous). Comparison between the number of persons buried in individual graves, the number of grave goods
and the time frame of grave goods and coins.

katerima morda sodi tudi gr. 4). Značilnost tega grobišča so dvojni pokopi (*tab. 2*; gr. 3A, 3D, morda 4, 7 in 10). Pri dvojnih pokopih domnevam, da pokojni niso bili pokopani sočasno in da gre za družinske grobove.

V sklopu grobov 3A, B, C, D (prva grobnica) je izjemen gr. 3B, ki je bil do vrha natlačen s posodami. Glede na antropološko analizo in analizo najdb je bilo v njem pokopanih od 7 do 11 oseb, v času 1. st. (prim. *tab. 3*). Znotraj odkopanega dela grobnice je omenjeni grob ležal najnižje in je tako relativno stratigrafsko najstarejši. Ob njem je bil grob 3A, v katerem sta bili pokopani dve ženski, verjetno v začetku 2. st. Najmlajši je grob 3D, v katerem sta bila pokopana moški in ženska, v sredini oz. v drugi polovici 2. st. Gre torej za družinsko grobnico, v katero so pokopavali dve stoletji.

Najbližjo primerjavo za pokope večjega števila oseb v enem grobu najdemo na Planini pri Ajdovščini, na lokaciji U vinih. Karl Moser omenja na tem najdišču odkrit grob z osmimi žarami. Ta sicer ni jasno datiran, nakazuje pa navado ali tradicijo družinskih grobov z več pokopi na tem območju.⁸⁹ Kot jasno nasprotje taki tradiciji se v Vipavi kažete pokopa pod amforo, ki sta enojna (gr. 12 in 13) in, zanimivo, sodita med starejše na raziskanem delu grobišča.

Raziskani grobovi so datirani v 1. in 2. st. (*tab. 3*). Upoštevati moramo, da sta bili v nekaterih že omenjenih grobovih pokopani dve ali celo več oseb v različnih časovnih obdobjih. Pri časovnem sosledju pokopov znotraj posameznega groba smo se oprli na izsledke numizmatične analize novcev, pridanih v posamezne žare (glej Katalog novcev). Najstarejše pokope na grobišču lahko datiramo v prvo polovico in sredino 1. st. n. št.: gr. 12, 13 in žari (40) in (42) iz gr. 3B.

V načinu pokopa in sestavi pridatkov na tem grobišču lahko vidimo, da prevladujejo elementi, kot so npr. pridajanje novcev, tipizirana sestava pridatkov, pokop pod amforo ali v grobni skrinji,

⁸⁹ Neobjavljeno pismo Karla Moserja Centralni komisiji za varstvo spomenikov na Dunaju, dne 4. 9. 1891. Hrani: Arhiv republike Slovenije (fond AS 1100, C. kr. spomeniški urad; št. protokola: 374/9). Opozorilo in delni prepis je posredoval Dragan Božič (IzA ZRC SAZU), hrani ga arhiv ZVKDS OE Nova Gorica. Moser v pismu navaja najdbe starin in podatke o grobovih na Planini pri Vipavi. Svoljšak (1966, 48) piše, da se je na Planini na kraju "V vinjah", po podatkih domačinov pred mnogimi leti našlo večje število lončenih posod s pepelom in raznimi predmeti, za katere meni, da so zagotovo pripadali prazgodovinskemu grobišču.

zidani iz tegul, kar bi lahko poimenovali "italska tradicija".⁹⁰ Kot elemente drugačne, morda lokalne staroselske tradicije pa bi lahko razumeli pokop več oseb v isti grob ter pokop v skrinjo iz kamnitih plošč. Za žaro pa je v vseh primerih uporabljen lonec grobe, domnevno lokalne keramike.⁹¹ Elementi, ki smo jih interpretirali kot del "italske" ali staroselske tradicije, se v grobovih prepletajo, kar morda kaže na procese prevzemanja in stapljanja različnih navad.

Obravnava lončenine je pokazala, da v grobovih pričakovano prevladuje posodje, ki je običajno za severovzhodno Italijo, Istro in za akvilejski ager. Navadno namizno posodje in skodelice tankih sten so bili najverjetneje izdelani v akvilejskih delavnicah,⁹² amfore so verjetno večinoma istrskega izvora (*t. 18*: 145). Nekaj posodja pa je uvoženega iz vzhodnega Sredozemlja (*t. 11*: 77; *13*: 103; *18*: 139,141,151). Vipava v tem pogledu dopolnjuje karto razprostranjenosti egejskega posodja v zahodni Sloveniji. Domnevati smemo, da so lonci navadne kuhinjske keramike lokalni izdelki. Uporaba različnih lončarskih mas za te lonce bi govorila o različnih proizvajalcih, uporaba loncev določene fature le v sklopu ene družinske grobnice (faktura KK4 v grobovih 3A, 3B) pa bi lahko nakazovala družinsko izdelavo ali enotno nabavo. Nadaljnjih zaključkov ne moremo podati, ker petrografske analize še niso bile izdelane in tudi zaradi premajhnega števila raziskanih grobov.

Nakit ali deli noše so bili najdeni le v treh grobovih (gr. 3A, 3B in 12). Zanimiva je narokvica z obeskom iz groba 12 (*t. 17*: 129). Način izdelave kaže, da izhaja iz oblikovne tradicije mlajše železne dobe in je morda izdelek lokalne delavnice. Tudi za medeninast uhan (*t. 5*: 35) iz groba 3A nismo uspeli najti primernih analogij na bližnjih najdiščih iz tega časa. Fibula in prstan (*t. 9*: 63,65) oblikovno ne izstopata, in take pogosto najdemo v 1. in 2. st. na obravnavanem prostoru.

V zasutju groba 13 je bil odkrit mali noriški srebrnik z rozeto (KN 1). Male keltske srebrnike so kovali v vzhodnih Alpah vsaj od sredine 2. st. pr. n. št. dalje in so bili v obtoku še za časa Tiberija.⁹³ Najdba skupaj z odkritimi odlomki

⁹⁰ Značilno tudi za Emonsko grobišče, Plesničar-Gec 1972.

⁹¹ Primerjaj z grobiščem na Rodiku (Istenič 1987), Socerbu (Dugulin 2002) in z rimskodobnimi grobovi na Mostu na Soči (Mlinar 2008).

⁹² Produkcija skodelic oblike Angera 3 v Akvileji: Maselli Scotti 1984, 51–55.

⁹³ Kos, Šemrov 2003, 381–395.

prazgodovinske keramike v širšem pogledu kaže na poselitev območja današnje Vipave v 1. st. pr. n. št. oz. vsaj v avgustejskem obdobju.⁹⁴

Podobno, kot je domnevala že N. Osmuk,⁹⁵ razmišljam, da je v zgodnjem obdobju, torej pred ureditvijo cestne povezave čez Hrušico in postavitvijo obcestne postaje v Ajdovščini, naselbina v Vipavi verjetno že pomenila pomembno prometno točko. K temu je prispevala lega ob "jantarjevi poti", na mestu, kjer je ta prečkala reko in preden se je vzpela pod pobočjem Nanosa do Razdrtega, kontinuiteta poselitve iz prazgodovine in zgodnje rimske dobe (*sl. 1*)⁹⁶ ter naravni dejavniki – izvirki pitne vode ter obilo rodovitne zemlje. Iz doslej znanih podatkov tudi ni mogoče sklepati, da bi imela izgradnja itinerarske ceste, ki je obšla Vipavo, posebej negativne učinke na razvoj te naselbine. Prej lahko razmišljamo, da je stara, dolinska trasa ceste še naprej ostajala v uporabi in se nekako kombinirala z novo cesto.

Izsledki arheoloških raziskav Vipave nam omogočajo, da si izrišemo približno sliko rimske poselitve. Jedro naselbine, ki so ga zamejevale struge izvirkov in manjših pritokov reke Vipave, se je verjetno širilo v pobočje Starega gradu (*sl. 1*). Drugo poselitveno območje je, kot kažejo najdbe, obsegalo najdišče Ob Beli (*sl. 1: 1*) in Grublje (*sl. 1: 2*). Tu domnevamo manj strnjeno poselitev z več manjšimi gospodarskimi objekti, zidanimi in lesenimi stavbami, kjer je dokazana kontinuiteta poselitve od konca 1. do konca 4. stoletja. V drugi polovici 4. st. se kaže intenzivnejša poselitev najdišča, morda zaradi povečane prisotnosti vojske v tistem času.⁹⁷ Verjetno je rimsko grobišče zavzemalo vsaj območje med današnjo cerkvijo sv. Štefana in ledino Police (*sl. 1: med točkama 5 in 9*). Domnevno je ležalo ob cesti in zamejevalo obseg naselbine proti zahodu.

Na priložnost, da dejansko odkrijemo antične stavbne ostaline v jedru Vipave, bomo morali še

⁹⁴ Odlomki prazgodovinske keramike (niso narisani in niso predstavljeni v Katalogu): – En odl. v poglobitvi groba 3A, SE 1, inv. št. VIP 4. – En odl. v zasutju groba 10, inv. št. VIP 134. – En odl. v zasutju groba 13, kat. št. 135 in dva odlomka ostenja. – En odl. v SE 18, kat. št. 154 in odlomki inv. št. VIP 239, VIP 240 in VIP 241.

⁹⁵ Osmuk 2005b, 15.

⁹⁶ Na Starem gradu (*sl. 1: 3*) je bil najden republikanski as, datiran v prvo polovico 2. st. pr. n. št. (*FMRSI V*, 36, št. 15). Med novejšimi raziskavami ob vznožju Starega gradu (*sl. 1: 4*) so bili odkriti odlomki amfor Lamboglia 2/Dressel 6A (neobjavljeno poročilo – Fabec, Tratnik 2012).

⁹⁷ Grublje: Tratnik 2012.

počakati. Odpira se tudi vprašanje rimske poselitve na vrhu Starega gradu (*sl. 1: 3*). Poznane so posamične najdbe (novec Galijena) in najdbe ob raziskavah manjšega obsega, ki kažejo, da je bilo pobočje tik pod vrhom vsaj občasno poseljeno tako v zgodnjem rimskem obdobju kot nato ponovno v pozni antiki.⁹⁸ Sledi poselitve na Starem gradu pa je verjetno v dobršni meri izbrisala srednjeveška oz. renesančna pozidava in urejanje predgradja.⁹⁹

OPIS FAKTUR

Seznam uporabljenih okrajšav glej v poglavju Katalog.

Na trdoto keramike je vplivalo zelo vlažno okolje. Keramika je zato mehkejša. Uporabljena lestvica za trdoto: mehko – če razi noht, srednje trdo – ko noht ne razi, trdo – ko razi kovinsko rezilo.

Tera sigilata, padska sigilata B

Barva preloma: 2,5YR 6/6, svetlordeča. Barva premaza: 10R 5/6, rdeča. Glina je prečiščena, vidni so lističi srebrne sljude (fini delci, zmerno).

Vzhodna sigilata B2

Barva preloma: približno 5YR 7/6, rdečkastorumena, premaz: 5YR 4/4, rdečkastorjav. Glina je prečiščena, vidni lističi srebrne sljude (fini delci, obilo).

Keramika tankih sten (KTS)

KTS 1: Redukcijsko žgana, trda, barva preloma: 2,5Y 6/1 siva ali 5Y 5/1, siva ali 2,5Y 6/2 svetlo rjavkastosiva. Vključki: prečiščena masa, v prelomu vidna le zrnca apnenca (fini delci, posamezno). Površina: gladka; premaz: 2,5Y 4/2, temno sivkastorjava ali 5Y 5/2, olivnosiv, ponavadi ohranjen le fragmentarno in obledele.

KTS 2: Redukcijsko žgana, trda, barva preloma: 2,5Y 5/2, sivkastorjava ali 5Y 5/1 siva. Vključki: v prelomu in na površini vidni vključki zrnca apnenca (fini delci, posamezno), temnorjavi vključki (zrnca) in lističi srebrne sljude (fini delci, posamezno). Površina: groba, brez premaza, na površini luknjice.

KTS 3: Oksidacijsko žgana, mehka, barva preloma: 10YR 7/6, rumena. Vključki: prečiščena masa, v prelomu vidna zrnca apnenca (fini delci, posamezno). Površina gladka, premaz: 5YR 5/6, rumenkastordeč.

KTS 4: Oksidacijsko žgana, mehka, barva preloma 10YR 7/6 rumena ali 7,5YR 7/6, rdečkastorumena. Vključki: vidna temnorjava zrnca (posamezni, zelo fini delci), srebrna sljuda (fini delci, posamezno). Površina: gladka.

⁹⁸ Novčna najdba (*FMRSI V*, 36, št. 15). Potrjena je bila poselitev v prazgodovini (Osmuk 1999). Po podatkih N. Osmuk so bili na terasah pod gradom odkriti tudi posamični odlomki rimskodobne lončenine in opečnega gradbenega materiala, ki pa jih ni mogoče natančneje časovno opredeliti.

⁹⁹ Sapač 2008, 93, 106–108.

KTS 5: Oksidacijsko žgana, mehka, barva preloma: 7,5YR 7/6, rdečkastorumena. Vključki: v prelomu vidna zrnca apnenca (posamezni delci), temnorjavi vključki (posamezni delci), srebrna sljuda (fini delci, obilno). Površina: gladka, prahasta.

KTS 6: Redukcijsko žgana, trda, barva preloma: 2,5Y 5/2, sivkastorjava. Vključki: v prelomu in na površini vidni vključki zrnca apnenca (fini delci), temnorjavi vključki (fina zrnca, zmerno) in lističi srebrne sljude. Površina: groba, brez premaza. Na površini so vidne luknjice, velikosti do 0,5mm. Podobna fakturi KTS 2, vendar bolj luknjičava. Domnevno lokalna produkcija.

Namizno posodje (N)

N 1: Oksidacijsko žgana, mehka, barva preloma: 5YR 6/8, rdečkastorumena ali 7/5YR 6/6, rdečkastorumena. Glina je prečiščena, v prelomu vidni vključki zdrobljene keramike (fini delci), zrn apnenca (fini delci), srebrne sljude (fini delci), temnorjavi vključki in luknjice. Površina: gladka in prahasta.

N 2: Oksidacijsko žgana, mehka, barva preloma približno 7/5YR 6/6, rdečkastorumena, z rjavkastim odtinkom. Glina je prečiščena, v prelomu vidni vključki zdrobljene keramike (posamezna zrna), srebrne sljude (fini delci, obilno), luknjice. Površina: gladka, ni prahasta.

N 3 (podobno N1): Oksidacijsko žgana, mehka, barva preloma: 7,5YR 8/4, roza. Glina je prečiščena, v prelomu vidni vključki zdrobljene keramike, temnosivi vključki, srebrna sljuda (fini delci, posamezno), luknjice. Površina: groba, prahasta.

N 4: Oksidacijsko žgana, mehka, barva preloma: 10YR 7/6, rumena ali 10YR 7/4 zelo blede rjava. Glina je prečiščena, v prelomih vidni vključki zrn apnenca (fina zrna), srebrne sljude (zelo fini delci, samo posamezno). Površina: gladka, zelo prahasta. Tudi odlomek s premazom (*t. 16: 121; 20: 173*).

Kuhinjska keramika (KK)

KK 1: Stihijsko ali redukcijsko (sivo, črno) žganje, trdo. V prelomu vidni vključki apnenca (zmerno, vseh velikosti, tudi nad 1 mm), luknjice, lističi srebrne sljude. Površina: na otip groba, zrna apnenca. Na notranji strani dna so velikokrat vidni sledovi prstov.

KK 2: Stihijsko, velikokrat tudi rdeče ali rdeče-rjavo žganje, trdo. V prelomu vidni vključki apnenca (obilno, vseh velikosti, mnogo je tudi večjih od 1 mm), luknjice, lističi srebrne sljude. Površina: velikokrat groba, zrna apnenca, debelejšje stene posod.

KK 3: Tip Auerberg. Stihijsko (rdeče-rjavo) žganje, trdo. V prelomu vidni vključki apnenca (obilno grobega, večjega od 1 mm, finega apnenca zelo malo). Površina: brisana.

KK 4: Redukcijsko (rjavo, črno) žganje, trdo. Glina je deloma prečiščena, v prelomu vidni vključki apnenca, luknjice, le posamezni lističi srebrne sljude. Površina: precej gladka, brisana.

KK 5: Oksidacijsko žganje, srednje trdo. V prelomu vidni vključki apnenca (zmerno, vseh velikosti), kremenca (redko, velikosti do 1 mm), zdrobljene keramike (zmerno, fina zrna), zlata sljuda, luknjice. Površina: gladka, prahasta.

KK 6: Stihijsko (rdeče-črno) žganje, trdo, debele stene. V prelomu vidni vključki apnenca (obilno, vseh velikosti),

lističi srebrne sljude, luknjice. Površina: groba, hrapava. Verjetno prazgodovinska tradicija.

Egejska kuhinjska keramika

Oksidacijsko žgana, mehka, barva preloma 2,5YR 5/8, rdeča. Glina je dobro prečiščena, v prelomu vidni vključki apnenca (posamezni delci, manjši od 0,5 mm), lističi srebrne sljude (obilno, fini delci). Površina: hrapava.

Afriška kuhinjska keramika (AK)

Oksidacijsko žgana, mehka, barva preloma: 5YR 4/6, rumenkastordeča. Glina je prečiščena, v prelomu so vidni temni vključki, luknjice in srebrna sljuda. Na zunanji površini vidna obloga belkaste barve.

Amfore (AMF)

AMF 1: Severnojadranske amfore. Oksidacijsko žganje, mehko, barva preloma različna, pogosto 7,5YR 6/6, rdečkastorumena. Površina je prahasta. Glina je dokaj prečiščena, v prelomu so vidni vključki zrn apnenca (fini delci), zdrobljene keramike (velikosti do 2 mm), lističi srebrne sljude (fini delci).

AMF 2: Majhne jadranske amfore za ribje omake. Oksidacijsko žganje, srednje trdo, površina prahasta, barva preloma: 10YR 7/4, zelo bledorjava. Glina je prečiščena, v prelomu so vidna zrnca apnenca (fina zrna, posamezno), lističi fine srebrne sljude (posamezni delci), luknjice.

AMF 3: Majhne jadranske amfore. Oksidacijsko žganje, mehko, barva preloma: 5YR 7/6, rdečkastorumena. Glina je dokaj prečiščena, v prelomu so vidni vključki zdrobljene keramike, zrnca apnenca (posamezna, fina zrna), lističi srebrne sljude (posamezni). Ker gre za odlomke ročajev, jih ne moremo natančneje tipološko določiti.

AMF 4: Amfora z ravnim dnom. Oksidacijsko žganje, mehko, barva preloma 5YR 7/6, rdečkastorumena. Glina je dokaj prečiščena, v prelomu so vidni vključki zrna apnenca (fina zrna, posamezno), lističi srebrne sljude (posamezno), luknjice.

AMF 5: Schörgendorfer 558. Oksidacijsko žgana, mehka, površina zelo prašnata, barva preloma 7/5 YR 6/8, rdečkastorumena ali 10YR 8/3, zelo bledorjava. Glina je dokaj prečiščena, v prelomu so vidni vključki zrn apnenca (fina zrna, posamezno), lističi srebrne in zlate sljude, rjavi organski delci (posamezno).

AMF 6: Amfore rodoške vrste. Oksidacijsko žgano, srednje mehko, barva preloma: 7,5YR 6/6, rdečkastorumena. V prelomu so vidni vključki apnenca (pogosto, fini), temnorjavi organski vključki (velikosti do 0,3 mm). Površina je prahasta.

AMF 7: Galske amfore. Oksidacijsko žgano, mehko, barva preloma 5YR 7/6, rdečkastorumena. Glina je zelo dobro prečiščena, v prelomu so vidni rjavi vključki (posamezno), zrna zdrobljene keramike (posamezno). Površina je prahasta.

AMF 8: Amfore oblike Dressel 6B. Oksidacijsko žgano, srednje mehko, površina prahasta, barva preloma različna, največkrat: 7,5YR 6/6, rdečkastorumena ali 5YR 6/8, rdečkastorumena. Glina je dokaj prečiščena, v prelomu so vidni vključki zdrobljene keramike (zmerno, velikosti do 2 mm), apnenca (fina zrnca, zmerno), rjavi organski vključki.

AMF 9: Amfore oblike Dressel 2–4. Oksidacijsko žgano, srednje mehko, barva preloma različna, pogosto 5YR 6/8, rdečkastorumena ali 5YR 5/8, rumenkastordeča. Glina je dokaj prečiščena, v prelomu so vidni vključki zdrobljene keramike (zmerno, velikosti do 2 mm), zrn apnenca, rjavi organski vključki. Površina je prahasta.

Amfore MR 3/ LR 3

Redukcijsko žgano, trdo, barva preloma: 7,5YR 3/2, temnorjava. Glina je dobro prečiščena, v prelomu vidni vključki zrn apnenca (fina zrna, posamezno), posamezne luknjice in lističi srebrne sljude (obilo finih delcev). Zunanja površina plitvo narebrena in siva, notranja stran sivorjava.

Amfore Agorà 65/66

Oksidacijsko žgano, trdo, barva preloma: 7,5YR 6/6, rdečkastorjava. Glina je prečiščena, vključki vidni v prelomu: srebrna sljuda (obilno, fina), rjavi vključki.

Amfore Benghazi MRA 8

Oksidacijsko žgano, mehka, barva preloma: 5YR 4/6, rumenkastordeča. Glina je prečiščena, v prelomu so vidni vključki zrn apnenca (pogosto, fina zrna), posamezne luknjice.

Oljenke (O)

O: Oljenka, tip Loeschcke IX: svetlo, oksidacijsko žganje, Barva preloma: 2,5YR 6/8, rdeča. Glina je prečiščena.

Zahvale

Zahvaljujem se Nadi Osmuk, ki me je povabila k sodelovanju pri izkopavanjih in mi predala gradivo v obdelavo. Najdišče sem obdelala v sklopu magistrskega študija na Oddelku za arheologijo, pod mentorstvom profesorjev Božidarja Slapšaka in Verene Vidrih Perko, s sodelovanjem Jane Horvat. Pri opredelitvi posameznih problematičnih keramičnih najdb sem se posvetovala s Tino Žerjal. Za analizo živalskih ostankov se zahvaljujem Borutu Toškamu, za dodatne analize kovinskih predmetov pa Sabini Kramar, Mateju Dolencu, Viljemu Kuharju in Alešu Česnu, za risbe predmetov Romani Vidmar, Teji Gerbec in Tamari Korošec.

DODATEK: Novčne najdbe

Alenka MIŠKEC

Analiza

Grobišče na Laurinovi ulici v Vipavi z devetimi izkopanimi žganimi žarnimi grobovi nam daje dobro priložnost za preučevanje pridajanja novcev v grobove, saj so zaradi natančne dokumentacije ohranjeni tisti podatki, ki jih sicer pogosto ni.¹⁰⁰ Po drugi strani pa nam manjkajo nekateri ključni podatki o velikosti grobišča in podatki za statistično analizo prisotnosti novcev v posamičnih grobovih. Zaščitna arheološka izkopavanja so bila namreč omejena zgolj na reševanje neposredno ogroženih grobov na trasi obnove kanalizacije, nekaj grobov pa je bilo po zagotovilu domačinov uničenih že pri gradbenih delih leta 2001. Novci so bili sicer pridani v vsak grob, vendar nam ta podatek ne pove veliko, saj je za grobišče na Laurinovi ulici v Vipavi značilno, da je v posamičnem grobu pokopanih več oseb.¹⁰¹ Ožgane kosti in pepel so v nekaterih primerih shranjeni v žarah, v drugih pa tudi na dnu grobne jame, kar otežuje ugotavljanje, ali so umrlemu pridali novce. Iz *tabele 5* je razvidno, da je bilo v grobovih 3A, 6, 10, 12 in 13 priloženih

toliko novcev, kot je bilo pokojnikov, le da je v grobu 6 novce ležal zunaj žare. Za grob 7 lahko prav tako utemeljeno sklepamo, da je bil vsakemu pokojniku pridani novce, čeprav je en novce ležal na dnu grobne jame, vendar je mogoče, da je padel iz prevrnjene žare (**108**). V grobu 3D so bile tri žare s kostnimi ostanki, v eni (**13**) je bil en novce, v drugi (**14**) dva. V grob so bili pridani trije novci, kar se ujema s številom pokojnikov. V grobu 3B je bilo sodeč po antropološki analizi žganih kosti pokopanih najmanj sedem oziroma največ enajst oseb, pridanih pa je bilo deset novcev. V grobu so našli osem žar s kostnimi ostanki; v petih žarah so bili pridani novci, v treh pa ne. V grobu 4 sta bili priloženi dve žari, v njiju kosti dveh oseb, a brez pridanih novcev; eden je ležal ob žari.

Vseh 26 obravnavanih novcev je bilo pridanih v grobove, bodisi v žare ali na dno grobne jame, le za mali keltski srebrnik nimamo natančnih podatkov, saj glede na to, da je bil odkrit v zasutju groba 13, ni mogoče zanesljivo trditi, da gre za grobni pridelek. Verjetneje gre za novce iz prekopane starejše plasti. Razen že omenjenega malega keltskega srebrnika in preluknjanega rimskega denarija, ki je služil kot obesek na srebrni zapestnici, so vsi pridani novci rimski bronasti asi. To je dodatna potrditev sicer uveljavljenega prepričanja, da so pridajali večinoma

¹⁰⁰ Pri analizi emonskega grobišča so manjkali številni podatki o legi novcev v grobu: glej Miškec 2012, 135.

¹⁰¹ Opis grobov je v poglavju Vesne Tratnik: Katalog grobov.

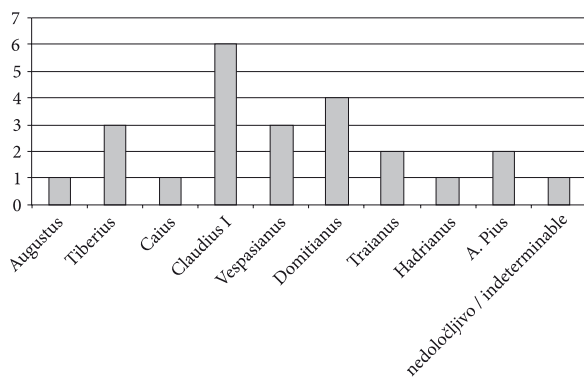

Tab. 4: Vipava, Laurinova ulica, rimsko grobišče. Število novcev v grobovih, po vladarjih.

Tab. 4: Vipava, Laurinova ulica, Roman cemetery. The number of coins deposited in the graves according to emperor.

novce manjših vrednosti.¹⁰² Iz *tabele 4* je razvidna zastopanost novcev po vladarjih, prevladujejo novci rimskih cesarjev Klavdija I. (41–54) in Domicijana (81–96), torej novci iz druge polovice 1. stoletja. Primerjava z emonskimi grobišči pokaže, da v Emoni med pridanimi novci prevladujejo asi z dobrimi 60 %, sledijo dupondiji in sesterciji, oboji z okoli 3-odstotnim deležem. Delež asov pa bi morali na račun neopredeljenih novcev, ki jih je okoli 24 %, gotovo povečati.¹⁰³ Podobna slika se kaže tudi na rimskem grobišču Altlußheim iz Porenja, kjer so med 24 novci, pridanimi v grobove, asi zastopani s kar 75 %.¹⁰⁴

Če povzamemo, v Vipavi je bilo v grobove, v katerih je bilo pokopanih med 21 in 25 oseb, priloženih 24 novcev, kar kaže na zelo velik delež pridanih novcev. Precej drugače pa je na grobiščih mest Emone in Poetovione. Za severno emonsko grobišče imamo nemalokrat zelo skope podatke, saj so ga raziskovali številni arheologi v daljšem časovnem obdobju, mnogo grobov je bilo uničenih pri gradbenih delih. Na podlagi dostopnih podatkov lahko le v grobem ocenimo, da je 15 % grobov imelo novce.¹⁰⁵ Na petovionskih zahodnih

grobiščih pa je grobov s pridanimi novci nekoliko več, in sicer 20,6 %. Toda pri tem je treba opomniti, da na emonskem grobišču novci iz 1. st. pomenijo 47 % vseh novcev iz grobov, novci iz 2. stoletja pa 18 %; skupaj je to 65 %. Na zahodnih petovionskih grobiščih novci iz 1. stoletja pomenijo 57 % vseh pridanih novcev, iz 2. st. skoraj 20 %, neopredeljeni novci iz 1. in 2. st. pa 15 %; skupaj torej 92 %. Ti podatki, skupaj s podatki o grobnih najdbah z grobišč v Benečiji, ki kažejo, da je pridajanje novcev v grobove doseglo vrhunec v julijsko-klavdijskem obdobju,¹⁰⁶ brez dvoma potrjujejo domnevo, da je bilo pridajanje novcev v grobove bolj priljubljeno v prvih dveh stoletjih, pozneje pa so ta običaj začeli opuščati. Prav tako se kaže, da je bilo pridajanje novcev v grobove pogostejše v Italiji kot pa v bolj oddaljenih provincah, npr. v Germaniji.¹⁰⁷ Za Germanijo je še značilno, da so novce pogosteje pridajali v grobove naselbin z geografsko ugodnejšo prometno lego in z večjim gospodarskim pomenom, kot je to v primeru naselbin Xanten, Neuss (Novaesium), Nijmegen in Moers-Asberg (*Asciburgium*).¹⁰⁸

Na podlagi priloženih novcev in tudi drugih pridatkov lahko grobove z grobišča na Laurinovi ulici v Vipavi umestimo v čas od Avgusta do Antonija Pija, tj. do sredine 2. stoletja (prim. *tab. 4*). To je torej čas, ko je v zahodnem rimskem imperiju na splošno prevladoval žarni pokop.¹⁰⁹ Homogenost pokopov bi lahko kazala tudi na to, da gre za grobišče manjše in med sabo zelo povezane skupnosti.

Način pokopa na rimskodobnem grobišču v Vipavi je bil glede na pokop, ki je v vseh primerih v žari, in na ostanke ožganih kosti, pepela ter oglja v žarah sežig na ustrini.¹¹⁰ Na nobenem od novcev nismo zasledili sledov ognja, kar kaže na to, da so bili vsi novci pridani v grobove pozneje in že po

¹⁰² Stevens 1991, 215.

¹⁰³ Podatki za Emono so povzeti iz starejše literature, zato je tako velik delež neopredeljenih novcev; Mišček 2012, 137.

¹⁰⁴ Dreisbusch 1994, 40.

¹⁰⁵ Tako je na delu grobišča, ki ga je izkopala Plesničarjeva, 9,82 % grobov vsebovalo novce, na delu grobišča, ki sta ga izkopala Nowotny in Schmid, pa 21,08 %, na parceli Lenarčič je imelo skoraj 30 odstotkov grobov novce, na Graiserjevem travniku pa 16 %; Mišček 2012, 135; Plesničar Gec 1972; Petru 1972, 23–90, 151–163.

¹⁰⁶ Gorini 1999, 75. Dober primer so tudi nedavno objavljena rimska grobišča v Padovi z 245 raziskanimi grobovi, med katerimi jih je 80 imelo novce. Vendar je pomembnejši podatek, da je kar 52 % grobov iz julijsko-klavdijskega obdobja imelo novce; Rossi 2011, 387–388.

¹⁰⁷ Rasbach 1999, 221–226.

¹⁰⁸ Rasbach 1999, 221–226.

¹⁰⁹ V 2. stoletju našega štetja se je po splošnem prepričanju pod vplivom krščanstva (prim. tudi Toynbee 1971, 40; Rebay-Salissbury 2012, 21) začel spreminjati način pokopa – iz žarnega v skeletnega.

¹¹⁰ Glej poglavji Vesne Tratnik: Način pokopa in grobna arhitektura ter Katalog grobov.

sežigu umrlega.¹¹¹ V našem primeru lahko torej izključimo razlago, da so novce pridali v usta umrlih kot plačilo za prevoz s Haronovim brodom. Prav tako odpade tudi druga možna razlaga, da so jih položili na oči pokojnika. Te navade v nasprotju s splošnim običajem pridajanja novca v pokojnikova usta ne moremo povezati z mitom o Haronu, temveč z verovanjem, da so z novci prekrili srepeče poglede umrlih in jih tako odvrčali od sebe.¹¹² Verjetnejša je razlaga, tudi precej razširjena, da je denar v grobu simbol statusa pokojnika in zato kot *pars pro toto* namiguje (kaže) na njegovo premoženje.¹¹³ Ne glede na omenjene interpretacije pa gotovo velja, da so denar in tudi drugi predmeti, položeni v grob, služili za plačilo prevoza na drugo stran v najširšem smislu.¹¹⁴

V Vipavi razlik pri pridajanju glede na spol pokojnika ni mogoče ugotoviti, kaže pa, da so novce pridajali le odraslim osebam. Ostanke otrok smo zasledili v dveh grobovih, vendar v štirih žarah (prim. tab. 5). V skupnem grobu 3B so bili ostanki otrok v treh žarah, v vseh treh primerih so bile poleg tudi ženske kosti. V žarah (40 in 41) je bil pridani en novčič, kar bi lahko razlagali, da so ga pridali ženski osebi. Nasprotno pa je bil v žari (42) pokopan otrok, v čaši, pridani v to žaro, pa odrasla oseba. Ni jasno, kje sta ležala novca, ali v čaši z odraslim pokojnikom ali v žari z otrokom. V grobu 13 sta bila glede na kostne ostanke, ohranjene v žari (130), pokopana odrasla ženska in otrok, tudi tu je bil pridani en novčič. Tudi analiza pridajanja novcev v grobove na grobišču Asciburgiuma je pokazala, da so novce na tem grobišču pridajali zgolj v grobove odraslih,¹¹⁵ po drugi strani pa so bili na grobišču Altlußheim-Hubwald, sicer skromnem po pridajanju novcev

v grobove (le v 13,6 %), pridani novci tudi v tri otroške grobove.¹¹⁶

V žaro groba 12 je bila poleg drugih predmetov pridana še srebrna narokvica z obešenim rimskim republikanskim denarijem, ki je bil v ta namen preluknjan. Nekaj primerjav za pridajanje novcev kot dela nakita najdemo tudi v rimskih grobovih Emone in Petovione. V grobu 320 s severnega emonskega grobišča je bilo pridanih pet srebrnikov: po en vladarjev Hadrijana in Marka Avrelija ter trije Antonina Pija.¹¹⁷ Vendar sta v nasprotju z našim srebrnikom imela dva srebrnika iz groba 320 ostanek srebrnega ušesca, kar kaže na uporabo denarja kot obeska. V tej zvezi naj omenimo še znamenit grob s Karlovške ceste pri vili Samassa v Ljubljani, odkrit leta 1914, ki je vseboval poleg stekleničk in balzamarijev tudi ovratnico z nanizanimi Galijenovimi zlatniki in steklenimi medaljoni.¹¹⁸ Ta je žal izgubljena. V obeh primerih gre za sekundarno uporabo novcev, ki imajo zato v grobu takšno funkcijo kot preostali nakit. Preluknjani novci pa imajo lahko tudi funkcijo amuleta. Iz Brigetia poznamo namreč tri novce s tremi luknjami iz različnih grobnih celot. Le eden izmed njih pa izhaja iz jasnega arheološkega konteksta, novc je namreč ležal v roki pokopanega otroka.¹¹⁹

Sklep

Rimski novci, pridani v grobove na grobišču v Vipavi, kažejo, da je bilo grobišče v uporabi v 1. stoletju in v prvi polovici 2. stoletja. Način pokopa je zelo homogen, kar kaže na zaprto in tesno povezano skupnost. Po razpoložljivih podatkih lahko ugotovimo, da so bili novci pridani po sežigu, torej težko govorimo o izvajanju običaja polaganja novca kot plačilo Haronu za prevoz v onstranstvo. Ne moremo pa izključiti nekega drugega običaja, zlasti zato, ker se novci brez izjeme pojavljajo v vseh grobovih. Pridani so bili verjetno vsem odraslim pokojnikom, ne pa otrokom.

¹¹¹ Glede pridajanja novcev sta dve možnosti: pred sežigom ali po njem. Če so bili novci pridani pred sežigom, bi morali nositi sledi žganja. Sodeč po sicer skopih arheoloških podatkih pa to ne drži vedno. Na grobišču na najdišču Halbturm (Neusiedl am See) na Gradiščanskem v Avstriji so v žganih grobovih našli 16 novcev. Med njimi je težko oceniti, kateri novci so zgoreli skupaj s truplom. Le na treh novcih so zaradi svojih značilnih poškodb jasne sledi ognja. Pri vsaj treh drugih novcih ni mogoče določiti, v kolikšni meri so poškodbe posledica hude korozije ali delovanja ognja, vendar si je mogoče predstavljati; prim Vondrovec 2013, 3.

¹¹² Thüry 1999, 21.

¹¹³ Thüry 1999, 21; Rossi 2011, 386.

¹¹⁴ Thüry 1999, 22. Primerjav Morris 1992, 106. Kot pravi, je mogoče, da so z denarjem plačali prevoz.

¹¹⁵ Rasbach 1999, 218.

¹¹⁶ Dreibusch 1994, 46,

¹¹⁷ Petru 1972, 44, 155, Sl. 2.

¹¹⁸ Petru 1972, 122–123; 173.

¹¹⁹ Gäzdac Alföldy, Gäzdac 2009, 166.

Št. groba No. of Grave	Legra novca (kat. št. žare) Location of coin (cat. no. of funeral urn)	Novce Coin	Spol; starost osebe Individual's sex; age
3A	žara / urn (30)	as, Vespasianus	f; adultus
	žara / urn (31)	as, Traianus	f; adultus
3B	žara / urn (37)	as, Domitianus	nedoločljiv / indeterminable; adultus
	žara / urn (39)	as, Claudius	nedoločljiv / indeterminable; adultus
	žara / urn (40)	as, Tiberius (Divus Avgustus)	f; adultus; infans (2 indiv.)
	žara / urn (41)	as, Domitianus	nedoločljiv / indeterminable; adultus; infans
	žara / urn (42)	as, Augustus	infans;
		as, Claudius	nedoločljiv / indeterminable; adultus (?) [v čahi / in a cup 58]
	dno groba / grave pit bottom	as, Tiberius (Divus Avgustus)	
	dno groba / grave pit bottom	as, Vespasianus	
	sredina groba / middle of grave	as, Domitianus	
	sredina groba / middle of grave	as, Tiberius	
3D	žara / urn (13)	as, Antoninus Pius	f; adultus
	žara / urn (14)	as, Antoninus Pius	m; adultus
as, Domitianus			
4	dno groba / grave pit bottom	as, Traianus	nedoločljiv / indeterminable; adultus (2 indiv.) (v dveh žrah / in 2 urns)
6	dno groba / grave pit bottom	as, Hadrianus	f; adultus (v žari / in the urn)
7	žara / urn (106)	as, Claudius	nedoločljiv / indeterminable; adultus
		as, Claudius	
	dno groba / grave pit bottom	as, Vespasianus (za / for Titus)	
10	žara / urn (114)	as, Claudius	f; adultus
	žara / urn (115)	as, Claudius	f; adultus
12	žara / urn (125)	as, nedoločljiv / indeterminable	nedoločljiv / indeterminable; adultus
	del nakita part of jewellery	denarius, rep.	
13	žara / urn (130)	as, Caius (za / for Agrippa)	f; adultus; infans

Tab. 5: Vipava, Laurinova ulica, rimsko grobišče. Prikaz pridanih novcev v grobovih.

Tab. 5: Vipava, Laurinova ulica, Roman cemetery. The coins in each grave.

KATALOG NOVCEV

Numizmatične najdbe so obravnavane v ločenem katalogu in nosijo kataloške številke z oznako KN, natisnjeno krepko, npr. (KN 3); glej Vesna Tratnik, Katalog grobov. Krepko so natisnjene tudi kataloške številke žar v ali ob katerih so se novci nahajali, npr. žara (22).

CATALOGUE OF COINS

Numismatological finds are treated in a separated catalogue and bear successive numbers written in **bold**, preceded by KN (e.g. KN 3); see Vesna Tratnik, Catalogue of graves. The cat. nos. of funeral urns are written in **bold**, e. g. urn (22).

Kelti**Vzhodnokeltsko kovanje****Zgodnji pokovi Filipa II.****Noricum****Mali srebrniki****Tip Eis**

*KN 1	MaS	2.-1. st. pr. Kr.	-	TKIN X
-------	-----	-------------------	---	--------

Rim**Republika**

*KN 2	D	76-75 pr. Kr.	His?	RRC 393/1a
-------	---	---------------	------	------------

Augustus

*KN 3	As	16-6 pr. Kr.	Rom	RIC ?
-------	----	--------------	-----	-------

Tiberius

*KN 4	As	34-35	Rom	RIC 53
-------	----	-------	-----	--------

(Divus Augustus)

*KN 5 -				
*KN 6	As	22-30	Rom	RIC 81

Caius**(Agrippa)**

*KN 7	As	37-42	Rom	RIC 58
-------	----	-------	-----	--------

Claudius I.

*KN 8	As	41-50	Rom	RIC 95
*KN 9	As	41-50	Rom	RIC 100
*KN 10	As	41-54	Rom	RIC 95;111
*KN 11	As	41-54	Rom	RIC 100;116
*KN 12	-			
*KN 13	As	50-54	Rom	RIC 116

Vespasianus

*KN 14	-			
*KN 15	As	69-79	Rom	RIC ?

(Titus)

*KN 16	As	72	Rom	RIC 453
--------	----	----	-----	---------

Domitianus

*KN 17	As	81-96	Rom	RIC ?
*KN 18	As	85	Rom	RIC 386
*KN 19	As	86-96	Rom	RIC 487, 488, 544, 545, 648, 707, 755, 805
*KN 20	As	85	Rom	RIC 303

Traianus

*KN 21	As	98-117	Rom	RIC ?
*KN 22	As	103-111	Rom	RIC 483

Hadrianus

*KN 23	As	125-128	Rom	RIC 669c
--------	----	---------	-----	----------

Antoninus Pius

*KN 24	As	138–161	Rom	RIC ?
*KN 25	As	151–152	Rom	RIC 900a

Nedoločljiv

*KN 26	As	1. p. 1. st.	Rom	RIC ?
--------	----	--------------	-----	-------

Novce / Coin Opis / Description

KN 1	T.: 0,56g. Odlično ohranjen. V zasutju groba 13. SE 16. PN 144.1.
KN 2	Preluknjan. T.: 5,04g. Dim.: 19 × 18 mm. Pol. peč.: 4. Dobro ohranjen. Grob 12, PN 139.1, v žari (125).
KN 3	T.: 8,93g. Dim.: 25,5 × 25 mm. Pol. peč.: 12. Izrabljen. Grob 3B, v žari (42).
KN 4	T.: 9,59g. Dim.: 24 × 25 mm. Pol. peč.: 12. Dobro ohranjen. Grob 3B, novce je ležal v sredini groba, pod posodo.
KN 5	T.: 10,25g. Dim.: 28,5 × 29 mm. Pol. peč.: 7. Izrabljen. Grob 3B, v žari (40).
KN 6	T.: 8,68g. Dim.: 26,5 × 27,5 mm. Pol. peč.: 12. Dobro ohranjen. Grob 3B, novce je ležal na dnu grobne skrinje.
KN 7	T.: 10,17g. Dim.: 27 × 27,5 mm. Pol. peč.: 6. Izrabljen. Grob 13, v žari (130).
KN 8	T.: 8,55g. Dim.: 27,5 × 28,5 mm. Pol. peč.: 6. Izrabljen. Grob 10, v žari (115).
KN 9	T.: 10,03g. Dim.: 27,5 × 30 mm. Pol. peč.: 8. Izrabljen. Grob 3B, novce je ležal na dnu žare (42).
KN 10	T.: 6,95g. Ø: 27,5 mm. Pol. peč.: 6. Izrabljen. Grob 7, v žari (106).
KN 11	T.: 10,15g. Dim.: 27,5 × 28,5 mm. Pol. peč.: 6. Izrabljen. Grob 7, v žari (106).
KN 12	T.: 10,53g. Ø: 29 mm. Pol. peč.: 6. Dobro ohranjen. Grob 3B, v žari (39).
KN 13	T.: 9,44g. Dim.: 27 × 29 mm. Pol. peč.: 6. Dobro ohranjen. Grob 10, v žari (114).
KN 14	Določitev po portretu. T.: 13,57g. Dim.: 28,5 × 27 mm. Zelo močno izrabljen. Grob 3A, v žari (30).
KN 15	T.: 9,75g. Dim.: 25,5 × 26,5 mm. Dobro ohranjen. Grob 3B, novce je ležal na dnu grobne skrinje, med kostmi.
KN 16	T.: 10,55g. Dim.: 25 × 25,5 mm. Pol. peč.: 7. Zelo lepo ohranjen. Grob 7, novce je ležal na dnu grobne skrinje.
KN 17	T.: 12,18g. Dim.: 24,5 × 25,5 mm. Izrabljen. Grob 3B, novce je ležal v sredini groba, pod kostmi III.
KN 18	T.: 10,75g. Dim.: 27 × 27,5 mm. Pol. peč.: 7. Dobro ohranjen. Grob 3D, v žari (14).
KN 19	T.: 11,05g. Dim.: 26,5 × 28,5 mm. Pol. peč.: 5. Dobro ohranjen. Grob 3B, v žari (41).
KN 20	T.: 9,97g. Dim.: 27 × 28 mm. Dobro ohranjen. Grob 3B, PN 139.1, v žari (37).
KN 21	Določitev po portretu. T.: 8,23g. Dim.: 25,5 × 26,5 mm. Zelo močno izrabljen. Grob 3A, v žari (31).
KN 22	T.: 9,07g. Dim.: 26 × 27 mm. Pol. peč.: 7. Dobro ohranjen. Grob 4, na estrihu na dnu groba ob žari (71).
KN 23	T.: 9,96g. Dim.: 25 × 25,5 mm. Pol. peč.: 6. Dobro ohranjen. Grob 6, znotraj grobne niše, ob žari (101).
KN 24	T.: 10,99g. Dim.: 23,5 × 24,5 mm. Pol. peč.: 12. Izrabljen. Grob 3D, v žari (13).
KN 25	T.: 10,62g. Ø: 25 mm. Pol. peč.: 6. Dobro ohranjen. Grob 3D, v žari (14).
KN 26	T.: 9,58g. Ø: 26,5 mm. Zelo močno izrabljen. Grob 12, v žari (125).

Novce hrani / Coins kept in: Goriškim muzej, Kromberk.

Dokumentacijo hranita / Documentation kept in: Numizmatični kabinet NMS in / and arhiv ZVKDS, OE Nova Gorica.

- AURIEMMA, R. 2000, Le anfore del relitto di Grado e il loro contenuto. – *Melanges de l'École française de Rome, Antiquité* 112/1, 27–51.
- BAVDEK, A. 2005, Rimsko žarno grobišče Volarije pri Žirjah na Krasu (The Roman cremation cemetery at Volarje near Žirje on Kras). – *Arheološki vestnik* 56, 235–262.
- BAVDEK, A., A. MIHEVC 1993, Izvir Pod farovžem. – *Varstvo spomenikov* 35 (1995), 169–170.
- BELOTTI, C. 2007, Merci, trasporti e contatti nella Venetia: le importazioni di anfore olearie dal Mediterraneo orientale. – V / In: R. Auriemma, S. Karinja (ur. / eds.), *Terre di mare. L' archeologia dei paesaggi costiere e le variazioni climatiche. Atti del Convegno Internazionale di Studi, Trieste, 8–10 novembre 2007*, 454–461, Trieste, Piran.
- BEZECZKY, T. 1997, Amphorae from Auxiliary Fort of Carnuntum. – V / In: H. Stiglitz (ur. / ed.), *Das Auxiliarkastell Carnuntum 1. Forschungen 1977–1988*, Sonderschriften des Österreichischen Archäologischen Institutes 29, 147–178.
- BEZECZKY, T. 1998a, The Laecanius Amphora Stamps and the Villas of Brijuni. – *Österreichische Akademie der Wissenschaften, Philosophisch-historische Klasse, Denkschriften* 261.
- BEZECZKY, T. 1998b, Amfora types of Magdalensberg. – *Arheološki vestnik* 49, 225–242.
- BRATINA, B. 2010, Nova arheološka odkritja v Vipavski dolini. – *Goriški letnik* 33–34/1, 155–180.
- BUORA, M. 2008, Diffusione delle fibule *Aucissa* nell'area altoadriatica. – V / In: M. Buora, S. Seidel (ur. / eds.), *Fibule antiche del Friuli*, Cataloghi e monografie dei Civici Musei di Udine 9, 30–32.
- CARRE, M. B., S. PESAVENTO MATTIOLI 2003, Tentativo di classificazione delle anfore olearie adriatiche. – *Aquileia Nostra* 74, 453–476.
- CARRE, M. B., S. PESAVENTO MATTIOLI, C. BELOTTI 2009, Le anfore da pesce Adriatiche. – V / In: S. Mattioli, M. B. Carre (ur. / eds.), *Olio e pesce in epoca romana. Produzione e commercio nelle regioni dell'alto Adriatico*. Atti del convegno (Padova, 16 febbraio 2007), Antenor Quaderni 15, 215–238.
- CIPRIANO, S., F. FERRARINI 2001, *Le anfore romane di Opitergum*. – Odonzo.
- CIVIDINI, T., P. DONAT, P. MAGGI, C. MAGRINI, F. SBARRA 2006, Fornaci e produzioni ceramiche nel territorio di Aquileia. – V / In: S. Menchelli, M. Pasquinucci (ur. / eds.), *Territorio e produzioni ceramiche: paesaggi, economia e società in età romana. Atti del Convegno Internazionale, Pisa 2005*, 29–36, Pisa.
- CZURDA-RUTH, B. 1979, *Die römischen Gläser vom Magdalensberg*. – *Kärntner Museumsschriften* 65, Archäologische Forschungen zu den Grabungen auf dem Magdalensberg 6.
- DEIMEL, M. 1987, *Die Bronzenkleinfunde vom Magdalensberg*. – *Kärntner Museumsschriften* 71, Archäologische Forschungen zu den Grabungen auf dem Magdalensberg 9.
- DELLA PORTA, C., N. SFREDDA, G. TASSINARI 1998, Ceramiche comuni. – V / In: G. Olcese (ur. / ed.), *Ceramiche in Lombardia tra II secolo a.C. e VII secolo d.C. Raccolta dei dati editi*, Documenti di archeologia 16, 133–230.
- DONAT, P., P. MAGGI 2007, Produzione, funzione e commercializzazione dei vasi Auerberg nei territori di Aquileia, Tergeste, Forum Iulii, Iulium Carnicum e Iulia Concordia. – *Antichità Altoadriatiche* 65, 149–225.
- DREISBUSCH, G. 1994, Das römische Gräberfeld von Altlußheim-Hubwald (Rhein-Neckar-Kreis). – *Materialhefte zur Archäologie in Baden-Württemberg* 24.
- DUBUIS, O. F., S. FREY-KUPPER, G. PERRET (ur. / eds.) 1999, *Trouvailles monétaires de tombes*. Actes du deuxième colloque international du Groupe Suisse pour l'étude des trouvailles monétaires (Neuchâtel, 3–4 mars 1995). – *Études de numismatique et d'histoire monétaire* 2, Lausanne.
- DUGULIN, A. (ur. / ed.) 2002, *La necropoli di San Servolo. Veneti, Istri, Celti e Romani nel territorio di Trieste*. – Trieste.
- FABEC, T., V. TRATNIK 2012, *Poročilo o opravljenih arheoloških izkopavanjih na območju predvidene gradnje stanovanjske hiše Kunaver Tomažič*. – Neobjavljeno poročilo / unpublished report, arhiv ZVKDS, Center za preventivno arheologijo (Ljubljana).
- FMRSI I = P. Kos, *Die Fundmünzen der römischen Zeit in Slowenien* 1 (Berlin 1988).
- FMRSI V = A. Šemrov, *Die Fundmünzen der römischen Zeit in Slowenien* 5 (Mainz 2004).
- GÄZDAC ALFÖLDY, Á., C. GÄZDAC 2009, Coins in Funerary Context. The Case of Brigetio. – V / In: B. Bíró (ur. / ed.), *Ex officina... Studia in honorem Dénes Gabler*, 161–174, Győr, Mursella Régészeti Egyesület.
- GERVASINI, L. 2005, La ceramica a pareti sottili. – V / In: D. Gandolfi (ur. / ed.), *La ceramica e i materiali di Età Romana. Classi, produzioni, commerci e consumi*, Quaderni della Scuola Interdisciplinare delle Metodologie Archeologiche 2, 278–311.
- GIOVANNINI, A., L. MANDRUZZATO, F. MASELLI SCOTTI, M. R. MEZZI, P. VENTURA 1997, Recenti scavi nelle necropoli aquileiesi. Beligna. – *Aquileia Nostra* 68, 73–198.
- GIOVANNINI, A., L. MANDRUZZATO, M. R. MEZZI, D. PASINI, P. VENTURA 1998, Recenti indagini nelle necropoli aquileiesi: Beligna, scavo 1992–1993. – *Aquileia Nostra* 69, 205–358.
- GIRARDA JURKIČ, V., K. DŽIN 2003, *Sjaj antičkih nekropola Istre / The splendour of the antique necropolises of Istria*. – Pula.
- GORINI, G. 1999, La documentazione del Veneto per una "numismatica della morte". – V / In: O. F. Dubuis, S. Frey-Kupper, G. Perret (ur. / eds.) 1999, 71–82.
- GUGL, C. 2008, Le 'kräftig profilierten Fibeln' dal Friuli. Uno sguardo di insieme. – V / In: M. Buora, S. Seidel (ur. / eds.), *Fibule antiche del Friuli*, Cataloghi e monografie dei Civici Musei di Udine 9, 33–41.
- GUŠTIN, M. 1991, *Posočje in der jüngerer Eisenzeit / Posočje v mlajši železni dobi*. – Katalogi in monografije 27.
- HAYES, J. W. 1985, Sigillate orientali. – V / In: *Atlante delle forme ceramiche 2, Enciclopedia dell'arte antica, classica e orientale*, 1–95, Roma.
- HOPE, V. M. 2009, *Roman Death*. – London.
- HORVAT, J., A. BAVDEK 2009, *Okra. Vrata med Sredozemljem in Srednjo Evropo / Odra. The gateway between*

- the Mediterranean and Central Europe*. – Opera Instituti Archaeologici Sloveniae 17.
- ISTENIČ, J. 1987, Rodik – grobišče Pod Jezerom (Rodik – das Gräberfeld Pod Jezerom). – *Arheološki vestnik* 38, 69–136.
- ISTENIČ, J. 1999, *Poetovio, zahodna grobišča 1 / Poetovio, the western cemeteries 1*. – Katalogi in monografije 32.
- ISTENIČ, J. 2005, Brooches of Alesia group in Slovenija / Fibule skupine Alesia v Sloveniji. – *Arheološki vestnik* 56, 187–212.
- ISTENIČ, J. 2010, Rimska vojaška oprema. Raziskave kovin. – *Argo* 53/1, 63–65.
- IVČEVIČ, S. 2002, Fibule. – V / In: E. Marin (ur. / ed.), *Longae Saloniae*, Split.
- KOS, P. 1977, *Keltski novci Slovenije / Keltische Münzen Sloweniens*. – Situla 18.
- KOS, P. 1986, *The Monetary Circulation in the Southeastern alpine Region ca. 300 B. C. – A. D. 1000 / Denarni obtok na prostoru jugovzhodnih Alp 300 pr. n. š. – 1000*. – Situla 24.
- KOS, P., A. ŠEMROV 2003, Skupna najdba keltskih in rimskih novcev v reki Ljubljanici. Doprinos h kronologiji novcev plemena Tavriskov / A hoard of Celtic and Roman coins from the Ljubljana River. A contribution to the chronology of the coinage of the Taurisci. – *Arheološki vestnik* 54, 381–395.
- KOŠČEVIČ, R. 1980, *Antičke fibule s področja Siska*. – Zagreb.
- LAZAR, I. 2003, *Rimsko steklo Slovenije / The Roman glass of Slovenia*. – Opera Instituti Archaeologici Sloveniae 7.
- LEBEN SELJAK, P. 2006, *Antropološka analiza žarnih grobov z Laurinove ulice – Vipava 2005*. – Neobjavljeno poročilo / unpublished report, arhiv ZVKDS OE Nova Gorica (Nova Gorica).
- LIPOVAC VRKLJAN, G. 2009, L'officina ceramica di Crikvenica. – V / In: S. Pesavento Mattioli, M.-B. Carre (ur. / eds.), *Olio e pesce in epoca romana. Produzione e commercio nelle regioni dell'alto Adriatico*. Atti del convegno (Padova, 16 febbraio 2007), Antenor Quaderni 15, 309–315.
- MAIOLI, M. G. 1972–1973, Vasi a pareti sottili grigie dal Ravennate. – *Acta Rei Cretariae Favtorum* 14–15, 106–127.
- MARION, Y., A. STARAC 2001, Les Amphores. – V / In: F. Tassaux, R. Matijašič, V. Kovačić (ur. / eds.), *Loron (Croatie), Ausonius – Publications Mémoires* 6, 97 – 125.
- MASELLI SCOTTI, F. 1984, La ceramica ad Aquileia. Vaselame da mensa. – *Antichità Altoadriatiche* 24, 39–69.
- MASSEROLI, S., M. VOLONTE 2000, Le produzioni ceramiche di Cremona romana. – V / In: G. P. Brogiolo, G. Olcese (ur. / eds.), *Produzione ceramica in area padana tra il II secolo a. C. e il VII secolo d. C.: nuovi dati e prospettive di ricerca*, Documenti di Archeologia 21, 157–161.
- MAZZOCCHIN, S. 2009, Le anfore con collo ad imbuto, nuovi dati e prospettive di ricerca. – V / In: S. Mattioli, M. B. Carre (ur. / eds.), *Olio e pesce in epoca romana. Produzione e commercio nelle regioni dell'alto Adriatico*. Atti del convegno (Padova, 16 febbraio 2007), Antenor Quaderni 15, 191–238.
- MIŠKEC, A. 2012, Analysis of the coin finds from the graves in the northern cemetery of Emona. – V / In: I. Lazar, B. Županek (ur. / eds.), *Emona med Akvilejo in Panonijo / Emona between Aquileia and Pannonia*, 133–141, Koper.
- MLINAR, M. 1999, *Vipavska dolina v prazgodovini*. – Diplomsko delo / Diploma thesis. Oddelek za arheologijo, Filozofska fakulteta Univerze v Ljubljani.
- MLINAR, M. 2008, *Most na Soči (Sv. Lucija): izkopavanja na grobišču 2000–2002*. – Magistrsko delo / Master's thesis. Oddelek za arheologijo, Filozofska fakulteta Univerze v Ljubljani.
- MORRIS, I. 1992, *Death Ritual and Social Structure in Classical Antiquity*. – Cambridge.
- MOSER, K. 1891, Funde im Wippachthale. – *Mitteilungen der Anthropologischen Gesellschaft in Wien* 21, Sitzungsberichte, 35.
- ORTON, C. H., P. TYERS, A. VINCE 1993, *Pottery in Archaeology*. – Cambridge.
- OSMUK, N. 1985, Stara gora (Vipava). – *Varstvo spomenikov* 27, 263.
- OSMUK, N. 1988, Rimskodobna arhitektura na ledinah v Novi Gorici. – *Goriški letnik* 12–14, 79–104.
- OSMUK, N. 1999, 240. Vipava. Stari grad. – *Varstvo spomenikov* 38. Poročila (2001), 142.
- OSMUK, N. 2005a, 222, Vipava. Laurinova ulica. – *Varstvo spomenikov* 42, Poročila (2006), 184–185.
- OSMUK, N. 2005b, Vipava – rimskodobni grobovi v Laurinovi ulici. – *Vipavski glas* št. 75, letnik XX, 11–15.
- PANELLA, C. 2001, Le anfore di età imperiale del Mediterraneo occidentale. – V / In: J.-P. Morel, P. Lévêque (ur. / eds.), *Céramiques hellénistiques et romaines* III, 177–275, Paris.
- PEGAN, E. 1967, Najdbe novcev v Sloveniji. – *Arheološki vestnik* 18, 203–217.
- PETRU, S. 1972, *Emonske nekropole (odkrite med leti 1635–1960)*. – Katalogi in monografije 7.
- PLESNIČAR-GEC, L. 1972, *Severno emonsko grobišče (The northern necropolis of Emona)*. – Katalogi in monografije 8.
- PLESNIČAR-GEC, L. 1977, *Keramika emonskih nekropol (The pottery of Emona necropolises)*. – *Dissertationes et monographiae* 20, Ljubljana.
- RASBACH, G. 1999, Münzbeigabe in Brandgräbern von Asciburgium. – V / In: O. F. Dubuis, S. Frey-Kupper, G. Perret (ur. / eds.) 1999, 215–227.
- REBAY-SALISBURY, K. 2012, Inhumation and Cremation: how burial practices are linked to beliefs. – V / In: M. L. S. Sørensen, K. Rebay-Salisbury (ur. / eds.), *Embodied Knowledge: Historical Perspectives on Technology and Belief*, 15–26, Oxford.
- RICCI, A. 1985, Ceramica a pareti sottili. – V / In: *Atlante delle forme ceramiche 2, Enciclopedia dell'arte antica, classica e orientale*, 231–357, Roma.
- RIGHI, G. 1968, I ritrovati Gallichi di Reka al Civico museo di storia ed arte di Trieste. – *Atti dei Civici Musei di Storia ed Arte* 5, 85–96.
- RIHA, E. 1990, *Der römische Schmuck aus Augst und Kaiseraugst*. – *Forschungen in Augst* 10.
- RIHA, E. 1994, *Die Römischen Fibeln aus Augst und Kaiseraugst. Die Neufunde seit 1975*. – *Forschungen in Augst* 18.
- ROSSI, C. 2011, *Le necropoli urbane di Padova romana*. – Dottorska disertacija / PhD thesis, Dipartimento di Archeologia, Università degli Studi di Padova (<http://>

- paduaresearch.cab.unipd.it/3750/1/Cecilia_Rossi_Le_necropoli_urbane_di_Padova_romana.pdf).
- RÜTTI, B. 1991, *Die römischen Gläser aus Augst und Kaiseraugst*. – Forschungen in Augst 13/1,2.
- SAPAČ, I. 2008, *Grajske stavbe v zahodni Sloveniji 1. Zgornja Vipavska dolina*. – Ljubljana.
- SCHINDLER KAUDELKA, E. 1975, *Die dünnwandige Gebrauchskeramik vom Magdalensberg*. – Kärntner Museumsschriften 58, Archäologische Forschungen zu den Grabungen auf dem Magdalensberg 3.
- SCHINDLER KAUDELKA, E. 1998, *Die dünnwandige Gebrauchskeramik vom Magdalensberg 2. Die paretii sottili vom Südhang des Magdalensberges*. – V / In: G. Piccottini (ur. / ed.), *Die Ausgrabungen auf dem Magdalensberg 1980 bis 1986. Magdalensberg-Grabungsbericht* 16, 389–427.
- SENA CHIESA, G. (ur. / ed.) 1985, *Angera romana. Scavi nella necropoli 1970–1979*. – Archaeologica 44, Roma.
- STARAC, A. 2001, *Produzione e distribuzione delle anfore nord-adriatiche nell'Istria*. – *Acta Rei Cretariae Romanae Fautorum* 37, 269–277.
- STEVENS, S. T. 1991, *Charon's obol and other coins in ancient funerary practice*. – *Phoenix* 45/3, 215–229.
- SVOLJŠAK, D. 1966, *Arheološka podoba gradišča pri Sv. Pavlu nad Planino*. – *Goriška srečanja* 1, 46–49.
- SVOLJŠAK, D. 1983, *Kovačevše - naselje idrijske skupine v Vipavski dolini*. – *Goriški letnik* 10, 5–32.
- ŠTERBENC ERKER, D. 2002, *Quid lacrimis...Rimska ženska pred obličjem smrti med 2. stol. pr. n. št. in 2. stol. n. št.*, Oranžna zbirka, Ljubljana.
- TASSINARI, G. 1998, *Ceramica a pareti sottili*. – V / In: G. Olcese (ur. / ed.), *Ceramiche in Lombardia tra II secolo a.C. e VII secolo d.C. Raccolta dei dati editi*, Documenti di archeologia 16, 37–66.
- THÜRY, G. E. 1999, *Charon und die Funktionen der Münzen in römischen Gräbern der Kaiserzeit*. – V / In: O. F. Dubuis, S. Frey-Kupper, G. Perret (ur. / eds.) 1999, 17–30.
- TRATNIK, V. 2012, *Sledovi rimskodobne poselitve na Grubljah pri Vipavi (Traces of Roman settlement at Grublje near Vipava)*. – *Arheološki vestnik* 63, 105–138.
- TOYNBEE, J. M. C. 1971, *Death and burial in Roman world*. – London. Ithaca (New York)
- URLEB, M. 1983, *Antično grobišče v Cerknici*. – *Arheološki vestnik* 34, 298–352.
- VIDRIH PERKO, V. 1992, *La ceramica tardo antica di Hrušica (Ad Pirum)*. – *Acta Rei Cretariae Romanae Fautorum* 31–32, 349–365.
- VIDRIH PERKO, V. 2006, *Amfore / Amphorae*. – V / In: L. Plesničar Gec (ur. / ed.), *Emonski forum / Emona forum*, 99–108, Koper.
- VIDRIH PERKO, V., B. ŽBONA TRKMAN 2003–2004, *Trgovina in gospodarstvo v Vipavski dolini in v Goriških Brdih v rimski dobi*. – *Goriški letnik* 30/ 31, 17–72.
- VONDROVEC, K., H. WINTER 2013, *Die Münzen aus den Brand- und Körpergräbern sowie den Grabgärtchen und Flurgräben von Halbturm (KG Halbturm, OG Halbturm, p.B. Neusiedl am See)*. – *Mitteilungen der Österreichischen Numismatischen Gesellschaft* 53/1, 1–34.
- ŽBONA TRKMAN, B. 1986, *Loke*. – *Arheološki pregled* 25, 103–104.
- ŽERJAL, T. 2008a, *Rimska vila rustika v luči drobnih najdb: primer najdišča Školarice pri Spodnjih Škofijah*. – Doktorska disertacija / Dissertation. Oddelek za arheologijo, Filozofska fakulteta Univerze v Ljubljani.
- ŽERJAL, T. 2008b, *Eastern imports in the ager Tergestinus*. – *Acta Rei Cretaria Romanae Fautorum* 40, 131–140.
- ŽERJAL, T. 2011, *Ceramic production in Northern Istria and in villa rustica at Školarice near Koper (Slovenija)*. – V / In: G. Lipovac Vrkljan, I. Radić Rossi, B. Šiljeg (ur. / eds.), *Rimske keramičarske i staklarske radionice / Officine per la produzione di ceramica e vetro in epoca romana / Roman ceramic and glass manufactures*, Zbornik I. međunarodnog arheološkog kolokvija, Crikvenica, 23.-24. listopada 2008, 139–150, Crikvenica.

The Roman cemetery at Laurinova ulica in Vipava

Summary

Vipava is a well-known archaeological site that, in recent years, saw a number of highly significant excavations. Of those, this article presents the Roman graves (flat cremation cemetery) excavated at Laurinova ulica ("Laurin Street" in translation), the study of which allowed several conclusions on the extent and specific character of the Roman cemetery and settlement to be drawn.

The first Roman graves in this area, to the west of the church of Sv. Štefan ("St Stephen"; Fig. 1: 5; 2: D), were found in 2001. During public construc-

tion works, shards of Roman amphorae and other vessels came to light, which led archaeologist Nada Osmuk,¹ to assume that the works had damaged Roman graves.

Further rescue investigation at Laurinova ulica, conducted in 2005 in advance of sewer renovation works, involved the excavation of a small, 20 × 2m large trench (Fig. 2: A).

¹ Zavod za varstvo kulturne dediščine Slovenije, Območna enota Nova Gorica.

DESCRIPTION OF THE LAYERS EXCAVATED IN 2005:

(Figs. 3–5)

The bottom of the trench revealed two natural, presumably alluvial layers of silt and gravel (SE² 1 and 2), covered by SE 3, a brownish silty layer with sporadic Roman finds. This is the layer from which the graves were dug, with the bottoms of the graves reaching into the two alluvial layers (SE 3).

The upper part of SE 3 presumably represents the ground surface of the cemetery during its use, though the ground could also have been in the lower level of the fill layers of SE 5, 17 and 18, which at places covered SE 3 and were of a later date (Fig. 5).

The cemetery was presumably enclosed from the north by a wall made of large sandstone slabs (Wall 2).

Covering the graves, as well as SE 5, 17 and 18 was a brownish silty layer (SE 6), which contained only few Roman finds.

The western side of the trench revealed another wall, 18m long (Wall 1). It probably marked the boundary of the post-medieval graveyard in front of the church of Sv. Štefan.

The Roman graves lay roughly 1.2 m deep, under the modern and Roman deposits. Nine graves were excavated completely and further three lying outside the excavation area were only partially investigated. The Roman cemetery spreads further to the east of the church of Sv. Štefan, but also to the west, under the houses on lot no. 55/2, Vipava.

BURIAL RITE AND GRAVE CONSTRUCTION

(Figs. 6–11)

The burial rite on the documented part of the cemetery was *crematio on ustrinae*, with a part of the cremated bone and other remains placed into *urnae*.

Most graves had a construction of *tegulae*, which were sometimes combined with stone slabs to form a cist, (Gr. 3A, 3B, 3D, 6). Grave 4 was made of *tegulae* positioned onto a roughly made floor of lime screed. The burial cist Grave 7 only consisted of stone slabs. Two graves were covered with an inverted *amphora*, toe upwards (Gr. 12, 13). The simplest form was a simple grave pit covered with *tegulae* (Gr. 10).

Some graves were located individually, while others formed groups. One group comprised at least four graves (Gr. 3A, 3B, 3C, 3D), lying very close and either on top or next to each other, which indicates a family grave. The second such group comprised Graves 6 and 9.

The study of this part of the cemetery involved the analysis of grave construction, photographic and drawing documentation, grave goods, as well as the results of the anthropological, zoological and numismatic analyses. The small finds are kept in the *Goriški muzej* in Nova Gorica.

GRAVES

All finds (except coins) bear successive catalogue numbers. They are written in **bold**, e.g. jug (1) (see **Catalogue of Graves**). Coins are listed in a separate catalogue and bear catalogue numbers preceded by letters KN (e.g. **KN 3**). The coins were identified by Alenka Miškec³ (see A. Miškec, Appendix: Catalogue of Coins).

Catalogue of Graves

The first group of graves comprised at least four: Graves 3A, 3B, 3D and 3C.

Grave 3D (Pls. 3, 4; Figs. 3, 4a, 6a–c) represents a double cremation burial in a cist built of stone slabs and *tegulae*. A man and a woman were buried in separate urns (13, 14), with goods consisting of two jugs (16, 17), a cup (18) covering one of the urns and coins (KN 18, 24, 25). Another urn (15) was found in the profile of the trench and cannot be positively ascribed to this grave. The fill of the grave pit revealed several amphora fragments (19–23).

Grave 3A (Pls. 4, 5; Figs. 3, 4a, 6a–e) represents a double cremation burial, of two adult women, in a cist of *tegulae* and stone slabs. It contained two urns (30, 31), two jugs (32, 33), a beaker (29), a small coarseware beaker (34) and coins (KN 14, 21). One of the urns (31) contained a brass earring. The grave was covered by *tegulae*, on top of which the lower half of an amphora (28), a thin-walled cup (25), fragments of a small coarseware beaker (24), fragments of a jar (26) and several fragments (27 g) of cremated human bone remains were found.

² Stratigraphical unit (SU).

³ Numizmatični kabinet Narodnega muzeja Slovenije, Ljubljana.

During excavation, these finds were interpreted as offerings placed on top of Grave 3A. Considering the spectre of finds, particularly the human remains, however, they could also represent another burial.

Grave 3B (Pls. 6–9; Figs. 3, 4a, 6a,d–f) represents the cremation burial of several individuals in a cist of *tegulae*. The grave pit was filled to the brim with various vessels (Fig. 6f): eight urns (36–43), seven jugs (44–50), five cups (51–55), three beakers (56–58) and one coarseware beaker (59). Also found was an iron ring (63), a small shoe nail (64), a fibula (65) and ten coins (KN 3–6, 9, 12, 15, 17, 19, 20). The anthropological analysis showed that at least seven and not more than eleven individuals had been buried here during the 1st century.

Grave 3C (Pl. 9; Figs. 3, 6a–b,d,e) lay in part outside the excavated trench and was therefore only partially investigated. It was covered by a stone slab, on top of which two jugs (66–67) and some other pottery fragments (68–70) were found.

Grave 4 (Pls. 10–12; Figs. 3b, 7) represents a double cremation burial in a cist of *tegulae*. It contained two urns (71, 72), with a large cup (75) placed inside one of them (72), a jug (73), a coarseware beaker (74) and a coin (KN 22). Found on top of the cover of *tegulae* were several pottery fragments (76–82), while the fill of the grave pit revealed several amphora fragments (83–88), several iron fragments (89–99), a bronze ring (100) and few burnt animal bone fragments.

Grave 6 (Pl. 13; Figs. 3b, 8) represents a cremation burial in a stone cist. It contained an urn (101), with cremated remains of an elderly woman and covered with a small stone slab, a jug (102), an Eastern Sigillata cup (103), another cup (104) and a coin (KN 23). The fill of the grave pit revealed few amphora fragments (105) and several fragments of burnt bird bones.

Grave 7 (Pls. 13, 14; Figs. 3b, 9) represents a double cremation burial in a stone cist. It revealed two urns (106, 108), with cremated remains of two adults, a jug (107), a bottle (111), two cups (109–110) and three coins (KN 10–11, 16). One of the urns (106) also contained several shoe nails (112). The cist was covered by a stone slab, on top of which lay several amphora fragments (113).

Grave 8 (Fig. 3a) lay in the northwestern profile of the trench and was only partially investigated. It represents a burial in a cist of stone slabs.

Grave 9 (Fig. 3b) lay in the northeastern profile of the trench and was only partially investigated. It lay near grave 6.

Grave 10 (Pls. 15, 16; Figs. 3b, 4b, 10) represents a double cremation burial in a simple grave pit. It revealed two urns (114–115), with the remains of two women, two jugs (117–118), two cups (119–120) and two coins (KN 8, 13). The grave was covered with *tegulae*, on top of which an amphora (122) and a jug (121) were found. The fill of the grave pit revealed several additional amphora fragments (123–124).

Grave 12 (Pls. 16, 17; Figs. 3, 11, 12) represents a cremation burial covered with an inverted lower half of an amphora. It revealed an urn (125), with the remains of an adult, a jug (126), a cup (127), an armlet (129 and KN 2) and a coin (KN 26).

Grave 13 (Pl. 17; Figs. 3b, 11) represents a cremation burial covered with an inverted amphora. It revealed an urn (130), with the remains of an adult woman, a jug (131) covered with a cup (132) and a coin (KN 7).

GRAVE GOODS

The analysis of the small finds from the Roman cemetery at Laurinova ulica took into account those excavated in 2005, but also those from the graves destroyed in 2001.

The **metal finds** include an armlet (Pl. 17: 129; Fig. 12) with a pendant. It was made of a thin silver strip wound round an iron wire core and has wound terminals, while a silver Republican *denarius* was used as the pendant (KN 2; Hispania, 76–75 BC). In the surroundings of Vipava, it has analogies from Late Iron Age contexts, which makes its appearance inside a Roman grave a remnant of the Late Iron Age tradition (see notes 21–23).

An Almgren 68 fibula (Pl. 9: 65) was found in Grave 3B, inside an urn together with a coin of Tiberius (KN 5, see notes 24–27). An Aucissa fibula (Pl. 22: 198), with an inscription of [P] VALE, was found in the western profile of the trench (see notes 29–29).

A brass earring (Pl. 5: 35; Fig. 13) was found in Grave 3A, inside an urn together with a coin of Trajan (KN 21). The use of brass becomes common from the Augustan period onwards, especially in military equipment (see notes 30–34), probably spreading to jewellery by the beginning of the 2nd century.

A globular **glass** bottle (Pl. 14: 111; see notes 38–40) was found in Grave 7 dated to the middle and second half of the 1st century.

Thin-walled cups and beakers, together with jugs and urns, formed a common set of grave goods. Altogether, twenty cups and five beakers were found. Most cups can be attributed to the biconical Angera 3 form with a greyish slip. Based on descriptions, their fabric corresponds to Fabric C from Ravenna (Villa Russi and necropolis) that was common in the second half of the 1st and beginning of the 2nd century AD (see notes 43–44). The prevalent decoration on Angera 3 cups is barbotine (*Pls.* 2: 10; 8: 51,53; 14: 109; 17: 132; 19: 166). Some Angera 3 cups are decorated only with one or two grooves below rim on the exterior (*Pls.* 13: 104; 15: 119,120); such cups were found in Graves 6 and 10 dated from the second half of the 1st and mid-2nd century AD.

Some of the cups of the Angera 2 form (*Pls.* 8: 54,55; 9: 62; 16: 127) were made of a coarse fabric, with more inclusions. The surface is rough, without a slip. Based on descriptions, this fabric can be related to Fabric A from Ravenna and Fabric C from Magdalensberg, produced from the Tiberian to the Flavian period (see note 49). In Vipava, such cups were found in Graves 3B and 12 in the 1st century AD.

A two-handled thin-walled cup (*Pl.* 3: 18; *Fig.* 14) was found in Grave 3D dated to the mid-2nd century. A thin-walled cup (*Pl.* 14: 110), oxidation-fired and decorated with brush strokes and sand, was found in Grave 7 dated to the middle and second half of the 1st century.

Two thin-walled beakers (*Pls.* 4: 25; 5: 29), oxidation-fired, with a soft, smooth surface and without a slip, were found in Grave 3A dated to the end of the 1st and beginning of the 2nd century, another two (*Pl.* 8: 56,57) from Grave 3B dated to the 1st century.

The thin-walled beaker (*Pl.* 8: 58) from Grave 3B is decorated with an incised wavy line, its fabric is hard, with visible limestone inclusions; the surface is rough and without a slip. Based on the description, the fabric is similar to Fabric A from Ravenna (see note 58), but has a more porous and rough surface and appears to be of a lower quality. The beaker was found in an urn together with the coins of Augustus (16–6 BC) and Claudius (41–50).

A cup of Eastern Sigillata B2 (*Pl.* 13: 103) was found in Grave 6 dated to the mid-2nd century (KN 23). The cup is of the Hayes 75 form and has a rosette stamped on bottom interior.

Fragments of an **Eastern coarseware** jar with a ribbed surface (*Pl.* 18: 151) were found in SU 5, together with a fragment of Agora F 65/66 and

MR 3/ LR3 amphorae (*Pl.* 18: 139,141). This layer is later than the graves (*Fig.* 3).

The **common coarseware jars** were used as urns, while several small jars were also added as grave goods. Jars were classified into several formal groups. An Auerberg jar (*Pl.* 15: 114) was used as the urn in Grave 10 that held a coin of Claudius (KN 13), fabric can be related to Auerberg fabric group 3 from the region of Friuli-Venezia Giulia (see note 65).

The **tableware** mostly comprises single-handled jugs. Those of a fine, soft and oxidation-fired Fabric N1, with a smooth and dusty surface, were ascribed to the Northern Adriatic production (see note 68). Jugs were classified into several formal groups. The first group comprises jugs with long, narrow necks, thin walls and biconical bodies (*Pls.* 2: 7; 8: 47,49; 9: 67; 16: 126; 17: 131); most of them were found in graves of the 1st century (Graves 3B, 12, 13). The second group comprises jugs with longer necks and globular bodies (*Pls.* 1: 1,5; 15: 117). The jugs of the third group have shorter and wider necks, thick walls, and slightly everted rims that are thickened in some examples (*Pls.* 2: 9; 5: 32; 7: 45,46; 8: 48; 14: 107; 15: 118); these jugs were found in graves dated in the 1st and beginning of the 2nd century. The fourth group comprises two jugs with spouts (*Pls.* 2: 8; 5: 33). The fifth group comprises all other jugs of either spindle-shaped or oval bodies with variously shaped rims (*Pls.* 3: 16,17; 7: 44; 10: 73; 13: 102; 16: 121). These jugs are, in general, not common and usually date from the mid-1st to the 3rd century.

The recovered **amphorae** mostly belong to the Dressel 6B form. The LAEC (*Laecanius Bassus*) producer stamp is preserved on fragment in *Pl.* 18: 145. Most fragments belong to the early “classic Dressel 6B” amphorae (*Pls.* 16: 124; 18: 145,146,155; 19: 156; 20: 180), produced in Istrian workshops from the Tiberian to the beginning of Domitian period (see note 77). Some of the Dressel 6B fragments (*Pls.* 4: 19,20; 11: 82, and probably 21: 185) belong to the later “Imperial production” (see note 79). Apart from these, the finds include fragments of small Adriatic amphorae (“anforette adriatiche con orlo a fascia”, *Pls.* 11: 86; 21: 190; 21: 194), Dressel 2–4 wine amphorae (*Pls.* 19: 163; 20: 176,178; 21: 187,188) and some other amphorae from the 1st and the 2nd centuries, such as a Rhodian (*Pl.* 18: 147), a Schörgendorfer 558 (*Pls.* 9: 69; 11: 83; 18: 142) and a Bengazi MRA 8 amphora (*Pl.* 11: 77).

DISCUSSION

The site at Laurinova ulica in Vipava revealed nine completely excavated Roman graves in 2005. The trench only unearthed a small part of the cemetery, the full extent of which remains unknown. In spite of the small scale, the investigated graves nevertheless allow certain conclusions to be drawn. The deceased were cremated, probably on a common pyre, after which roughly a quarter of the cremated remains was collected and placed in urns. Graves frequently revealed fragments of animal bones (some burnt or exposed to fire), either inside urns, in other vessels or on the bottom of graves; pig and goat bones prevail. These animal remains may be related to the burial rite.

The graves revealed a rather uniform set of grave goods commonly offered with the deceased (*Tab. 2*). Every grave held drinking vessels, usually a jug and a cup. A coin was frequently added. Most graves (except Gr. 12 and 13) revealed fragments of jugs and amphorae on the top of them. Of the amphorae, fragments of Dressel 6B and Dressel 2–4 forms prevail.

A specific feature of this cemetery is the double burials (*Tab. 2*; Gr. 3A, 3D, 4, 7, 10). These burials were not contemporary and probably indicate family graves.

Standing apart in the number of burials is Grave 3B (forming part of the family group together with Graves 3A–3D); it was completely filled with various vessels and contained, according to the anthropological analysis, at least seven but possibly up to eleven individuals buried in the course of the 1st century AD (*Tab. 3*).

The investigated part of the cemetery spans the 1st and the 2nd centuries AD (*Tab. 3*). The exact chronological sequence of individual burials was made on the basis of the numismatic analysis, which also revealed that the earliest burials date to the mid-1st century AD (Gr. 12, 13, burials in urns nos. 40 and 42, Gr. 3B).

Both the burial rite and the grave goods reveal elements of the “Italic tradition”, such as the practice of enclosing coins, the inclusion of a set of objects for offerings or libation, amphora graves and grave cists of *tegulae*.

Apart from these, the graves also revealed elements of a different, possibly local, indigenous tradition, such as double burials, grave cists of local stone and the use of local pottery for urns (see note 91). Elements of both traditions appear

to have coexisted and perhaps illustrate the processes of gradual acculturation.

The study of the pottery showed a regular use of vessels common in north-eastern Italy, Istria and the Aquileian *ager*. The tableware and thin-walled pottery was most likely produced in Aquileian workshops (see note 92). Among amphorae, those produced in Istria prevail. Some vessels are also imports from the eastern Mediterranean. The coarseware was ascribed to a local production.

The finds of a small Norican silver coin (KN 1) and fragments of Late Iron Age pottery (see note 94) show that the settlement already existed in the 1st century BC.

The investigated graves and their goods indicate that the settlement at Vipava played an important communication role already at the beginning of the 1st century AD. Also observable is that the transfer of the main public road from *Aguileia* to *Emona*, to lead across Hrušica Pass, does not seem to have had a strong negative impact on the life at Vipava.

The finds from Vipava also allow us to draw certain conclusions as to the extent of the Roman settlement, specifically that the heart of the settlement, delimited by small tributary streams of the Vipava River, can be located to the foothill of Stari grad (*Fig. 1*).

Finds also show a second settlement area, which spread at the Bela and Grublje sites (*Fig. 1*: 1,2). The Roman cemetery probably extended around the church (*Fig. 1*: 5) and Police sites (*Fig. 1*: 9). It was probably located along a road, as is the standard for Roman cemeteries, and delimited the settlement from the west.

The hilltop of Stari grad (*Fig. 1*: 3) may also have held a settlement, the research of which would offer a more complete picture of the Roman settlement in the Vipava region. This, however, is a research goal for the future.

APPENDIX: Numismatic finds

Alenka MIŠKEC

Analysis

The cemetery in Laurinova ulica (Laurinova Street) in Vipava, with nine excavated cremation urn burials, provides a solid basis for studying the placement of coins in graves, as all the necessary data has been preserved because of precise

documentation. All 26 analyzed coins were placed in the graves, whether in the urn or on the bottom of the grave pit (*Tab. 5*), while exact data are missing only for a small Celtic silver coin, as it cannot be reliably claimed to be part of the grave goods since it was discovered in the fill of grave 13. Other than that coin and a perforated Roman denarius that served as a pendant on a silver armlet, all the coins placed in graves were Roman bronze asses (see **Catalogue of coins**). This represents additional confirmation of the otherwise widespread belief that mainly coins of lesser value were placed in graves. In the graves where between 21 and 25 individuals had been buried, 24 coins were placed in the graves, indicating a high percentage of deposited coins. The situation is considerably different at the cemeteries in the Roman towns of Emona and Poetovio. On the basis of available data, for the northern Emona cemetery it can merely be roughly estimated that 15% of the graves contained coins,⁴ while at the western cemeteries of Poetovio, there were several more graves with coins deposited as grave goods, representing as much as 20.6%. It should be noted that at the Emonan cemetery coins from the 1st century represented 47% of all coins from graves, while coins from the 2nd century represented 18%; the total is 65%. At the western Poetovio cemeteries, coins from the 1st century represented 57% of all coins added as grave goods, from the 2nd century almost 20%, and undetermined coins from the 1st and 2nd centuries 15%; altogether 92%. These data, together with information about grave finds from cemeteries in the Veneto region, which indicate that the placement of coins in graves reached its peak in the Julian-Claudian period,⁵ undoubtedly confirm the hypothesis that the placement of coins in graves was more popular in the first two centuries, while this custom later gradually died out. It also shows that the placement of coins in graves was more common in Italy than in the more distant provinces, such as Germania,⁶ where it was characteristic that the coins were frequently placed in the graves of settlements with a geographically favorable position and greater economic significance, such as the settlements

of Xanten, Neuss (Novaesium), Nijmegen, and Moers-Asberg (*Asciburgium*).⁷

On the basis of the presented coins as well as other grave goods, the graves from the cemetery at Laurinova ulica in Vipava can be assigned to the period from Augustus to Antonius Pius, i.e. to the middle of the 2nd century (cf. *Tab. 4*). This was in fact the period when cremation burial in general predominated in the western Roman Empire.⁸ The homogeneity of the burials could also indicate that this had been the cemetery of a small and highly connected community. It can be established from the available data that the coins had been placed in the graves after cremation; therefore, it is difficult to speak about any custom of placing coins as payment to Charon for transport to the otherworld. Some other custom cannot be ruled out, particularly because the coins appear, without exception, in all graves. They were probably added as grave goods for all deceased adults, but not for children.

Vesna Tratnik
ZVKDS
Center za preventivno arheologijo
Poljanska 40
SI-Ljubljana
vesna.tratnik@cpa-rs.si

Alenka Miškec
Narodni muzej Slovenije
Prešernova 20
1000 Ljubljana
alenka.miscec@nms.si

⁴ Miškec 2012, 135; Plesničar Gec 1972; Petru 1972, 23–90, 151–163.

⁵ Gorini 1999, 75; Rossi 2011, 387–388.

⁶ Rasbach 1999, 221–226.

⁷ Rasbach 1999, 221–226.

⁸ It is generally considered that in the 2nd century the manner of burial began to change from cremation to inhumation under the influence of Christianity (cf. Toynebe 1971, 40; Rebay-Salissbury 2012, 21).

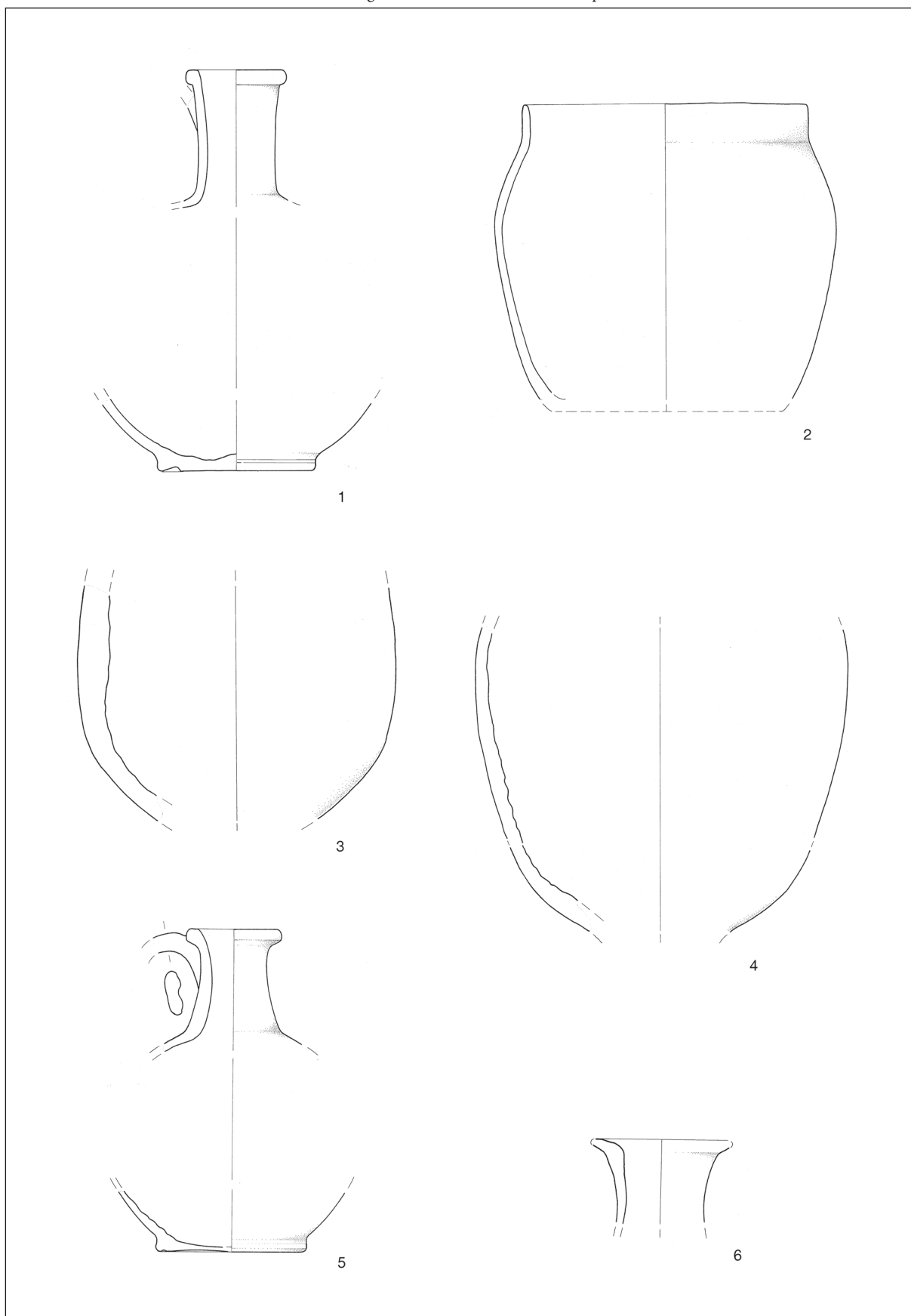

T. 1: Vipava, Laurinova ulica. Najdbe leta 2001. Vse keramika. M. 3,4 = 1:6; ostalo 1:3.

Pl. 1: Vipava, Laurinova ulica. Finds in the year 2001. All pottery. Scale 3,4 = 1:6; rest 1:3.

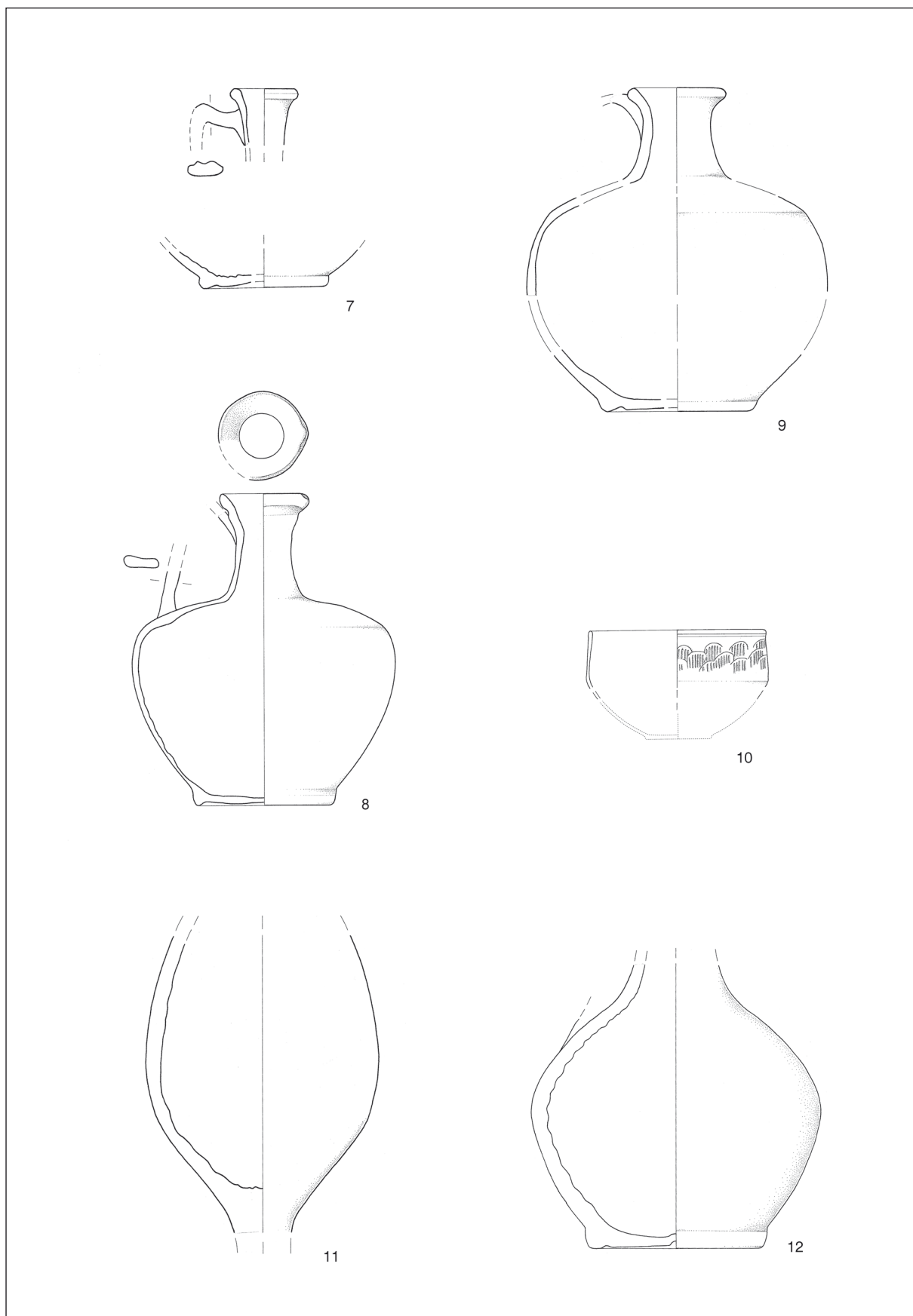

T. 2: Vipava, Laurinova ulica. Najdbe leta 2001. Vse keramika. M. 11 = 1:6; ostalo 1:3.

Pl. 2: Vipava, Laurinova ulica. Finds in the year 2001. All pottery. Scale 11 = 1:6; rest 1:3.

Gr. 3D

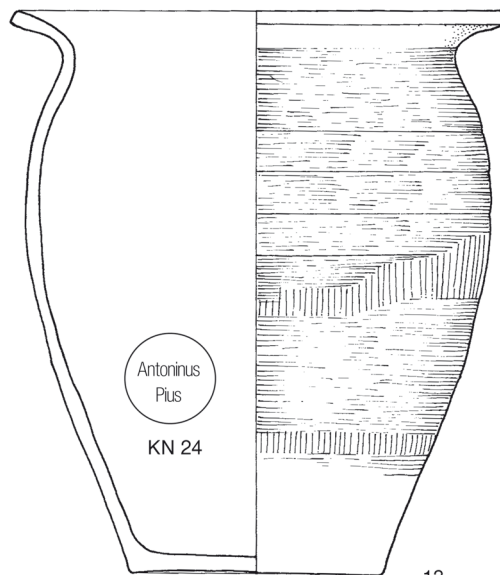
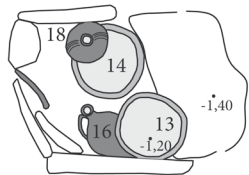

13

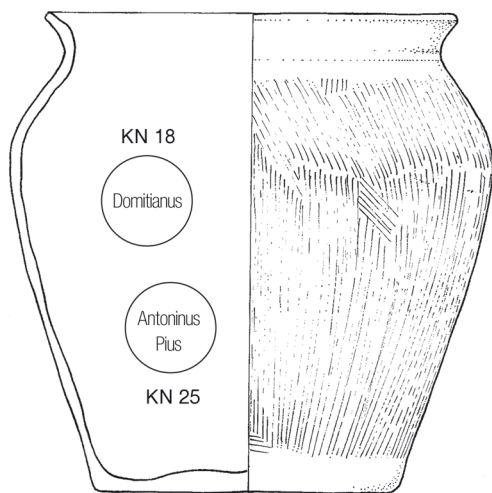

14

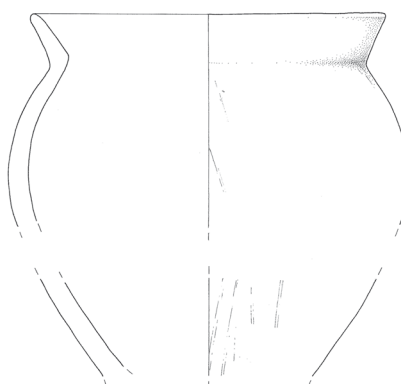

15

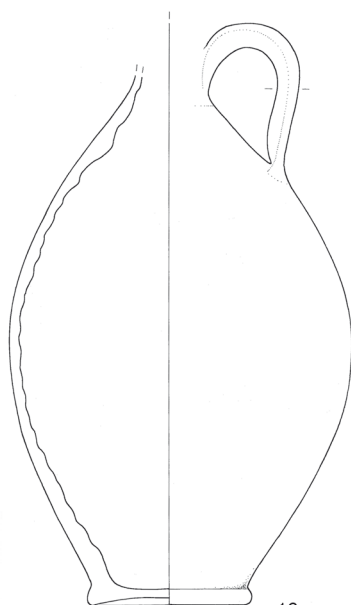

16

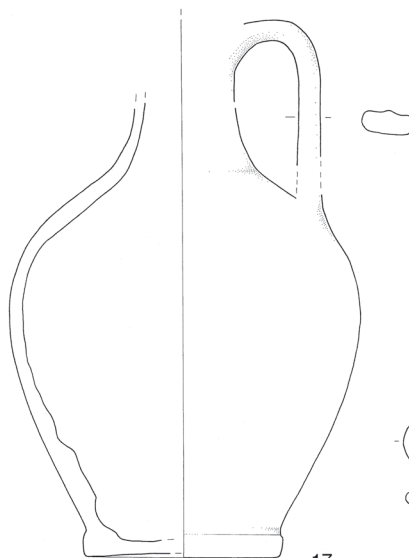

17

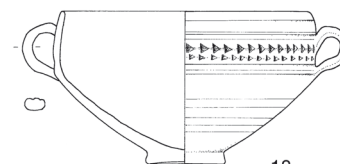

18

T. 3: Vipava, Laurinova ulica. Gr. 3D. Vse keramika. M. = 1:3.
 Pl. 3: Vipava, Laurinova ulica. Gr. 3D. All pottery. Scale = 1:3.

zasutje / fill Gr. 3D

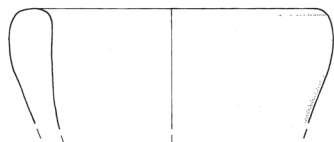

19

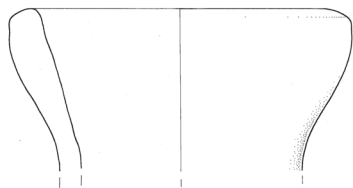

20



21

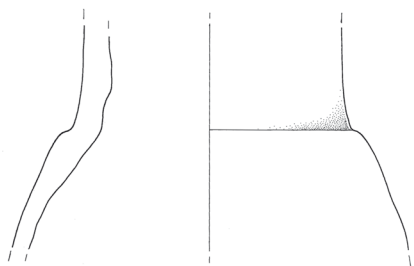

22

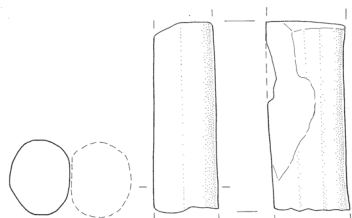

23

nad / above Gr. 3A

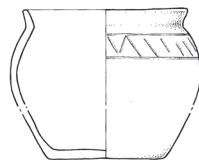

24

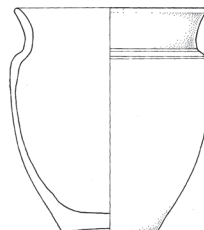

25

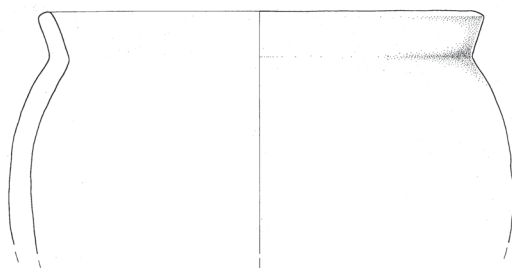

26

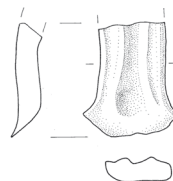

27

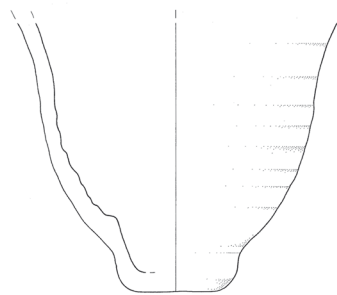

28

T. 4: Vipava, Laurinova ulica. 19–23 zasutje gr. 3D; 24–28 najdbe nad gr. 3D. Vse keramika. M. 28 = 1:6; ostalo 1:3.
 Pl. 4: Vipava, Laurinova ulica. 19–23 fill of Gr. 3D; 24–28 finds above Gr. 3D. All pottery. Scale 28 = 1:6; rest 1:3.

Gr. 3A

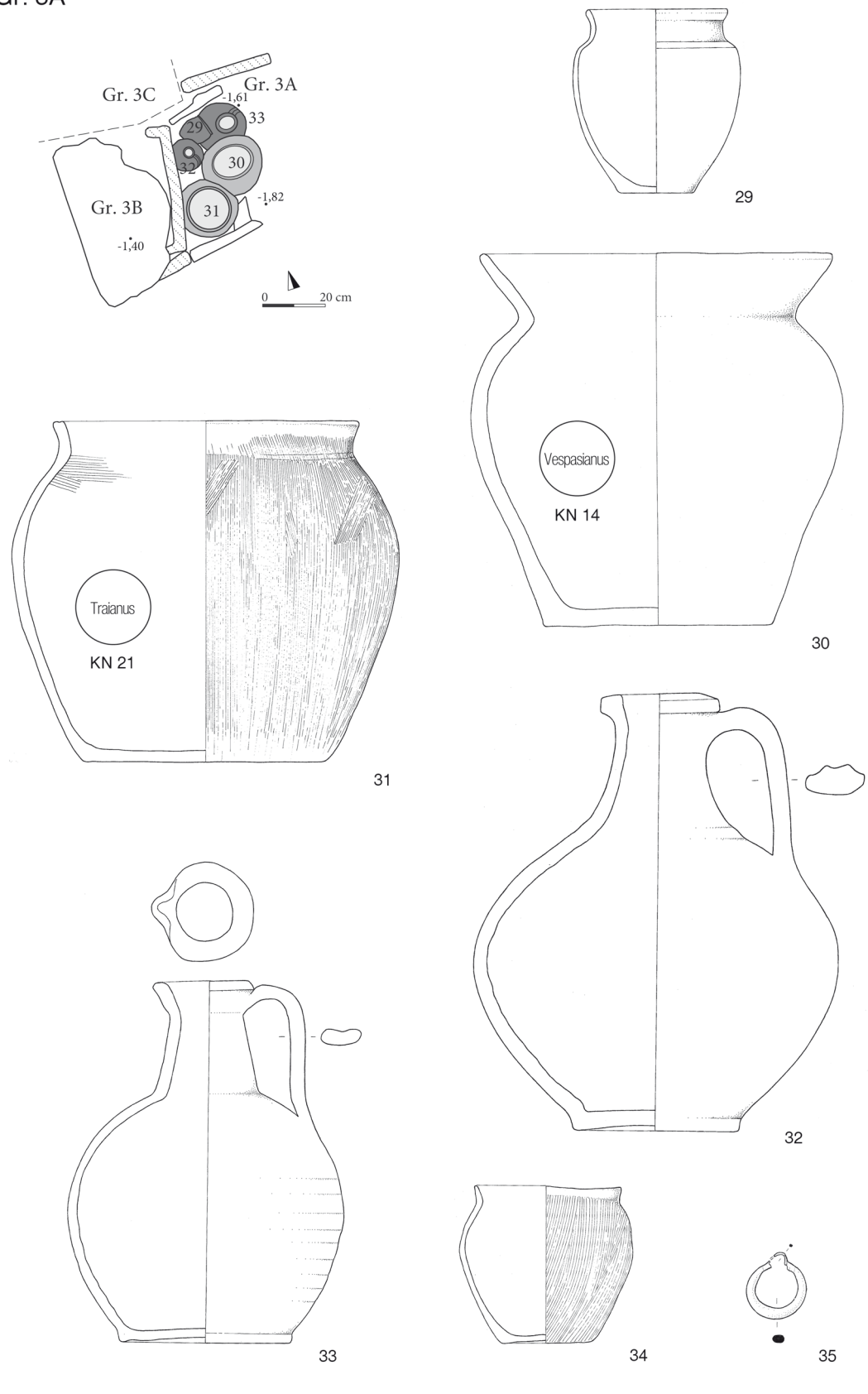

T. 5: Vipava, Laurinova ulica. Gr. 3A. Keramika; 35 medenina. M. 29–34 = 1:3; 35 = 1:2.
 Pl. 5: Vipava, Laurinova ulica. Gr. 3A. Pottery; 35 brass. Scale 29–34 = 1:3; 35 = 1:2.

Gr. 3B

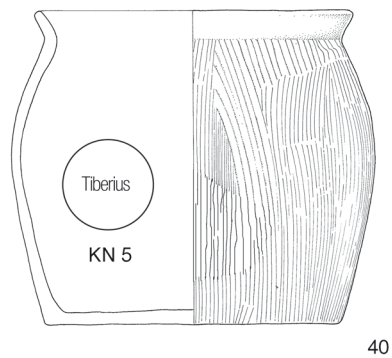
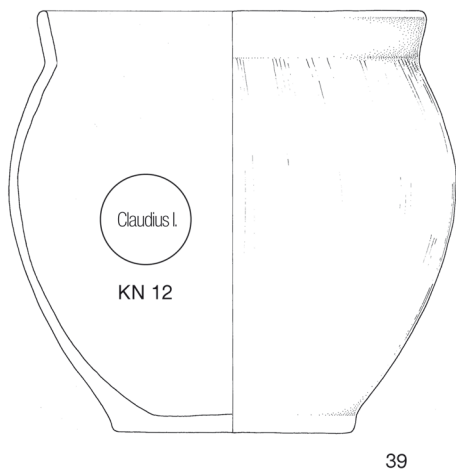
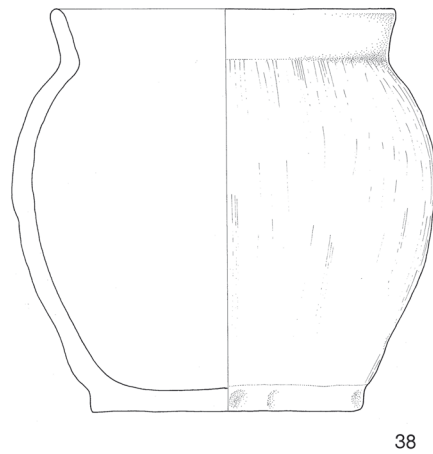
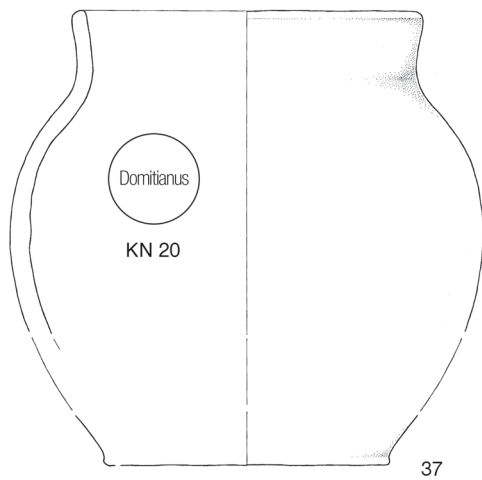
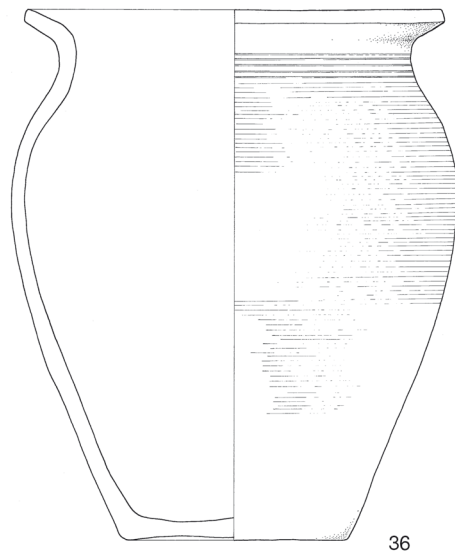
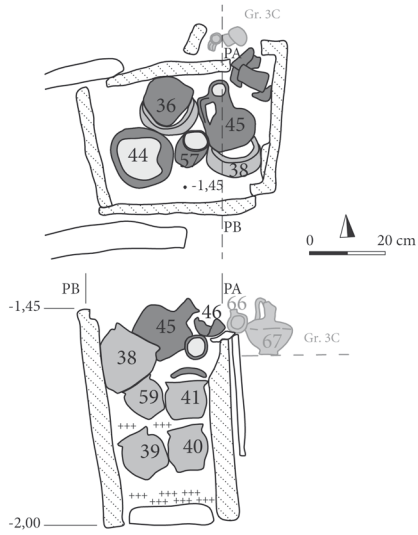

T. 6: Vipava, Laurinova ulica. Gr. 3B. Vse keramika. M. = 1:3.
 Pl. 6: Vipava, Laurinova ulica. Gr. 3B. All pottery. Scale = 1:3.

Gr. 3B

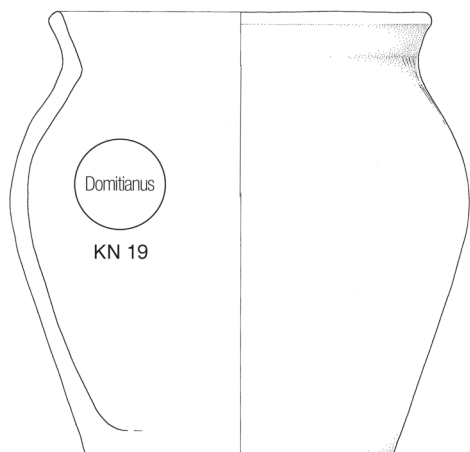

41

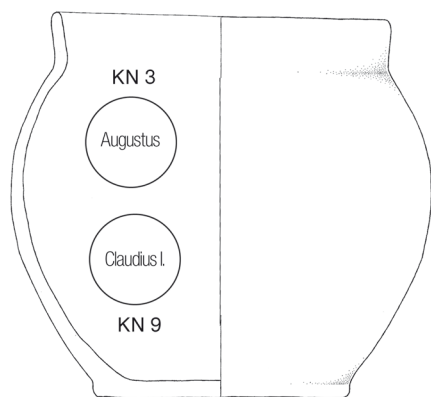

42

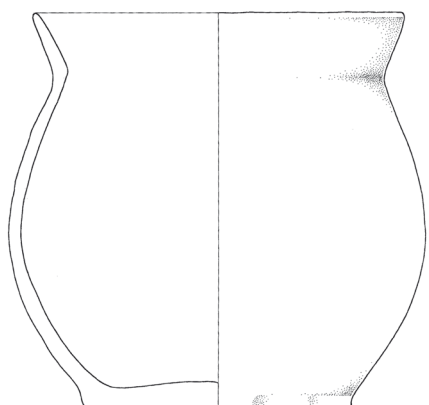

43

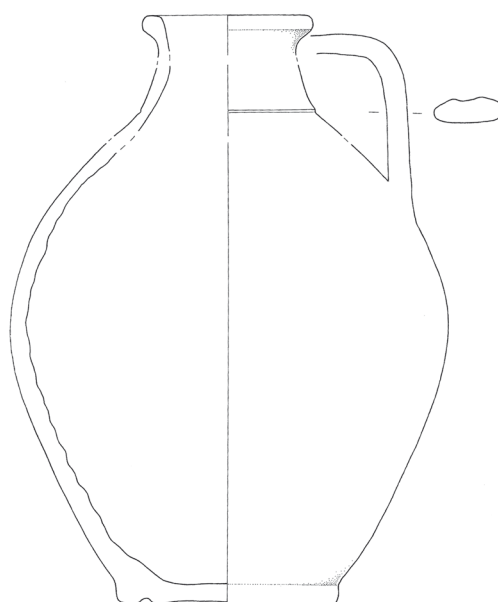

44

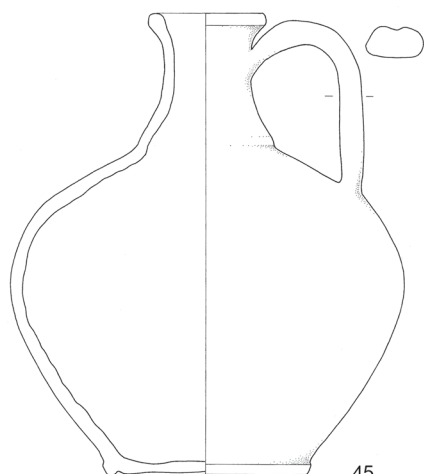

45

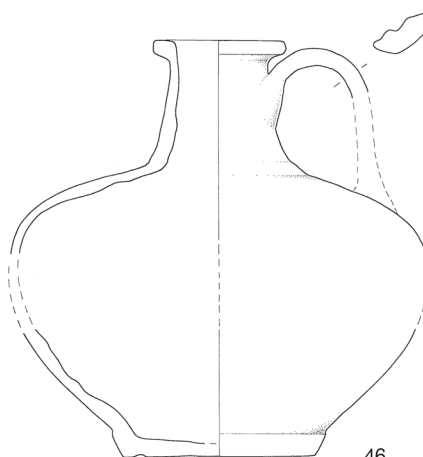

46

T. 7: Vipava, Laurinova ulica. Gr. 3B. Vse keramika. M. = 1:3.
 Pl. 7: Vipava, Laurinova ulica. Gr. 3B. All pottery. Scale = 1:3.

Gr. 3B

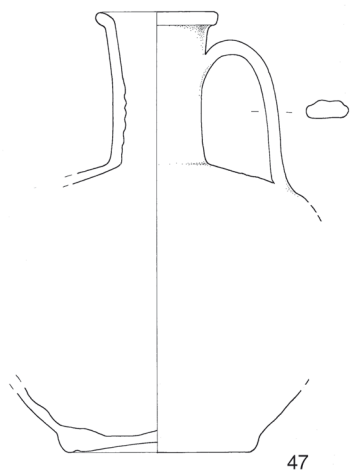

47

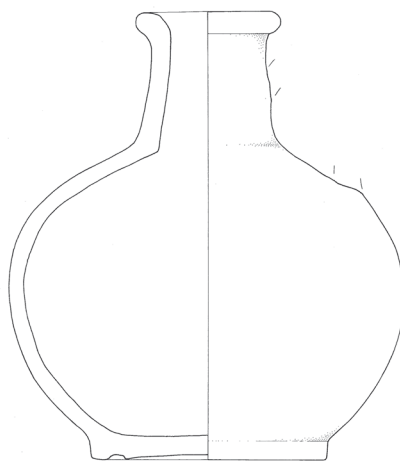

48

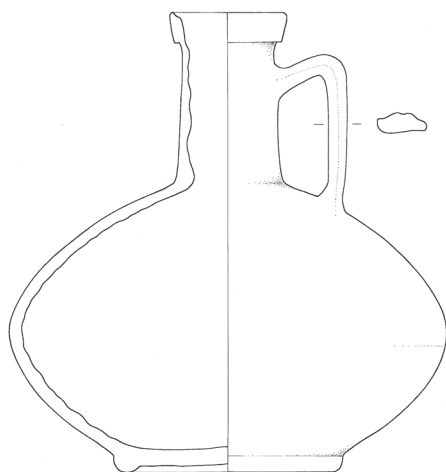

49

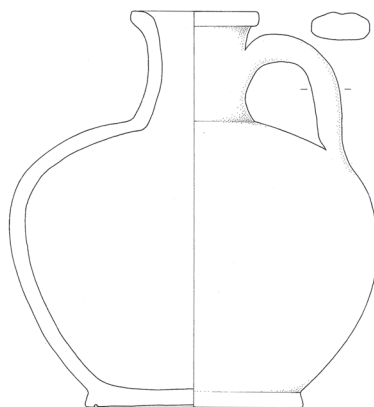

50

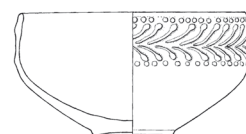

51

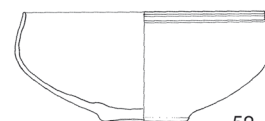

52

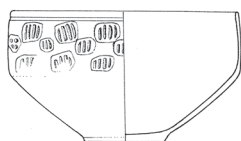

53

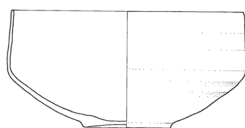

54



55

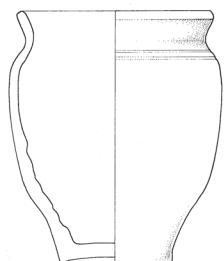

56

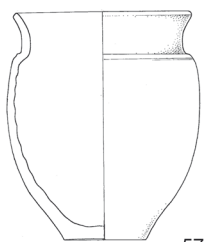

57

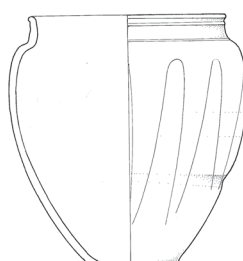

58

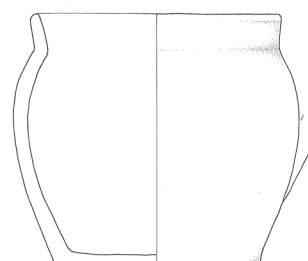

59

T. 8: Vipava, Laurinova ulica. Gr. 3B. Vse keramika. M. = 1:3.
 Pl. 8: Vipava, Laurinova ulica. Gr. 3B. All pottery. Scale = 1:3.

Gr. 3B

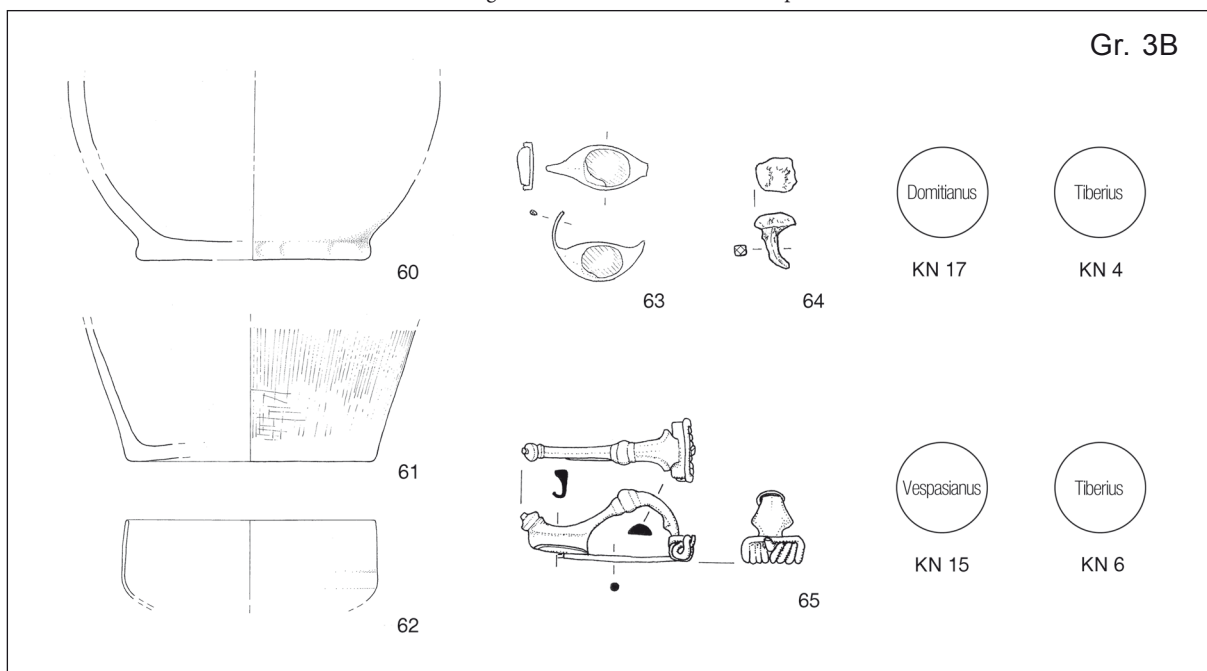

nad / above Gr. 3C

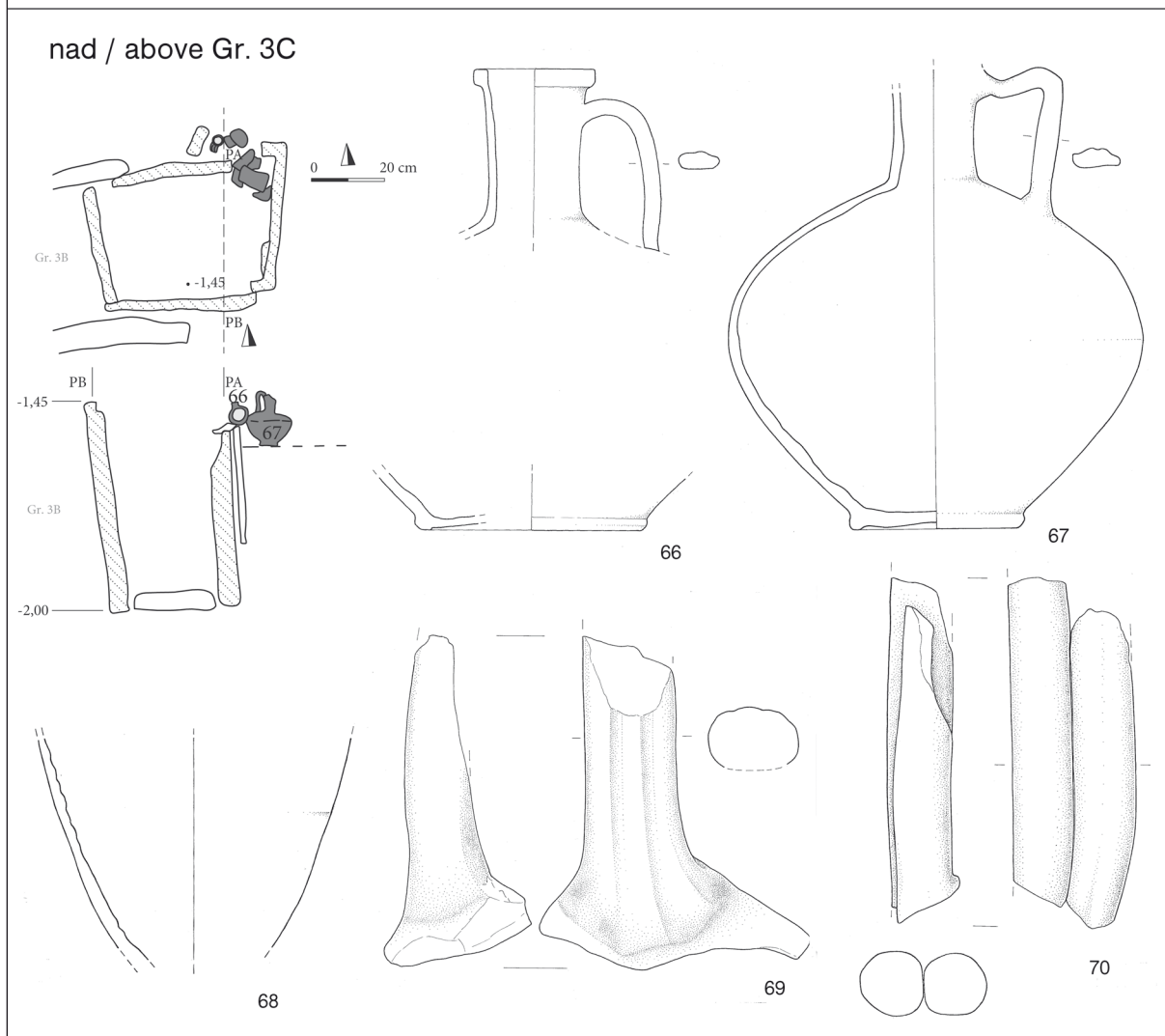

T. 9: Vipava, Laurinova ulica. 60–65 gr. 3B; 66–70 najdbe nad gr. 3C. 60–62,66–70 keramika; 63,64 železo; 65 bron. M. 60–62,66,67,69,70 = 1:3; 68 = 1:6; 63–65 = 1:2.

Pl. 9: Vipava, Laurinova ulica. 60–65 Gr. 3B; 66–70 finds above Gr. 3C. 60–62,66–70 pottery; 63,64 iron; 65 bronze. Scale 60–62,66,67,69,70 = 1:3; 68 = 1:6; 63–65 = 1:2.

Gr. 4

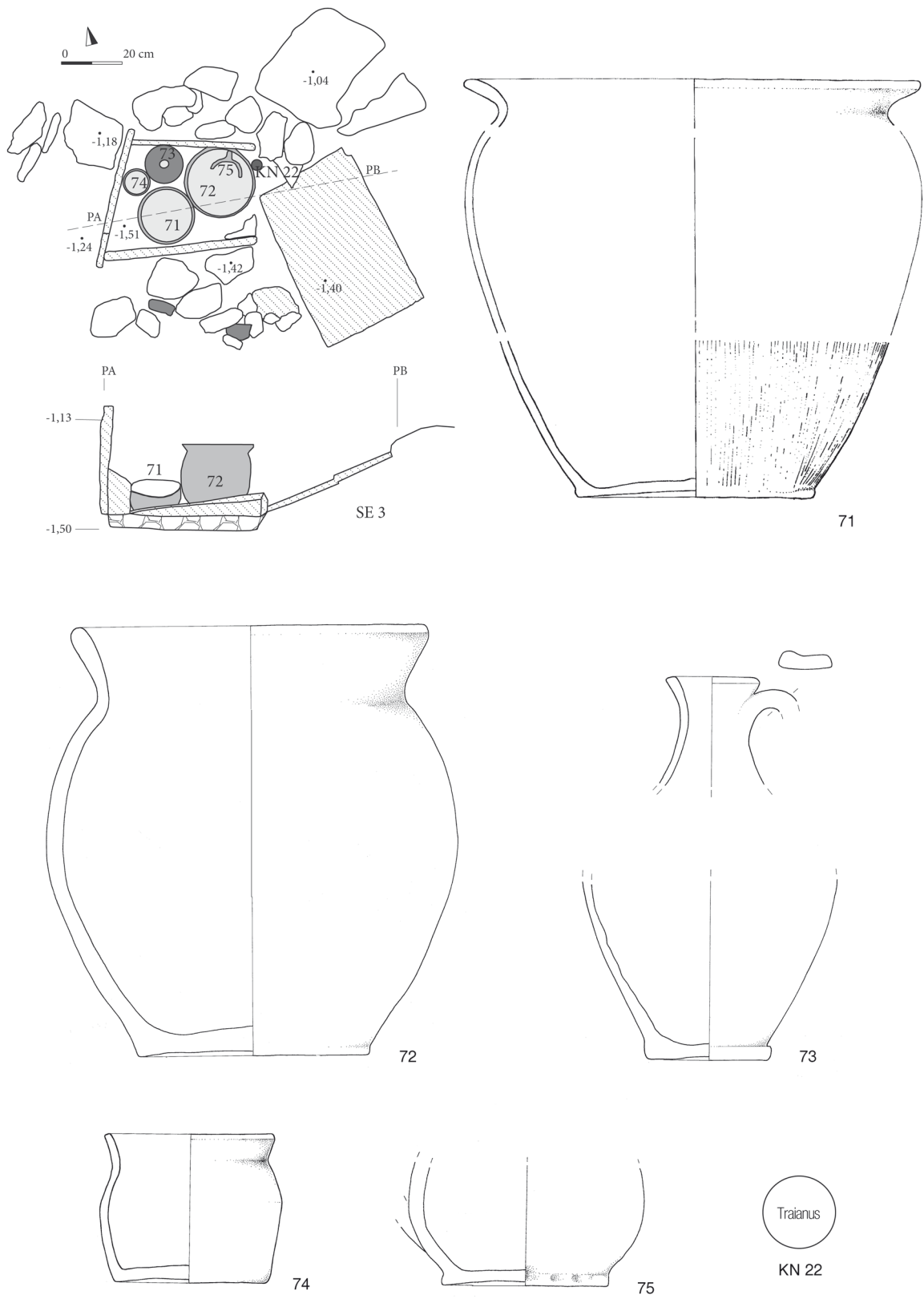

T. 10: Vipava, Laurinova ulica. Gr. 4. Vse keramika. M. = 1:3.
Pl. 10: Vipava, Laurinova ulica. Gr. 4. All pottery. Scale = 1:3.

nad / above Gr. 4

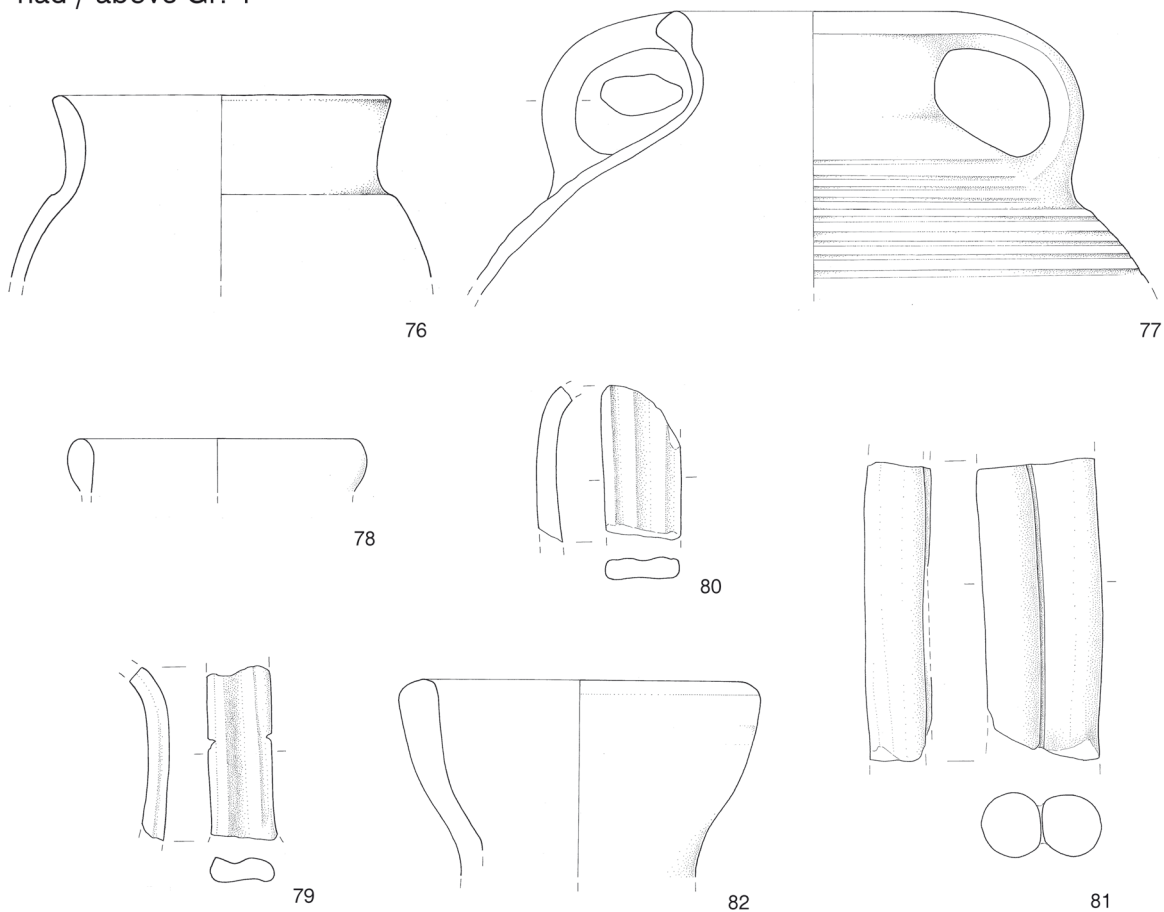

zasutje / fill Gr.4

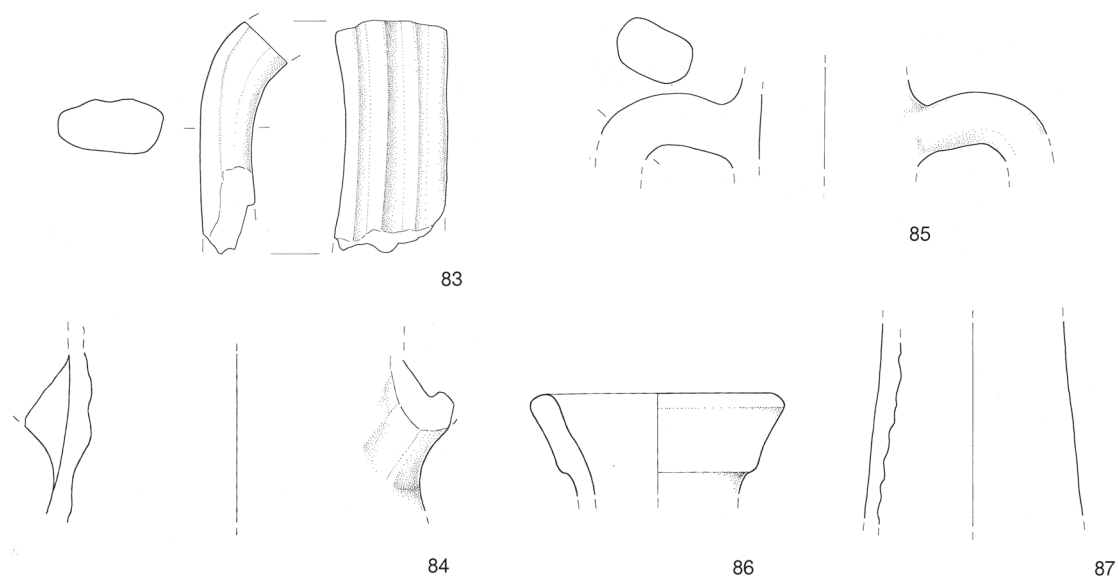

T. 11: Vipava, Laurinova ulica. 76–81 najdbe nad gr. 4; 83–88 zasutje gr. 4. Vse keramika. M. 87 = 1:6; ostalo 1:3.
 Pl. 1: Vipava, Laurinova ulica. 76–81 finds above Gr. 4; 83–88 fill of Gr. 4. All pottery. Scale 87 = 1:6; rest 1:3.

zasutje / fill Gr. 4

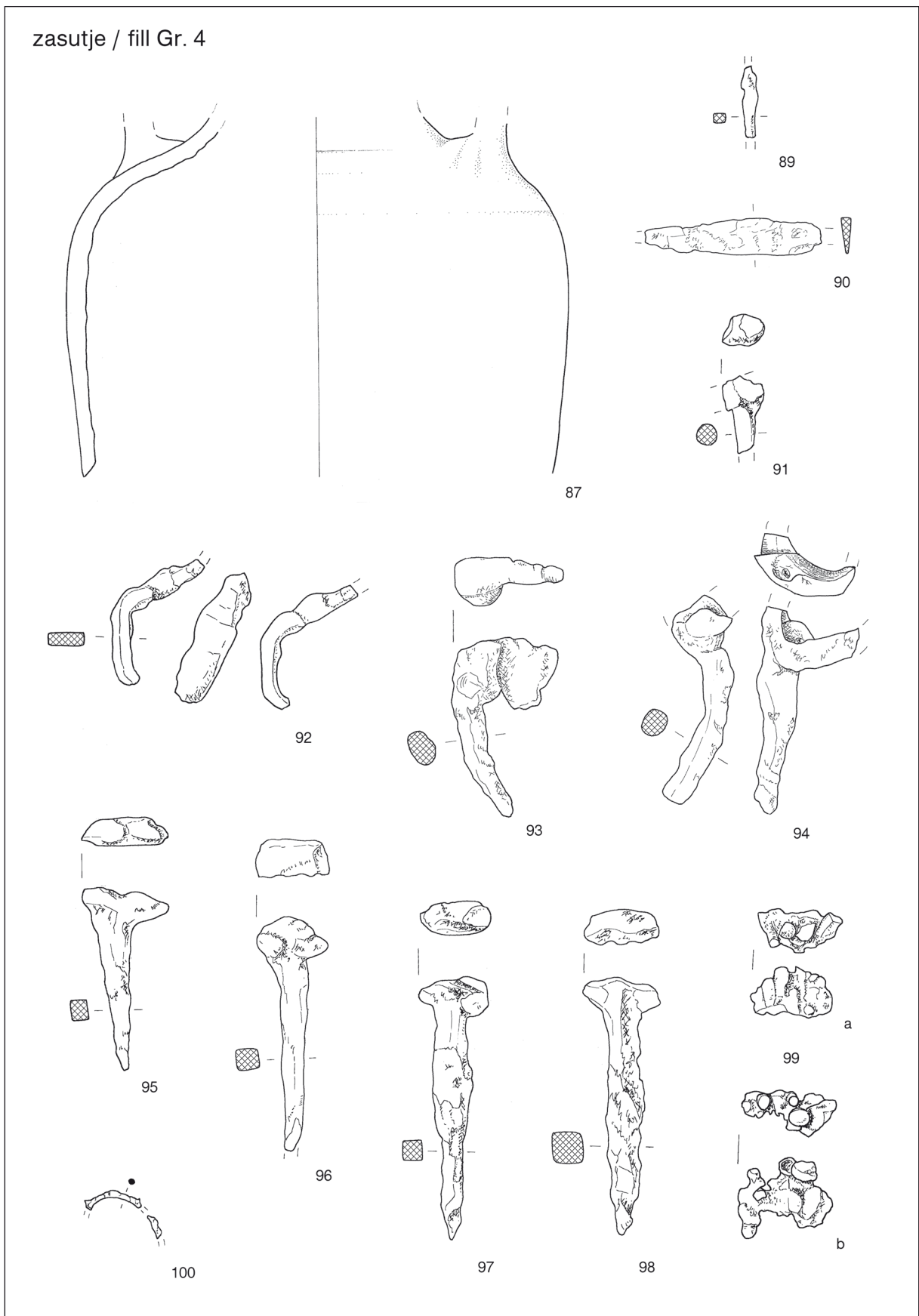

T. 12: Vipava, Laurinova ulica. Zasutje gr. 4. 88 keramika; 89–100 železo. M. 89–100 = 1:2; 88 = 1:4.
 Pl. 12: Vipava, Laurinova ulica. Fill of Gr. 4. 88 pottery; 89–100 iron. Scale 89–100 = 1:2; 88 = 1:4.

Gr. 6

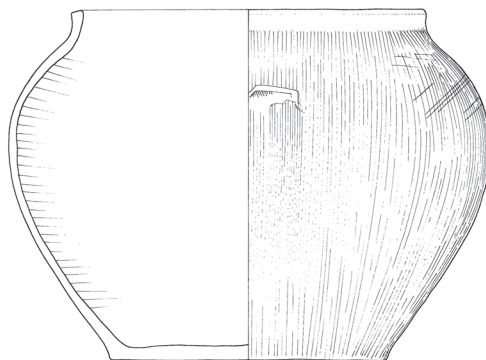
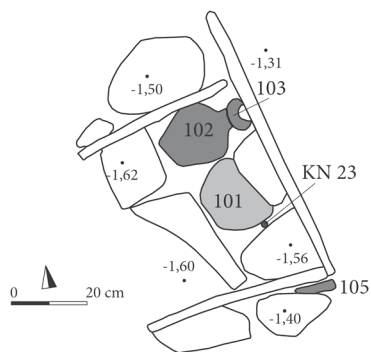

101



KN 23

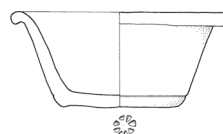

103

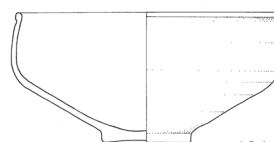

104

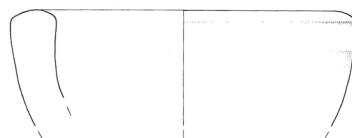

105

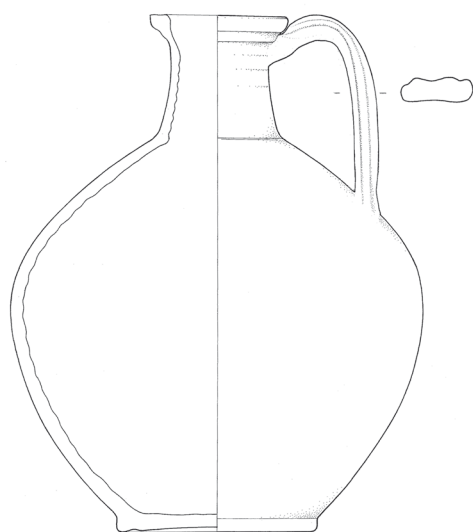

102

Gr. 7

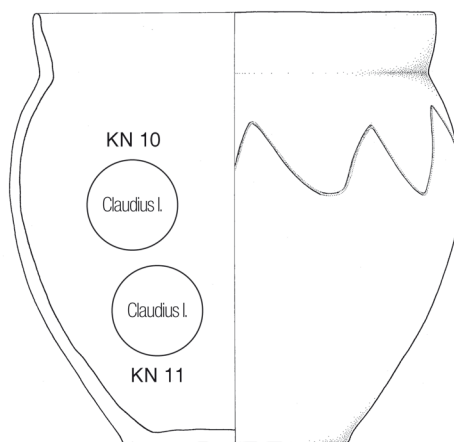
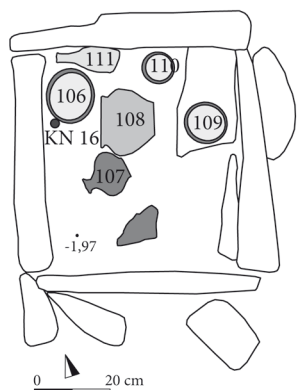

106

T. 13: Vipava, Laurinova ulica. 101–105 gr. 6; 106 gr. 7. Vse keramika. M. = 1:3.
 Pl. 13: Vipava, Laurinova ulica. 101–105 Gr. 6; 106 Gr. 7. All pottery. Scale = 1:3.

Gr. 7

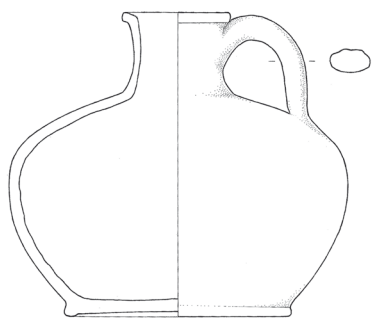

107

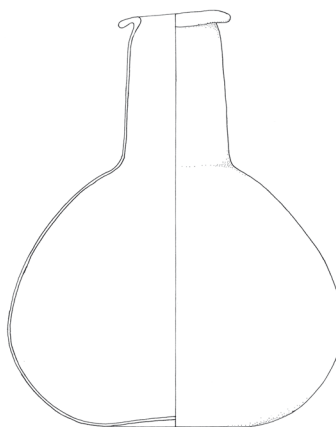

111

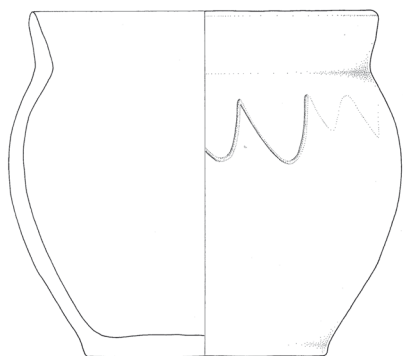

108



112



KN 16

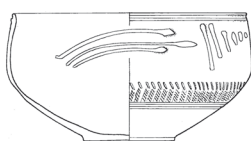

109

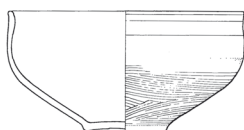

110

nad / above Gr. 7

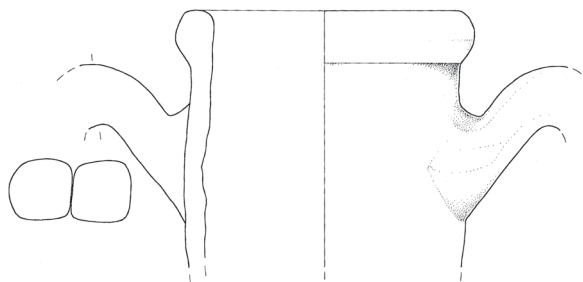

113

T. 14: Vipava, Laurinova ulica. 107–112 gr. 7; 113 nad gr. 7. 107–110,113 keramika; 111 steklo; 112 železo. M. 107–111,113 = 1:3; 112 = 1:2.

Pl. 14: Vipava, Laurinova ulica. 107–112 Gr. 7; 113 above Gr. 7. 107–110,113 pottery; 111 glass; 112 iron. Scale 107–111,113 = 1:3; 112 = 1:2.

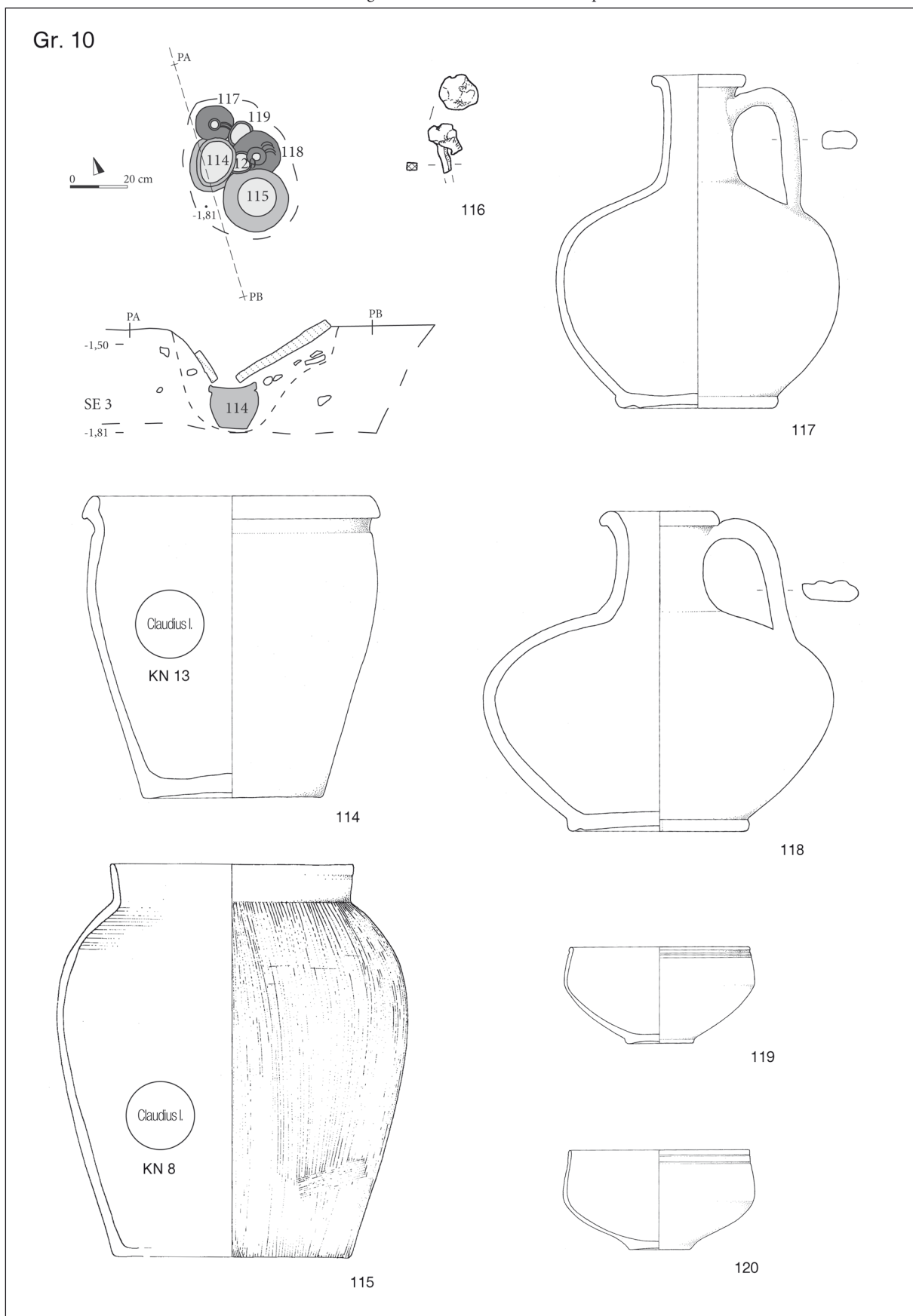

T. 15: Vipava, Laurinova ulica. Gr. 10. 114–115, 117–120 keramika; 116 železo. M. 114, 115, 117–120 = 1:3; 116 = 1:2.
Pl. 15: Vipava, Laurinova ulica. Gr. 10. 114–115, 117–120 pottery; 116 iron. Scale 114, 115, 117–120 = 1:3; 116 = 1:2.

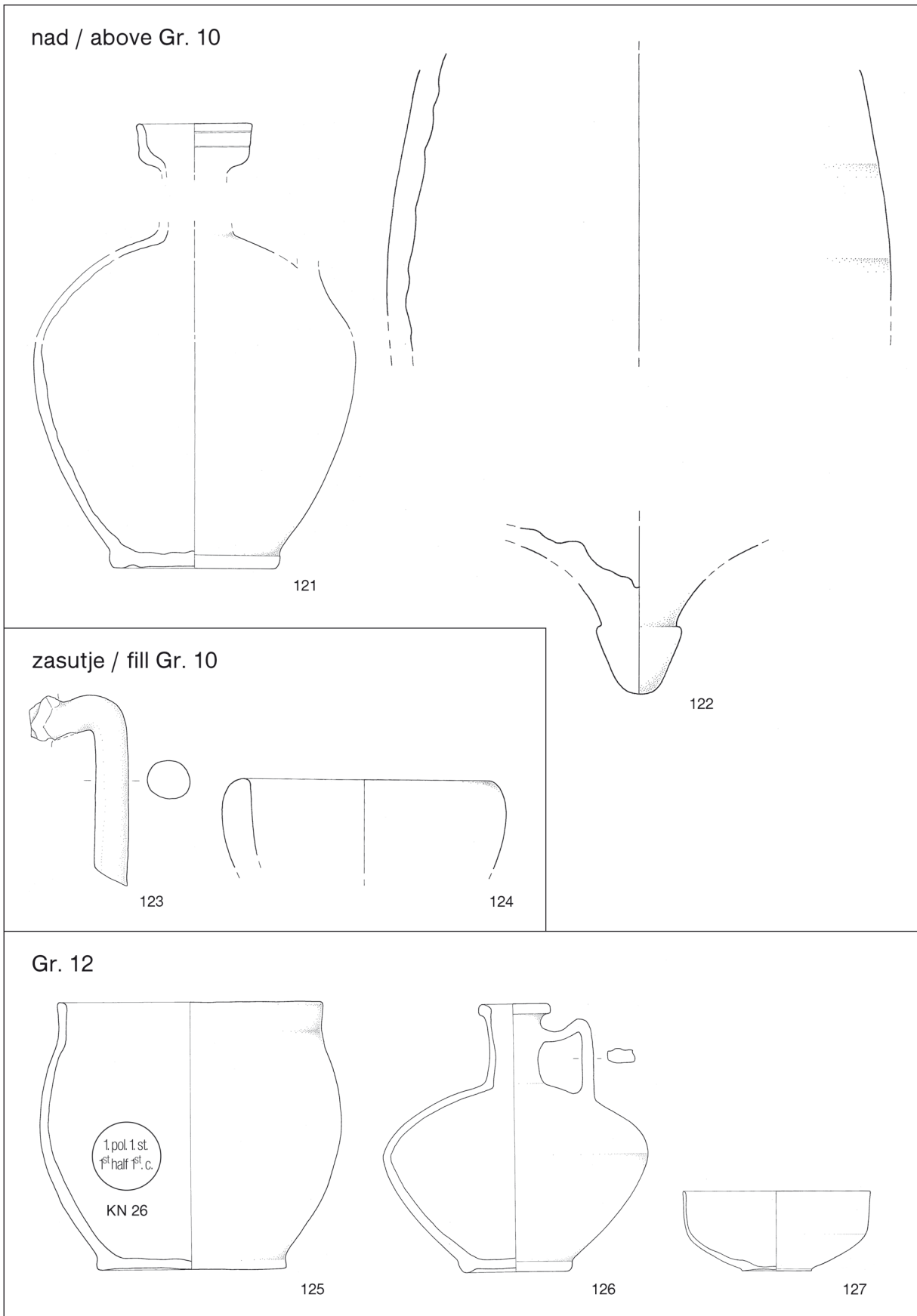

T. 16: Vipava, Laurinova ulica. 121,122 nad gr. 10; 123,124 zasutje gr. 10; 125–127 gr. 12. Vse keramika. M. = 1:3; 122 = 1:4.
 Pl. 16: Vipava, Laurinova ulica. 121,122 Above Gr. 10; 123,124 fill of Gr. 10; 125–127 Gr. 12. All pottery. Scale = 1:3; 122 = 1:4.

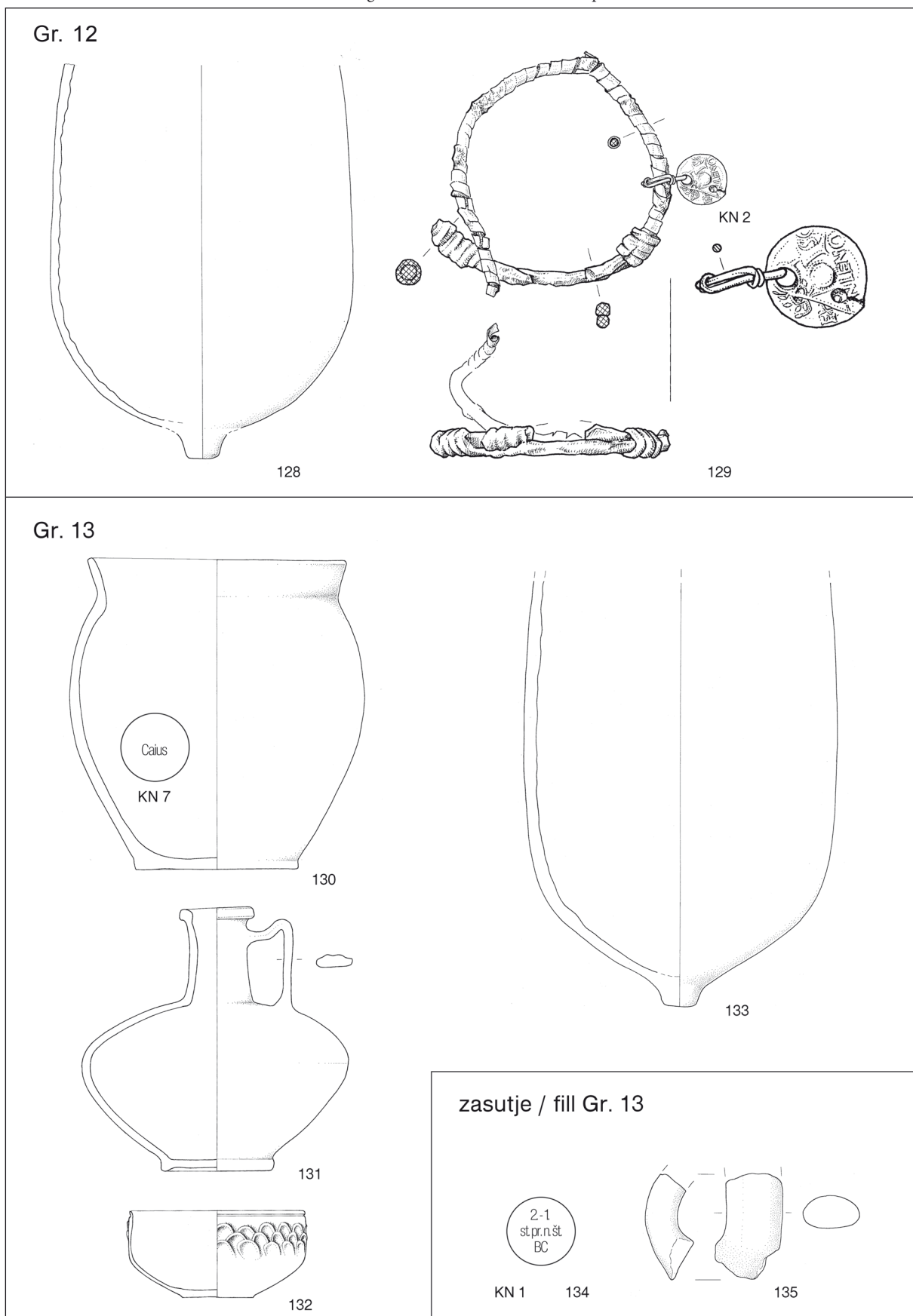

T. 17: Vipava, Laurinova ulica. **128,129** gr. 12; **130–133** gr. 13; **134,135** zasutje gr. 13. 128,130–133,135 keramika; 129 železo in srebro. M. 128,133 = 1:6; 130–132,135 = 1:3; 129 = 1:2 (detajl = 1:1).

Pl. 17: Vipava, Laurinova ulica. **128,129** Gr. 12; **130–133** Gr. 13; **134,135** fill of Gr. 13. 128,130–133,135 pottery; 129 iron and silver. Scale 128,133 = 1:6; 130–132,135 = 1:3; 129 = 1:2 (detail = 1:1).

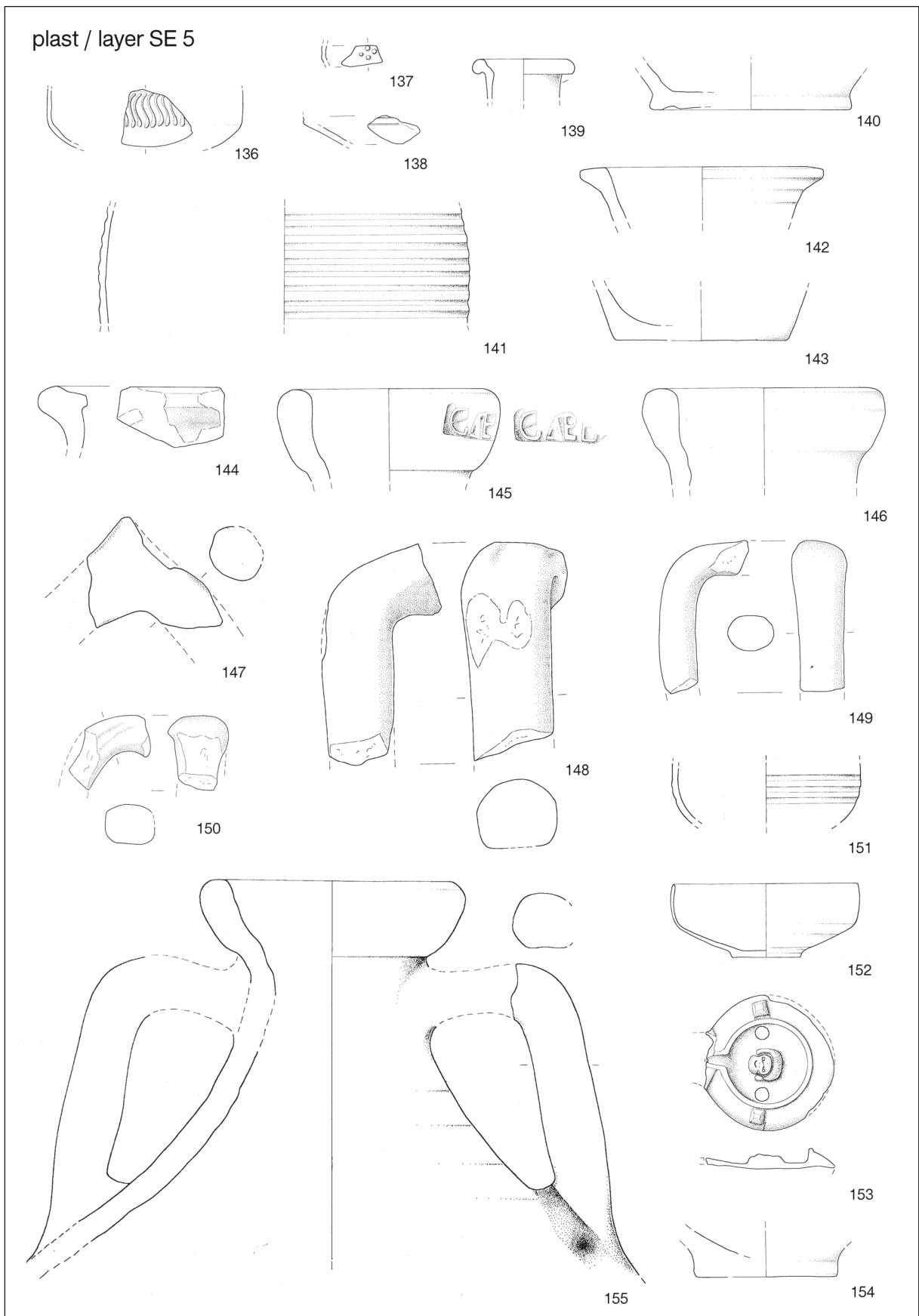

T. 18: Vipava, Laurinova ulica. Nasutje (SE 5). Vse keramika. M. = 1:3.
 Pl. 18: Vipava, Laurinova ulica. Layer (SE 5). All pottery. Scale = 1:3.

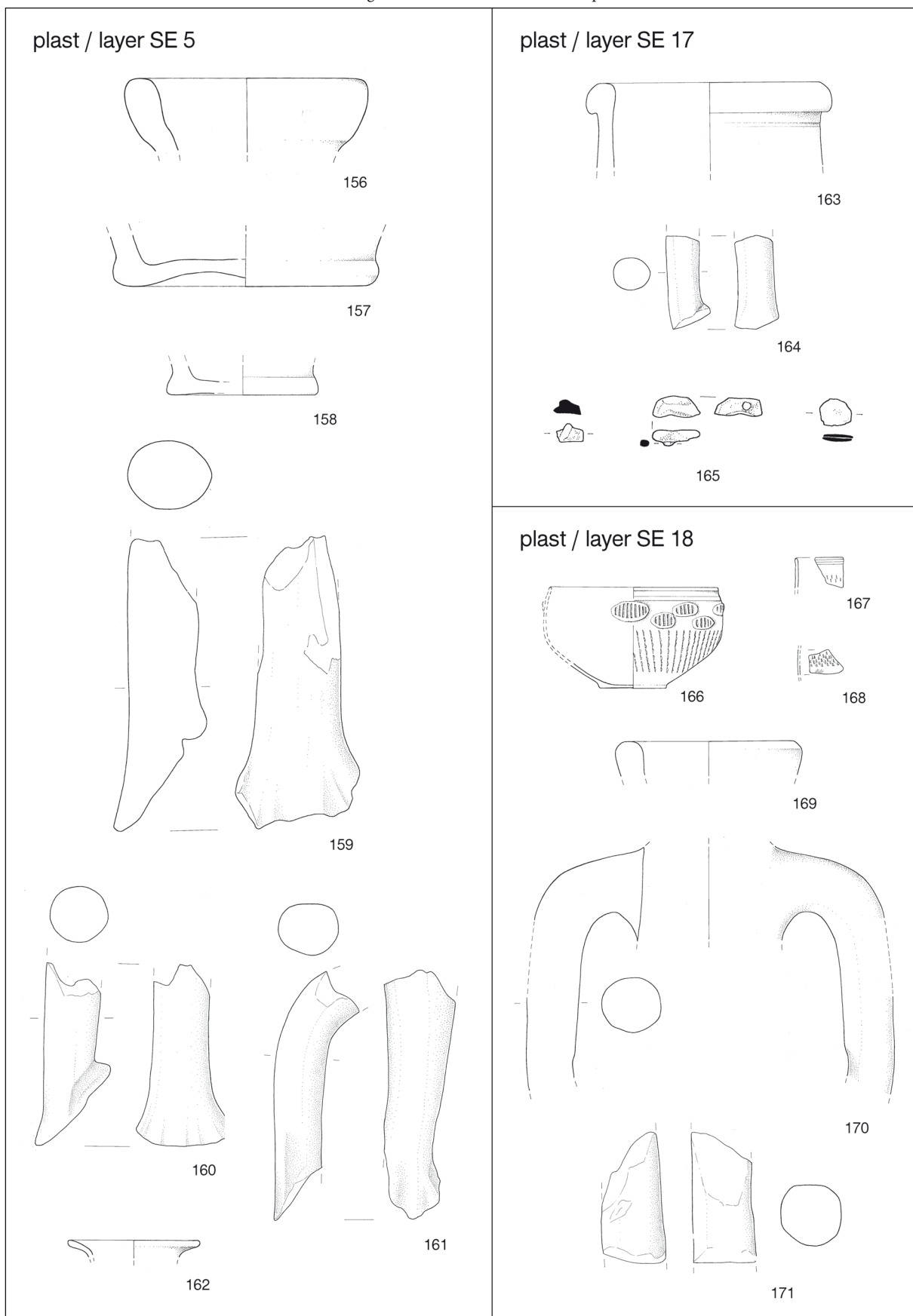

T. 19: Vipava, Laurinova ulica. Nasutja: **156–161** (SE 5); **163–165** (SE 17); **166–171** (SE 18). 156–164, 166–171 keramika; 165 bron. M. 156–164, 166–171 = 1:3; 165 = 1:2.

Pl. 19: Vipava, Laurinova ulica. Layers: **156–161** (SE 5); **163–165** (SE 17); **166–171** (SE 18). 156–164, 166–171 pottery; 165 bronze. Scale 156–164, 166–171 = 1:3; 165 = 1:2.

plast / layer SE 18

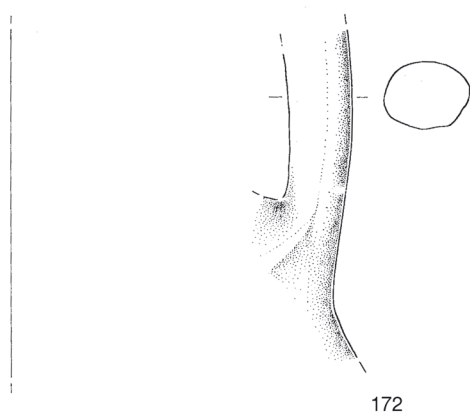

172



173

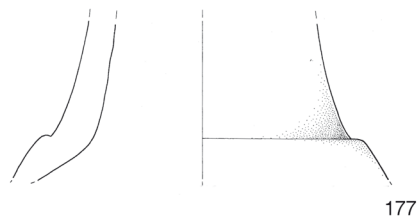

177



174

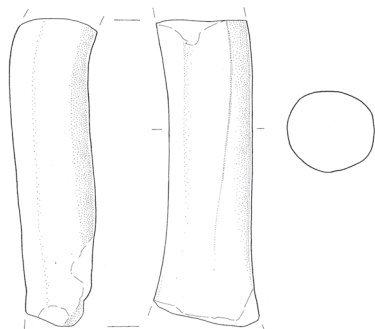

175

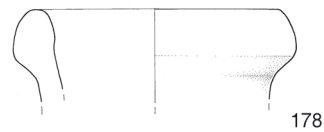

178



179

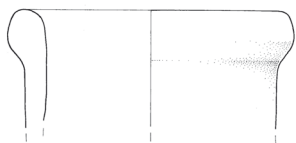

176

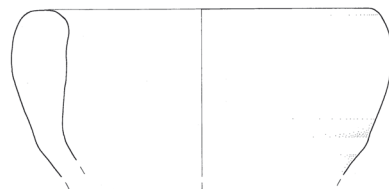

180

T. 20: Vipava, Laurinova ulica. Nasutje (SE 18). Vse keramika. M. = 1:3.
 Pl. 20: Vipava, Laurinova ulica. Layer (SE 18). All pottery. Scale = 1:3.

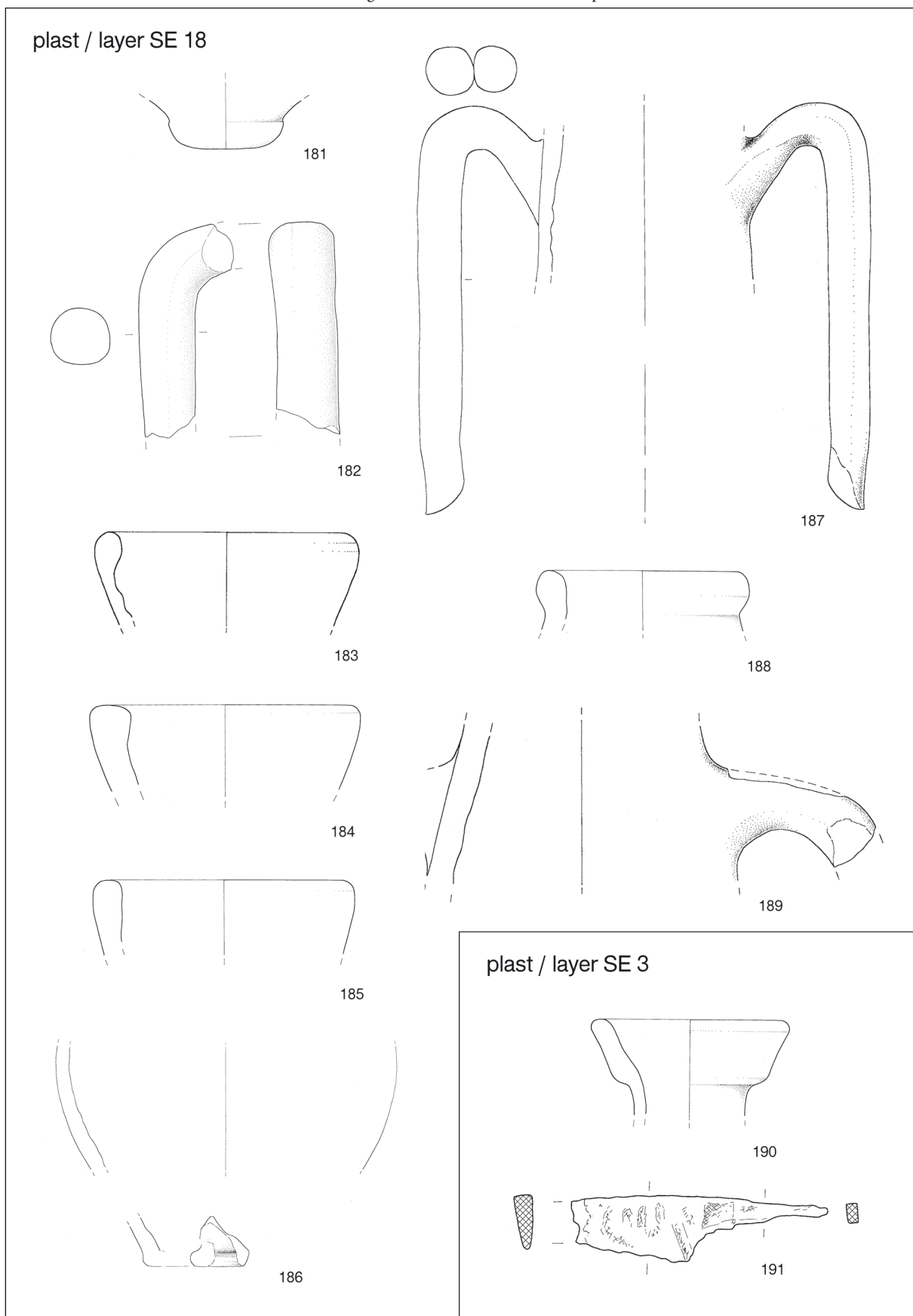

T. 21: Vipava, Laurinova ulica. Nasutja: **181–189** (SE 18); **190,191** (SE 3). 181–190 keramika; 191 železo. M. 186 = 1:6; 181–185,187–190 = 1:3; 191 = 1:2.

Pl. 21: Vipava, Laurinova ulica. Layers: **181–189** (SE 18); **190,191** (SE 3). 181–190 pottery; 191 iron. Scale 186 = 1:6; 181–185,187–190 = 1:3; 191 = 1:2.

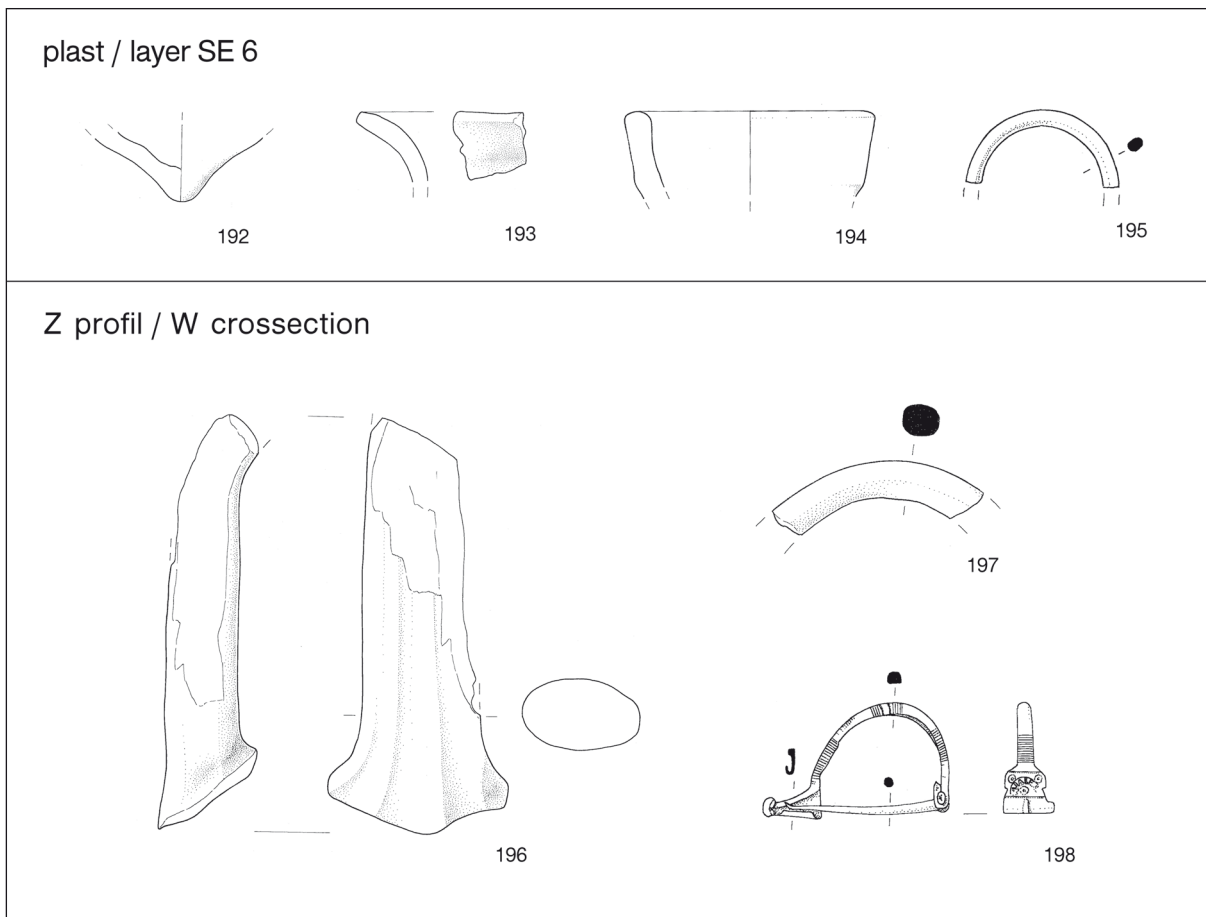

T. 22: Vipava, Laurinova ulica. **192–195** nasutje (SE 6); **196–198** zahodni profil. 192–194, 196 keramika, 195, 197–198 bron. M. 192–194,196=1:3; 195,197,198 = 1:2.

Pl. 22: Vipava, Laurinova ulica. **192–195** layer (SE 6); **196–198** west. cross section. 192–194, 196 pottery, 195, 197–198 bronze. Scale 192–194,196 = 1:3; 195,197,198 = 1:2.