

Železnodobno grobišče v Kobaridu: raziskave leta 1979

Iron Age cemetery in Kobarid (Slovenia): investigations in 1979

Ana KRUH

Izvleček

Na podlagi obsežnega grobišča iz železne dobe Kobarid prištevamo med pomembnejša slovenska prazgodovinska najdišča in tu domnevamo eno izmed središč starejšeželeznodobne posoške oz. svetolucijske skupine. Grobišče, ki se je širilo na terasah na desnem bregu Soče ob vznožju Gradiča, je bilo odkrito že v začetku osemdesetih let 19. stoletja. Med letoma 1886 in 1904 je arheološka izkopavanja na najdišču vodil Carlo Marchesetti, tedanji direktor tržaškega naravoslovnega muzeja, pozneje so tu raziskovali še arheologi Narodnega muzeja, Goriškega muzeja in Tolminskega muzeja. Do danes je bilo raziskanih več kot 1400 grobov, vendar so ti večinoma še neobjavljeni. V članku predstavljamo preliminarno izsledke arheoloških izkopavanj, ki jih je leta 1979 na območju grobišča izvedla ekipa Goriškega muzeja. Med izkopavanji, ki so potekala v zahtevnih razmerah, sočasno z gradbenimi deli in večji del v za delo neprimernih vremenskih okoliščinah, je bilo odkritih 278 grobov, ki sodijo v čas od konca 9. do 5. st. pr. n. št. Predstavljeni so značilnosti pokopavanja ter značilni grobni pridatki po kronoloških stopnjah.

Ključne besede: Posočje; Kobarid; starejša železna doba; svetolucijska skupina; žgan pokop; grobni pridatki; nakit; lončenina

Abstract

The size and discovered remains of an Iron Age cemetery rank Kobarid among the most important Slovenian pre-historic sites and one of the centres of the Sveta Lucija group. The cemetery extended across the terraces on the right bank of the River Soča, at the foot of the Gradič hill. It was discovered as early as the 1880s. The earliest archaeological excavations, between 1886 and 1904, were conducted by Carlo Marchesetti, the then director of Museo Civico di Storia Naturale di Trieste; the later investigations were carried out by archaeologists of Narodni muzej in Ljubljana, and Goriški muzej and Tolminski muzej. Although more than 1400 graves have been discovered, very little is known about them, because published data are scarce.

This article presents the preliminary findings of the archaeological excavations conducted at the cemetery by a team of Goriški muzej in 1979. Although simultaneous construction work and unfavourable weather conditions made the excavations difficult, the team revealed 278 graves that date from the late 9th to the 5th century BC. Based on the analysis of these graves, this article provides a brief overview of the burial practice and the characteristic grave goods of the chronological phases of the Sv. Lucija group.

Keywords: Posočje; Kobarid; Early Iron Age; Sv. Lucija group; cremation burial; grave goods; jewellery; pottery

Stalna poselitev na območju Kobarida je za zdaj najbolj zgodaj dokazana v starejši železni dobi. Nakazuje jo prav obravnavano grobišče na terasah na desnem bregu Soče,¹ jugovzhodno od vzpetine Gradič, na kateri je po predvidevanjih v istem času stala naselbina.² Naselbinske ostaline iz starejše železne dobe so bile nedavno odkrite tudi na njenem južnem obrobju, v središču današnjega naselja.³ V bližini, prav tako ob vznožju Gradiča, je bil konec 19. stoletja odkrit depo z orožjem, datiran v poznohalštatsko obdobje.⁴

Izsledki arheoloških raziskav, ki so potekale na območju Kobarida v zadnjih štirih desetletjih, so veliko pripomogli k odstiranju podobe kraja v mlajši železni in rimski dobi; nekatera izjemna odkritja kažejo pomen tega prostora v povezavi z lego ob poti, ki je vodila proti severu na Koroško in proti zahodu v Beneško Slovenijo in Furlanijo.⁵

ZGODOVINA RAZISKAV GROBIŠČA

Na ostaline "starega pokopališča" v Kobaridu je prvi opozoril Simon Rutar, ko je poročal, da je leta 1880 Šribar na svojem vrtu (konec Kobarida proti Trnovemu) slučajno naletel na tri žgane grobove, prekrute s kamnito ploščo.⁶ Te najdbe verjetno takrat niso bile edine, kajti Karl Moser je z istega dela poročal o dveh kačastih fibulah in lončeni posodi, ki so zatem prišle v zasebno zbirko Rozmana iz Bovca.⁷

Leta 1886 je v Kobaridu začel izkopavati Carlo Marchesetti, tedanji direktor tržaškega naravoslov-

nega muzeja (Museo Civico di Storia Naturale di Trieste). V osmih izkopavalnih sezonah, v letih 1886-1890, 1892, 1903 in 1904, je raziskal okoli 1100 grobov.⁸ Marchesetti je izsledke raziskav predstavil le v kratkih poročilih in od bogatega gradiva, ki ga danes hrani tržaški mestni muzej (Civici Musei di Storia ed Arte di Trieste), so bili doslej objavljeni le maloštevilni predmeti.⁹

Po zaključku Marchesettijevih raziskav za obdobje skoraj pol stoletja ni podatkov o najdbah s tega območja. V začetku leta 1953 se je razširila vest, da so delavci pri zemeljskih delih za gradnjo nove mlekarne (sedanja Planika) naleteli na grobove (*sl. 1*). Odkritih naj bi bilo okoli 10 grobov, vendar pa bi tudi na podlagi analize najdb, ki jih je Mariji Rutar uspelo pridobiti za zbirko tedaj nastajajočega Muzeja za Tolminsko, domnevali, da je bilo njihovo število nekoliko večje.¹⁰ Junija 1955 je na povabilo omenjenega muzeja v Kobaridu izvedel raziskavo manjšega obsega Stane Gabrovec, tedaj vodja Arheološkega oddelka v Narodnem muzeju v Ljubljani (danes Narodni muzej Slovenije). Na zemljišču, nekaj metrov severovzhodno od mesta, kjer so dve leti prej naleteli na grobove, je odkril še osem žganih grobov (*sl. 1*).¹¹ Gabrovec je v preglednem članku za Goriški letnik, v katerem je predstavil izsledke svoje raziskave, objavil predmete, odkrite v letu 1953, ki jih danes hrani Tolminski muzej, ter tudi najdbe z istega najdišča, ki jih hrani Prirodoslovni muzej na Dunaju (Naturhistorisches Museum Wien).¹²

⁸ Marchesetti 1887; 1889a; 1889b; 1890; 1891; 1893; 1904; 1905; prim. Gabrovec 1976, 45-46; Crismani 2005, 9-14, s tam navedeno literaturo.

⁹ Marchesetti 1903, t. 16: 11,16,19-20; 17: 1-5; 18: 3-5,10,11,15,17,18,20; Frey 1969; Righi 1970; Gabrovec 1976, t. 10-11; Teržan 1976, sl. 15: 1-5; Crismani 2005, 15-17, sl. 5-7; Crismani 2012; Crismani, Righi 2015.

¹⁰ V časopisu iz tistega časa zasledimo podatek, da so ob gradnji mlekarne delavci naleteli na 8 "žar s pepelom" (V., Prazgodovinske najdbe v Kobaridu, *Primorske novice*, leto 7, št. 8, 3 [20. 2. 1953]; J. P., Tolminske planine vabijo, *Slovenski poročevalec*, leto 14, št. 62, 4 [13. 5. 1953]). Gabrovec je na podlagi poizvedbe, ki jo je opravil v letu 1954, začrtal približno mesto odkritja grobov ter posređoval podatek, da naj bi šlo za okoli 10 grobov (Gabrovec 1976, 46-47, sl. 1). Na podlagi števila in vrste predmetov, ki so se ohranili (ib., 46, t. 2: 2-8; 3: 1-4,6-10; 4; 5: 5,8-9,11,17,19-29; 6-9), ter ob upoštevanju ugotovitev ob analizi grobnih sestavov iz leta 1979 domnevamo, da bi lahko šlo za inventarje okoli 17 grobov.

¹¹ Gabrovec 1976, 47-49, sl. 1-3, t. 1; 2: 1.

¹² Najdbe, pridobljene v dunajski muzej pred prvo svetovno vojno, so inventarizirane v sklopu "zbirke Kragel", podrobnejše najdiščne okoliščine niso znane (Gabrovec 1976,

¹ Najdišče je vpisano v Register kulturne dediščine pod imenom Kobarid – Plano grobišče V Logu-Gradič: EŠD 5018 [<http://rkd.situla.org/> (dostop 3. 3. 2022)].

² Z Gradiča so znane predvsem ostaline iz mlajšega obdobja. Z najdbami in arhitekturnimi ostanki je dokazan obstoj rimskodobne naselbine (Laharnar, Štular, Mlinar 2015, 246, sl. 3). Na zahodnem pobočju zunaj območja naselbine je v času vsaj od 2. st. pr. n. št. in vse do začetka 5. st. n. št. obstajalo svetišče – kultni prostor (Osmuk 1997; Mlinar 2011, 22-23; Laharnar, Štular, Mlinar 2015, 246). V nedavni študiji je bila predstavljena teza, da je na Gradiču od 2. st. pr. n. št. stala utrjena trgovska postojanka (emporij) ob pomembni poti med severovzhodno Italijo in Norikom (Laharnar, Štular, Mlinar 2015).

³ Vinazza 2015.

⁴ Guštin, Božič 2021, 491-492.

⁵ Osmuk 1997; Kos, Žbona Trkman 2009; Mlinar 2011, 22-23; Mlinar, Gerbec 2011; Laharnar, Štular, Mlinar 2015.

⁶ Rutar 1882, 13.

⁷ Moser 1884, 10; id. 1900; Gabrovec 1976, 45.

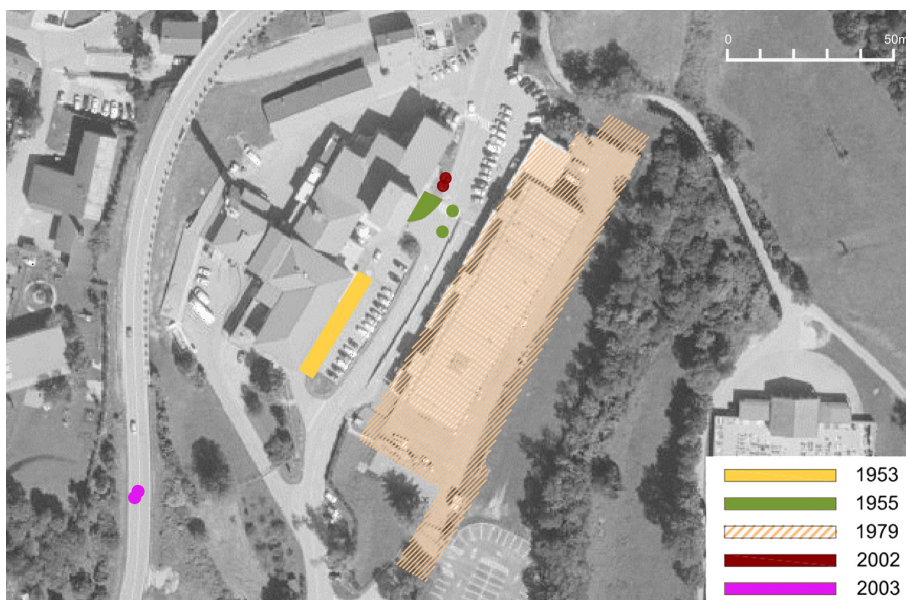

Sl. 1: Kobarid. Območja raziskave v letu 1979 in lokacije grobov, odkritih v letih 1953, 1955, 2002 in 2003.

Fig. 1: Kobarid. The area of the investigations in 1979, and the locations of the graves discovered in 1953, 1955, 2002, and 2003. (Po / after Gabrovec 1976; Mlinar 2005; osnova / base map: © GURS)

Dobrih dvajset let pozneje po omenjeni raziskavi je bilo najdišče zaradi širitve mlekarnice znova ogroženo. Načrtovanje gradnje nove proizvodne dvorane na območju vzhodno od poslopij mlekarnice je potekalo brez vednosti spomeniške službe in grozilo je uničenje velikega dela grobišča. Tretjega januarja 1979 so tako pod vodstvom Goriškega muzeja stekla reševalna izkopavanja, ki so se z vmesno daljšo prekinitvijo zaključila konec maja.¹³

V novem tisočletju so bili ob nadzorih, ki jih je izvajal Tolminski muzej ob različnih gradbenih posegih, odkriti novi grobovi. Tako sta bila leta 2002 na delu v neposredni bližini izkopnega polja iz leta 1955 raziskana dva žgana starejšeraznodobna grobova, na terasi jugozahodno od starega poslopija mlekarnice pa so v naslednjem letu izkopali še dva rimskodobna grobova (sl. 1).¹⁴ Najnovejša odkritja kažejo, da ima območje še vedno velik arheološki potencial. Leta 2021 in v začetku leta 2022 so bile med različnimi arheološkimi raziskavami, ki jih je izvajal Tolminski muzej na območju vzhodno od mlekarnice Planika in severozahodno od današnjega

pokopališča, dokumentirane ostaline več uničenih grobov ter nekaj še intaktnih grobov (glej Mlinar, Tecco Hvala v tej publikaciji).

Dosedanje raziskave so na terasah na desnem bregu Soče razkrile grobišče z več kot 1400 grobovi. Glede na zadnje analize so tu domnevno pokopavali neprekinjeno skozi celotno starejšo železno dobo. Posamezne najdbe in majhno število grobov sodijo v mlajšo železno dobo in še v zgodnjorimsko obdobje.¹⁵

RAZISKAVA LETA 1979

Raziskava, ki jo je leta 1979 v Kobaridu vodil Drago Svolfšak, tedaj kustos Goriškega muzeja, je potekala v dveh fazah: v obdobju od 3. januarja do 26. februarja je bil v skupno 20 delovnih dneh raziskan okoli 4400 m² velik del v obsegu gradbene jame za novogradnjo (parcele št. 348/1, 348/2, 349, 350 in 351/1, k. o. Kobarid), v 5 delovnih dneh konec maja (24.-30. 5.) pa še del severno od tod v obsegu približno 350 m² (parcele št. 346/4, 351/1, k. o. Kobarid) (sl. 1). Iz objavljenega načrta izkopavanj v obdobju 1886-1889¹⁶ je sklepati, da je na istem območju raziskoval že Marchesetti.

Arheološka izkopavanja v letu 1979 so potekala sočasno z gradbenimi deli in večji del v neprimernih

49, t. 5: 1-4,6-7,10,12-16,18). Gabrovec je v prispevku o najdišču, objavljenem v *Goriškem letniku*, poročal še o treh grobovih, ki naj bi bili uničeni ob izkopih za kanalizacijo (verjetno v času gradnje mlekarnice) na delu ob Soči (ib., 49, t. 3: 5). Njihove natančnejše lege glede na podatke ni mogoče ugotoviti.

¹³ Svolfšak 1979a; 1979b; 1981.

¹⁴ Mlinar 2005.

¹⁵ Crismani 2005; Crismani, Righi 2015.

¹⁶ Crismani 2005, sl. 2.



Sl. 2: Kobarid. Pogled na izkopno polje, januar 1979.

Fig. 2: Kobarid. View of the excavation area in January 1979.

vremenskih razmerah. Januarja so izkopavanja stekla vzporedno s strojnimi planiranjem zemljišča za gradbeno jamo; strojnemu posegu sta sledila dokumentiranje in izkop grobov (sl. 2). Delo na terenu je bilo v zimi, ob temperaturah, ki so se pogosto spustile pod ledišče, zelo oteženo. V drugi fazi izkopavanj, ko so bile vremenske razmere ustrezne, se je povečal pritisk izvajalcev gradbenih del. Raziskovanje v takšnih okoliščinah je bilo za arheološko ekipo pravi izziv (sl. 3).¹⁷ Opisane razmere na terenu so seveda vplivale tudi na rezultate raziskave. Pri strojni izravnavi zemljišča je bilo veliko grobov dodatno poškodovanih, naglica in neugodne vremenske razmere pa so terjale svoj davek tudi pri kvaliteti dokumentiranja in vzorčenja najdb.

V prvi fazi izkopavanj je bilo dokumentiranih 214 grobov (gr. 9–221), naslednjih 67 grobov (gr. 1/II-66/II oz. 222–287) pa v drugi fazi, skupno torej 281 žganih grobov.¹⁸ Med grobovi so bile

¹⁷ Da bi odmrznili vrhnje zemljene plasti in tako omogočili izkop grobov, so poskusili celo z zažigom površine, ki so jo prej polili z gorivom iz mešanice nafte in bencina. Poseg ni prinesel zelenega rezultata. V nadaljevanju so grobove izkopali v enem kosu, jih prenesli v muzej in tam očistili.

¹⁸ Pri označbi grobov so upoštevali osem tistih, ki so bili izkopani že leta 1955 pod vodstvom Gabrovca, zato so prvi leta 1979 odkriti grob označili z zaporedno številko 9. Grobovi, izkopani v drugi raziskovalni sezoni v maju, so dobili novo oznako (grobovi 1/II-66/II). V poizkopavalnem urejanju dokumentacije v muzeju jim je bila dodeljena še

ponekod ugotovljene posamezne zgostitve žganine, včasih so bile vmes tudi najdbe, ki so jih večinoma dokumentirali pod oznako "lise" in so najverjetneje predstavljale ostanke uničenih žganih grobov. Štiri tovrstne skupke najdb (lise 6–8 in "na krtini") bi lahko opredelili kot morebitne ostanke starejšezeleznodobnih grobov, v treh primerih pa gre za najdbe (večinoma lončenina) iz zgodnjem-rimskega obdobja.

Od skupnega števila 281 evidentiranih grobov smo na podlagi analize dokumentacije in gradiva v sedmih primerih izključili možnost, da je šlo za grob. Za grob 140 je bilo to ugotovljeno že med raziskavo. V vsaj treh primerih se glede na to, da razen žganine oz. sloja oglja ni bilo človeških kostnih ostankov ali drugih najdb in da gre večinoma za manjše vkope (premeri jam znašajo od 28 do 34 cm), ne zdi verjetno, da je šlo za grobno jamo. V dveh primerih so bile kot grob dokumentirane ostaline z odlomki lončenine, za katere se je izkazalo, da pripadajo posodi, odkriti v drugem grobu (gr. 71 in 72 ter 139 in 236), kar si razlagamo kot posledico poškodbe, nastale v nedoločljivem času po njegovem zakopu. Pri grobu 259 se zdi verjetnejša razlaga, da gre za ostanek obreda: na površini (širine 1,1 m) so bili dokumentirani skromni ostanki

zaporedna številka glede na predhodno odkrite grobove, tako da imajo ti grobovi dvojno oznako. V dveh primerih gre za podvojeno številčno oznako groba (grobova 186A in 55/IIA oz. 276A).



Sl. 3: Kobarid. Arheološko izkopavanje v maju 1979. Dokumentiranje pod gradbenim strojem.

Fig. 3: Kobarid. Archaeological work in May 1979 beneath of a backhoe.

žganine, pomešane z ilovnato zemljo, v kateri so ležale nesežgane živalske kosti – po analizi sodeč gre za konjske kosti.¹⁹

V štirih primerih smo skupinam najdb dodali novo oznako groba (grobovi 64A, 66A, 283A, 287A), kajti glede na podatke v terenski dokumentaciji je verjetno, da ti skupki najdb izvirajo iz grobov, ki med izkopavanjem niso bili prepoznani.

Pri večini kobariških grobov so bili ob odkritju vidni znaki poškodb, v nekaj primerih je bilo ohranjeno le še dno grobne jame. Le za približno deset grobov je na podlagi dokumentacije mogoče ugotoviti, da so bili intaktni.²⁰

¹⁹ Preliminarno analizo živalskih ostankov z obravnavanega najdišča je opravil Borut Toškan (ZRC SAZU Inštitut za arheologijo).

²⁰ Gre za grobove, ki so imeli ohranjeno kamnito kritino ali so ležali pod mlajšimi nasutji.

Značilnosti pokopov

Grobovi, odkriti leta 1979, so bili vsi žgani. V 24 primerih je šlo za žarne grobove,²¹ pri preostalih je bila žganina prosto nasuta v izkopano jamo.

Kot žara je bila običajno uporabljena velika lončena posoda – pitos, v enem primeru je temu namenu služilo bronasto vedro.

V dveh primerih (gr. 128 in 133) je bila žara (pitos) položena v jamo, izkopano v velikosti žare, pri večini drugih grobov se kaže nekoliko drugačna praksa: v jamo je bil nasut sloj žganine in vanjo postavljena žara (sl. 4).²² Samo za grob 145 imamo podatke, da so v plasti žganine oz. sloja oglja bili kostni ostanki. Iz sicer skupih podatkov o vsebini žar oz. legi najdb je sklepati, da so bile običajno izbrane sežgane kosti položene v žaro skupaj s kovinskimi predmeti, nanje pa postavljeno lončeno posodje. Le v redkih primerih se omenja žganina v pitosu, torej se zdi, da so bile v večini primerov kosti (skupaj z osebnimi predmeti pokojnika) očiščene ostankov pepela in oglja, preden so bile položene v žaro. Vsaj v treh primerih sklepamo, da je bil v žaro pridan izbrani predmet (fibula), ki ob sežigu ni bil del oblačila preminulega.

Za nekatere od omenjenih grobov je bilo zabeleženo, da so določene najdbe ležale v žganini tudi izven žare. Naj omenimo grob 139: v žari (pitosu) so bili med žganino najdeni osebni predmeti preminule osebe, domnevno moškega, skupaj s keramičnima pridatkoma (kelih s pokrovom), ki naj bi ležala na

²¹ Za štiri grobove le na podlagi najdbe pitosa sklepamo, da je šlo za žarne pokope (gr. 64A, 66A, 121, 186A).

²² Na takšno prakso kaže tudi grob 1, izkopan leta 1955 (Gabrovec 1976, 47, sl. 3).



Sl. 4: Kobarid. Raziskave leta 1979. Grob 122 z žaro v prerezu. Fig. 4: Kobarid. Investigations in 1979. Urn Grave 122 in section.



Sl. 5: Kobarid. Pogled na izkopno polje z ostalinami grobov med drugo fazo izkopavanja v maju 1979.

Fig. 5: Kobarid. View of the revealed graves in the area excavated in May 1979.

dnu žare. Izven žare, ob steni jame, je bil najden železen enorezni meč (mahaira).

Omeniti je treba tudi grob 145, v katerem je bilo kot žara uporabljeno bronasto vedro (*t. 7: 7*).²³ V bronasti posodi, ki je bila postavljena v jamo na sloj žganine z drobci kosti, so ležali izbrani odlomki sežganih kosti s predmeti – odlomki dveh igel in vrh njih lončeni posodi (*t. 7: 2-4,8-9*). Še ena enako oblikovana igla je bila najdena v žganini izven žare, pod njenim dnom (*t. 7: 1*). Tudi glede na število igel, ki jih razlagamo kot prvino moške noše, domnevamo, da bi lahko šlo za grob dveh oseb.

V treh žarnih grobovih (gr. 122, 169, 171) so bili med človeškimi ostanki odkriti tudi posamezni odlomki živalskih kosti, ki bi jih lahko tolmačili kot ostanek obredne daritve pokojniku ali pa morda ostanek pogrebne pojedine.²⁴

V šestih grobovih so bili nad žaro, kot del grobne kritine, odkriti večji prodniki. V primeru groba 87 je bila med prodniki rjava ilovnata zemlja z

²³ O tovrstnih najdbah s kobariške nekropole (“grande situla di bronzo”, “ossuari di bronzo”) poroča tudi Marchesetti (1887; 1889a,b; prim. Crismani 2012, 327). Podobno bronasto vedro je bilo najdeno tudi leta 1953 med zemeljskimi deli ob gradnji mlekarne (Gabrovec 1976, t. 8).

²⁴ V grobu 122 je bilo najdeno sežgano živalsko vrence, v gr. 171 pa majhen odlomek nesežgane kosti. V gr. 169, ki je ležal v bližini gr. 171, se je od kostnih ostankov ohranil le odlomek nesežgane živalske kosti; v terenskem dnevniku se v žari (pitosu) groba omenjajo sežgani kostni ostanki, ki pa jih danes ni med najdbami.

ostanki žganine, podobno, kot je bilo ugotovljeno še pri treh žganih grobovih, kar tolmačimo kot ostanek obreda nad grobom. Tudi med najdbami iz žarnega groba 258, ki je bil precej poškodovan, so odlomki treh posod, ki bi bili lahko povezani z obredom ob pokopu.

Pri približno 90 odstotkih grobov, odkritih leta 1979, je šlo za večinoma v geološko osnovo (pesek, grušč) vkopane jame, na dno katerih je bila nasuta žganina z ostanki sežganih kosti. Največkrat je bila zabeležena kotanjasta oblika jame, v tlorisu so bile jame najpogosteje okrogle ali ovalne oblike in so merile v povprečju od 45 do 65 cm v širino (*sl. 5*). Glede na razpoložljive podatke v dokumentaciji in stanje ohranjenosti je bilo mogoče le za nekatere grobove ugotavljati še druge značilnosti njihove zgradbe. Zasutje jam je bilo dokumentirano le pri nekaterih, bolj ohranjenih grobovih.

V sedmih primerih je bila nad grobom odkrita kamnita plošča. V treh grobovih so bili na ploščo oz. ob njo položeni še kamni – prodniki. V dveh primerih je bilo zabeleženo, da je šlo (najverjetneje) za ploščo iz apnenca, v enem grobu za lapornato ploščo, za preostale štiri plošče ni podatka o kamnini. V nekaj več kot desetih grobovih so bili odkriti prodniki, za katere sklepamo, da so imeli podobno kot plošče namen zaščite in označbe groba. Za dva od teh grobov je bilo ugotovljeno, da so bili kamni na grob postavljeni krožno – v obliki venca (*sl. 6*).

Majhno število grobov s kamnito kritino povežemo s slabo ohranjenostjo grobov, pri tem je

nazorna primerjava s podatki iz drugih raziskav na območju grobišča. Iz objavljenega načrta izkopavanja Marchesettija na "parceli Friedrich/Juretig" v letu 1887 je denimo razvidno, da so grobovi, prekriti s kamnito ploščo oz. kamni, predstavljali štiri petine vseh tam raziskanih grobov, pri tem je krovna plošča bila odkrita pri približno polovici grobov.²⁵ Tudi pri desetih grobovih, izkopanih na zemljišču pred poslopjem mlekarne v letih 1955 in 2002, so bile, z izjemo dveh v vrhnjem delu poškodovanih grobov, obloge iz prodnikov.²⁶ Grob, prekrit s ploščo, naj bi bil, kot je poročal Gabrovec, tudi med grobovi, ki so bili uničeni oz. nestrokovno izkopani leta 1953 na parceli nekaj metrov jugozahodno od tod.²⁷

Večina v grobovih najdenih kovinskih predmetov, ki jih opredeljujemo med prvine noše oz. nakit, kaže znake, da so bili izpostavljeni ognju, da so bili torej del oprave oz. nakita preminulega ob sežigu trupla. Med temi najdbami po številu prevladujejo fibule, sledijo igle, zapestnice, ovratnice, uhani, lasni obroči, saltaleoni. V grob so bili posebej pridani lončenina ter nekateri delovni pripomočki, kot so keramična predilna vretenca, šilo in noži. Posode so v grob položili praviloma vrh žganine. V treh grobovih je bila najdena situla z majhno skodelico v njeni notranjosti. Vsaj v treh drugih primerih pa bi na podlagi podatkov v terenskem dnevniku sklepali, da je bila skleda postavljena vrh situle. O tovrstnih običajih pridajanja posod na kobariškem grobišču izvemo že iz Marchesettijeve

²⁵ Prim. Crismani 2005, sl. 3 in 4: grobovi s ploščo so na načrtu označeni s pravokotnikom, s krožnico pa grobovi, prekriti s kamni.

²⁶ Gabrovec 1976, 48, sl. 2; Mlinar 2005, 300, 303, sl. 3; 4.

²⁷ Gabrovec 1976, 46-47.

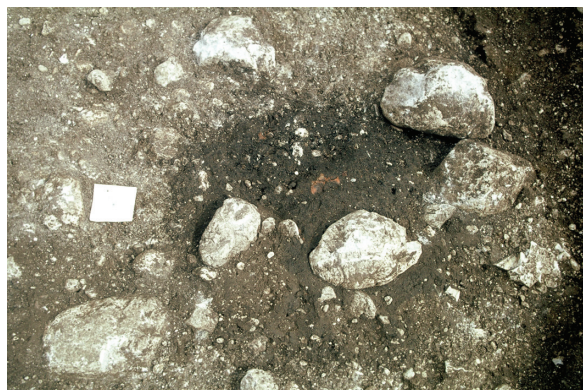

Sl. 6: Kobarid. Raziskave leta 1979. Grob 234 s kamnitim vencem.

Fig. 6: Kobarid. Investigations in 1979. Grave 234 with a stone ring.

dokumentacije,²⁸ sicer pa gre za prakse, znane tudi z drugih sočasnih najdišč.²⁹

Med obravnavanimi kobariškimi grobovi so znani tudi primeri, ko je bila žganina nasuta v jamo, delno pa tudi znotraj ene izmed priloženih posod. Zanesljivo je to mogoče potrditi samo za dva grobova iz mladohalštatskega obdobja (stopnje Sv. Lucija IIb), pri petih drugih grobovih gre le za navedbo v terenskem dnevniku, da gre pri določeni posodi za žaro, in ni drugih podatkov.

V grobu 193 so bili v lončeni situli odkriti fragmenti nesežganih živalskih kosti, od katerih so danes ohranjeni le trije drobcji kosti, ki jih ni mogoče taksonomsko opredeliti. Glede na primerjave z drugih sočasnih najdišč³⁰ je možna razlaga, da gre za ostanek mesnega obroka, ki je bil priložen v grob kot posmrtna popotnica.

V večjem številu kobariških grobov, zlasti tistih iz najstarejšega obdobja, stopenj Sv. Lucija Ib in Ic1, so bili, včasih tudi kot edine najdbe, odkriti maloštevilni odlomki različnih delov ene ali dveh posod. Večinoma gre za dele loncev, izdelanih iz grobozrnate lončarske gline, včasih tudi skodel finjše izdelave. V nekaj primerih je bilo ugotovljeno, da so bili keramični odlomki izpostavljeni ognju. Omenjene najdbe razlagamo kot ostanke obreda ob pokopu; ta se je izvajal nad grobno jamo ali pa na sežigališču, kot bi to morda nakazovali ožgani odlomki posod. Vzorednice se kažejo s približno 16 kilometrov oddaljenim najdiščem v Tolminu: v okviru grobišča, na katerem so pokopavali v času med 10. in 8. st. pr. n. št.,³¹ je pri treh četrтинah grobov sklepati na podobno obredje.³²

Pri treh žganih grobovih (gr. 235, 261, 277) iz mladohalštatskega obdobja (stopnja Sv. Lucija IIa) na podlagi odkritih ostalin sklepamo, da se je obred izvajal nad grobom. Pri vseh je bila na kamniti kritini (to je tvorila plošča oz. plošča skupaj s prodniki) plast rjave zemlje, v kateri so bili ostanki žganine s kostnimi ostanki ter majhni odlomki lončenine (sl. 7). Za večino pridatkov ni več mogoče ugotoviti njihove natančne lege v okviru groba in, z izjemo groba 277, tudi ni znano,

²⁸ Crismani 2005, sl. 4: prim. opis grobov št. 2 in 13.

²⁹ Prim. npr. Teržan, Lo Schiavo, Trampuž-Orel 1984-1985, 86 (gr. 319), 163 (gr. 852), 207 (gr. 1153), 240 (gr. 1450).

³⁰ Prim. Toškan 2020, 204-205.

³¹ Biba Teržan je trajanje grobišča v Tolminu začrtala v času od stopnje Ha B1 do Ha B3/C1, dva grobova pa sta bila zakopana še pozneje; prvi je datiran v stopnjo Sv. Lucija Ic2, drugi v stopnjo IIb (Teržan 2002, 99-101).

³² Pogačnik 2002, 80; Škvor Jernejčič, Vinazza 2014, 53-54.



Sl. 7: Kobarid. Raziskave leta 1979. Grob 277 z ugotovljenimi ostanki obreda nad kamnito kritino: viden je del pokrivne plošče in nanjo naloženi prodniki z ilovnato zemljo, v kateri so bili najdeni odlomki živalskih kosti in drobci lončenine.

Fig. 7: Kobarid. Investigations in 1979. Grave 277 with ritual remains on top of the stone cover. A part of the cover slab is visible with pebbles and loamy soil deposited on top, in which the fragments of animal bones and pottery sherds were found.

kateri kostni ostanki so bili najdeni nad grobno kritino, tako da je razlaga teh pokopov otežena. Nad grobom 277 so bili odkriti drobci sežganih človeških kosti in več odlomkov nesežganih živalskih kosti, za katere je arheozoološka analiza pokazala, da gre za ostanke konja, goveda in drobnice. Odlomki taksonomsko nedoločljivih nesežganih živalskih kosti so bili najdeni tudi med človeškimi ostanki v grobni jami. V preostalih dveh grobovih (gr. 235 in 261) je bil poleg človeških ostankov najden tudi odlomek nesežgane živalske kosti. V obeh primerih kosti ni bilo mogoče taksonomsko opredeliti in tudi ne poznamo njene lege v okviru groba. Naj omenimo, da je v bližini enega izmed teh grobov (gr. 261) bila odkrita plast ilovnate zemlje s primešano manjšo količino žganine in konjskimi kostmi (označena kot gr. 259), ki bi jo lahko interpretirali kot ostanek obreda.

Posebej je treba omeniti grob 235, ki kaže še določene posebnosti pogrebne obredja. Pod kamnito ploščo groba sta bila dva sloja žganine. Po razlagi vodje izkopavanj naj bi bila žganina nasipana v dveh fazah: v jamo je bila nasuta žganina in nanjo postavljena posoda – kelih, to so prekrili z “rjavo ilnato zemljo oz. peskom”, na delu nad posodo pa nasuli še 2–3 cm debel sloj žganine s številnimi odlomki sežganih kosti. Grob so nato pokrili s ploščo. Glede na razpoložljive podatke domnevamo, da večina najdb (kačasti fibuli, šilo in nož) (t. 9: 6–9) izvira iz spodnje plasti žganine, v zgornjem sloju žganine pa so bili najdeni odlomek

bronaste igle (lahko bi šlo tudi za iglo fibule) (t. 9: 10) ter odlomki posod. Med slednjimi je verjetno šlo za odlomke loncev in skodele (t. 9: 13–15), ni pa več mogoče zanesljivo ugotoviti, kateri odlomki lončenine so bili najdeni nad krovno ploščo. Opozorimo naj še na v grob pridan kelih, ki ima predrtino v ostenju (t. 9: 11).

Tudi pri omenjenem grobu 277 s sledmi obreda nad kamnito kritino je očitno, da so posode v grob prišle že v odlomkih. Med najdbami, za katere nimamo podatkov o njihovi legi v okviru groba, so odlomki treh posod: dva majhna odlomka ostenja bi lahko pripadala kelihoma, preostali odlomki pa manjši posodi, verjetno loncu. Slednji tudi kažejo znake izpostavljenosti ognju.

Podobno obredje zasledimo tudi na grobišču na Mostu na Soči; izpričujeta ga dva grobova, ki sta bila raziskana na ledini Repelc v letu 2000 in sta datirana v stopnjo Sv. Lucija IIc.³³ V prvem (gr. R 19) so bile odkrite nesežgane konjske kosti (skupaj s človeškimi ostanki) v grobni jami, nekaj odlomkov pa je bilo najdenih tudi nad vencem krovnih plošč oz. ob njem.³⁴ Pri drugem (gr. R 22) so konjske kosti in zobovje ležali v zasipu nad krovno ploščo.³⁵

Kronološki oris grobov

Grobove, odkrite med izkopavanji leta 1979, datiramo v razpon med poznim 9. in 5. st. pr. n. št., tj. v čas stopenj Sv. Lucija Ib–IIb. V nadaljevanju navajamo značilne grobne prdatke po posameznih kronoloških stopnjah svetolucijske skupine.

V inventarjih grobov, ki so med najstarejšimi, opredelili smo jih v stopnjo Sv. Lucija Ib, so med predmeti, ki jih pripisujemo noši, zastopane bronaste enozankaste fibule z lokom okroglega oz. ovalnega preseka, železne dvoankaste fibule, ki imajo rombičen presek loka, bronaste dvoploščaste fibule in dvoankasta polmesečasta fibula (t. 1: 1,5; 2: 1–3; 3: 1). Značilen nakit tega časa so predstavljale še železne ovratnice z rombičnim presekom, železne zapestnice, žičnate in trakaste bronaste zapestnice ter saltaleoni (t. 1: 2,3; 2: 4–6). Omenjene vrste fibul so večinoma zastopane

³³ Mlinar 2020, 91. Grob R 19 bi lahko sodil tudi še v stopnjo Sv. Lucija IIb2 (Mlinar 2020, 84, sl. 60).

³⁴ Mlinar 2020, 45; Toškan 2020, 193, 214–215.

³⁵ Mlinar 2020, 46; Toškan 2020, 195, 215. O možnih razlagah konjskih ostankov v okviru grobišč glej Toškan 2020, 210–220.

v inventarjih grobov le s po enim primerkom. Izpostaviti pa je treba grob 284, v katerem so bili odkriti kosi različnih vrst nakita. Med inventarjem najdemo tri različne fibule (enozankasto fibulo, železno dvozankasto fibulo z lokom rombičnega preseka ter bronasto dvoploščičasto fibulo) skupaj z železno ovratnico rombičnega preseka, bronasto žičnato zapestnico in saltaleoni (*t. 2: 1-6*). V grob je bila priložena lončena situla s prstanastim dnom (*t. 2: 7*). Podobna situla, tako po obliki kot po načinu izdelave (enaka lončarska glina, način žganja in obdelava površine), je bila odkrita tudi v grobu 243, ki je od nakita vseboval dvozankasto polmesečasto fibulo vrste Tolmin (*t. 3: 1,4*).³⁶

Omenjenim kobariškim najdbam najdemo vzporednice v grobnih inventarjih iz Tolmina in z Mosta na Soči. Med gradivom s tolminskega grobišča srečamo enako vrsto enozankastih fibul z lokom okroglega oz. ovalnega preseka, kakršne so bile najdene v več kobariških grobovih,³⁷ pri čemer sta pomembna predvsem dva grobna sestava. V grobu 424 iz Tolmina je bila skupaj z enozankasto fibulo najdena še dvozankasta polmesečasta fibula iste vrste, kot je fibula med inventarjem kobariškega groba 243,³⁸ v grobu 401 pa srečamo poleg enozankastih fibul še dvoploščičasto fibulo ter železno zapestnico,³⁹ pri čemer gre za podobno kombinacijo nakitnih kosov, kot se kaže v nekaterih kobariških grobovih. S tolminskega grobišča ni znanih železnih dvozankastih fibul z rombičnim presekom loka, ki so sicer pogoste med grobnimi najdbami z Mosta na Soči; tovrstne fibule predstavljajo skupaj z železnimi ovratnicami z rombičnim presekom značilno vrsto nakita stopnje Sv. Lucija Ib.⁴⁰ Omenimo naj še grob 334 z Mosta na Soči (Szombathyjeva izkopavanja), v katerem je bila skupaj z železno ovratnico najdena bronasta enozankasta fibula.⁴¹

³⁶ Značilnost te vrste polmesečastih fibul je odebeljen in z vrezi okrašen zgornji rob loka (Teržan 1990, 59-60, 77, sl. 6). Ana Pogačnik je pri analizi gradiva s tolminskega grobišča te fibule opredelila kot 2. varianto II. vrste polmesečastih fibul (Pogačnik 2002, 34, sl. 15).

³⁷ Ana Pogačnik je enozankaste fibule z lokom okroglega oz. ovalnega preseka s tolminskega grobišča opredelila v I. vrsto ločnih fibul in v okviru teh glede na širino noge ločila še dve varianti (Pogačnik 2002, 27, sl. 7). Kobariških fibul glede na stanje ohranjenosti ni mogoče opredeliti v posamezno različico.

³⁸ Svoljšak, Pogačnik 2001, t. 83: 1,2.

³⁹ *Ib.*, t. 78: 1,3-6,11,12.

⁴⁰ Teržan, Trampuž 1973, 420.

⁴¹ Teržan, Lo Schiavo, Trampuž-Orel 1984-1985, t. 30C: 1.

Navedeni najdiščni konteksti govorijo torej v pridi, da so v stopnji Sv. Lucija Ib obstajale različne vrste ženskih noš, ki jih je določala nošnja po enega primerka fibule – bodisi bronaste enozankaste bodisi železne dvozankaste ali pa polmesečaste fibule, včasih v kombinaciji z dvoploščičasto fibulo. K nakitu so sodile še železna ovratnica in zapestnice – te so železne ali pa izdelane iz bronaste pločevine oz. žice. Ker je na obravnavanem najdišču, tako kot v Tolminu, zaslediti več grobnih sestavov, v katerih poleg enozankastih fibul z okroglim oz. ovalnim presekom loka ni drugih za datacijo pomembnih najdb, in glede na domnevno širok časovni razpon tovrstnih fibul⁴² dopuščamo možnost, da so nekateri kobariški grobovi z enozankasto fibulo še starejši.

Med posodjem, pridanim v grobove stopnje Sv. Lucija Ib, je najti situle s prstanastim oz. vbočnim dnom, skleda z uvihanim ustjem ter skodele s presegajočim ročajem (*t. 1: 7-8; 2: 7; 3: 3,4*). Posode so bile nepopolno oksidacijsko žgane s končnim dimljenjem ali redkeje redukcijsko žgane, rezultat tega je črno obarvana površina. Med skodelami so tudi primerki, ki so bili nepopolno oksidacijsko žgani, njihova površina je neenotne barve, od rjavih do rdečih odtenkov. Pri večini posod je bila površina polirana.

V več grobovih te stopnje so bili odkriti tudi posamezni odlomki različnih delov ene ali dveh posod, ki so prišli v grob očitno ob obredu; ta se je izvajal nad grobno jamo ali pa na sežigališču. Večinoma gre za lončenino, izdelano iz grobozrnate lončarske gline. Tipološko opredeljive kose pripisujemo loncem, med temi prevladujejo primerki s kratkim izvihanim ustjem. Površina nekaterih posod je bila metličena. Domnevamo, da so poleg grobe keramike včasih v obredne namene uporabili tudi skodele.

Posebno skupino v okviru obravnavanega dela kobariške nekropole sestavljajo grobovi, v katerih je bila najdena bronasta dvozankasta fibula z lokom okroglega preseka, včasih skupaj z bronasto očalasto fibulo (*t. 3: 5-6*). Iz analize spremne lončenine v okviru grobnih sestavov z dvozankasto fibulo izhaja, da gre, podobno kot je to bilo ugotovljeno na najdišču Most na Soči,⁴³ za prvino noše, ki se pojavlja v obdobju na prehodu stopenj Sv. Lucija Ib in Ic.

⁴² Prim. Teržan 2002, 94.

⁴³ Pojav dvozankastih ločnih fibul je v okviru kronologije svetolucijske skupine vezan na mlajši odsek stopnje Sv. Lucija Ib, njihova raba pa je dokazana še v mlajših stopenjah (Teržan, Trampuž 1973, 420).

V čas trajanja stopnje Sv. Lucija Ib (in morda še v začetek stopnje Ic) uvrščamo grobove, ki so vsebovali večglave igle s stožčasto oblikovanim zaključkom ali brez tega, v enem primeru gre za iglo z uvihano glavico in stožčastim zaključkom (*t. 1: 9-13*). Igle, ki so opredeljene kot prvina moške noše, spremljajo v okviru grobnih inventarjev skromni pridatki. Včasih je bil priložen še železen nož (*t. 1: 12-13*). Med keramičnimi pridatki je večkrat škodela s presegačim ročajem (*t. 1: 10*) – v primerih, ko je bil najden zgolj odlomek te posode, bi ga lahko razlagali kot ostanek pogrebnega obreda.

Za grobove, ki jih datiramo v stopnjo **Sv. Lucija Ic1**, ugotavljamo, da se tako na ravni predmetov, ki so sodili k opravi, kot pridane lončenine izraža močna tradicija. Tako so ob nakitu, ki predstavlja modne novosti tega obdobja (kot so čolničaste fibule, dvoankaste vozlaste fibule in vozlaste ovratnice), še vrste nakita, ki jih zasledimo že v grobovih starejše stopnje, npr. dvoankaste železne fibule z lokom rombičnega preseka in podobno oblikovane železne ovratnice, bronaste dvoploščičaste fibule, očalaste fibule in dvoankaste fibule z lokom okroglega preseka (*t. 4: 7-9; 5: 1-5*). Med čolničastimi fibulami prevladujejo primerki, okrašeni s pasovi z vrezanim vzorcem cikcaka, najdeni pa sta bili še čolničasta fibula z rombično razširjenim lokom in drobna čolničasta fibula z nizkim lokom, ki ima z vrezi oblikovano ovalno polje, zapolnjeno z vtolčenimi pikami. V okvir moške noše pripisujemo večglave igle, med katerimi je tudi različica s štirimi masivnimi glavici in stožčastim zaključkom.

Ob lončenini, ki je bila izdelana po "tradicionalnih" tehnoloških postopkih (nepopolno oksidacijsko žganje s končnim dimljenjem ter obdelava površine s poliranjem ali glajenjem), zasledimo tudi posamezne posode, ki so bile nepopolno oksidacijsko žgane in je bila njihova površina rdeče premazana (*t. 4: 10; 5: 6*). Nekatere posode imajo na površini črn premaz (*t. 5: 8*).

Repertoar oblik posod je podoben kot v predhodni stopnji in obsega situle, sklede z uvihanim ustjem in skodele s presegačim ročajem. Med skledami z uvihanim ustjem glede na obliko stojne ploskve razlikujemo dve različici: prve imajo prstanasto dno (*t. 5: 7*), za druge je značilna srednje visoka noga. Poleg situl, ki se po tipoloških značilnostih ne razlikujejo od tistih, datiranih v stopnjo Sv. Lucija Ib (s prstanastim ali vbočenim dnom), je kot novost zaslediti situle z močno izvihanim ustjem, cilindričnim vratom ter nizko nogo. Posebni sta

situli z nogo, ki sta bili pridani v grobova 182 in 193. Posoda iz gr. 182 je temno rjave barve in je bila okrašena z vodoravno postavljenimi tankimi kositrnimi trakovi – ti so bili pritrjeni na niz vboklin, narejenih z vtiskovanjem orodja z okroglo konico. Posoda iz gr. 193 je bila enako oblikovana kot prva, a je bila žgana na drugačen način (nepopolna oksidacija) in je bila rdeče premazana, od nekoč na površino pritrjenih kovinskih lističev so se ohranile le skromne sledi (*t. 4: 10*).

V številnih grobovih tega časa so med najdbami posamezni odlomki grobe keramike, ki jih povezujemo s pogrebnim obredom. Večinoma gre za lonce, ki imajo izvihano ali navzven nagnjeno ustje (*t. 5: 9-11*). Površina nekaterih loncev je bila metličena.

V grobovih stopnje **Sv. Lucija Ic2** so med najdbami, ki jih pripisujemo k opravi, čolničaste fibule, dvoankaste vozlaste ločne fibule, trortaste fibule, bronaste očalaste fibule, dolgonožna fibula z narebrenim lokom ter dolgonožna fibula z vrezi na loku (*t. 6: 1-4*).⁴⁴ Glede na zastopanost v okviru grobnih sestavov se kot glavna prvina noše kažejo čolničaste fibule, med katerimi razlikujemo več vrst. Največ je fibul z vrezanim okrasom na loku v obliki prečnih pasov cikcaka, sledijo jim fibule, ki imajo na loku pasove iz prečnih vrezov – pri enem primerku so bili prečni pasovi dodatno poševno narezani in tako oblikujejo mrežast vzorec (*t. 6: 1-2*).⁴⁵ Najdene so bile še fibula s tremi narezanimi vzdolžnimi rebri, fibula z vzdolžnim rebrom na sredini loka in dodatnim vrezanim okrasom ter nizka čolničasta fibula z rtoma na loku (*t. 6: 3*).⁴⁶ Z dvema grobovoma je v tem času dokazan pojav enostavno oblikovanih kačastih fibul s sedlastim lokom (tip IV po S. Tecco Hvala).⁴⁷ V tej stopnji se v okviru ženske noše kaže nekoliko pestrejši oz. bogatejši nakit, ki je poleg fibul vključeval še vozlasto ovratnico, bronaste trakaste uhane z nažlebljeno površino in zapestnice.⁴⁸ Te so sklenjene ali pa imajo presegačiča konca, eden je primerek trakaste in spiralne zapestnice. Prvino moške noše so v tem času predstavljale igle z masivnimi kroglastimi glavici.

Tudi v stopnji Sv. Lucija Ic2 se kaže običaj pridajanja lončene situle z nogo in sklede z uvihanim ustjem v grob, pri čemer je v primerjavi

⁴⁴ Kruh 2014, sl. 42.3: 1-2; 42.6: 1-3; 42.9: 1; 42.13: 1.

⁴⁵ Ib., sl. 42.13: 1.

⁴⁶ Ib., sl. 42.6: 1.

⁴⁷ Prim. Tecco Hvala 2014, 131-133.

⁴⁸ Kruh 2014, sl. 42.3: 3-4; 42.6; 42.9; 42.13: 2-6.

z lončenino starejše stopnje opaziti spremembe tako na ravni tipoloških značilnosti kot glede na način izdelave posod. Prevladujejo situle z močno izvihanim ustjem, cilindričnim vratom in nizko ного, ki so bile žgane nepopolno oksidacijsko oz. oksidacijsko, njihova površina pa je bila praviloma prevlečena z rdečim in grafitnim premazom v obliki vodoravnih pasov (*t.* 6: 5).⁴⁹ Pri večini situl so rdeče-črni vodoravni pasovi na ostenju zamejeni s plastičnimi rebri. Več posod ima na notranji strani noge vzorec v obliki prekrizanih ali radialno razporejenih trakov.

Med skledami z uvihanim ustjem razlikujemo glede na tipološke značilnosti dve večji skupini: v prvi so manjše sklede s konično ного,⁵⁰ v drugi sklede z visoko ного, ki ima usločeno stojno ploskev (*t.* 6: 6). Zunanja površina skled je bila polirana ali prekrita s črnim premazom.

V stopnji Sv. Lucija Ic2 opazimo spremembe v pogrebnih običajih, ki jih odseva pojav žarnih pokopov. Kot kažejo grobovi z Mosta na Soči, se prvi tovrstni pokopi v okviru svetolucijske skupine pojavijo že v začetku stopnje Sv. Lucija Ic.⁵¹ V Kobaridu tako zgodnjega pojava, vsaj na podlagi analize obravnavanega dela grobišča, ni še mogoče zanesljivo dokazati.⁵² V grobovih 122 in 153 je bil kot žara uporabljen pitos. Pitos iz gr. 153 ima močno izvihano ustje, cilindričen vrat in ozko dno, na ramenu je imel trakasta ročaja ter plastične nalepke v obliki valovnice (*t.* 6: 7). Pitos iz gr. 122⁵³ je prvemu podoben po načinu izdelave in je brez okrasa na ostenju, glede na stanje ohranjenosti pa ga ni mogoče podrobneje tipološko opredeliti.

Štirje grobovi (gr. 82, 92, 112, 122), ki jih uvrščamo v stopnjo Sv. Lucija Ic2, so bili radiokarbonsko datirani.⁵⁴ Za tri so datacije povsem skladne in kažejo na čas 8.-6. st. Pri grobu 92 pa je

⁴⁹ Ib., sl. 42.3: 6.

⁵⁰ Ib., sl. 42.3: 5; 42.9: 3; 42.14: 1.

⁵¹ V stopnjo Sv. Lucija Ic1 uvrščamo žarne grobove 40, 929, 1372, 1650 in 2288, ki so bili izkopani na Mostu na Soči pod vodstvom Szombathyja (Teržan, Lo Schiavo, Trampuž-Orel 1984-1985, t. 7A; 94E; 127C; 155F; 240D).

⁵² V dveh grobovih so bili, brez drugih kronološko oprijemljivih najdb, najdeni ostanki žare – večje posode, ki jo glede na tipološke značilnosti povezujemo z zgodnjimi oblikami pitosov.

⁵³ Kruh 2014, sl. 42.13: 8.

⁵⁴ Radiokarbonske analize so bile opravljene v laboratoriju v Nemčiji: *Leibniz Labor für Altersbestimmung und Isotopenforschung Christian-Albrechts-Universität*, Kiel; prim. Kruh 2014, 618, 620-624, 627, sl. 42.4; 42.7; 42.10; 42.11; 42.15; 42.20.

radiokarbonska analiza pokazala nekoliko starejši datum, med 9. in 8. st. pr. n. št.

V začetek stopnje Sv. Lucija Ila smo opredelili večje število grobov, v katerih so med najdbami kačaste fibule z lokom, zvitim v zanko (tip VIIb po S. Tecco Hvala),⁵⁵ in svetolucijske fibule (*t.* 8: 3). Te razlagamo kot nove prvine noše, sicer pa večina pridatkov – tako predmeti, ki so sodili k opravi oz. nakitu, kot pridana lončenina – ne kaže opaznejših razlik glede na inventarje grobov predhodne stopnje. V štirih grobovih je tako najti po eno fibulo omenjenih vrst skupaj z raznovrstnimi nakitnimi kosi (kot so čolničaste in trortaste fibule, drobna fibula s snopoma vrezov na loku, drobna fibula z osrednjim narezanim rebrom na loku, votle in masivne sklenjene zapestnice, lasni obroči ter različni obeski (*t.* 8; 9: 1-5)), ki so, kot kažejo zlasti primerjave z grobišča na Mostu na Soči, značilni za stopnjo Sv. Lucija Ic2.⁵⁶ V grobovih 133 in 104, za katera bi domnevali, da sta bila v njih pokopana moška, je med elementi oprave kačasta fibula z zanko; v prvem je bila skupaj s fibulo najdena še igla z uvito glavico, v drugem grobu sta med pridatki še železna nož in okov. V okviru moške noše so bile v tem času še vedno v rabi tudi večglave igle; v grobu 145 so tri enake igle, ki imajo majhne kroglaste glavice z vmesnimi rebri in stožčast zaključek (*t.* 7: 1-6).

Med lončenino, ki je bila pridana v grobove te stopnje, srečamo situle z ного, ki so bile nepopolno oksidacijsko oz. oksidacijsko žgane in so bile okrašene z rdeče-črnimi vodoravnimi pasovi, ter sklede z uvihanim ustjem in srednje visoko ного, ki imajo površino običajno temne barve ter črno premazano (*t.* 7: 8-9). V grob 104 je bil pridani kelih, ki je bil, podobno kot situle, žgan na oksidacijski način in okrašen z rdečim in grafitnim premazom v obliki vodoravnih pasov, na ostenju zamejenih s plastičnimi rebri.

Večina grobov, ki jih uvrščamo v začetek stopnje Sv. Lucija Ila, je žarnih. Razen groba 145, v katerem je bilo za žaro uporabljeno bronasto vedro (*t.* 7: 7), so v preostalih grobovih temu namenu služili lončeni pitosi z vodoravnimi plastičnimi rebri na ostenju. Na površini nekaterih pitosov je opaziti sledi rdečega premaza, premazana pa je bila lahko tudi notranja stran posode.

⁵⁵ Prim. Tecco Hvala 2014, 136-138.

⁵⁶ Prim. grobove 780, 1412, 1911, 1978 in 2054 s Szombathyjevih izkopavanj (Teržan, Lo Schiavo, Trampuž-Orel 1984-1985, t. 78A; 130A; 184A; 197C; 207A).

V grobovih, ki jih uvrščamo v **mlajši odsek oz. razvito stopnjo Sv. Lucija Ila**, se kažejo kot značilna prvina tako moške kot ženske noše kačaste in trakaste fibule. Kačaste fibule so zastopane s tremi vrstami (tipi IIIa, IV in V po S. Tecco Hvala).⁵⁷ V grobu 235 sta bila skupaj s kačastima fibulama najdena tudi železno šilo in nož, ki ju razlagamo kot moška atributa (*t.* 9: 6-9).

V grobovih tega časa srečamo med pridatki običajno eno ali dve posodi, ki smo jih večinoma opredelili kot kelihe (*t.* 9: 11). Skoraj vse posode so bile izdelane iz drobnozrnatih lončarskih glin s primesmi kalcijevega karbonata in so bile nepopolno oksidacijsko oz. oksidacijsko žgane, za nekatere domnevamo, da so bile izdelane na lončarskem kolesu. Pri kelihih je opaziti, da je bila površina rdeče premazana in je bil na to osnovo nanesen grafiten premaz v obliki vodoravnih pasov, na ostenju so pogosto vodoravna plastična rebra.

Tudi med grobovi te stopnje je več žarnih pokopov. Kot žara je bil praviloma uporabljen pitos z vodoravnimi plastičnimi rebri.

Z nekaj grobovi je v stopnji Sv. Lucija Ila2 izpričano tudi obredje, sled katerega so predvsem odlomki lončenine. V te namene so bili uporabljeni večinoma lonci; med njimi zasledimo primerke z izvihanim ustjem (*t.* 9: 12-13), lonec iz groba 258 je bil metličen. V grobu 235 so bile najdene tudi črepinje skodele, ki se glede na način izdelave (lončarska glina, način žganja in prisotnost grafitnega premaza) razlikuje od podobno oblikovanih skodel iz starejših stopenj (*t.* 9: 15).⁵⁸

V inventarjih grobov, ki jih datiramo v stopnjo **Sv. Lucija IIB**, so med predmeti, ki jih prištevamo k prvinam noše, svetolucijske fibule, trakaste fibule, certoške fibule (II., V. in XIII. vrste po B. Teržan)⁵⁹ ter fibuli s samostrelno peresovino in presekom noge v oblike črke J (*t.* 10: 1-4,6-8; 12: 2). Svetolucijske fibule so zastopane z dvema različicama: za prvo je značilen drobno narebren lok, za drugo lok, okrašen s pasovi vrezov. V grobu 138 sta bila skupaj s tovrstno fibulo najdena še trakasta uhana, okrašena z nizom iztolčenih bunčic. Za grobova 139 in 87 glede na pridatke domnevamo, da sta bila v njih pokopana moška; v vsakem je bila odkrita po ena zapetnica s koncema v obliki stiliziranih kačjih glav (*t.* 11: 1). K opravi moškega, pokopanega v grobu 139, je sodila bronasta pravokotna pasna

spona, pridano pa mu je bilo tudi orožje (železna mahaira) (*t.* 11: 2-3).

Za lončenino iz stopnje Sv. Lucija IIB je značilno, da je bila izdelana iz drobnozrnatih glin s primesmi kremenca, s čimer se kaže razlika v primerjavi s posodami predhodne stopnje, ki so bile praviloma izdelane iz lončarskih glin s primesmi kalcijevega karbonata. V več grobovih sta med najdbami ena ali dve lončeni posodi, ki jih večinoma lahko opredelimo kot kelihe. Tako v grobu 139 kot v grobu 276A je bil pridan kelih s pokrovom (*t.* 11: 4-5; 12: 3-4). Na zunanjo površino kelihov je bil praviloma nanesen rdeč oz. rdečkasto rjav premaz, nekateri primerki imajo na ostenju vodoraven pas s črnim oz. grafitnim premazom med dvema plastičnima rebroma, zaslediti pa je tudi rdeče obarvane vzorce v obliki navpičnih pasov ali v obliki mreže (*t.* 12: 4). Pri dveh kelihih je bila notranja površina metličena (*t.* 12: 4).

Pri žarnem pokopu je bil za žaro uporabljen pitos z vodoravnimi rebri. Zunanja površina pitosov iz grobov 87 in 139 je bila deloma metličena, pri čemer je pri posodi iz groba 139 bila na enak način dodelana tudi notranja površina (*t.* 12: 1). Pri nekaterih drugih pitosih je bila zunanja površina deloma rdeče ali črno premazana, včasih je bila premazana tudi notranja stran posode (*t.* 10: 9).

Najmlajša železnodobna najdba, odkrita med izkopavanji leta 1979, je fibula, za katero niso znane podrobnejše najdiščne okoliščine (*t.* 12: 5). Uvrščamo jo med t. i. čolničaste fibule vrste Villach, ki so znane z najdišč v Benečiji, Furlaniji, Posočju, na avstrijskem Koroškem in v vzhodni Tirolski in so datirane v obdobje med 5. in 4. st. pr. n. št.⁶⁰ Po klasifikaciji, ki jo je nedavno objavil Gleirscher, bi kobariško fibulo opredelili kot različico Gurina, za katero je značilen usločen lok, po vrsti okrasa na loku in nogi pa je najbližje fibulama, odkritima na najdiščih Gurina in Welzelach.⁶¹

ZAKLJUČEK

Kobarid prištevamo med najpomembnejša najdišča starejšeželeznodobne svetolucijske skupine. Ob dejstvu, da so naselbinske ostaline v veliki meri zbrisali mlajši posegi, so tako glavni vir za preučevanje skupnosti, ki so v starejši železni dobi poseljevale to območje, prav ostaline obsežnega

⁵⁷ Prim. Tecco Hvala 2014, 126-129, 131-134.

⁵⁸ Podobna skodela je bila kot edini pridatek najdena tudi v grobu 267.

⁵⁹ Prim. Teržan 1976, 320-324, 338-340, sl. 2; 5.

⁶⁰ Gleirscher 2021, 92.

⁶¹ Ib., 84, 97, sl. 2: 1-2.

grobišča, ki se je širilo na terasah na desnem bregu Soče, jugovzhodno od Gradiča.

Grobišče je bilo odkrito v začetku osemdesetih let 19. stoletja. Leta 1886 je tu začel izkopavati Carlo Marchesetti, tedanji direktor tržaškega naravoslovnega muzeja; v osmih izkopavalnih sezonah je do leta 1904 raziskal več kot 1100 grobov. Poznejše arheološke raziskave so bile predvsem zaščitne narave, povezane so bile z različnimi gradbenimi posegi, pri čemer je včasih šlo le za beleženje uničujočih posegov na najdišču. Danes, poldrugo stoletje po njegovem odkritju in ob več kot 1400 raziskanih grobovih, najdišča še ni mogoče ustrezno ovrednotiti, saj so izsledki Marchesettijevih raziskav, med katerimi je bila razkrita glavnina grobov, še neobjavljeni.

Arheološko izkopavanje, ki ga je v Kobaridu leta 1979 izvedla ekipa Goriškega muzeja pod vodstvom Draga Svoljšaka in ki ga obravnavamo v tem prispevku, je doslej najboljše raziskava grobišča po Marchesettijevih raziskovanjih. V težkih delovnih razmerah je arheološki ekipi pred uničenjem uspelo rešiti skoraj 300 grobov,

ki jih datiramo v čas od poznega 9. do 5. st., tj. v čas trajanja stopenj Sv. Lucija Ib-IIa. Ne glede na nekatere omejitve pri interpretaciji izsledkov raziskav – gre le za del v veliki meri neobjavljenega obsežnega grobišča – pa grobovi, glede na razmeroma veliko število in širok časovni razpon, omogočajo dober vpogled v pogrebne običaje in materialno kulturo železnodobnih prebivalcev Kobariške kotline. Na podlagi analize značilnosti grobov in analize pridatkov, torej predmetov, ki so bili del oprave oz. nakita preminulih ali pa pridani v grob v skladu z obredom, je mogoče slediti spremembam v pogrebnem ritualu ter tudi razvoju v oblačilni kulturi in lončarski obrti skozi skoraj celotno starejšo železno dobo.

Zahvala

Dragu Svoljšaku se zahvaljujem za pomoč pri obdelavi terenske dokumentacije in posredovane podatke o poteku izkopavanja. Hvala tudi Teji Gerbec (Goriški muzej) za izris predmetov in Borutu Toškamu (ZRC SAZU, Inštitut za arheologijo) za analizo živalskih ostankov.

- CRISMANI, A. 2005, Un'importante necropoli dell'età del ferro ancora inedita: Caporetto. - *Forum Iulii* 29, 9-22.
- CRISMANI, A. 2012, Indagini sulla necropoli di Caporetto nell'ambito dei rapporti tra i Veneti antichi e le popolazioni dell'arco alpino orientale nell'età del ferro. - V: *Giulia Fogolari e il suo "repertorio... prediletto e gustosissimo"*. *Aspetti di cultura figurativa nel Veneto antico. Atti del convegno, Este - Adria 2012*, *Archaeologia veneta* 35, 324-327.
- CRISMANI, A., G. RIGHI 2015, Kobarid / Caporetto (Alto bacino dell'Isonzo). - V: F. Oriolo, G. Righi, A. Ruta Serafini, S. Vitri (ur.), *Celti sui monti di smeraldo*, Collana Frammenti: Archeologia e Storia del Friuli Venezia Giulia 7, 122-125.
- FREY, O.-H. 1969, *Die Entstehung der Situlenkunst. Studien zur figürlich verzierten Toreutik von Este*. - *Römisch-Germanische Forschungen* 31.
- GABROVEC, S. 1976, Železnodobna nekropola v Kobaridu. - *Goriški letnik* 3, 44-64.
- GLEIRSCHER, P. 2021, Kahnfibeln vom Typ Villach. - *Goriški letnik* 45, 83-102.
- GUŠTIN, M., D. BOŽIČ 2021, Bogovom vojne. Depoji orožja starejše železne dobe v zaledju Caput Adriae / Agli dèi della guerra. Ripostigli di armi della prima età del ferro nell'entroterra del Caput Adriae. - *Arheološki vestnik* 72, 479-508 [DOI: <https://doi.org/10.3986/AV.72.16>].
- KOS, P., B. ŽBONA TRKMAN 2009, A hoard of Roman Republican and Norican coins from the vicinity of Kobarid / Zakladna najdba rimskih republikanskih in noriških novcev iz okolice Kobarida. - *Arheološki vestnik* 60, 271-281.
- KRUH, A. 2014, Kobarid. - V: B. Teržan, M. Črešnar (ur.), *Absolutno datiranje bronaste in železne dobe na Slovenskem / Absolute dating od the Bronze and Iron Ages in Slovenia*, Katalogi in monografije 40, 615-627.
- LAHARNAR, B., B. ŠTULAR, M. MLINAR 2015, Gradič nad Kobaridom, poznorepublikanski utrjeni emporij? / Gradič above Kobarid – A Late Republican fortified emporium? - V: J. Istenič, B. Laharnar, J. Horvat (ur.), *Sledovi rimske vojske na Slovenskem / Evidence of the Roman Army in Slovenia*, Katalogi in monografije 41, 243-253.
- MARCHESETTI, C. 1887, Relazione sugli scavi preistorici eseguiti nel 1886. - *Bollettino della Società Adriatica di Scienze naturali in Trieste* 10, VI-VII (IV-VIII).
- MARCHESETTI, C. 1889a, Relazione sugli scavi preistorici praticati nel 1887. - *Bollettino della Società Adriatica di Scienze naturali in Trieste* 11, XXXIII-XXXIV.
- MARCHESETTI, C. 1889b, Relazione sugli scavi preistorici praticati nel 1888 nella necropoli di Caporetto. - *Bollettino della Società Adriatica di Scienze naturali in Trieste* 11, LI-LIV.
- MARCHESETTI, C. 1890, Relazione sugli scavi preistorici fatti nel 1889. - *Bollettino della Società Adriatica di Scienze naturali in Trieste* 12, XIII-XIV.
- MARCHESETTI, C. 1891, Relazione sugli scavi preistorici eseguiti nel 1890. - *Bollettino della Società Adriatica di Scienze naturali in Trieste* 13, LI-LII.

- MARCHESETTI, C. 1893, Relazione sugli scavi preistorici eseguiti nel 1892. - *Bollettino della Società Adriatica di Scienze naturali in Trieste* 14, XIII-XV.
- MARCHESETTI, C. 1903, *I castelli preistorici di Trieste e della regione Giulia*. - Società per la preistoria e protoistoria della regione Friuli-Venezia Giulia. Quaderno 3.
- MARCHESETTI, C. 1904, Sitzungsberichte der Anthropologischen Gesellschaft in Wien. - *Mitteilungen der Anthropologischen Gesellschaft in Wien* 34, 37-38.
- MARCHESETTI, C. 1905, Sitzungsberichte der Anthropologischen Gesellschaft in Wien. - *Mitteilungen der Anthropologischen Gesellschaft in Wien* 35, 26.
- MLINAR, M. 2005, Nove arheološke najdbe iz Kobarida. - *Goriški letnik* 30-31 (2003-2004), 299-312.
- MLINAR, M. 2011, Arheološka zbirka. - V: D. Fortunat Černilogar (ur.), *Naplavine obsoške zgodovine. Vodnik po stalni razstavi Tolminskega muzeja*, 12-33, Tolmin.
- MLINAR, M. 2020, *Most na Soči. Arheološke raziskave v letih 2000-2016 na levem bregu Idrijce / The 2000-2016 archaeological investigations on the left bank of the Idrijca*. - *Opera Instituti Archaeologici Sloveniae* 43 [DOI: <https://doi.org/10.3986/9789610504887>].
- MLINAR, M., T. GERBEC 2011, *Keltskih konj topôt. Najdišče Bizjakova hiša v Kobaridu / Hear the horses of the Celts. The Bizjakova hiša site in Kobarid*. Katalog razstave / Exhibition catalogue. - Tolmin.
- MOSER, K. 1884, Notizen über Funde aus prähistorischer und römischer Zeit im Küstenlande und in Istrien. - *Mitteilungen der Anthropologischen Gesellschaft Wien* 14, 9-10.
- MOSER, K. 1900, Fund einer Schlangenfibel in Karfreit. - *Mitteilungen der k.k. Central-Commission zur Erforschung und Erhaltung der Kunst- und historischen Denkmale* 26, 206.
- OSMUK, N. 1997, Kobarid od prazgodovine do antike. Kratek zgodovinski pregled obdobj in pripadajočih najdišč. -V: Z. Likar, A. Raspet, Ž. Cimprič (ur.), *Kobarid*, 9-16, Kobarid.
- POGAČNIK, A. 2002, Način pokopa in analiza pridatkov / The Burial Ritual and the Analysis of the Grave Goods. - V: D. Svoljšak, A. Pogačnik, *Tolmin, prazgodovinsko grobišče 2. Razprave / Tolmin. The prehistoric cemetery 2. Treatises*, Katalogi in monografije 35, 21-84.
- RIGHI, G. 1970, Frammenti di una situla figurata da Caporetto. - *Atti dei Civici Musei di Storia ed Arte di Trieste* 6, 91-92.
- RUTAR, S. 1882, *Zgodovina Tolminskega, to je: zgodovinski dogodki sodnijskih okrajev Tolmin, Bolec in Cerčno ž njih prirodznanskim in statističnim opisom*. - Gorica.
- SVOLJŠAK, D. 1979a, 208 kobariških grobov. - *Delo* (11. 4. 1979) št. 85, 7.
- SVOLJŠAK, D. 1979b, Zavarovalna arheološka izkopavanja Goriškega muzeja v Kobaridu. - *Primorske novice* (13. 4. 1979) let. 33, št. 16.
- SVOLJŠAK, D. 1981, Kobarid. - *Varstvo spomenikov* 23, 211-212.
- SVOLJŠAK, D., A. POGAČNIK 2001, *Tolmin, prazgodovinsko grobišče 1. Katalog / Tolmin, the prehistoric cemetery 1. Catalogue*. - Katalogi in monografije 34.
- ŠKVOR JERNEJČIČ, B., M. VINAZZA 2014, Burial practices and burial rites between the Late Bronze Age and Early Iron Age in Slovenia. A comparative analysis of Ljubljana and Tolmin cemeteries. - V: T. Cividini, G. Tasca (ur.), *Il funerario in Friuli e nelle regioni contermini tra l'età del ferro e l'età tardoantica. Atti del Convegno Internazionale / The Funerary in Friuli and surrounding Regions between Iron Age and Late Antiquity. Proceedings of the International Conference, San Vito al Tagliamento, 14 febbraio 2013*, BAR. International Series 2795, 41-62.
- TECCO HVALA, S. 2014, Kačaste fibule z območja Slovenije / Serpentine fibulae from Slovenia. - *Arheološki vestnik* 65, 123-186.
- TERŽAN, B. 1976, Certoška fibula / Die Certosafibel. - *Arheološki vestnik* 27, 317-443.
- TERŽAN, B. 1990, Polmesečaste fibule. O kulturnih povezavah med Egejo in *Caput Adriae*. (Die Halbmondfibeln. Über die Kulturverbindungen zwischen der Ägäis und dem *Caput Adriae*). - *Arheološki vestnik* 41, 49-88.
- TERŽAN, B. 2002, Kronološki oris / Chronological outline. - V: D. Svoljšak, A. Pogačnik, *Tolmin, prazgodovinsko grobišče 2. Razprave / Tolmin, the prehistoric cemetery 2. Treatises*, Katalogi in monografije 35, 85-102.
- TERŽAN, B., N. TRAMPUŽ 1973, Prispevek h kronologiji svetlucijske skupine (Contributto alla cronologia del gruppo preistorico di Santa Lucia). - *Arheološki vestnik* 24 (1975), 416-460.
- TERŽAN, B., F. LO SCHIAVO, N. TRAMPUŽ-OREL 1984-1985, *Most na Soči (S. Lucia) 2. Szombathyjeva izkopavanja / Die Ausgrabungen von J. Szombathy*. - Katalogi in monografije 23.
- TOŠKAN, B. 2020, Živalski ostanki z železnodobnega grobišča Most na Soči: ledini Pucarjev rob in Repelc / Archaeozoological evidence from the Iron Age cemetery at Most na Soči: The Pucarjev rob and Repelc sites. -V: M. Mlinar, *Most na Soči. Arheološke raziskave v letih 2000-2016 na levem bregu Idrijce / The 2000-2016 archaeological investigations on the left bank of the Idrijca*. - *Opera Instituti Archaeologici Sloveniae* 43, 191-242 [DOI: <https://doi.org/10.3986/9789610504887>].
- VINAZZA, M. 2015, Ostanki starejšeželeznodobne naselbine na Gregorčičevi ulici v Kobaridu? - *Goriški letnik* 37-38 (2013-2014), 101-114.

Iron Age cemetery in Kobarid (Slovenia): investigations in 1979

Summary

This article presents the preliminary findings of the archaeological excavations conducted in Kobarid in 1979 by a team from Goriški muzej under the leadership of Drago Svoljšak. They investigated a part of the Early Iron Age flat cremation cemetery, known about in archaeological circles since the late 19th century.¹

The cemetery extended across the terraces on the right bank of the River Soča, southeast of the Gradič hill, which was presumably inhabited at the same time. The settlement remains from the Early Iron Age were recently also discovered at the southern foot of the hill, in the centre of the present-day town.²

History of research of the cemetery

The first reports of the prehistoric graves accidentally found in Kobarid date back to the early 1880s.³ The archaeological investigations there began in 1886 under the leadership of Carlo Marchesetti, the then director of the Museo Civico di Storia Naturale di Trieste. In the eight excavation seasons until 1904, he unearthed around 1100 graves.⁴ The results of investigations were presented in the form of brief reports and published only a small selection of finds from the rich corpus, now kept by the museum in Trieste.⁵ After a longer period of no information about new finds from this area, the site came to the fore again in 1953 with the construction of a new dairy (now the Planika dairy) (*Fig. 1*). Around ten graves allegedly came to light then; however according to the survived

finds kept by the Tolminski muzej,⁶ their number was somewhat higher. To salvage archaeological remains, the museum in Tolmin invited Stane Gabrovec, the then head of the archaeological department at the Narodni muzej in Ljubljana. In June 1955, he conducted small-scale excavations and discovered eight new cremation graves⁷ (*Fig. 1*). About twenty years later, the site was again endangered by plans to build a new production hall for the dairy. In early January 1979, archaeological rescue excavations were commenced, led by the Goriški muzej;⁸ the present article discusses these excavations in greater detail. Recently, new graves were discovered during various construction works in the area between the dairy facilities and the present-day cemetery; the archaeological monitoring was performed by the Tolminski muzej. The new finds indicate that the area still has great archaeological potential (see Mlinar, Tecco Hvala in this volume).⁹

Thus far, over 1400 graves have been unearthed. It is believed that burials were performed here uninterrupted throughout the Early Iron Age. A small number of graves and stray finds from the area date to the Late Iron Age and Early Roman Period.¹⁰

Investigations in 1979

The investigations in 1979, led by Drago Svoljšak, the then curator of the Goriški muzej, were carried out in two phases. In twenty working days between 3rd January and 26th February, they investigated an area of the planned construction pit for a new building (ca. 4400 m²). In five days from 24th to 30th May, they excavated an area to the north (ca. 350 m²) (*Fig. 1*). This area had been investigated

¹ The site is registered as Kobarid – flat cremation cemetery V Logu-Gradič (EŠD 5018) in the national cultural heritage register [<http://rkd.situla.org/>].

² Vinazza 2015.

³ Rutar 1882, 13; Moser 1884, 10; Moser 1900.

⁴ Marchesetti 1887; 1889a; 1889b; 1890; 1891; 1893; 1904; 1905; cf. Gabrovec 1976, 45–46; Crismani 2005, 9–14.

⁵ Marchesetti 1903, Pl. 16: 11,16,19–20; 17: 1–5; 18: 3–5,10,11,15,17,18,20; Frey 1969; Righi 1970; Gabrovec 1976, Pl. 10–11; Teržan 1976, Fig. 15: 1–5; Crismani 2005, 15–17, Fig. 5–7; Crismani 2012; Crismani, Righi 2015.

⁶ Gabrovec 1976, 46, Pl. 2: 2–8; 3: 1–4,6–10; 4; 5: 5,8–9,11,17,19–29; 6–9.

⁷ Gabrovec 1976, 47–49, Fig. 1–3; Pl. 1; 2: 1.

⁸ Svoljšak 1979a; 1979b; 1981.

⁹ Mlinar 2005.

¹⁰ Crismani 2005; Crismani, Righi 2015.

by Marchesetti, as might be ascertained from the published excavation plan for 1886-1889.¹¹

The archaeological excavations in 1979 were underway simultaneously with mechanical ground levelling for the construction pit and also under the time pressure of the contractors (*Fig. 2; 3*). Additionally, unfavourable weather conditions, especially with the low temperatures in January, often below freezing, made fieldwork difficult. All these certainly impacted the research results. Many graves were damaged further during the mechanical ground levelling; unpleasant weather influenced the quality of recording and sampling of finds. Traces of damage were observed in most graves; in a few cases, only the bottom of the grave pit was preserved: merely around ten graves were intact.

In 1979, 281 cremation graves were recorded. Seven of these were later not identified as burials, based on a thorough analysis of field documentation and finds. In contrast, the finds in four cases were subsequently attributed to graves (Graves 64A, 66A, 283A, 287A), thus making the total number of reliable graves 278.

Burial features

All the graves discovered in 1979 were incinerations. Twenty-four of them had an urn, while in the others the cremated remains were scattered within the grave pit. A large ceramic vessel (*pithos*) usually served as the urn; in one case, it was a bronze bucket. In two cases (Graves 128 and 133), the urn (*pithos*) was set in the same-sized pit. In the majority of other urn graves, a part of the cremated remains was scattered within the pit and the urn was set in them (*Fig. 4*). Bone remains mixed with ashes and charcoal are reported only for Grave 145. Several cases show that after cremation the bones (along with the deceased's personal items) were cleaned of ashes and charcoal before being set in the urn.

According to the report, some of the artefacts were found in the cremated remains outside of the urn. In Grave 139, for example, the urn (*pithos*) contained the cremated remains together with the personal items of the deceased, presumably male, and a ceramic goblet with a lid, the latter were deposited on the bottom of the urn. Outside of the urn, next to the wall of the pit, an iron single-edged sword (*machaira*) was found.

Among the human remains from three urn graves, there were also individual fragments of animal bones that can be interpreted as the remains of a ritual sacrifice to the deceased or perhaps as the remains of a burial feast.

Six urn graves were covered by larger pebbles. Among the pebbles on the top of Grave 87 was a brown loam with cremated remains, similarly to three other cases. This can be interpreted as the remnants of a ritual performed on the grave. In the case of the damaged urn at Grave 258, the fragments of three ceramic vessels found there also could be remnants of a funerary rite.

The cremated remains and burnt bones in 90 per cent of the graves discovered in 1979 were not set in an urn but scattered in the bottom of a pit. The grave pits were dug into the underlying geology (sand, rubble). They had usually a round or oval shape at the top and measured on average between 45 and 65 cm in width (*Fig. 5*). Due to the poor preservation of the graves and the scarce documentation, it is possible to determine other structural characteristics for only a few graves.

A small number of the discovered graves had been covered with stones, which is most likely a consequence of damage of machines levelling the area. Seven graves were covered with stone slabs, and three of them had additional stones/pebbles on the slab or alongside it. A limestone slab as a cover is mentioned in two cases, a marl slab in one grave, while for the other four surviving slabs the type of rock is not defined in the reports. Pebbles found in ten graves might have a similar function of protecting and marking the grave. In two of these cases, the stones had been arranged in a circle (*Fig. 6*).

Most of the metal finds from the graves show signs of exposure to fire, which means that they were cremated as parts of the attire or jewellery together with the deceased. The majority of these finds are fibulae, followed by pins, bracelets, torques, earrings, hair rings and spiral wire tubes. Pottery and certain implements were put into the grave separately, i.e., spindle whorls, awls, and knives. As a rule, the vessels were set in the grave on top of the cremated remains. In three graves, a ceramic cup was found within a situla. In at least three other cases, a bowl reportedly was placed atop the situla.

In some graves, the cremated remains were scattered within the pit and partly into one of the vessels (not urns). This was observed in two graves from the Late Hallstatt Period (the Sv. Lucija IIb

¹¹ Crismani 2005, Fig. 2.

phase). In the five similar cases, the vessels were described in the field diary as 'an urn' without a more precise mention of its content.

In Grave 193, fragments of unburnt animal bones allegedly have been found in a ceramic situla; of these, only three small pieces survived and cannot be taxonomically identified. Considering the similar cases from other contemporary sites, they can be interpreted as remnants of a meal intended to a deceased for afterlife.

Many graves, mainly from the early phases (Sv. Lucija Ib and Ic1), contained sherds of various parts of one or two vessels; mostly these are parts of jars made from a coarse-grained fabric and sometimes of bowls of more fine-grained fabric. The sherds were rarely the sole grave good. In some cases, they show exposure to fire. The pottery sherds may indicate a funerary rite, performed on the grave pit or at the *ustrinum*.

Traces of such ritual can be noticed in Graves 235, 261, and 277 from the Late Hallstatt period, where a layer of burnt remains, including bones and pottery sherds overlay the stone cover (of a slab or a slab with pebbles) (Fig. 7).

Small pieces of burnt human bones and several fragments of unburnt animal bones attributed to a horse, cattle, goats, and sheep were found on top of Grave 277.¹² Fragments of unburnt animal bones (taxonomically unidentifiable) mixed with human remains were also found in the grave pit. Graves 235 and 261 reveal a similar situation. A layer of loamy soil mixed with a small quantity of cremated remains and horse bones (documented as Grave 259) near Grave 261 could also be interpreted as the remnants of a rite.

Chronological outline

The graves discovered in 1979 date between the late 9th century and 5th century BC, i.e., to the time of the Sv. Lucija Ib-IIb phases.

The earliest graves, dated to the **Sv. Lucija Ib** phase, contain parts of attire, i.e., bronze single-looped fibulae with a bow, round or oval in section; iron two-looped fibulae with a bow, rhombic in section; bronze double-disc fibulae and a semi-lunate two-looped fibula (*Pl. 1: 1,5; 2: 1-3; 3: 1*). Other typical pieces of jewellery from that period are iron torques, rhombic in section, iron bracelets,

wire and band bronze bracelets, and spiral wire tubes (*Pl. 1: 2,3; 2: 4-6*).

The pottery finds from the graves of this phase consist of situlae with a ring or concave base, bowls with an inverted rim, and cups with a high handle (*Pl. 1: 7-8; 2: 7; 3: 3,4*). The vessels were fired in an incomplete oxidizing atmosphere with smoking in the final phase, or less often in a reducing atmosphere, which caused a black surface. A few cups with brown to red surfaces indicate incomplete oxidation firing. The surface of most vessels had been polished.

The pottery sherds interpreted as remnants of a ritual on the grave pit or at the *ustrinum* are mostly made of a coarse-grained fabric. Some of them have brushed surfaces. The typologically determinable pieces have been attributed to jars, mostly with a short, everted rim, and to cups.

A special group within the cemetery in Kobarid are the graves with a bronze, two-looped fibula with a bow, round in section, sometimes accompanied by a bronze spectacle fibula (*Pl. 3: 5-6*). Two-looped fibulae are characteristic parts of female clothing of the period of transition between the Sv. Lucija Ib and Sv. Lucija Ic phases, similar to those found at the site Most na Soči.¹³

A characteristic part of the male clothing in the Sv. Lucija Ib phase (and probably at the beginning of phase Ic) are multi-knobbed pins with or without a conical guard; and rarely the pins with a spirally wound head and a conical guard (*Pl. 1: 9-13*). The graves with pins contained modest goods; sometimes an iron knife (*Pl. 1: 12-13*) or more often a ceramic cup with a high handle (*Pl. 1: 10*).

The graves of the **Sv. Lucija Ic1** phase show a strong tradition, reflected in certain parts of the attire (two-looped iron fibulae with a bow, rhombic in section; similarly shaped iron torques; bronze double-disc fibulae; spectacle fibulae and two-looped fibulae with a bow, round in section) and in the pottery. New to this chronological phase are boat-shaped fibulae, two-looped knobbed fibulae and knobbed torques (*Pl. 4: 7,9; 5: 2*), and a variant of multi-knobbed pins with four massive knobs and a conical guard.

In this phase, traditional techniques were used in making pottery, i.e., incomplete oxidation firing with smoking in the final phase, surface treatment

¹² A preliminary analysis of animal remains was performed by Borut Toškan (ZRC SAZU, Inštitut za arheologijo).

¹³ According to the chronology of the Sv. Lucija group, two-looped bow fibulae appeared in the later part of the Sv. Lucija Ib phase with continuation in subsequent phases (Teržan, Trampuž 1973, 420).

with polishing or brushing); one novelty is a red- or black-coating surface (*Pl. 4: 10; 5: 6,8*).

Also, the forms of vessel are similar to those of the previous phase. The bowls with inverted rims have either a ring base (*Pl. 5: 7*) or a slightly more pronounced pedestal. New are situlae with a strongly everted rim, a cylindrical neck, and a low pedestal. The two situlae from Graves 182 and 193 are special: they are decorated with small metal foils (*Pl. 4: 10*).

Many graves from this phase contained single pottery sherds, mostly of jars with rims that are everted or inclined outwards (*Pl. 5: 9-11*); some of them have brushed surfaces.

The characteristic elements of female attire of the **Sv. Lucija Ic2** phase are boat-shaped fibulae, two-looped knobbed fibulae, three-knobbed fibulae, bronze spectacle fibulae, a long-footed fibula with a ribbed bow or with incisions on the bow (*Pl. 6: 1-4*).¹⁴ A leading type was boat-shaped fibulae. At the time, simple serpentine fibulae with a saddle-shaped bow (type IV according to Tecco Hvala)¹⁵ began to be worn, as evidenced by two graves. Female jewellery was richer and diverse; in addition to fibulae, they included a knobbed torque, bronze band earrings with a grooved surface, and bracelets;¹⁶ while a pin with massive knobs represents an element of male attire.

Of the ceramic finds from the graves of this phase, the most frequent are situlae with strongly everted rims, cylindrical necks, low pedestals that were mainly oxidation fired and usually decorated with red and graphite horizontal stripes and cordons (*Pl. 6: 5*).¹⁷ Bowls with inverted rims and polished or black-coated surfaces are also a characteristic ceramic form in this phase. They appear in two variants: with a lower conical pedestal¹⁸ or with a higher concave pedestal (*Pl. 6: 6*). A situla and a bowl represent the usual combination of pottery grave goods.

In the Sv. Lucija Ic2 phase, urn burials appeared, indicating some changes in the funerary rites.¹⁹ In Graves 122 and 153, a *pithos* with was used as the

urn. The specimen from Grave 153 has strongly everted rim, a cylindrical neck and a narrow base; it has band handles on the shoulder and wavy cordons applied (*Pl. 6: 7*).

Radiocarbon dating of bone samples from four graves (82, 92, 112, 122), attributed to the Sv. Lucija Ic2 phase, showed a timespan from 8th to 6th century BC, and a somewhat earlier date for Grave 92 (between the 9th and 8th centuries BC).²⁰

In the **early Sv. Lucija IIa phase**, a larger number of graves can be attributed; they contain serpentine fibulae with a loop in the bow (Type VIIb according to Tecco Hvala)²¹ and the Sveta Lucija fibulae (*Pl. 8: 3*). They represent new elements of the attire, while most of the other grave goods do not differ from the grave inventories of the previous phase. Accompanying goods in Graves 133 (a pin with a spirally wound head) and 104 (an iron knife and an iron mount) indicate that serpentine fibulae were also worn by men. As regards male attire, multi-knobbed pins were still being used at the time; three identical pins with small globular knobs with intermediate ribs and a conical guard (*Pl. 7: 1-6*) were found in Grave 145.

The graves of this phase contained pedestal situlae, bowls with an inverted rim and a higher pedestal (*Pl. 7: 8-9*), and a goblet (Gr. 104). The pottery was complete or incomplete oxidation-fired and often decorated with red-black horizontal stripes separated by cordons or with black-coated surface.

A great part of the graves from the beginning of the Sv. Lucija IIa phase were burials in urn. As urns, ceramic *pithoi* with cordons were used; an exception is Grave 145 where cremated remains were set into a bronze bucket (*Pl. 7: 7*).

Characteristic elements for both male and female attire of the **later part of the Sv. Lucija IIa phase** are band bow fibulae and serpentine fibulae (Types IIIa, IV and V according to Tecco Hvala).²² In Grave 235, two serpentine fibulae were found with an iron knife and an awl, which are interpreted as male attributes (*Pl. 9: 6-9*).

The goods from the graves of this period usually include one or two vessels. Most common are

¹⁴ Kruh 2014, Fig. 42.3: 1-2; 42.6: 1-3; 42.9: 1; 42.13: 1.

¹⁵ Cf. Tecco Hvala 2014, 131-133.

¹⁶ Kruh 2014, Fig. 42.3: 3-4; 42.6; 42.9; 42.13: 2-6.

¹⁷ *Ib.*, Fig. 42.3: 6.

¹⁸ *Ib.*, Fig. 42.3: 5; 42.9: 3; 42.14: 1.

¹⁹ As indicated by the graves from Most na Soči, the first urn burials in the Sv. Lucija group appeared already at the beginning of the Sv. Lucija Ic phase (cf., e.g., Teržan, Lo Schiavo, Trampuž-Orel 1984-1985, Pl. 7A; 94E; 127C; 155F; 240D). Such an early appearance is not confirmed

with certainty in the case of Kobarid, at least not on the part of the cemetery investigated in 1979.

²⁰ The radiocarbon analyses were performed at the Leibniz Labor für Alterbestimmung und Isotopenforschung Christian-Albrechts-Universität in Kiel (Germany); cf. Kruh 2014, 618, 620-624, 627, Fig. 42.4; 42.7; 42.10; 42.11; 42.15; 42.20.

²¹ Cf. Tecco Hvala 2014, 136-138.

²² Cf. Tecco Hvala 2014, 126-129, 131-134.

goblets (*Pl. 9: 11*) made of a fine-grained fabric mixed with calcium carbonate, and oxidation fired. The surface in several cases shows traces of red coating with graphite horizontal stripes and was often decorated with cordons. Some of these vessels were presumably made on a potter's wheel.

Burials in urns had also been practiced and a ritual on the graves as well; the latter is evidenced by single pottery sherds found in few graves of the Sv. Lucija IIa2 phase. The *pithoi*/urns are decorated with cordons. Most of the single sherds can be attributed to jars (*Pl. 9: 12-13*). In Grave 235, fragments of a cup were found. It differs in the fabric, the firing procedure and in decoration in comparison with similarly shaped cups from the earlier phases (*Pl. 9: 15*).²³

In the Sv. Lucija IIb phase, a repertoire of the grave goods includes two variants of the Sveta Lucija fibulae (with bow finely ribbed or decorated with stripes of incisions), band bow fibulae, Certosa fibulae (Types II, V and XIII according to Teržan),²⁴ and crossbow fibulae (*Pl. 10: 1-4, 6-8; 12: 2*). In Grave 138, two band earrings, decorated with a row of embossed dots were found, while Graves 139 and 87 contained bracelets with snake-head terminals (*Pl. 11: 1*). The bracelets of this type are an element of male attire, as evidenced by the accompanying goods in Grave 139 that included a bronze rectangular belt plate and a weapon (an iron *machaira*) (*Pl. 11: 2-3*).

Several graves contained one or two ceramic vessels, mostly goblets. In Graves 139 and 276, a goblet with a lid was found (*Pl. 11: 4-5; 12: 3-4*). The pottery from this period was made of a fine-grained fabric mixed with quartz instead of calcium carbonate, characteristic for the vessels of the previous phase. The surface of vessels is red or reddish-brown coated or decorated with a black or graphite horizontal stripe between two cordons; also red-painted patterns have been traced (*Pl. 12: 4*).

²³ A similar cup was also found in grave 267 as sole grave good.

²⁴ Cf. Teržan 1976, 320-324, 338-340, Fig. 2; 5.

Pithoi with horizontal cordons was still in use as the urn. Their surfaces are partly brushed, as is evidenced by specimens from the urn Graves 87 and 139 (*Pl. 12: 1*). In other cases, the surface was partly red- or black-coated (*Pl. 10: 9*).

A boat-shaped fibula of the Villach type (*Pl. 12: 5*) is the youngest among the Early Iron Age items from the area excavated in 1979, but no detailed information of its context is provided. The fibulae of this type are known from the sites in Veneto, Friuli, the Posočje region, Austrian Carinthia, and East Tyrol, and are dated between the 5th and 4th century BC.²⁵ The specimen from Kobarid bears an ornament on the bow and a foot most similar to the two fibulae from Gurina and Welzelach, which Gleirscher determined as Variant Gurina.²⁶

Conclusion

Despite the fact that the excavation in 1979 comprised only a part of a vast cemetery, the graves unearthed in this campaign provide a good insight into the burial practices and material culture of the prehistoric inhabitants of the Kobarid basin, owing to their relatively large number and broad time span. Based on the analyses of the burial features and grave goods, we can trace the changes in funerary rites and in the clothing, as well as in the pottery production almost throughout the entire Early Iron Age.

²⁵ Gleirscher 2021, 92.

²⁶ *Ib.*, 84, 97, Fig. 2: 1-2.

Ana Kruh
Goriški muzej Kromberk-Nova Gorica
Grajska cesta 1
SI-5000 Nova Gorica
ana.kruh@goriskimuzej.si

Gr. 231

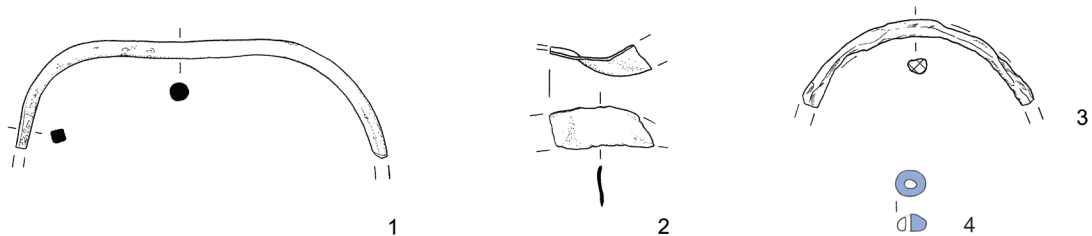

Gr. 238

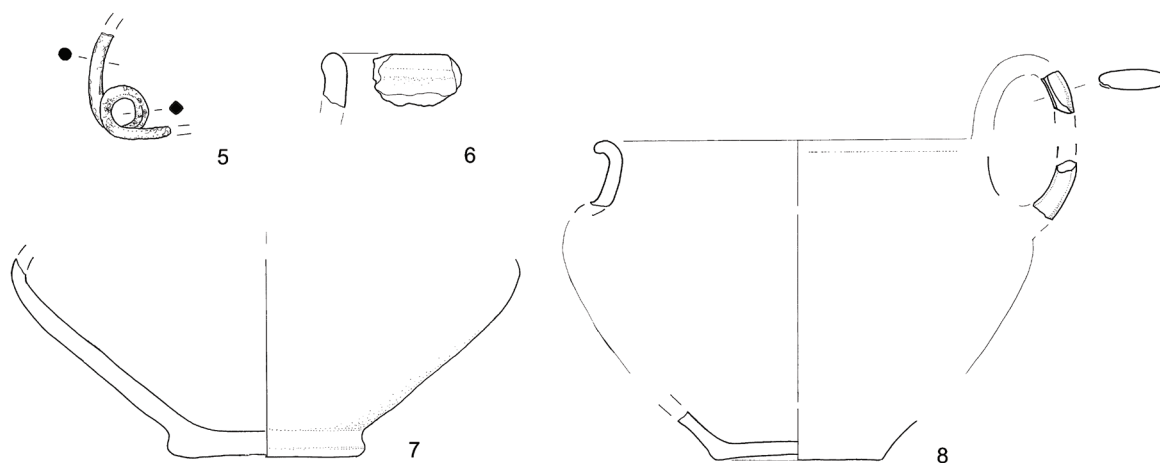

Gr. 131

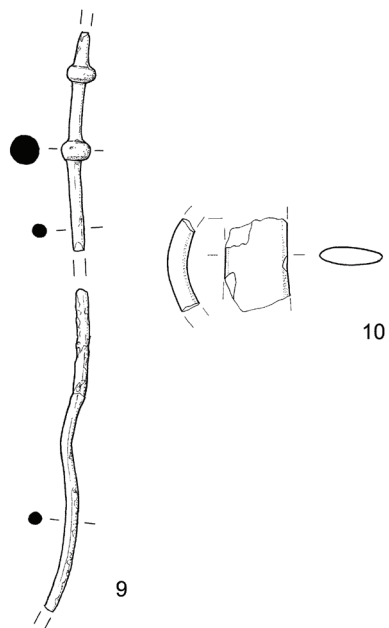

Gr. 167

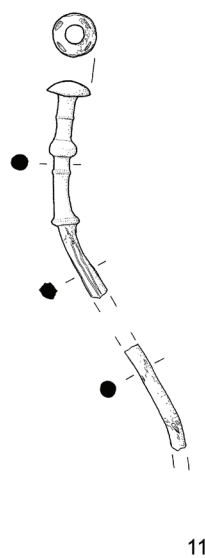

Gr. 18

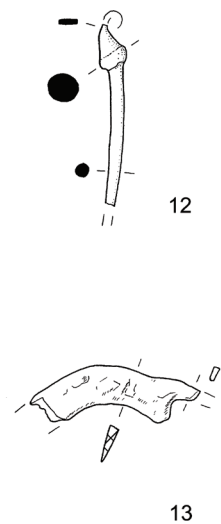

T. 1: Kobarid. Grobovi 18, 131, 167, 231 in 238. 1,2,5,9,11,12 bron; 3,13 železo; 4 steklo; 6-8,10 keramika. M. 1-5,9,11-13 = 1:2; 6-8,10 = 1:3.

Pl. 1: Kobarid. Graves 18, 131, 167, 231 and 238. 1,2,5,9,11,12 bronze; 3,13 iron; 4 glass; 6-8,10 pottery. Scale 1-5,9,11-13 = 1:2; 6-8,10 = 1:3.

Gr. 284

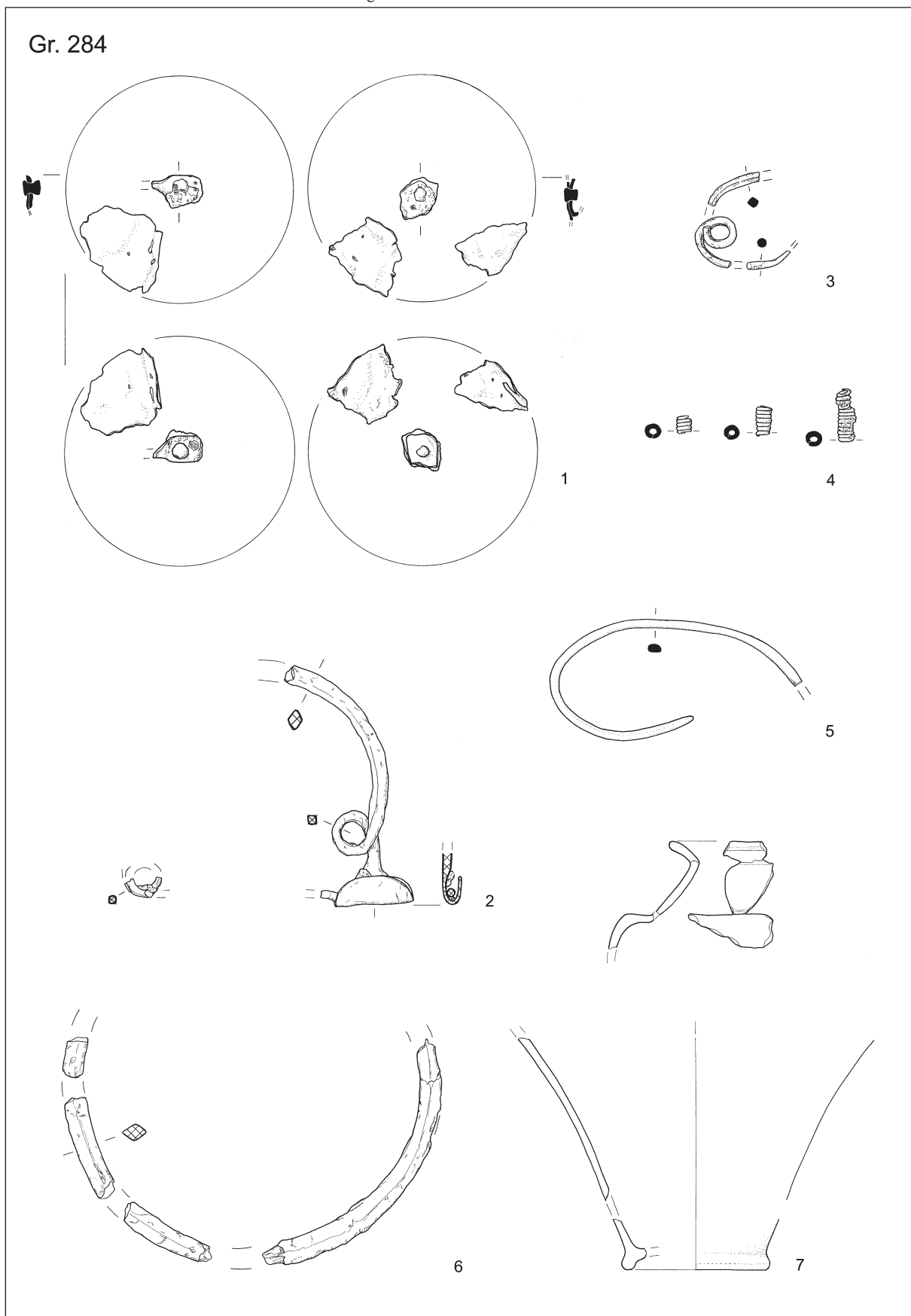

T. 2: Kobarid. Grob 284. 1,3-5 bron; 2,6 železo; 7 keramika. M. 1-6 = 1:2; 7 = 1:3.

Pl. 2: Kobarid. Grave 284. 1,3-5 bronze; 2,6 iron; 7 pottery. Scale 1-6 = 1:2; 7 = 1:3.

Gr. 243

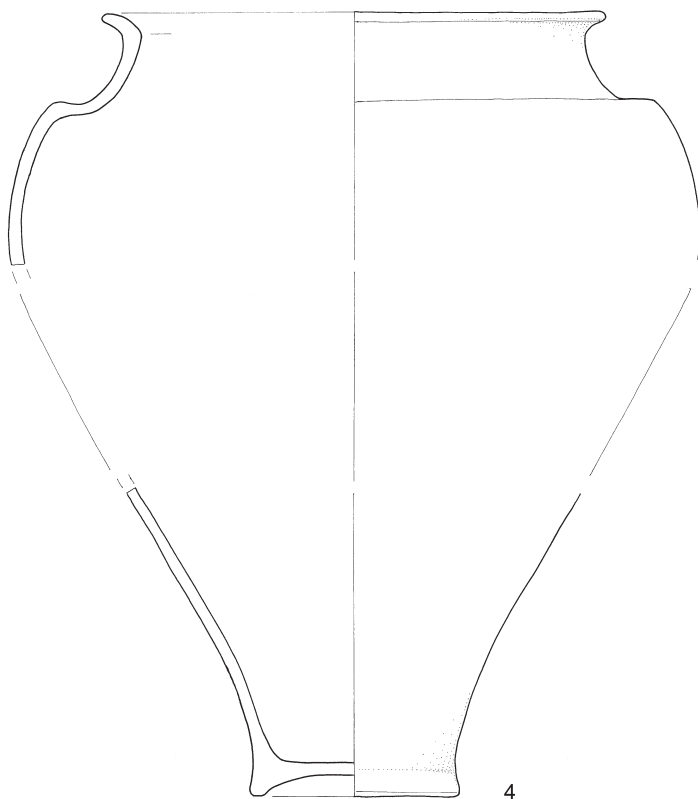
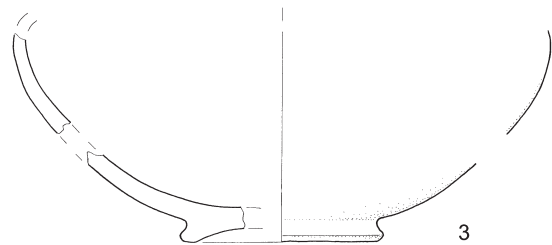
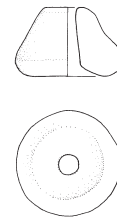
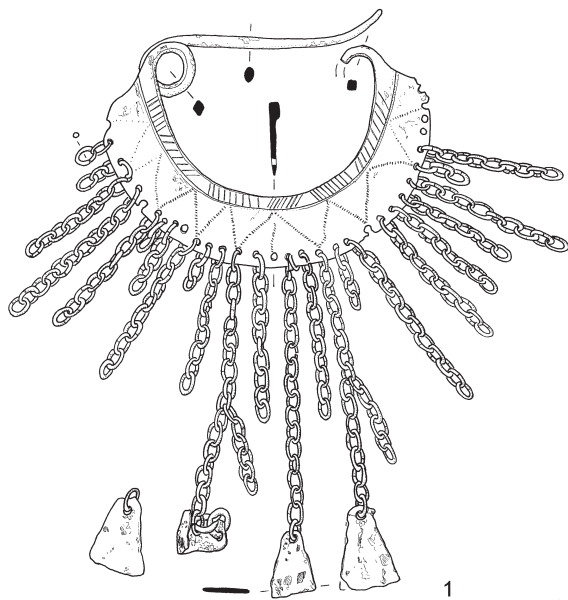

Gr. 134

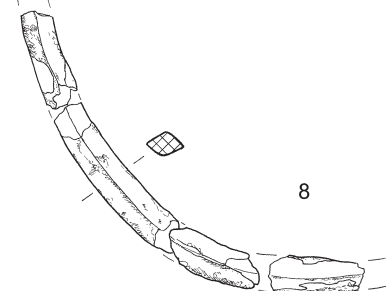
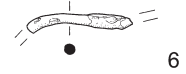

T. 3: Kobarid. Grobova 134 in 243. 1,5,6,7 bronze; 8 železo; 2-4 keramika. M. 1,5-8 = 1:2; 2-4 = 1:3.
 Pl. 3: Kobarid. Graves 134 and 243. 1,5,6,7 bronze; 8 iron; 2-4 pottery. Scale 1,5-8 = 1:2; 2-4 = 1:3.

Gr. 134

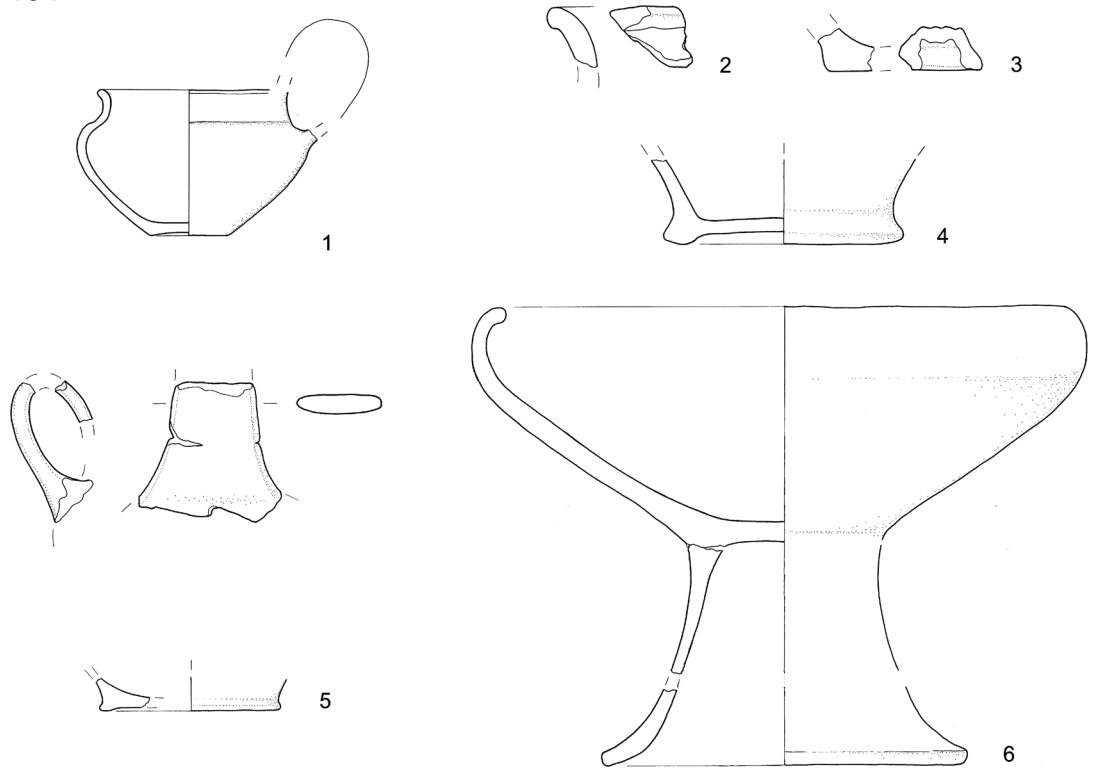

Gr. 193

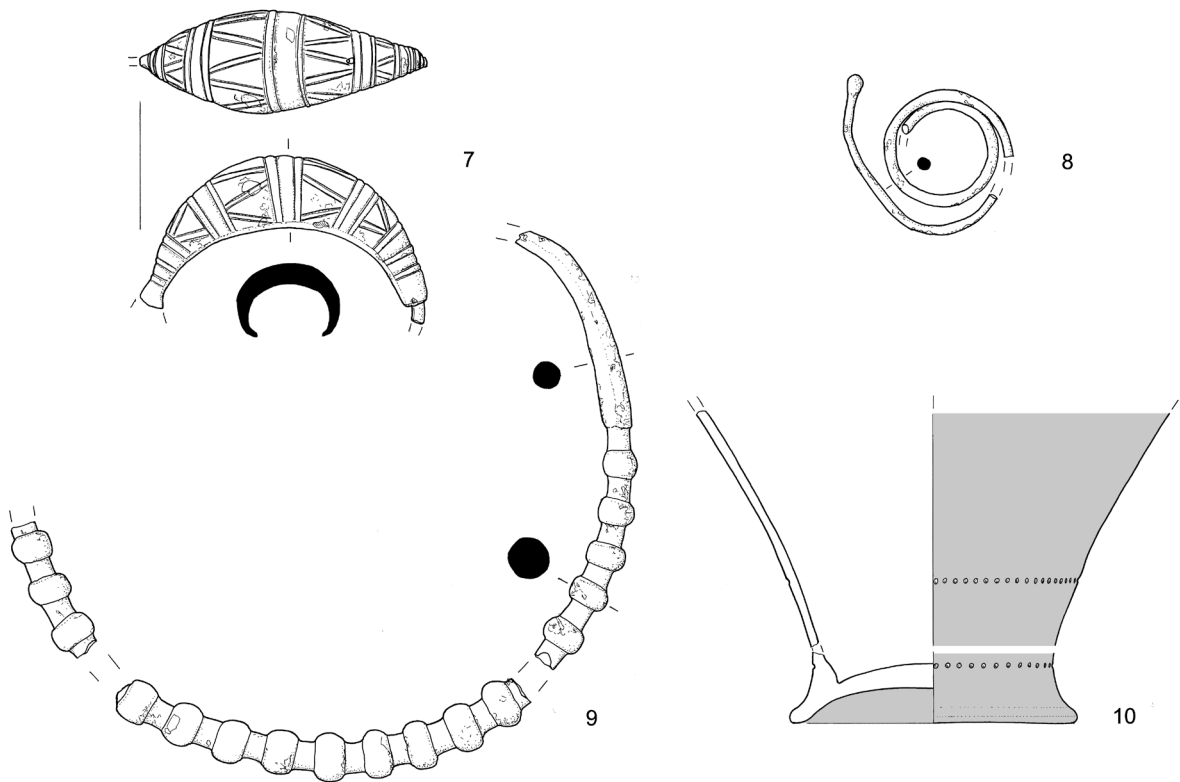

T. 4: Kobarid. Grobova 134 in 193. 1-6,10 keramika; 7-9 bron. M. 7-9 = 1:2; 1-6,10 = 1:3.

Pl. 4: Kobarid. Graves 134 and 193. 1-6,10 pottery; 7-9 bronze. Scale 7-9 = 1:2; 1-6,10 = 1:3.

Gr. 78

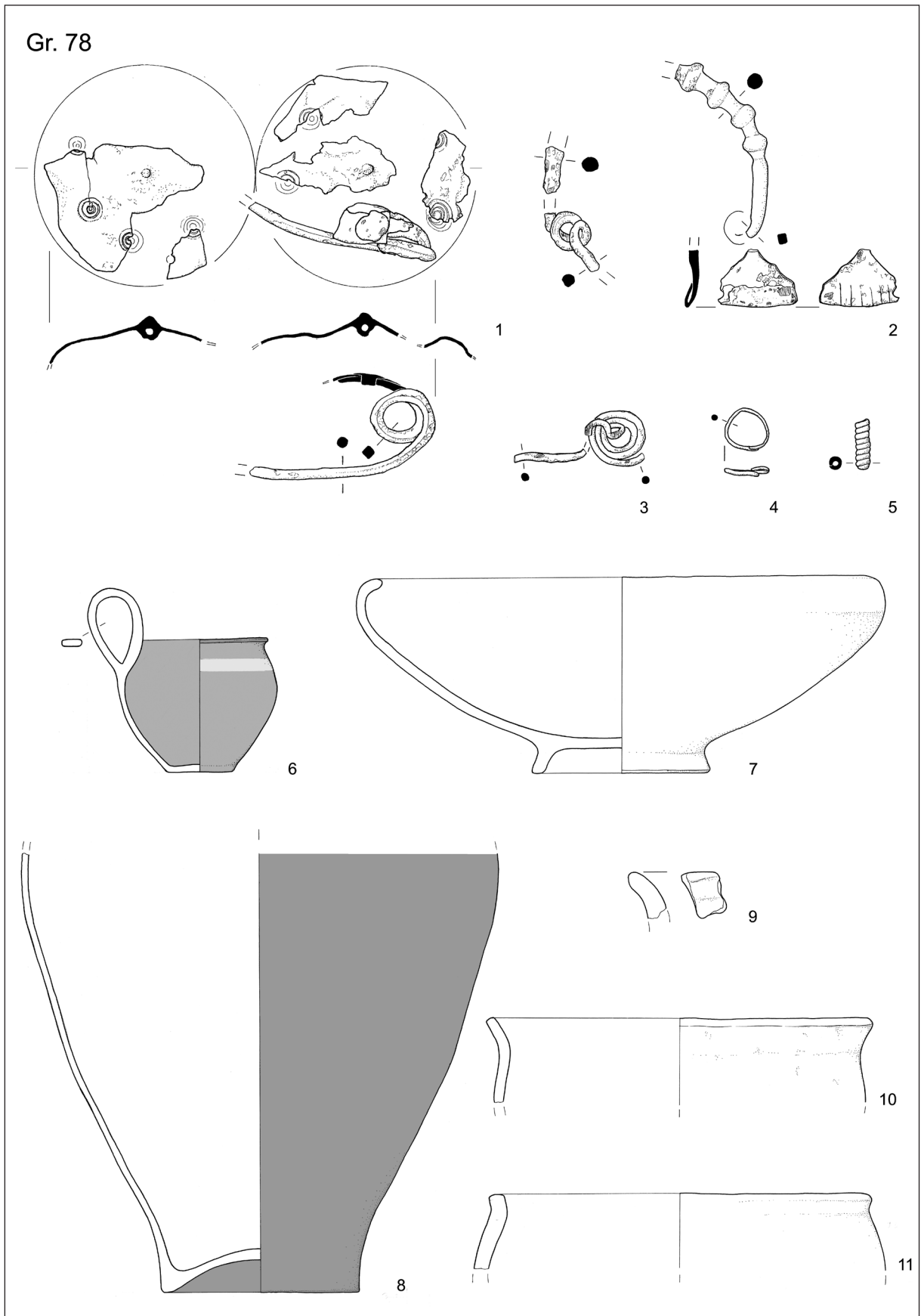

T. 5: Kobarid. Grob 78. 1-5 bron; 6-11 keramika. M. 1-5 = 1:2; 6-11 = 1:3.

Pl. 5: Kobarid. Grave 78. 1-5 bronze; 6-11 pottery. Scale 1-5 = 1:2; 6-11 = 1:3.

Gr. 153

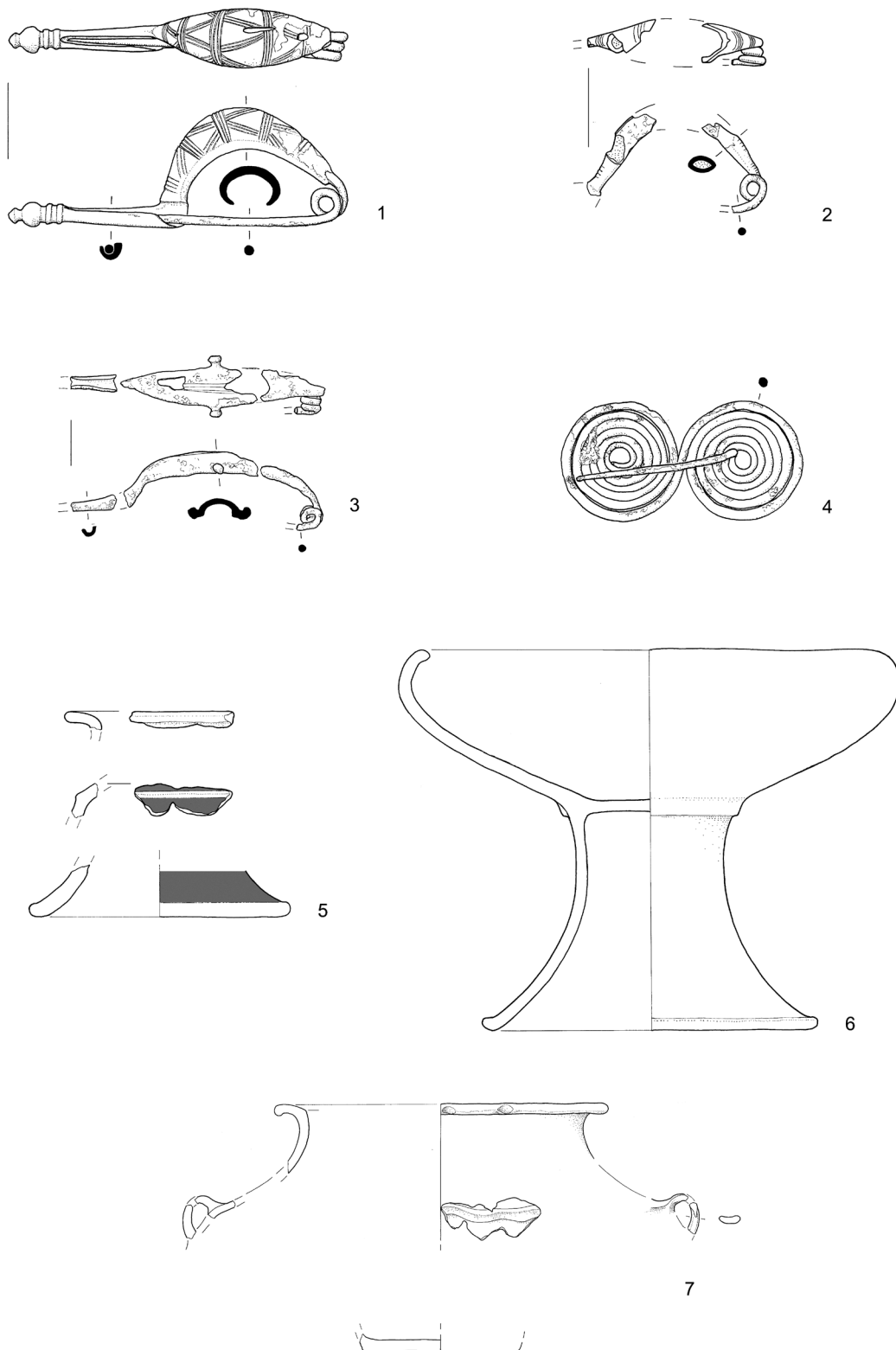

T. 6: Kobarid. Grob 153. 1-4 bron; 5-7 keramika. M. 1-4 = 1:2; 5,6 = 1:3; 7 = 1:6.

Pl. 6: Kobarid. Grave 153. 1-4 bronze; 5-7 pottery. Scale 1-4 = 1:2; 5,6 = 1:3; 7 = 1:6.

Gr. 145

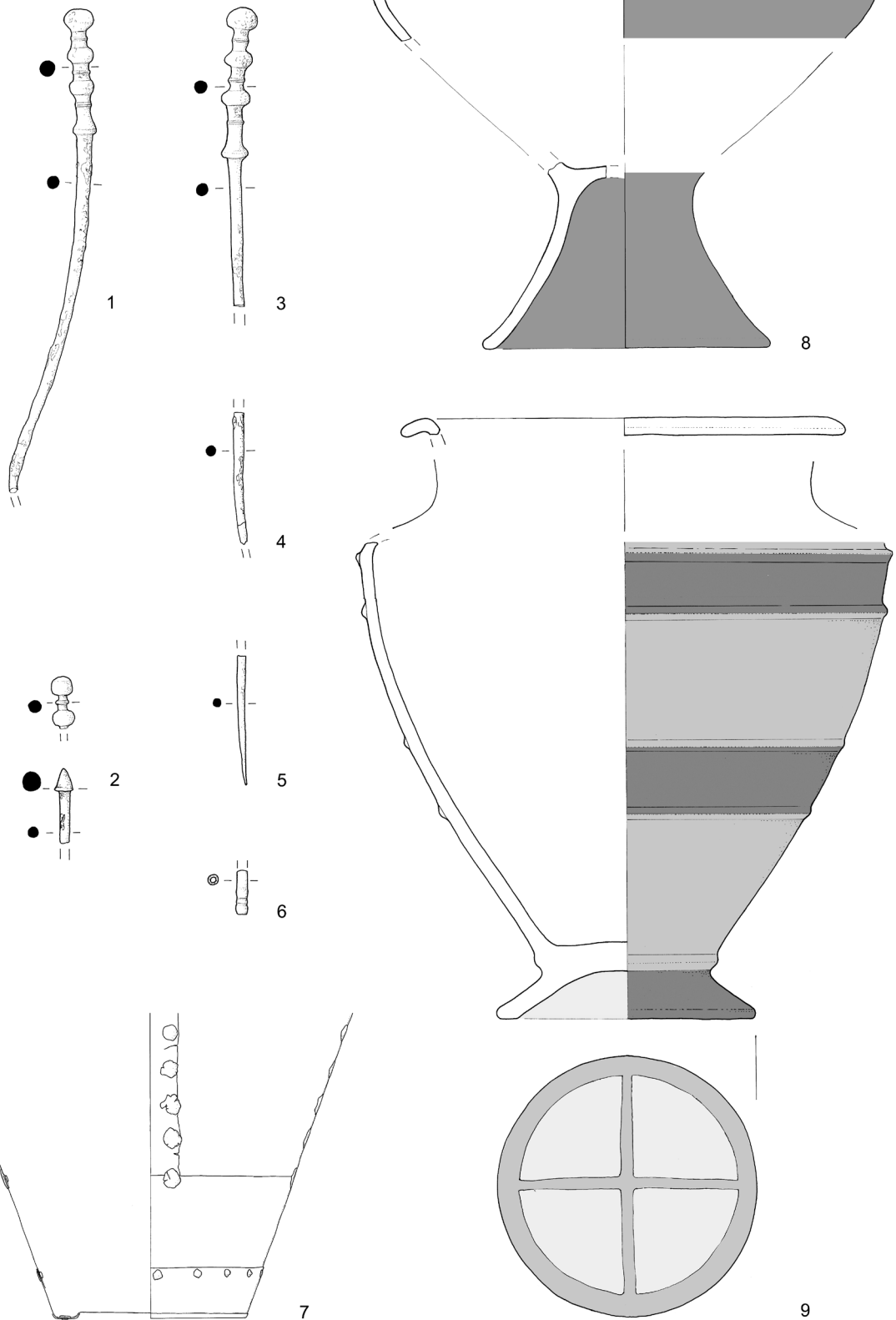

T. 7: Kobarid. Grob 145. 1-5,7 bron; 6 kost; 8,9 keramika. M. 1-6 = 1:2; 8,9 = 1:3; 7 = 1:6.

Pl. 7: Kobarid. Grave 145. 1-5,7 bronze; 6 bone; 8,9 pottery. M. 1-6 = 1:2; 8,9 = 1:3; 7 = 1:6.

Gr. 209

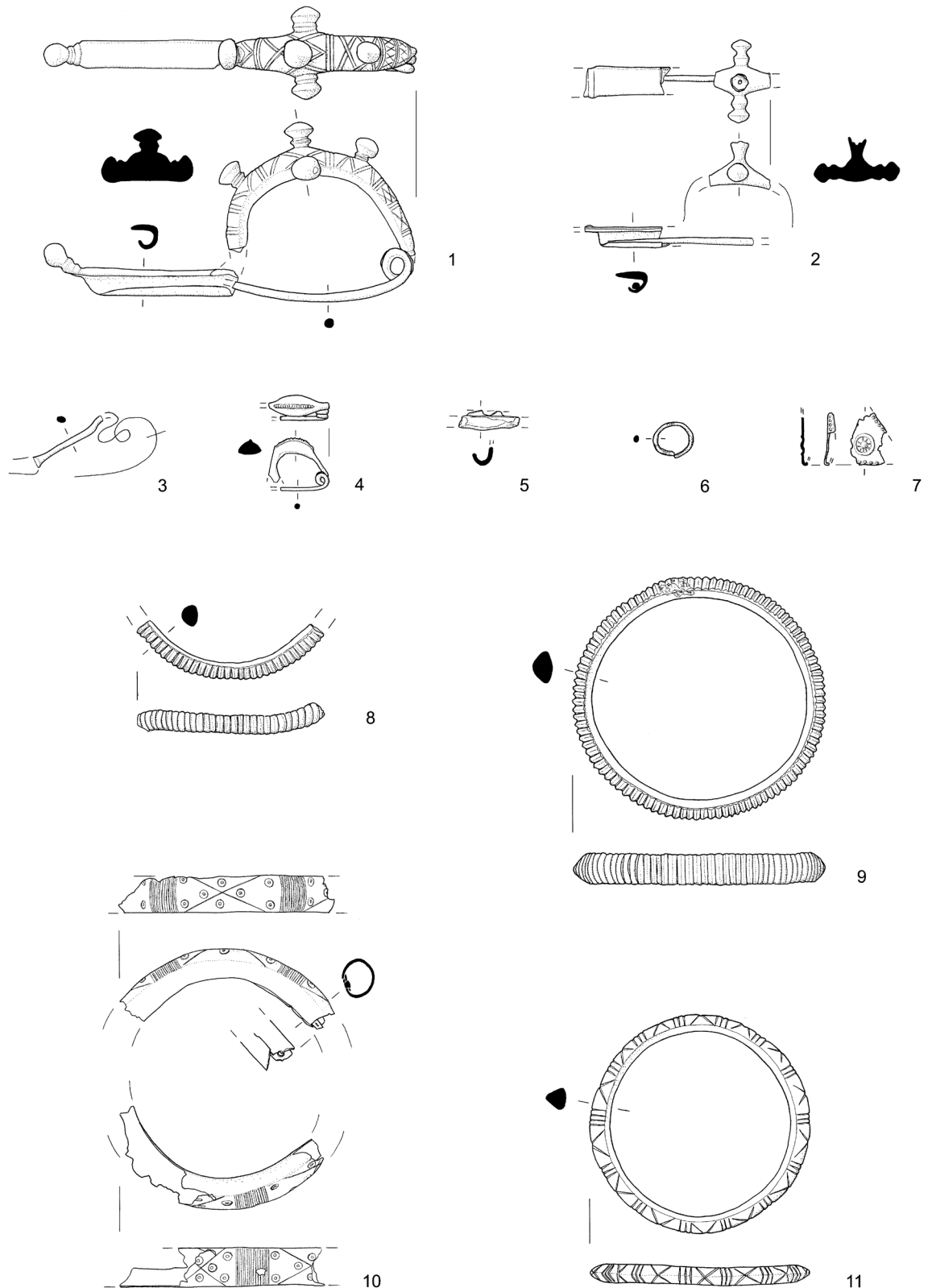

T. 8: Kobarid. Grob 209. Vse bron. M. = 1:2.

Pl. 8: Kobarid. Grave 209. All bronze. Scale = 1:2.

Gr. 209

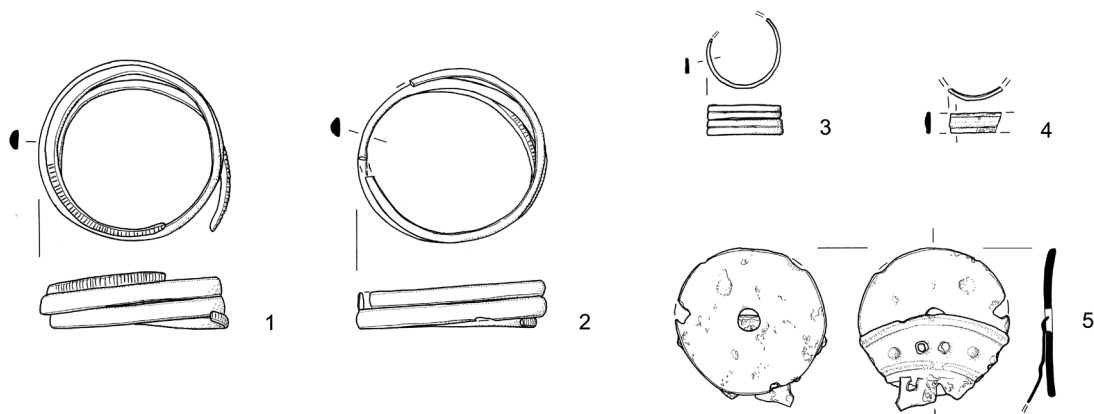

Gr. 235

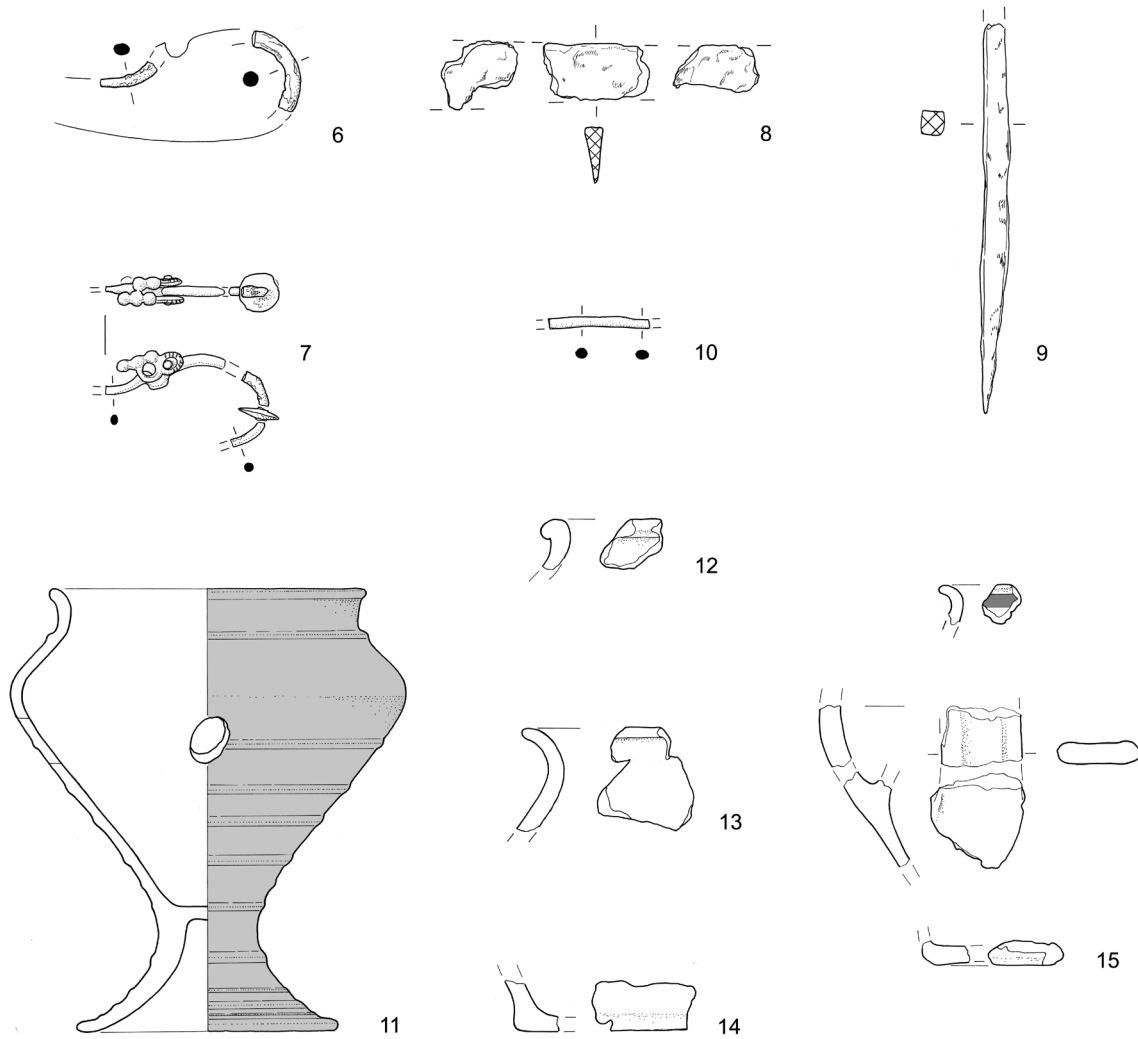

T. 9: Kobarid. Grobova 209 in 235. 1-7,10 bronze; 8,9 železo; 11-15 keramika. M. 1-10 = 1:2; 11-15 = 1:3.
 Pl. 9: Kobarid. Graves 209 and 235. 1-7,10 bronze; 8,9 iron; 11-15 pottery. Scale 1-10 = 1:2; 11-15 = 1:3.

Gr. 48

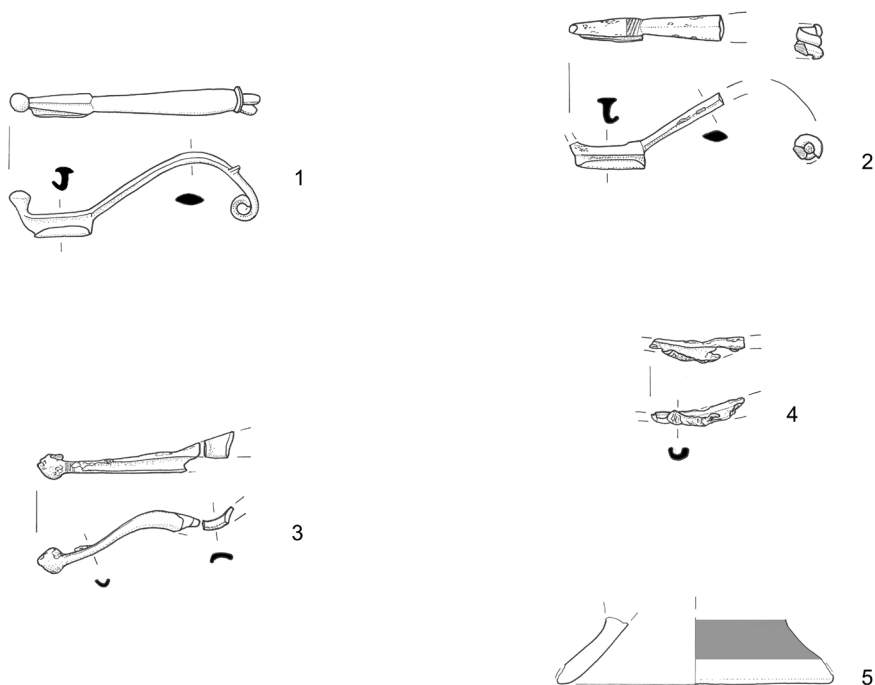

Gr. 46

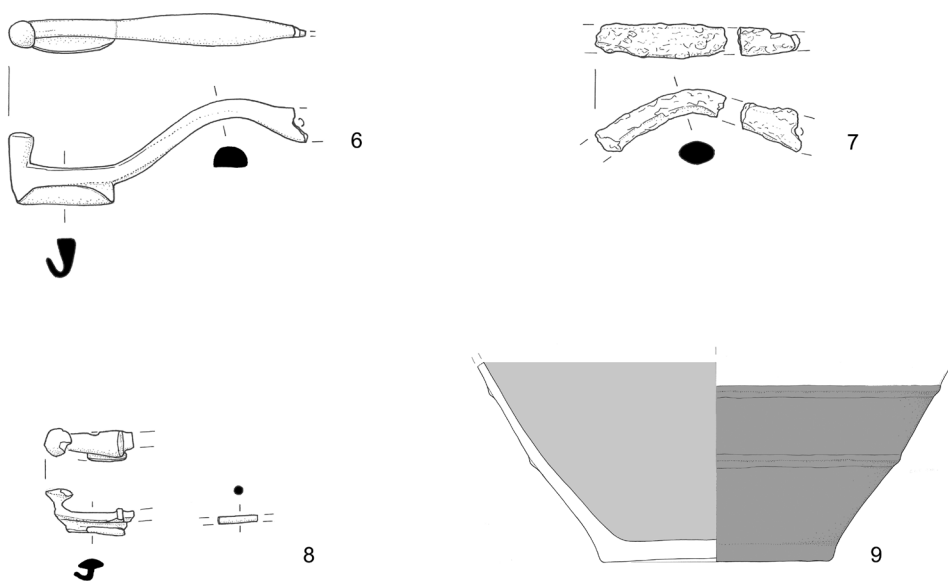

T. 10: Kobarid. Grobova 46 in 48. 1-4,6-8 bron; 5,9 keramika. M. 1-4,6-8 = 1:2; 5 = 1:3; 9 = 1:6.

Pl. 10: Kobarid. Graves 46 and 48. 1-4,6-8 bronze; 5,9 pottery. Scale 1-4,6-8 = 1:2; 5 = 1:3; 9 = 1:6.

Gr. 139

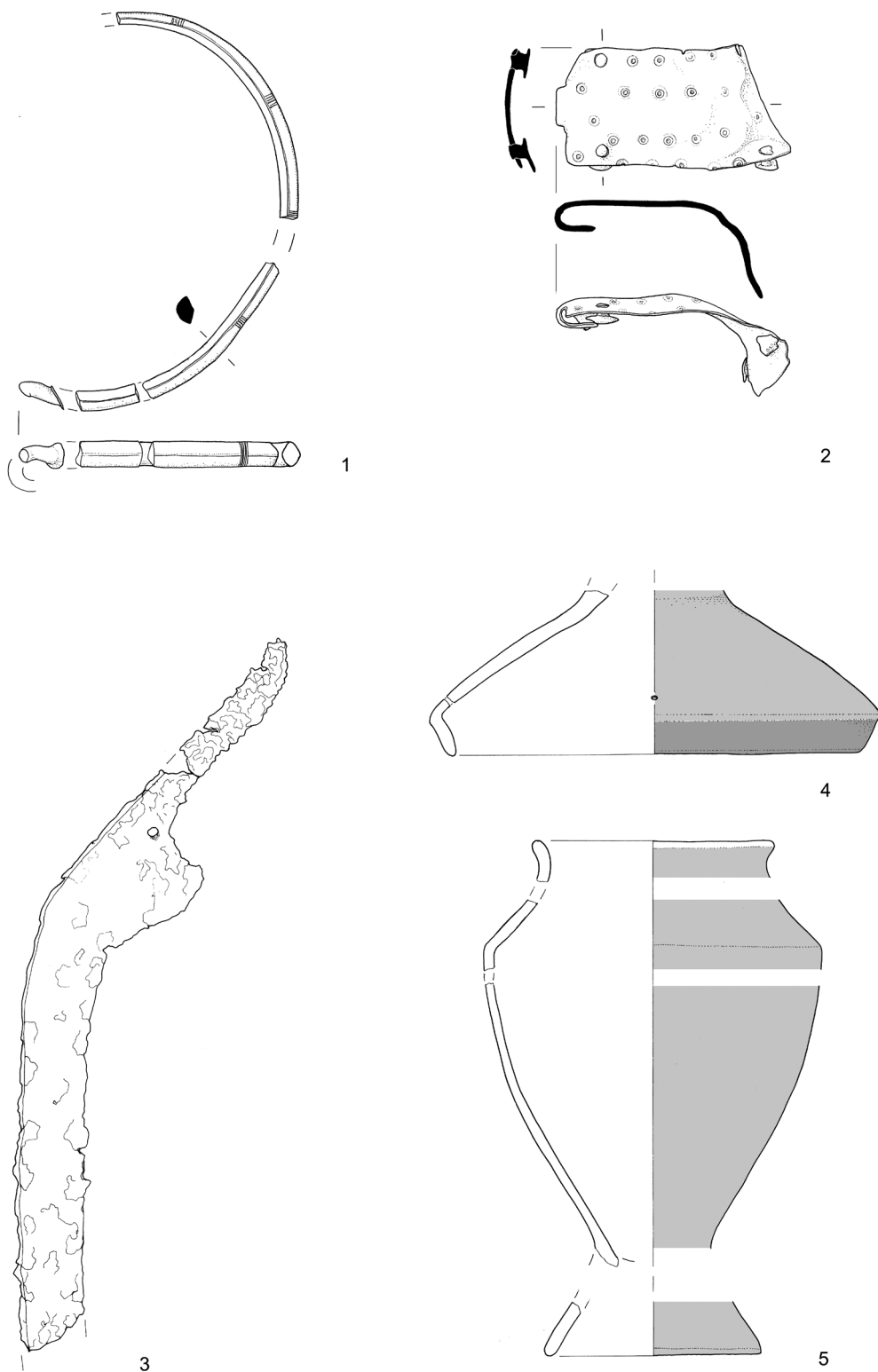

T. 11: Kobarid. Grob 139. 1,2 bron; 3 železo; 4,5 keramika. M. 1,2 = 1:2; 3-5 = 1:3.

Pl. 11: Kobarid. Grave 139. 1,2 bronze; 3 iron; 4,5 pottery. Scale 1,2 = 1:2; 3-5 = 1:3.

Gr. 139

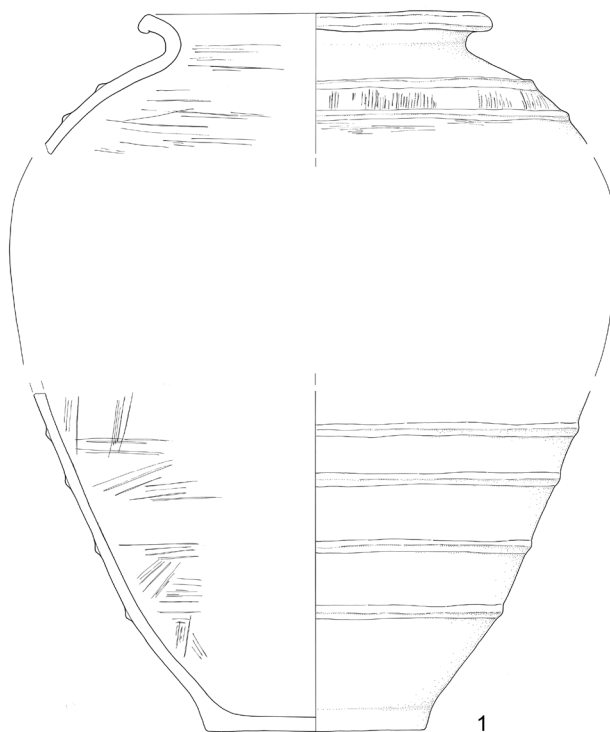

Gr. 276A

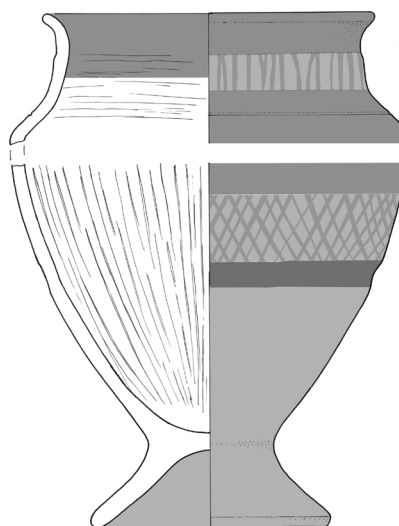
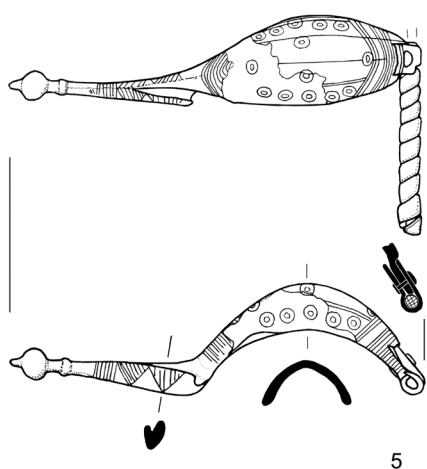
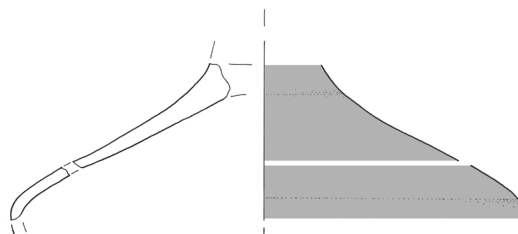
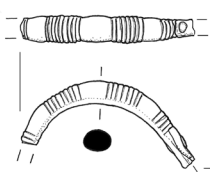

T. 12: Kobarid. Grobovi 139, 276A in posamična najdba (5). 2,5 bron; 1,3,4 keramika. M. 2,5= 1:2; 3,4 = 1:3; 1 = 1:6.
 Pl. 12: Kobarid. Graves 139, 276A and a stray find (5). 2,5 bronze; 1,3,4 pottery. Scale 2,5= 1:2; 3,4 = 1:3; 1 = 1:6.