

# Ulaka nad Starim trgom pri Ložu v starejši železni dobi

## Ulaka above Stari trg pri Ložu in the Early Iron Age

Boštjan LAHARNAR, Ida MURGELJ

### Izvleček

V članku obravnavamo skupino predmetov iz starejše železne dobe, ki so jih v devetdesetih letih 20. stoletja nestrokovno izkopali na območju Ulake nad Starim trgom pri Ložu. Predmeti so bili grobni pridatki in del jih izvira iz dekliškega skeletnega groba. Datacijo v starejšo železno dobo nakazujejo v prvi vrsti fibule – čolničasta, kačasta in certoške. Grobovi in posamične najdbe z območja naselbine nakazujejo, da je bilo v starejši železni dobi na Ulaki gradišče, ki je verjetno po zatonu Križne gore prevzelo vodilno vlogo v Loški dolini.

**Ključne besede:** Slovenija; Notranjska; Ulaka nad Starim trgom pri Ložu; starejša železna doba; naselbina; grobovi; arheološke najdbe

### Abstract

The contribution discusses a group of objects that unauthorised treasure hunters dug up in the 1990s using a metal detector in the area of Ulaka above Stari trg pri Ložu (Loška dolina, SW Slovenia). The objects are grave goods and part of them comes from the inhumation grave of a girl. The goods, particularly the fibulae – of the boat, serpentine and Certosa types – point to the Early Iron Age. The burials and stray finds from the area of the settlement reveal that Ulaka hosted a hillfort in the Early Iron Age, which presumably took over the leading role in the Loška dolina after the decline of the hillfort on Križna gora.

**Keywords:** Slovenia; Notranjska; Ulaka above Stari trg pri Ložu; Early Iron Age; settlement; graves; archaeological finds

### NASELBINA

Ulaka je planotasta vzpetina (vrh na 683 m n. v.), ki se dviguje približno 100 m nad dolino zahodno od Starega trga pri Ložu. Najdišče naselbine obsega površino 5 ha položnega vrha ovalne oblike, ki meri v dolžino 260 m in v širino 250 m. Severno od njega se razprostira kraški svet skalnih grebenov in vrtač, medtem ko so ostala, položnejša pobočja Ulake manj razgibana (*sl. 1; 2*).

Zanimanje raziskovalcev za arheološke sledove in najdbe na Ulaki sega do Janeza Ludvika Schönlebna in Janeza Vajkarda Valvasorja, ki sta jo povezovala z japonskim mestom Terpo. Njuno tezo je sprejelo

več poznejših avtorjev,<sup>1</sup> še vedno pa je zasidrana med lokalnim prebivalstvom.

Najpomembnejše arheološke raziskave na Ulaki je opravil Walter Schmid, ki je v tridesetih letih 20. st. velikopotezno izkopaval. Rezultatov mu zaradi začetka druge svetovne vojne ni uspelo celovito objaviti. Na podlagi dokumentacije Schmidovih izkopavanj, takratnih časopisnih člankov in drobnih najdb, ki jih hrani Narodni muzej Slovenije (NMS), je revizijsko študijo izsledkov njegovih raziskav za magistrsko nalogo pripravil Andrej Gaspari. Kljub pomanjkljivi dokumentaciji in z današnjega

<sup>1</sup> O zgodovini raziskav Gaspari 2020, 146.

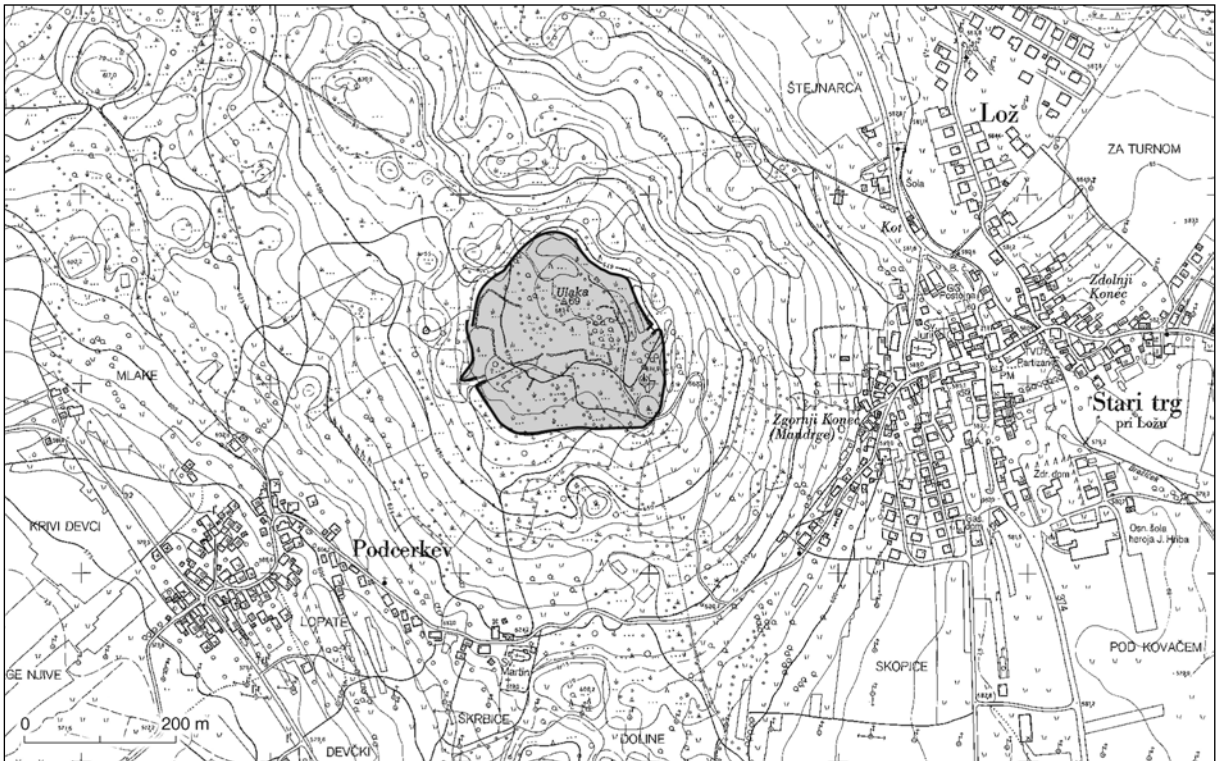

Sl. 1: Lega najdišča Ulaka nad Starim trgom pri Ložu. Označeno je domnevno območje prazgodovinskega gradišča. M. = 1:10000.

Fig. 1: Location of the Ulaka site above Stari trg pri Ložu. The marked area represents the presumed area of the prehistoric hillfort. Scale = 1:10000. (Vir / Source: ©GURS, TTN5; pomanjšano / reduced)

gledišča neustrezni metodi Schmidovih izkopavanj je izluščil pomembne izsledke o najdišču.<sup>2</sup>

Na Ulaki je bila naselbina v rimski dobi. Schmid je izkopal več hiš, medtem ko sta natančnejši vpogled v njeno tlorisno zasnovo omogočili analiza in arheološka interpretacija lidarskih podatkov (sl. 2). Rimske (pol)vkopane stavbe so sledile tradiciji notranjskega stavbarstva, ki sega vsaj do mlajše železne dobe.<sup>3</sup>

Prva faza rimskega vojaškega tabora na Nadleškem hribu, 500 m zračne črte južno od Ulake, rimski tabor na severozahodnem sedlu pod njo in številne rimske vojaške najdbe pričajo o spopadu med domačini in Rimljani v času rimskega osvajanja, najverjetneje v obdobju Cezarjevega prokonzulata v Galijah in Iliriku (59–49 pr. n. št.) ali med Oktavijanovo ilirsko vojno (35–33 pr. n. št.).<sup>4</sup>

O srednje- in predvsem poznolatski poselitvi priča veliko posamičnih najdb, med katerimi

izstopajo umetelni predmeti noše, npr. obeski sklepancev s človeško glavo in različne fibule.<sup>5</sup>

Schmid je menil, da na vrhu Ulake v starejši železni dobi ni bilo naselbine, ta naj bi po njegovem ležala na jugozahodnih in zahodnih pobočjih.<sup>6</sup> Vendar se zdi verjetneje, da sta gradišče iz mlajše železne dobe in rimska pozidava Ulake nasledila starejše gradišče. Menimo, da je obod rimske naselbine sledil poteku obzidja železnodobnega gradišča. Veliko obzidnega kamena železnodobnega gradišča so verjetno uporabili za gradnjo rimske naselbine in novoveških zidov parcelnih mej ter za žganje apna. Prazgodovinskemu obzidju danes sledimo v ostrem prehodu med terasami naselbinskega platoja in pobočjem, legi domnevnih vhodov ter ruševinskih grobljah, ki so se najbolj ohranile na severozahodnem in severnem robu naselbinskega območja (sl. 1; 2).

Poselitev gradišča na vrhu Ulake v starejši železni dobi nakazujejo posamične najdbe. Med njimi so površinske najdbe odlomkov keramičnega posodja

<sup>2</sup> Gaspari 2000; 2020.

<sup>3</sup> Gaspari 2020, 153–156.

<sup>4</sup> Laharnar 2016; Laharnar, Lozić 2016; Laharnar et al. 2018, 35; Laharnar, Lozić 2017, D62–D67.

<sup>5</sup> Guštin 1979, 33, t. 5: 1,2; 4; Laharnar, Turk 2017, 154, sl. 177.

<sup>6</sup> Schmid 1937, 17.

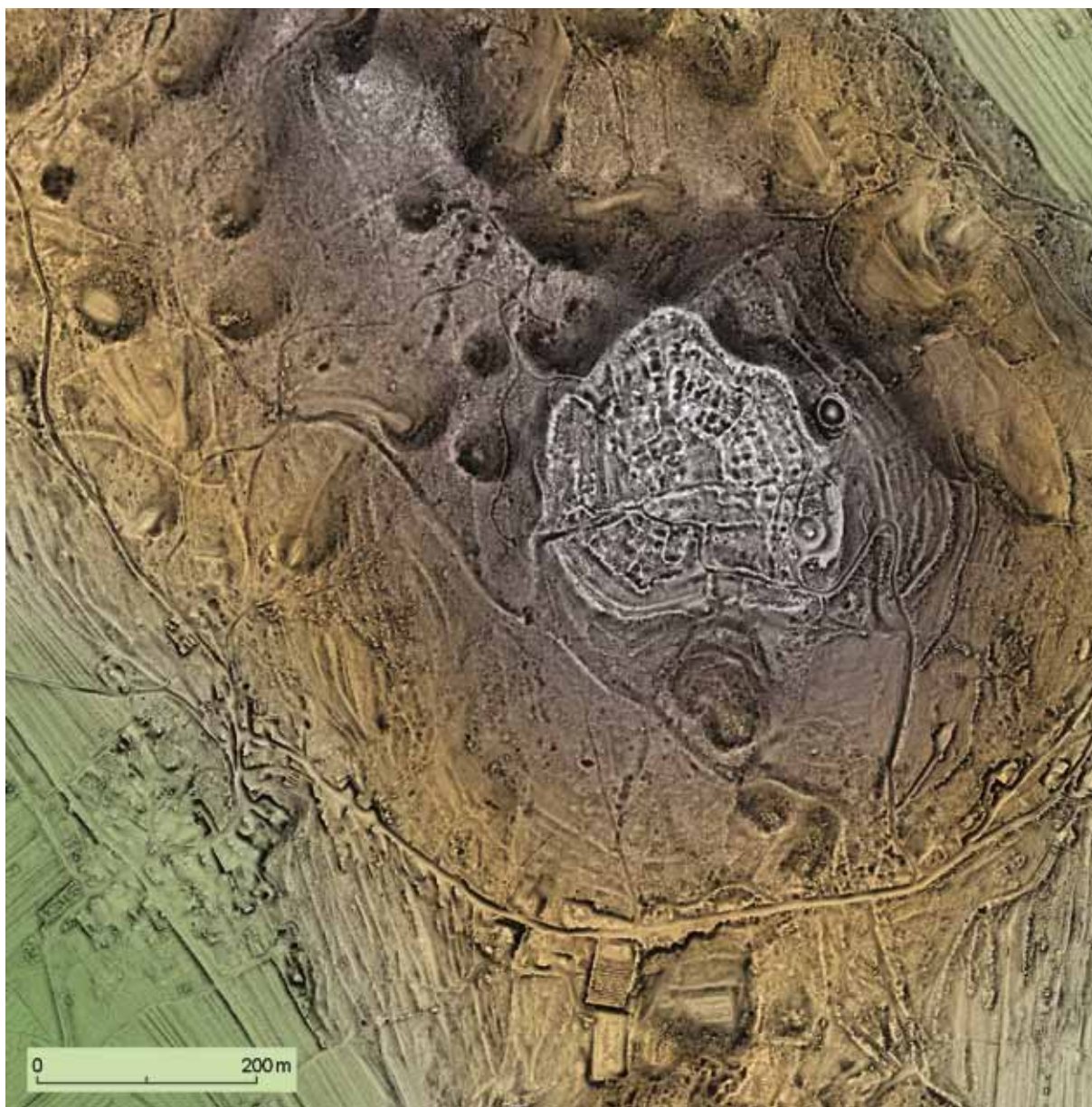

Sl. 2: Ulaka nad Starim trgom pri Ložu. Prikaz digitalnega modela reliefa po lidarskih podatkih.

Fig. 2: Ulaka above Stari trg pri Ložu. Digital relief model derived from LiDAR data.

(Vir / Source: ©ARSO)

in svitkov<sup>7</sup> ter posamični kovinski predmeti, ki so jih našli iskanci z detektorji kovin in jih hrani NMS. Med njimi so odlomki bronastih uhatih sekir in različnih ingotov iz obdobja med 10./8. in 5. st. pr. n. št. (*t. I: 6–12*).<sup>8</sup> Z mlajšo datacijo teh predmetov (8.–5. st. pr. n. št.) se časovno ujema prvi poseliteni vrh, ki ga je Ulaka dosegla v starejši železni

dobi in se zrcali v najdbah zaključka falere vrste Hallstatt<sup>9</sup> (*t. I: 2*), odlomku narebrenе zapestnice (*t. I: 3*), odlomkih križnih ataš kotličev (*t. I: 4,5*) in verjetno živalske figurice (*t. I: 1*). Na Ulaki so morda našli mladohalštatske obeske vrste Kastav Ib (*t. I: 13–15*).<sup>10</sup>

<sup>7</sup> Boštjan Laharnar, Topografski zapisniki 2008–2020, arhiv Arheološkega oddelka NMS.

<sup>8</sup> Trampuž Orel, Heath 1998, Fig. 4: Ulaka P19529č; Teržan 2008, 297–299; Pavlin, Turk 2014; Nanut 2018; Laharnar 2018, 221–222; Turk 2018, 398–400, 402–404.

<sup>9</sup> Gleirscher 1993, 50–52, sl. 8: 17; Teržan 2008, 281–282.

<sup>10</sup> Predmeti so navedeni (opis, risbe, fotografije) v popisu najdb v zasebni hrambi (arhiv Arheološkega oddelka NMS). Najdiščni podatki obeskov (*t. I: 13–15*) so nezanesljivi. Po pripovedovanju pokojnega zbiratelja starin in nekdanjega hranitelja predmetov župnika Franceta Oražma iz Zasipa

## GROBIŠČE

### Akcesija 1936

Poleg posamičnih najdb z območja naselbine so iz starejše železne dobe predmeti, ki jih je Walter Schmid pridobil leta 1936 (*t. 2*).<sup>11</sup> Schmid v poročilu o raziskavah na Ulaki pravi: "Na zahodnem pobočju Ulake je več plitvih gomil; pred leti so v Hlepinovi ogradi v eni gomili odkrili zapestnice z vrsto spiral in certoško zapono."<sup>12</sup> Več o okoliščinah odkritja izvemo v inventarni knjigi in kartoteki prazgodovinskih najdb v Narodnem muzeju Slovenije. Tam piše, da najdbe izvirajo iz gomile pod Ulako, Schmidu pa jih je izročil kmet, ki je trdil, da je našel veliko tovrstnih predmetov in je z njimi celo lotal. Poleg certoške fibule in zapestnic (*t. 2: 1–6*) je kmet našel več keramičnih najdb: odlomka svitkov z vtiski (*t. 2: 11,12*) ter odlomke posodja z okrasom razčlenjenih reber in odtisi prstov (*t. 2: 7–10*).

Kljub analizi lidarskih podatkov, poizvedovanju med domačini in večkratnim topografskim obhodom navedb o gomili ali o plitvih gomilah na zahodnih pobočjih Ulake ne moremo potrditi.

### Akcesija 1997

Leta 1997 je NMS iz ljubljanske starinarnice Solidus pridobil večjo skupino arheoloških predmetov (*t. 3–8*). Akcisijski podatki so skopi in navajajo zgolj, da so najdbe odkrili z detektorjem kovin (storilci niso znani) na Ulaki. Predmeti naj bi izvirali iz enega groba.<sup>13</sup> Po Gaspariju so najdbe našli "na prevalu severno od Ulake",<sup>14</sup> česar pa nam med našo raziskavo ni uspelo potrditi.

Ob prihodu v muzej so bili predmeti neočiščeni, držala se jih je plast zemlje, nekaj jih je bilo sprijetih z zemljeno grudo. Fotografije in opisi stanja predmetov pred konservacijo omogočajo opažanja o prvotni legi nekaterih najdb (*t. 6; 7*).

pri Bledu (pozneje je najdbe zamenjal za novce drugega zbiratelja) mu je domnevni najditelj zatrdil, da je obesek (*t. 1: 15*) našel blizu Cerknice, predmeta (*t. 1: 13,14*) pa nekje v Vipavski dolini (tako jih objavlja Gleirscher 2014, 90, sl. 10: 3–5). Pozneje je Oražem trdil, da so vsi trije obeski iz bližine Cerknice, morda z Ulake. O obeskih vrste Kastav Ib glej Blečić Kavur 2019.

<sup>11</sup> Guštin 1979, 33, t. 5: 3,5,7.

<sup>12</sup> Schmid 1937, 17.

<sup>13</sup> Akcesija za leto 1997, arhiv Arheološkega oddelka NMS.

<sup>14</sup> Gaspari 2020, 151.

Obesek, sestavljen iz treh očalastih obeskov, ki so povezani z zapognjenim pločevinastim trakom (*t. 3: 3*), je visel na kačasti fibuli s sedlastim lokom (*t. 3: 2; 6: 1*).

Manjši spiralni zapestnici (*t. 3: 5,7*) sta tičali v večjih spiralnih zapestnicah (*t. 3: 4,6; 7: 1,2*).

Konservatoriki<sup>15</sup> sta pri čiščenju para zapestnic (*t. 3: 6,7; 7: 2*) v zemlji, ki ju je sprijemala, našli 8 odlomkov koščic in človeški prstnici.<sup>16</sup> Med njima je bila tudi medialna prstnica z nezaraščeno bazo, kar pomeni, da je pripadala otroku (glede na nakit najverjetneje deklici), staremu od 2 do 13. leta in pol.<sup>17</sup>

Certoške fibule (*t. 5: 1–3*) in ena od jantarnih jagod (*t. 5: 16*) so bile tesno skupaj v isti grudi zemlje (*t. 7: 3*).

## Tipološko-kronološka opredelitev najdb (akcesija 1997)

### Fibule

*Čolničasta fibula* je podobna drugim fibulam tega tipa z najdišč notranjske skupine (*sl. 3*). To so velike fibule z izrazito širokim lokom. Povezuje jih poseben način izdelave, saj jih niso ulili in skovali v enem kosu, temveč so lok z nogo izdelali posebej ter nanj zakovičili iglo s peresovino iz dveh navojev. Zakovičene igle notranjskih čolničastih fibul torej niso popravila, ampak gre za dvodelno izdelavo fibul. Fibule so tudi popravljali, kar dokazuje primerka z Gradišča na Slivnici in iz Šmihela s popravljenim lokom (*sl. 3: 1,5*), ki sta fibuli z Ulake tudi zelo podobni po okrasu. Fibula iz Šmihela (*sl. 3: 5; 4: zgoraj*) ima na nogi svinčen gumb, v ležišče za iglo so ga pričvrstili s pomočjo nosilca iz zapognjene bronaste pločevine. Železna korozija okoli bronastih zakovic na zadnjem delu loka nakazuje, da je imela fibula verjetno prikovičeno železno iglo.

<sup>15</sup> Predmete sta konservirali Irma Langus in Anita Virag, obe Oddelek za konserviranje in restavriranje, NMS. Sonja Perovšek je posredovala dokumentacijo o restavratorskih postopkih in fotografije predmetov, ki jih hrani Oddelek za konserviranje in restavriranje NMS, pred konservacijo predmetov (*t. 6, 7*) in po njej.

<sup>16</sup> NMS, Inv. št. P21385.

<sup>17</sup> Baze prstnic nastanejo pri otrocih, starejših od 2 let. Deklicam se baze prstnic zarastejo do 13. leta in pol, fantom do 16. leta. Za ekspertizo se zahvaljujeva Tamari Leskovar (Center za interdisciplinarne raziskave v arheologiji, Oddelek za arheologijo, Filozofska fakulteta, Univerza v Ljubljani).

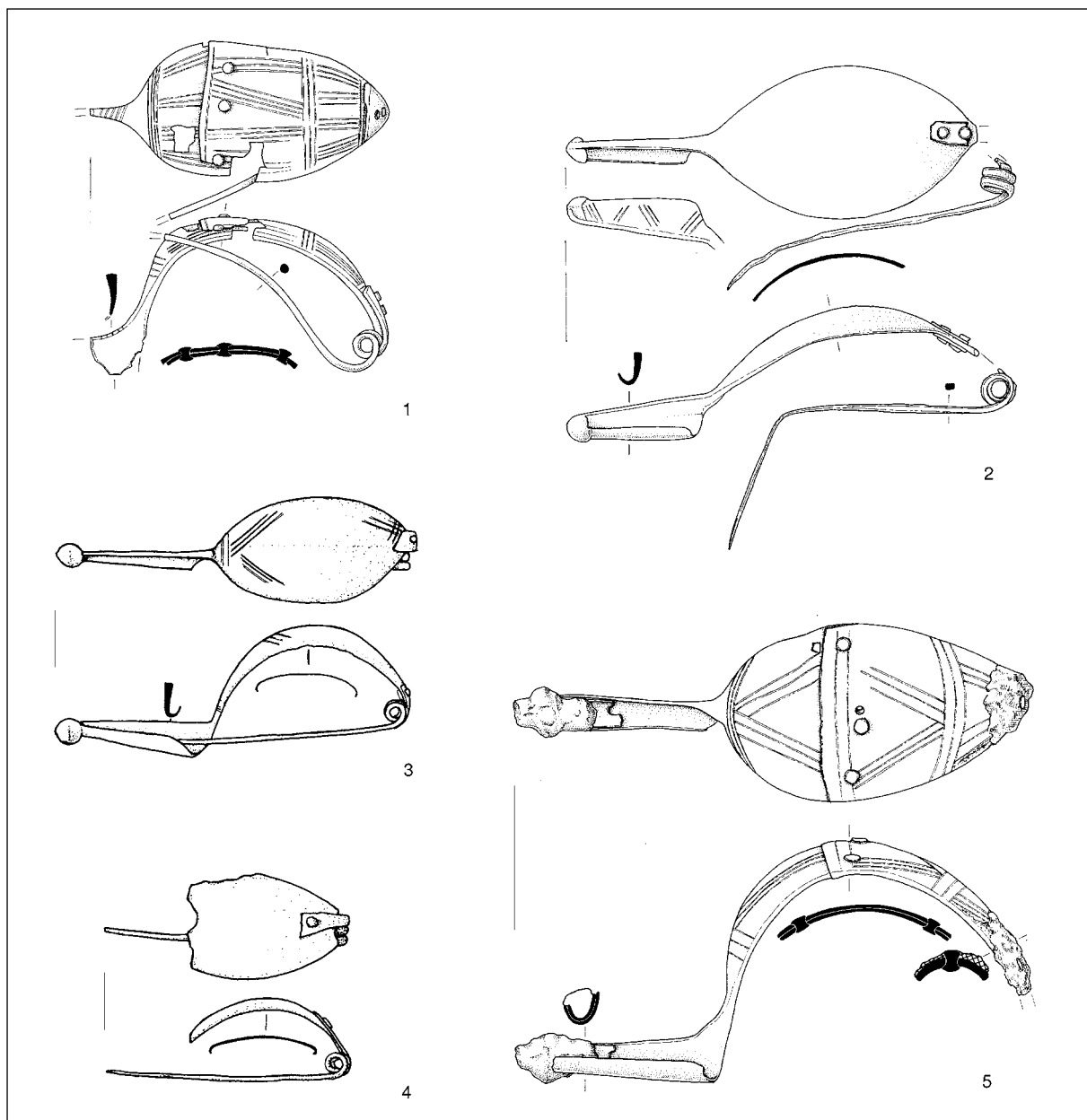

Sl. 3: Čolničaste fibule z zakovičeno iglo na lok. 1 – Gradišče na Slivnici (neobjavljeno, NMS inv. št. P 19991); 2 – Ambroževo gradišče pri Slavini (neobjavljeno, NMS inv. št. P 19417); 3 in 4 – Tržišče pri Dolenji vasi (po Guštin 1979, t. 18: 2,5); 5 – Šmihel pod Nanosom, grob 144 (po Guštin 1979, 45, 77, t. 58: 6). M. = 1:2.

Fig. 3: Boat fibulae with the pin riveted to the bow. 1 – Gradišče on Slivnica (unpublished, NMS Inv. No. P 19991); 2 – Ambroževo gradišče near Slavina (unpublished, NMS Inv. No. P 19417); 3 and 4 – Tržišče near Dolenja vas (from Guštin 1979, Pl. 18: 2,5); 5 – Šmihel pod Nanosom, Grave 144 (from Guštin 1979, 45, 77, Pl. 58: 6). Scale = 1:2.

Velike čolničaste fibule so bile del ženske noše v obdobju stopnje Notranjska III<sup>18</sup> oz. v njenem mlajšem delu, stopnji Notranjska IIIb.<sup>19</sup> Iz tega obdobja je rekonstruirana grobna celota (grob 144)

<sup>18</sup> Guštin 1973, 472, sl. 2: 24.

<sup>19</sup> Guštin 1979, 27–28, 60–61, t. 18: 1–5; 58: 6,13; 60: 11,12,16,17,18; Gabrovec 1987, 158, sl. 9: 16, t. 18: 6.

s čolničasto fibulo (sl. 3: 5) in parom masivnih bronastih narebrenih zapestnic s presegajočimi konci iz Šmihela (sl. 4).<sup>20</sup>

Biba Teržan in Matija Črešnar stopnjo Notranjska III po radiokarbonskih datacijah vzorcev sežganih človeških kosti iz grobov v Trnovem pri

<sup>20</sup> Guštin 1973, 472, t. 9: 7–9; Guštin 1979, 45, t. 58: 6–8.



Sl. 4: Šmihel pod Nanosom. Čolničasta fibula in zapestnici iz groba 144.

Fig. 4: Šmihel pod Nanosom. Boat fibula and bracelets from Grave 144.

Ilirski Bistrici in s Križne gore ter z vzporejanjem z radiokarbonsko datiranimi grobovi s čolničastimi fibulami iz Kobarida datirata v prvo polovico in sredino 7. st. pr. n. št.<sup>21</sup> Toda čolničaste fibule iz Kobarida<sup>22</sup> so verjetno tipološko starejše od velikih notranjskih čolničastih fibul mlajšega dela stopnje Notranjska III (Notranjska IIIb), ki zajema drugo polovico 7. in zgodnje 6. st. pr. n. št.

*Kačasta fibula* s sedlastim lokom in diskom na prehodu loka v iglo (*t. 3: 2*) sodi v tip IVb kačastih fibul po Sneži Tecco Hvala. Veljajo za najpogostejšo obliko kačastih fibul na območju Slovenije, kjer je verjetno tudi njihov izvor. Sicer so jih nosili od Est prek severnojadranskega zaledja in vzhodnih Alp do Panonije ter na jug do Istre, Nina in Donje doline.<sup>23</sup> Hermann Parzinger jih je opredelil kot vodilni jugovzhodnoalpski tip 6. horizonta, tj. obdobja prve polovice 6. st. pr. n. št.<sup>24</sup> V Estah jih datirajo v 6. in začetek 5. st. pr. n. št.<sup>25</sup>

<sup>21</sup> Teržan, Črešnar 2014, 716–719.

<sup>22</sup> Kruh 2014, sl. 42.3: 1; 42.6: 1; 42.9: 1; 42.13: 1.

<sup>23</sup> Tecco Hvala 2014, 131–133, 148–150.

<sup>24</sup> Parzinger 1988, 153–154, 125, t. 143.1: 2.

<sup>25</sup> Tecco Hvala 2014, 150, op. 187.

Skupina šestih *certoških fibul* (*t. 5: 1–6*; tej skupini je najverjetneje pripadal tudi odlomek *t. 5: 9*) je po obliki najbolj podobna različici VIIb *certoških fibul* po Teržanovi. Za VII. vrsto *certoških fibul* je značilen lok segmentnega ali zaobljeno rombičnega preseka, ki je razčlenjen s tremi prečnimi rebri, pri čemer je srednje rebro širše od obeh stranskih. Kot različico b je Teržanova označila manjše fibule z lokom ozko lečastega ali segmentnega preseka.<sup>26</sup> Zdi se, da so mlajše od večjih fibul različice VIIa, saj jih najdemo v grobovih s *certoškimi fibulami* X. vrste in zaznamujejo nošo stopnje Sv. Lucija IIc v Posočju ter 5 st. pr. n. št. in še poznejši čas v Estah in na Dolenjskem.<sup>27</sup>

Fibule (*t. 5: 1–6*) so podobno velike (med 69 in 74 mm) in le pri dveh (*t. 5: 2,4*) so jasno vidna tri prečna rebra na zadnjem delu loka, saj imajo vsi primerki na tem mestu zakovičeno iglo z dvema navojema peresovine. Tako narejene fibule avtorji največkrat interpretirajo kot popravila,<sup>28</sup> redkeje jih povezujejo z načinom izdelave in jih razumejo kot dvodelne fibule.<sup>29</sup>

Primerki z Ulake nakazujejo imitiranje “klasične” oblike *certoške fibule* vrste VIIb. Notranjski rokodelci so sledili modnim trendom sosednjih skupin in fibule posnemali, a pri njihovi izdelavi so ostali zvesti obrtni tradiciji izdelovanja dvo-delnih fibul, ki sega do velikih čolničastih fibul starohalštatskega obdobja (*sl. 3; t. 3: 1*).

Po velikosti (69 in 68 mm) ne odstopata edinstveni *certoški fibuli* (*t. 5: 7,8*), ki združujeta oblikovne značilnosti več različic. Iztegnjena oblika loka in gobast gumb na nogi spominjata na *certoške fibule* X. vrste,<sup>30</sup> iztegnjena oblika, profiliran okrogel ploščat gumb na loku in noga z vrezanim V-okrasom pa na, sicer povečini večje, *certoške fibule* XIa, znane tudi z notranjskih najdišč.<sup>31</sup>

### Spiralne zapestnice

Para z večjima in manjšima dolgima (večji s 14 in 15, manjši s 7 in 5 navoji) trakastima spiralnima zapestnicama (*t. 3: 4–7*) med notranjskimi železnodobnimi najdbami nimata veliko primerjav.

<sup>26</sup> Teržan 1976, 325–326, sl. 3: b.

<sup>27</sup> Teržan 1976, 357; Tecco Hvala 2012, 256.

<sup>28</sup> Giumlia-Mair 2003, 35, sl. 27; Pettarin 2006, 117, 213, t. 13: 191,192; 14: 194–202.

<sup>29</sup> Božič, Marić 2015, sl. 2, 5–9; Marić 2016, 112–115, 119, sl. 6.

<sup>30</sup> Teržan 1976, 331, sl. 4: b–c.

<sup>31</sup> Teržan 1976, 336–337, sl. 36; t. 5: 2,3.

Najbolj so jim podobne zapestnice v skupini najdb z Ulake, ki jih je leta 1936 pridobil Schmid od nekega domačina (*t. 2: 2–4*), kar morda nakazuje, da je ta kopal na istem kraju kot iskalci z detektorji kovin šest desetletij pozneje.

Trakaste in žičnate spiralne zapestnice so zastopane med gradivom brez grobnih celot s Tržišča pri Dolenji vasi in iz Šmihela pod Nanosom<sup>32</sup> ter iz domnevnega groba 59 na Socerbu,<sup>33</sup> vendar vse z manjšim številom navojev od primerkov z Ulake.

Manjši neokrašeni zapestnici sta podobni zapestnicam z dolenjskih halštatskih grobišč, kjer pa niso bile pogosta oblika nakita.<sup>34</sup>

V nasprotju z večjimi zapestnicami z Ulake, okrašenimi s skupinami prečno vrezanih črtic, se na Dolenjskem pojavljajo spiralne zapestnice z več navoji, ki so po celotni dolžini okrašene s skupinami prečnih črtic in križci.<sup>35</sup> Med njimi Sneža Tecco Hvala izpostavlja para zapestnic,<sup>36</sup> ki so ju našli skupaj s kačastima fibulama na Vačah<sup>37</sup> in z ločno dolgonožno in kačasto fibulo s krilci v Zagorju.<sup>38</sup>

Tudi v posoški halštatski skupnosti so spiralne zapestnice z več navoji redke, primerkom z Ulake so najbolj podobne zapestnice iz grobov Sz 2140 in Sz 2155, v katerih so bile fibule značilne za stopnjo Sv. Lucija Ic2 oz. za prehod med 7. in 6. st. pr. n. št.<sup>39</sup>

Več dolgih spiralnih zapestnic in narokvic izvira iz Bele krajine, kjer so med grobnimi najdbami železne dobe z Goleka pri Vinici<sup>40</sup> ter v železni in bronasti izvedbi iz grobov starohalštatske stopnje Podzemelj 2 ali Stična 1<sup>41</sup> v Črnomlju<sup>42</sup> in Podzemlju.<sup>43</sup>

Dolge spiralne zapestnice in narokvice so nosili v japonski skupini<sup>44</sup> in v drugih skupnostih zaho-

dnega Balkana starejše železne dobe.<sup>45</sup> V kulturi Glasinac so spiralne zapestnice z večjim številom navojev nosili od stopnje IVb do stopnje IVc, tj. od konca 8. do prehoda med 6. in 5. st. pr. n. št.<sup>46</sup>

Spiralne zapestnice iz žice okroglega ali štirikotnega preseka so bile dolgo časa priljubljene v Istri, kjer se pojavljajo v grobovih od stopnje Istra II/III do stopnje Istra IV.<sup>47</sup> Manjši neokrašeni zapestnici z Ulake sta podobni istrskim zapestnicam iz bronaste žice pravokotnega preseka, kjer veljajo za del ženske noše v stopnji Istra III, tj. v 8. in 7. st. pr. n. št.<sup>48</sup>

Medtem ko so dolge spiralne zapestnice in narokvice v estenski skupini redkost, so bile v skupnostih starejše železne dobe od Picena (npr. Novilara-Servici, grob 85<sup>49</sup>) do obal in zaledja Tarantskega zaliva<sup>50</sup> sestavni del razkošnih ženskih noš.

Zdi se torej, da se v sosednjih in tudi bolj oddaljenih deželah dolge zapestnice in narokvice z več navoji pojavljajo predvsem v zgodnjih stoletjih starejše železne dobe. Bile so del razkošnih dekliških in ženskih oprav vse od enotrijskih in lukanskih skupnosti na jugu Apeninskega polotoka prek Picena, območja Caput Adriae z zaledjem, zahodnega Balkana do Vergine v osrednji Makedoniji.<sup>51</sup>

Menimo, da to velja tudi za primerke z Ulake, kjer so verjetno sočasne (morda izvirajo iz istega groba?) s čolničasto fibulo in/ali kačasto fibulo s sedlastim lokom in sestavljenim obeskom.

### Okrasni plošči

Bronasti okrogli plošči, okrašeni z iztolčenimi bunkicami (*t. 4: 1,2; 6: 2,3*), imata na Notranjskem najboljšo primerjavo v dveh bronastih okroglih okrasnih ploščah (od ene je ohranjen zgolj odlo-mek), ki so ju morda našli na Gradišču na Čepni.<sup>52</sup>

<sup>32</sup> Guštin 1979, 35, 46, t. 23: 1–4; 66: 12–15; 67: 20.

<sup>33</sup> Crismani, Righi 2002, 65, 76, kat. št. 72–74.

<sup>34</sup> Različica S1 po Tecco Hvala 2012, 312, sl. 114: 1.

<sup>35</sup> Različica S2 po Tecco Hvala 2012, 312, sl. 114: 2.

<sup>36</sup> Tecco Hvala 2012, 312.

<sup>37</sup> Teržan 2003, 70, t. 6: 5,6.

<sup>38</sup> Gabrovec 1966, t. 5: 4,5.

<sup>39</sup> Teržan, Lo Schiavo, Trampuž-Orel 1984, t. 219D: 10,11; 221D: 6.

<sup>40</sup> Povezava do iskanja po spletnih zbirkah Muzeja Peabody (Collections Online): [https://pmem.unix.fas.harvard.edu:8443/peabody/\(zadnji dostop febr. 2021\)](https://pmem.unix.fas.harvard.edu:8443/peabody/(zadnji%20dostop%20febr.%202021)).

<sup>41</sup> Dular 2003, 118, sl. 69: 14–17; 70: 3,4.

<sup>42</sup> Dular 1983, 221–223, 226, t. 2: 5,6; 4: 1,2; 7: 1–4; 8: 3,4; 13: 12.

<sup>43</sup> Dular 1978, 26, t. 11: 14–18; 12: 3–8.

<sup>44</sup> Bižić-Drechsler 1959, 247–248, sl. 2; Drechsler-Bižić 1961, 106, t. 7: 4; Marić 1968, t. 10: 35; 17: 50; 18: 23; 19: 22; Raunig 1968, t. 4: 34–37; 5: 22.

<sup>45</sup> Čović 1987, 246, 448, 492, sl. 15: 6; 26: 2; 27: 22; Batović 1987, 367, t. 37: 18; 38: 3; 40: 8.

<sup>46</sup> Čović 1987, 598, 602, 611, 613, 621, 626, sl. 36: 16; t. 60: 7.

<sup>47</sup> Cestnik 2009, 40, 192, sl. 57; t. 14: 2; 15: 23: 1,2.

<sup>48</sup> Teržan 2016, 280 (poglavje Spiralni obroči), t. 33: 6; 65: 16–18; "istrski" spiralni zapestnici iz bronaste žice pravokotnega preseka so našli z detektorjem kovin v grobu na Ajdovščini nad Rodikom (glej tu Teržan, Turk sl. 14: 2–3).

<sup>49</sup> Beinhauer 1985, t. 139.

<sup>50</sup> Negroni Catacchio 2007, sl. 6–8; Bianco 2011, 32–33, 50.

<sup>51</sup> Iaia 2007, sl. 3, 6, 8–9; Blečić Kavur 2012, sl. 9.

<sup>52</sup> Gradišče na Čepni ni zanesljivo najdišče okrasnih plošč, ki jih objavlja Guštin (1979, 33, t. 4: 4,5). Plošči

Večja plošča z Ulake ima na robu nameščene štiri zanke za obešanje (*t.* 4: 1; 6: 2), kar spominja na nekatere okrasne falere, ki so jih kot dele razkošnih ženskih oprav našli v grobovih iz začetka starejše železne dobe v Picenu.<sup>53</sup>

Ob domnevi, da plošči izvirata iz istega groba, vidimo podobnosti (tako kot za dolge spiralne zapestnice in narokvice) z žensko nošo starejše železne dobe srednjega in južnega dela italskega polotoka. Po legi najdb večje in manjše okrasne plošče v bogatih ženskih skeletnih grobovih na abruških najdiščih Fossa in Colfiorito ter v umbrijskem Spoletu jih avtorji povezujejo z nošnjo stol. Domnevajo, da je bila štola iz organske snovi (tkanina, usnje) in je imela na enem koncu večjo, na drugem pa manjšo okrasno bronasto ploščo.<sup>54</sup>

### *Obeski, razdelilnik in spiralaste žičke*

Ker je bil *obesek*, ki je sestavljen iz *treh očalastih obeskov*, povezanih z zapognjenim pločevinastim trakom (*t.* 3: 3), prvotno obešen na kačasto fibulo s sedlastim lokom (*t.* 6: 1), ga datiramo v obdobje nošnje tovrstnih fibul.

Očalasti obeski so sami zase kronološko neobčutljivi, saj se pojavljajo kot del noše v številnih skupnostih od bakrene do starejše železne dobe.<sup>55</sup> Moda nizanja več očalastih obeskov ali njihovo sestavljanje z drugimi oblikami nakita ima podoben dolgo tradicijo,<sup>56</sup> ki ji sledimo tudi v bogatih ženskih grobovih zgodnje železne dobe v loku od juga Italije do Makedonije.<sup>57</sup>

Na Brežcu pri Škocjanu so našli šest očalastih obeskov v bogatem ženskem grobu 155<sup>58</sup> iz obdobja 10.–9. st. pr. n. št.<sup>59</sup> Nanizani so bili na ogrlico iz spiralnih cevčic iz Mušje jame, ki je datirana

namreč sodita v sklop predmetov, ki so jih inventarizirali v šestdesetih letih 20. stoletja in jih pogosto pripisali napačnim najdiščem. Tako npr. predmeti po Guštin 1979, t. 3: 18–20; 4: 2 niso z Gradišča na Čepni, ampak iz gomile v Boštanju, ki jih je objavil že Mantuani (1913, 89, sl. 19). Za podatek se zahvaljujeva Barbari Jerin, NMS.

<sup>53</sup> Blečić Kavur 2012, 45, 48–51, sl. 5: 9–11; 6: 17.

<sup>54</sup> Colonna 2007, sl. 7, 8, 10, 11; Manca, Weidig 2014, 94, sl. 108; Kluge 2017, 189, sl. 5.

<sup>55</sup> Wels-Wayrauch 1978, 77–81, t. 19–38; Wels-Wayrauch 1991, 69–70, t. 19: 575–594; 20–26.

<sup>56</sup> Sestavljen nakit, ki vključuje tudi očalaste obeske, je prikazan npr. na bakrenodobnih stelah v Valcamonici (Casini 2008, sl. 1: 2,3).

<sup>57</sup> Iaia 2007, sl. 2, 5, 6, 9; Negroni Catacchio 2007, sl. 6, 15.

<sup>58</sup> Ruaro Loseri et al. 1977, t. 13: 17–22.

<sup>59</sup> Teržan 2002, 91; Teržan 2016, 275.

v stopnjo Ha B in zgodnjo Ha C1.<sup>60</sup> Omenimo še očalaste obeske na koncih verižic, ki visijo na polmesečasti fibuli tipa Ljubljana (značilna za starohalštatski stopnji Ljubljana IIB–III) z Mosta na Soči.<sup>61</sup>

Dolgo tradicijo, morda kot predmetov posebne simbolike in v povezavi z žensko nošo,<sup>62</sup> imajo bronasti *obeski v obliki glavnička* (*t.* 4: 3). Geografsko je Ulaki najbližje najdba bronastega obeska glavnička iz Podzemlja,<sup>63</sup> sicer pa se pojavljajo v grobovih starejše železne dobe v Istri in Dalmaciji ter v jadranskem zaledju srednje Italije.<sup>64</sup>

Spiralaste cevčice iz trakaste žice (*t.* 4: 4) so kot del ženskega nakita uporabljali od bakrene do starejše železne dobe.<sup>65</sup> Kaže opozoriti, da ob navedenih srednje- in južnoitalijanskih primerjavah za spiralne zapestnice in narokvice, okrogli okrasni plošči ter sestavljen nakit spiralne cevčice morda pripadajo sočasnemu naglavnemu nakitu ali pokrivalu.<sup>66</sup>

Bronastega razdelilnika oz. člena ne moremo ožje datirati (*t.* 5: 13), saj se podobni v različnih velikostih pojavljajo vsaj od pozne bronaste do konca starejše železne dobe.<sup>67</sup>

Večjemu obesku je verjetno pripadal okrašen odlomek bronaste pločevine, s katerega visita trikotna obeska (*t.* 5: 11). Dvodelni ali enodelni trikotni obeski starejše železne dobe so večkrat okrašeni z nizi iztolčenih ali vtolčenih bunčic, pik in krožcev s piko,<sup>68</sup> medtem ko okras z eno bunčico ni pogost. Trikotne obeske z bunčico in odlomke pektorala osmičaste oblike z okrasom, ki je podoben okrasu na odlomku pločevine z Ulake, so našli v otroškem grobu 1/10 v Pleški hosti na Molniku. Grob, v njem je bilo med drugim več steklenih in jantarnih jagod, odlomek bronastega razdelilnika in keramični posodi, je datiran v mladohalštatsko certoško stopnjo.<sup>69</sup>

<sup>60</sup> Teržan 2016, 283–284, sl. 87.

<sup>61</sup> Marchesetti 1893, t. 14; Teržan 1990, 77–78, seznam 15, sl. 6.

<sup>62</sup> Kunstelj 2018, 212, sl. 8–9.

<sup>63</sup> Dular 1978, 26, t. 12: 10.

<sup>64</sup> Kunstelj 2018, 212, sl. 9–8, z referencami.

<sup>65</sup> Teržan 2016, 283.

<sup>66</sup> Iaia 2007, sl. 8; Bianco 2011, 31–33, 66, 68.

<sup>67</sup> Npr. primeri s Krasa: Brežec, grob 280 (Ruaro Loseri et al. 1977, t. 25: T. 280: 1); škocjanski mali zaklad (Ruaro Loseri 1983, 151, sl. 26C).

<sup>68</sup> Teržan, Lo Schiavo, Trampuž-Orel 1985, 34, t. 10: 12–14.

<sup>69</sup> Tecco Hvala 2017, 75–76, 116–118, t. 42.



### Uhan

Slabo ohranjen in verjetno neokrašen uhan iz bronaste trakaste pločevine (*t.* 5: 14) se je zapenjal s kvačico, podobno kot z vrezi okrašeni ali nežlebljeni uhani v svetolucijski skupini<sup>70</sup> ter z vrezi ali bunčicami in pikami okrašeni uhani v dolenski skupini (tipi 5b, 6a in 6b po Sneži Tecco Hvala<sup>71</sup>).

Neokrašeni trakasti uhani s kvačico so redkost. Na Notranjskem sta dva med najdbami iz grobov na Tržišču pri Dolenji vasi.<sup>72</sup> Na Mostu na Soči so ga našli na grobišču, morda skupaj s certoško fibulo,<sup>73</sup> drugega pa na kulturnem mestu v naselbini, ki ni starejše od mladohalštatskega obdobja.<sup>74</sup>

### Gumbi

Preprosti bronasti kalotasti gumbi z zanko (*t.* 5: 12) so dolgotrajna oblika in so jih uporabljali v času kulture žarnih grobišč ter v starejši in mlajši železni dobi.<sup>75</sup>

### Steklene in jantarni jagodi

Steklene (*t.* 5: 15) in jantarni jagodi (*t.* 5: 16) ne odstopajo od običajnih oblik jagod starejše železne dobe. V sklopu najdb z Ulake morda sodijo k starejšim predmetom (čas nošnje čolničaste in kačaste fibule), saj med njimi ni večbarvnih steklenih jagod s plastovitimi očesci, ki se pojavijo šele v mladohalštatskem obdobju 5. in 4. st. pr. n. št.<sup>76</sup>

## ZAKLJUČEK

Na Ulaki je bilo v starejši železni dobi gradišče, od koder izvirajo posamične keramične in kovinske najdbe (*t.* 1). Za poselitev v bronasti oz. pozni bronasti dobi prepričljivih pokazateljev nimamo, predpostavljamo pa, da sta starejšezelznodobno

gradišče nasledila gradišče mlajše železne dobe in rimska naselbina.

Pripadajoče grobišče se je domnevno širilo na zahodnem pobočju, kjer naj bi bili odkriti

grobovi iz starejše železne dobe (*t.* 2). Natančne lokacije nismo uspeli ugotoviti, tako kot ne za večjo skupino kovinskih, steklenih in jantarnih najdb iz starejše železne dobe (*t.* 3–8), ki izvirajo iz nestrokovnih posegov z uporabo detektorja kovin, kažejo pa, da gre za grobne najdbe. Pri konserviranju zapestnic (*t.* 3: 6–7; 7: 2) odkrite človeške kosti niso bile izpostavljene ognju, tudi predmeti ne, kar kaže na skeletni pokop. Predmeti nakazujejo dve časovni težišči. Prvo je v stopnjah Notranjska III oz. IIIb / okvirno druga polovica 7. in zgodnje 6. st. pr. n. št., drugo v stopnji Notranjska V / okvirno 5. st. pr. n. št.

Izdelke domačih delavnic bi lahko prepoznali v nekaterih fibulah, izdelanih na svojstven način, značilen za rokodelske mojstre notranjske starejše železne dobe (*t.* 3: 1; 5: 1–8). Nekateri drugi nakitni predmeti (*t.* 3: 2–7; 4: 1–4) pa nakazujejo povezave z razkošnimi ženskimi in dekliškimi nošami, ki jim sledimo na jug do zahodnobalkanskih skupin ter do picenskih, lukanskih in enotrijskih skupnosti. To pomeni, da so bili prebivalci vzhodnega območja notranjsko-kraške skupine vpeti v mrežo čezjadranskih stikov in izmenjav med Apeninskim in Balkanskim polotokom. Ugotovitev je morda z današnjega gledišča presenetljiva, saj so danes kraji ob notranjskih kraških poljih odmaknjeni od glavnih prometnic. V železni dobi je bilo verjetno drugače in ne kaže pozabiti, da so tudi Rimljani pri osvajanju japonskih in drugih ozemelj zahodnega Balkana izkoristili tukajšnje že uhojene poti v predhodnih stoletjih.<sup>77</sup>

Grobovi z Ulake kažejo na močno skupnost, ki je od 7.–6. st. pr. n. št. obvladovala Loško dolino in njeno bližnjo soseščino, kjer raziskave nakazujejo zaton skupnosti na Križni gori,<sup>78</sup> s čimer je morda povezan vzpon Ulake. Prostor sosednjega Cerkniskega polja pa so obvladovala gradišča na Žerovniščku,<sup>79</sup> Slivnici<sup>80</sup> in Tržišču pri Dolenji vasi.<sup>81</sup>

<sup>70</sup> Teržan, Lo Schiavo, Trampuž-Orel 1985, 30, t. 8: 1.

<sup>71</sup> Tecco Hvala 2012, 330, sl. 122: 6–8.

<sup>72</sup> Guštin 1979, 36, t. 24: 2,3.

<sup>73</sup> Teržan, Lo Schiavo, Trampuž-Orel 1984, t. 172H; Teržan, Lo Schiavo, Trampuž-Orel 1985, 293.

<sup>74</sup> Laharnar 2018, 229, 240, sl. 7: 13.

<sup>75</sup> Božič 2009, 71, 89.

<sup>76</sup> Kunter 1995, 161–168.

<sup>77</sup> Laharnar 2016, 94–95, sl. 1.

<sup>78</sup> Bavdek, Urleb 2014, 526.

<sup>79</sup> Laharnar 2009.

<sup>80</sup> Guštin 1979, 37, t. 36.

<sup>81</sup> Guštin 1979, 15, 35–37, t. 17–36.

## KATALOG

Najdbe hrani NMS, razen treh obeskov (*t. 1*: 13–15), ki so v zasebni hrambi.

Tabla 1

*Posamične najdbe, nasebina*

1. Zoomorfna figurica. Bron. Dol. 34 mm. Inv. št. 19531.
2. Stožčast zaključek falere vrste Hallstatt z odlomljeno zanko. Bron. Pr. 18 mm; viš. 20 mm. Inv. št. P 27970.
3. Odlomek narebrenne zapestnice. Bron. Pr. 83 mm; dol. 31 mm. Inv. št. P 27971.
- 4.–5. Odlomka križnih ataš. Bron. Dol. 50 in 17 mm; šir. 20 mm. Inv. št. P 27973, P 27974.
6. Odlomek uhate sekire z grbo. Bron. Dol. 39 mm; šir. 30 mm. Inv. št. P 19529 č.
- 7.–9. Trije odlomki surovcev. Bron. Dol. 55 do 32 mm; šir. 59 do 32 mm; deb. 20 do 9 mm. Inv. št. P 19530 a-b, P 19529 c.
10. Odlomek ploščatega ingota ali lista sekire. Bron. Dol. 53 mm; šir. 54 mm; deb. 6 mm. Inv. št. P 19529a.
- 11.–12. Odlomka ploščatih ingotov (?). Bron. Dol. 42 in 24 mm; šir. 42 in 23 mm; deb. 8 in 6 mm. Inv. št. P 19529b, P 19341.
13. Obesek vrste Kastav Ib. Bron. Viš. 39 mm; šir. 50 mm. Inv. št. ZN 232-5.
14. Obesek vrste Kastav Ib. Bron. Viš. 54 mm; šir. 63 mm. Inv. št. ZN 232-4.
15. Obesek vrste Kastav Ib. Bron. Viš. 65 mm; šir. 80 mm. Inv. št. ZN 232-1.

Tabla 2

*Akcesija 1936, zahodno pobočje (grobišče)*

1. Certoška fibula vrste VIa, na loku par prečnih reber nad peresovino, noga okrašena z V-vrezom. Bron. Dol. 98 mm. Inv. št. P 12824.
2. Spiralna zapestnica okrašena s kratkimi prečnimi vrezi. Bron. Pr. 61 mm. Inv. št. P 12823.
3. Spiralna zapestnica okrašena s snopi prečnih vrezov (zelo zabrisani). Bron. Pr. 67 mm. Inv. št. P 12825.
4. Spiralna zapestnica okrašena s snopi prečnih vrezov. Bron. Pr. 64 mm. Inv. št. P 12825.
5. Zapestnica z dotikajočimi se konci. Bron. Pr. 61 mm. Inv. št. P 12825.
6. Zapestnica z dotikajočimi se konci. Bron. Pr. 64 mm. Inv. št. P 12825.
7. Odlomek masivnega ostenja z nalepljenim rebrom z odtisi; zunaj, znotraj, sredina oranžnorjava; hrapava; grobozrnata. Slabo pečena glina. Dol. 75 mm; šir. 39 mm; deb. 30 mm. Inv. št. P 12822.
8. Odlomek ostenja s polkrožno nalepljenim rebrom z odtisi; zunaj rdečerjava, znotraj, sredina oranžnorjava; hrapava; drobnozrnata. Slabo pečena glina. Dol. 78 mm; šir. 55 mm; deb. 21 mm. Inv. št. P 12822.
9. Odlomek ostenja z nalepljenima dvema rebroma z odtisi in odlomljenim ročajem/držajem; zunaj rdečerjava, znotraj, sredina oranžnorjava; hrapava; drobnozrnata. Slabo pečena glina. Dol. 80 mm; šir. 55 mm; deb. 22 mm. Inv. št. P 12822.

10. Odlomek ostenja z nalepljenim rebrom z odtisi; zunaj, znotraj, sredina oranžnorjava; hrapava; drobnozrnata. Dobro pečena glina. Dol. 81 mm; šir. 70 mm; deb. 40 mm. Inv. št. P 12822.
11. Odlomek svitka z dvema krožnima žigoma z vpisanim križem; oranžnorjava; gladka; fino zrnata. Dobro pečena glina. Pr. 120 mm; deb. 40 mm. Inv. št. P 12822.
12. Odlomek svitka z dvema krožnima žigoma z vpisanim križem; oranžnorjava; gladka; fino zrnata. Dobro pečena glina. Pr. 140 mm; deb. 34 mm. Inv. št. P 12822.

Tabla 3

*Akcesija 1997, grobišče*

1. Čolničasta fibula okrašena s snopi prečnih in poševnih vrezov na loku ter mrežastim okrasom na nogi. Peresovina z iglo na lok pritrjena z bronasto zakovico. Bron. Dol. 108 mm. Inv. št. P 21352 (*t. 8*).
2. Kačasta fibula vrste IVb. Bron. Dol. 57 mm. Inv. št. P 21349 (*t. 6*: 1).
3. Obesek sestavljen iz treh očalastih členov/obeskov, spetih z zapognjeno trakasto ploščico, okrašeno z tangencialno povezanimi iztolčenimi buncicami in pikami ter ob robovih s kratkimi poševnimi vrezi. Bron. Dol. 90 mm; šir. 65 mm. Inv. št. P 21351 (*t. 6*: 1).
4. Spiralna zapestnica okrašena s snopi finih prečnih vrezov. Bron. Pr. 64 mm. Inv. št. P 21362 (*t. 7*: 1).
5. Spiralna zapestnica. Bron. Pr. 46 mm. Inv. št. P 21364 (*t. 7*: 1).
6. Spiralna zapestnica okrašena s snopi finih prečnih vrezov. Bron. Pr. 65 mm. Inv. št. P 21363 (*t. 7*: 2).
7. Spiralna zapestnica. Bron. Pr. 49 mm. Inv. št. P 21365 (*t. 7*: 2).

Tabla 4

*Akcesija 1997, grobišče*

1. Okrogla plošča s štirimi obročki za obešanje, okrašena s petimi iztočenimi bunkami in nizom bunkic ob robu. Bron. Pr. 129 mm. Inv. št. P 21366 (*t. 6*: 2).
2. Okrogla plošča, okrašena s petimi iztolčenimi bunkicami. Osrednja bunkica je poškodovana s predrtino. Bron. Pr. 71 mm. Inv. št. P 21367 (*t. 6*: 3).
3. Polmesečasti obesek v obliki glavnička z drobnimi zobci in sedmimi luknjicami na vrhu polkrožne oblike. Bron. Pr. 98 mm. Inv. št. P 21368 (*t. 8*).
4. Štirinajst spiralastih cevčic iz trakaste pločevine. Bron. Dol. 125 do 13 mm. Inv. št. P 21372a-n (*t. 8*).

Tabla 5

*Akcesija 1997, grobišče*

1. Certoška fibula vrste VIIb, noga okrašena z V-vrezom. Peresovina je na lok pritrjena z bronasto zakovico. Bron. Dol. 74 mm. Inv. št. P 21353 (*t. 7*: 3).
2. Certoška fibula vrste VIIb, lok je razčlenjen s tremi prečnimi rebri, noga z vrezi. Peresovina je na lok pri-

- trjena z bronasto zakovico. Bron. Dol. 71 mm. Inv. št. P 21354 (t. 7: 3).
3. Certoška fibula vrste VIIb s križno razširitvijo na loku (nedodelano prečno rebro). Peresovina je na lok pritrjena z bronasto zakovico. Bron. Dol. 69 mm. Inv. št. P 21355 (t. 7: 3).
  4. Certoška fibula vrste VIIb, lok je razčlenjen s tremi prečnimi rebri, noga okrašena z V-vrezom. Peresovina je na lok pritrjena z bronasto zakovico. Bron. Dol. 70 mm. Inv. št. P 21356.
  5. Certoška fibula vrste VIIb, noga okrašena z V-vrezom. Peresovina je na lok pritrjena z bronasto zakovico. Bron. Dol. 70 mm. Inv. št. P 21357.
  6. Certoška fibula vrste VIIb, noga okrašena z V-vrezom. Peresovina je na lok pritrjena z bronasto zakovico. Bron. Dol. 69 mm. Inv. št. P 21358.
  7. Certoška fibula z vzdolžno profiliranim diskastim gumbom na loku in okrašena z V-vrezom na nogi. Peresovina je na lok pritrjena z bronasto zakovico. Bron. Dol. 69 mm. Inv. št. P 21359.
  8. Certoška fibula z vzdolžno profiliranim diskastim gumbom na loku in okrašena z dvojnimi V-vrezom na nogi. Peresovina je na lok pritrjena z bronasto zakovico. Bron. Dol. 68 mm. Inv. št. P 21360.
  9. Igla s peresovino, z bronasto zakovico pripeta na del ohranjenega loka certoške fibule. Bron. Dol. 4,5 mm. Inv. št. P 21361.
  10. Odlomek igle fibule. Bron. Dol. 2,5 mm. Inv. št. P 21350.
  11. Odlomek ploščice, okrašene z iztolčeno bunkico in punciranimi pikami, na njej visita trikotna obeska okrašena z iztolčeno bunkico. Bron. Dol. 18 mm. Inv. št. P 21369.
  12. Sedemnajst kalotastih gumbov. Bron. Pr. 13 mm. Inv. št. P 21373.
  13. Razdelilnik/člen ogrlice s štirimi luknjicami. Bron. Dol. 32 mm. Inv. št. P 21371.
  14. Odlomek trakastega uhana, zanka/kvačica je pritrjena z zakovico. Bron. Dol. 28 mm. Inv. št. P 21370.
  15. Pet jagod iz temno modrega stekla, tri jagode iz svetlo modrega stekla, jagodi iz svetlo modrega stekla in tremi belimi očesci s temno modro obrobo in jagoda iz svetlo modrega stekla in tremi temno modrimi očesci z belo obrobo. Pr. 16 do 7 mm. Inv. št. P 21374–P 21381, P 21383.
  16. Jagodi iz jantarja. Pr. 12 in 11 mm. Inv. št. P 21382, P 21383 (t. 7: 3).
- BATOVIĆ, Š. 1987, Liburnska grupa. – V / In: A. Benac (ur. / ed.), *Praistorija jugoslavenskih zemalja 5. Željezna doba*, 339–390, Sarajevo.
- BAVDEK, A., M. URLEB 2014, Križna gora pri Ložu / Križna gora near Lož. – In / V: B. Teržan, M. Črešnar, *Absolutno datiranje bronaste in železne dobe na Slovenkem / Absolute dating of the Bronze and Iron Age in Slovenia*, Katalogi in monografije 40, 525–535.
- BEINHAEUER, K. W. 1985, *Untersuchungen zu den eisenzeitlichen Bestattungsplätzen von Novilara (Provinz Pésaro und Urbino/Italien): Archäologie, Anthropologie, Demographie; Methoden und Modelle.* – Frankfurt a. M.
- BIANCO, S. 2011, *Enotria. Processi formativi e comunità locali. La necropoli di Guardia Perticara.* – Lagonegro.
- BLEČIĆ KAVUR, M. 2012, Ukrašene brončane falere s trnom: ornament kao amblem. – *Godišnjak* 41, 43–66.
- BLEČIĆ KAVUR, M. 2019, Grobnički pektoralni privjesci u kontekstu željeznodobne estetike simbola / Pectoral pendants from Grobnik in the context of the Iron Age symbol aesthetics. – *Histria archaeologica* 49, 39–58.
- BIŽIĆ-DRECHSLER, R. 1959, Istraživanje nekropole praistorijskih Japoda u Kopolju. – *Arheološki radovi i rasprave Jugoslavenske akademije znanosti i umjetnosti* 1, 245–280.
- BOŽIČ, D. 2009, A Hallstatt grave containing a cuirass, excavated near Stična by the Duchess of Mecklenburg in 1913. The reliability of grave groups from the Mecklenburg Collection / K halštatskemu grobu z oklepom, ki ga je leta 1913 pri Stični izkopala vojvodinja Mecklenburška. O zanesljivosti grobnih celot Mecklenburške zbirke. – *Arheološki vestnik* 60, 63–95.
- BOŽIČ, D., A. MARIĆ 2015, Two-part late Certosa fibulae with an iron or bronze spring and pin. – V / In: Ch. Gutjahr, G. Tiefengraber (ur. / eds.), *Beiträge zur Hallstattzeit am Rande der Südalpen. Akten des 2. Internationalen Symposiums am 10. und 11. Juni 2010 in Wildon (Steiermark/Österreich)*, Internationale Archäologie – Arbeitsgemeinschaft, Symposium, Tagung, Kongress 19, 149–158.
- CASINI, S. 2008, I monoliti istoriati con simbologia femminile della Valcamonica e della Valtellina. Riflessioni e nuovi spunti di ricerca. – *Notizie Archeologiche Bergomensi* 16, 5–20.
- ČOVIĆ, B. 1987, Grupa Donja dolina – Sanski most, Srednjodalmatinska grupa, Srednjobosanska grupa, Glasinačka kultura. – V / In: A. Benac (ur. / ed.), *Praistorija jugoslavenskih zemalja 5. Željezna doba*, 232–286, 442–528, 575–643, Sarajevo.
- CESTNIK, V. 2009, *Željeznodobna nekropola Kaštel kod Buja: analiza pokopa željeznodobne Istre / Iron Age necropolis Kaštel near Buje: analysis of burial practice in the Iron Age Istria.* – Monografije i katalogi 18.
- COLONNA, G. 2007, Dischi-corazza e dischi di ornamento femminile: due distinte classi di bronzi centro-italici. – *Archeologia Classica* 58, 3–30.
- CRISMANI, A., G. RIGHI 2002, Le sepolture protostoriche e il catalogo dei materiali. – V / In: M. Vidulli Torlo (ur. / ed.), *La necropoli di San Servolo. Veneti, Istri, Celti e Romani nel territorio di Trieste*, 63–88, Trieste.
- DULAR, J. 1978, *Podzemelj.* – Katalogi in monografije 16.
- DULAR, J. 1983, Gomilno grobišče v Loki pri Črnomlju (Die Hügelgräbernekropole in Loka bei Črnomelj). – *Arheološki vestnik* 34, 219–244.

- DULAR, J. 2003, *Halštatske nekropole Dolenjske / Die hallstattzeitlichen Nekropolen in Dolenjsko*. – Opera Instituti Archaeologici Sloveniae 6. DOI: <https://doi.org/10.3986/9789610502944>
- DRECHSLER-BIŽIČ, R. 1961, Rezultati istraživanja japodske nekropole u Kopolju 1955-1956. godine. – *Vjesnik Arheološkog muzeja u Zagrebu* 2/1, 67–114.
- GABROVEC, S. 1966, Zagorje v prazgodovini (Zagorje in der Vorgeschichte). – *Arheološki vestnik* 17, 19–50.
- GABROVEC, S. 1987, Notranjska grupa. – In / V: A. Benac (ur. / ed.), *Praistorija jugoslavenskih zemalja* 5, *Željezno doba*, 151–177, Sarajevo.
- GASPARI, A. 2000, Ulaka. Prazgodovinska in rimska naselbina nad Starim trgov pri Ložu. – Magistrsko delo / Master's thesis, Oddelek za arheologijo, Filozofska fakulteta Univerze v Ljubljani (neobjavljeno / unpublished).
- GASPARI, A. 2020, Ulaka. – V / In: J. Horvat, I. Lazar, A. Gaspari (ur. / eds.), *Manjša rimska naselja na slovenskem prostoru / Minor roman settlements in Slovenia*. – Opera Instituti Archaeologici Sloveniae 40, 141–171. DOI: <https://doi.org/10.3986/9789610502586>
- GLEIRSCHER, P. 1993, Der bronzene "Schildbuckel" von der Gurina (Kärnten). Zu den hallstattzeitlichen Kremenfalern in West- und Mitteleuropa. – *Germania* 71, 31–57.
- GLEIRSCHER, P. 2014, Ein ältereisenzeitliches Gehänge aus Frojach bei Rosegg (Kärnten). Zur Entwicklung anthropomorpher Gehänge beidseits der Alpen von der Spätbronzezeit bis in die jüngere Eisenzeit (Starejšeeželeznodobni obesk iz Broj pri Rožeku na avstrijskem Koroškem. K razvoju antropomorfih obeskov na obeh straneh Alp od pozne bronaste dobe do mlajše železne dobe). – *Arheološki vestnik* 65, 79–100.
- GIUMLIA-MAIR, A. 2003, *La necropoli di Misincinis. La metallurgia nell'età del ferro*. – Udine.
- GUŠTIN, M. 1973, Kronologija notranjske skupine (Cronologia del gruppo preistorico della Notranjska [Carniola Interna]). – *Arheološki vestnik* 24, 461–506.
- GUŠTIN, M. 1979, *Notranjska. K začetkom železne dobe na severnem Jadranu / Zu den Anfängen der Eisenzeit an der nördlichen Adria*. – Katalogi in monografije 17.
- IAIA, C. 2007, Identità e comunicazione nell'abbigliamento femminile dell'area circumadriatica fra IX e VII secolo a.C. – V / In: P. von Eles (ur. / ed.), *Le ore e i giorni delle donne: dalla quotidianità alla sacralità tra VIII e VII secolo a.C.*, 25–36, Verucchio.
- KLUGE, S. 2017, Big Women in Süden, Einige Anmerkungen zur Etruskerin. – V / In: C. Keller, K. Winkler (ur. / eds.), *Frauen an der Macht? Neue interdisziplinäre Ansätze zur Frauen- und Geschlechterforschung für die Eisenzeit Mitteleuropas*. – Universitätsforschungen zur prähistorischen Archäologie 299, 171–192.
- KRUH, A. 2014, Kobarid. – V / In: B. Teržan, M. Črešnar, *Absolutno datiranje bronaste in železne dobe na Slovenskem / Absolute dating of the Bronze and Iron Age in Slovenia*. – Katalogi in monografije 40, 615–627.
- KUNSTELJ, M. 2018, Bronasti obeski – pričevalci čezjadranskih povezav v pozni bronasti dobi. – V / In: M. Črešnar, M. Vinazza (ur. / eds.), *Srečanja in vplivi v raziskovanju bronaste in železne dobe na Slovenskem. Zbornik prispevkov v čast Bibi Teržan*, 199–217, Ljubljana. DOI: <https://doi.org/10.4312/9789610600855>
- KUNTER, K. 1995, *Glasperlen der vorrömischen Eisenzeit 4, Schichtaugenperlen*. – Marburger Studien zur Vor- und Frühgeschichte 18.
- LAHARNAR, B. 2009, The Žerovnišček Iron Age hillfort near Bločice in the Notranjska region / Železnodobno gradišče Žerovnišček pri Bločicah na Notranjskem. – *Arheološki vestnik* 60, 97–157.
- LAHARNAR, B. 2016, Small finds from the Roman fort at Nadleški hrib, Notranjska region (SW Slovenia). – V / In: J. Horvat (ur. / ed.), *The Roman army between the Alps and the Adriatic*. – Opera Instituti Archaeologici Sloveniae 31, 85–97. DOI: <https://doi.org/10.3986/9789612549275>
- LAHARNAR, B. 2018, Kovinske in steklene najdbe ter kamniti kalupi iz železnodobne naselbine na Mostu na Soči / Metal finds, glass finds and stone moulds from the Iron Age settlement at Most na Soči. – V / In: J. Dular, S. Tecco Hvala (ur. / eds.), *Železnodobno naselje Most na Soči. Razprave / The Iron age settlement at Most na Soči. Treatises*. – Opera Instituti Archaeologici Sloveniae 34, 195–247. DOI: <https://doi.org/10.3986/9789610501091>
- LAHARNAR, B., E. LOZIČ 2016, Roman battlefield archaeology: case study Grad near Šmihel pod Nanosom and Nadleški hrib (SW Slovenia). – *Schild von Steier* 27, 60–71.
- LAHARNAR, B., E. LOZIČ 2017, Ulaka and Nadleški hrib (Slovenia). Sites of military conflicts from the last decades BC. – B. Hebert (ed. / ur.), *Fundberichte aus Österreich* 56 (2019), D62–D67.
- LAHARNAR, B., P. TURK 2017, Železnodobne zgodbe s stičišča svetov. – Ljubljana.
- LAHARNAR, B., P. TURK 2018, *Iron Age stories from the crossroads*. – Ljubljana.
- LAHARNAR, B., E. LOZIČ, J. KUSETIČ 2018, Ulaka nad Starim trgov pri Ložu. Rimski tabor in sledovi spopada iz 1. st. pr. n. št.. – V / In: P. Stipančič, B. Djurić (ur. / eds.), *Arheologija v letu 2017, dediščina za javnost*, 35, Ljubljana.
- MANCA, M. L., J. WEIDIG 2014, *Spoletto 2700 anni fa. Sepolture principesche dalle necropoli di Piazza d'Armi / Spoletto vor 2700 Jahren. Zepter und Königskinder aus der Nekropole von Piazza d'Armi*. – Spoletto.
- MANTUANI, J. 1913, Prazgodovinska gomila v Boštanju. – *Carniola* 4, 7–98.
- MARCHESETTI, C. 1893, Scavi nella necropoli di S. Lucia presso Tolmino. – *Bollettino della Società Adriatica di scienze naturali in Trieste* 15, 97–460.
- MARIČ, Z. 1968, Japodske nekropole u dolini Une. – *Glasnik Zemaljskog muzeja u Sarajevu* 23, 5–80.
- MARIČ, A. 2016, A two-part Certosa fibula (variant VIIId) from the cult place at Monte di Medea in Friuli / Dvodielna certoška fibula različice VIIId s kultnega mesta na Medejskem hribu v Furlaniji. – *Arheološki vestnik* 67, 105–120.
- NANUT, T. 2018, Poznobronasto- in železnodobni depojški najdbi iz Dolenjih Raven na Cerkljanskem in s Sv. Jakoba na Kanalskem Kolovratu (Late Bronze and Iron Age hoard finds from Dolenje Ravne near Cerkljansko and Sv. Jakob in the Kanalski Kolovrat Hills). – In / V: M. Črešnar, M. Vinazza (ur. / eds.), *Srečanja in vplivi v raziskovanju bronaste in železne dobe na Slovenskem. Zbornik prispevkov v čast Bibi Teržan*, 137–161, Ljubljana. DOI: <https://doi.org/10.4312/9789610600855>

- NEGRONI CATAACCHIO, N. 2007, Le vesti sontuose e gli ornamenti. Monili d'ambra e di materie preziose nelle tombe femminili di età orientalizzante e arcaica in Italia. – V / In: M. Blečić, M. Črešnar, B. Hänsel, A. Hellmuth, E. Kaiser, C. Metzner-Nebelsick (ur. / eds.), *Scripta praehistorica in honorem Biba Teržan*, Situla 44, 533–556.
- PARZINGER, H. 1988, *Chronologie der Späthallstatt- und Frühlatène-Zeit. Studien zu Fundgruppen zwischen Mosel und Save*. – Quellen und Forschungen zur prähistorischen und provinziäl-römischen Archäologie 4.
- PAVLIN, P., P. TURK 2014, Starejšeželeznodobna depoja z Gobavice nad Mengšem / Two Early Iron Age hoards from Gobavica above Mengeš. – *Arheološki vestnik* 65, 35–78.
- PETTARIN, S. 2006, *Le necropoli di San Pietro al Natissone e Dernazzacco*. – Studi e ricerche di protostoria mediterranea 7.
- RAUNIG, B. 1968, Japodska nekropola na Crkvini u Golubiču. – *Glasnik Zemaljskog muzeja u Sarajevu* 23, 81–97.
- RUARO LOSERI, L. 1983, Il tesoretto di San Canziano. – V / In: *Preistoria del Caput Adriae. Il Catalogo*, 150–151, Udine.
- RUARO LOSERI et. al. 1977 = L. Ruaro Loseri, G. Steffè De Piero, S. Vitri, G. Righi 1977, *La necropoli di Brežec presso S. Canziano del Carso. Scavi Marchesetti 1896-1900*. – Atti dei Civici Musei di Storia ed arte di Trieste, Monografie di Preistoria 1.
- SCHMID, W. 1937, Ulaka. Japodska naselbina nad Starim trgom pri Ložu. Prvo poročilo o raziskovanjih l. 1936. – *Glasnik Muzejskega društva za Slovenijo* 18, 17–32.
- TECCO HVALA, S. 2012, *Magdalenska gora. Družbena struktura in grobni rituali železnodobne skupnosti / Social structure and burial rites of the Iron Age community*. – Opera Instituti Archaeologici Sloveniae 26. DOI: <https://doi.org/10.3986/9789612546007>
- TECCO HVALA, S., 2014, Kačaste fibule z območja Slovenije / Serpentine fibulae from Slovenia. – *Arheološki vestnik* 65, 123–186.
- TECCO HVALA, S. 2017, *Molnik pri Ljubljani v železni dobi / The Iron Age site at Molnik near Ljubljana*. – Opera Instituti Archaeologici Sloveniae 36. DOI: <https://doi.org/10.3986/9789610503750>
- TERŽAN, B. 1976, Certoška fibula (Die Certosafibel). – *Arheološki vestnik* 27, 317–536.
- TERŽAN, B. 1990, Polmesečaste fibule – o kulturnih povezavah med Egejo in Caput Adriae (Die Halbmondfibeln. Über die Kulturverbindungen zwischen der Ägäis und dem Caput Adriae). – *Arheološki vestnik* 41, 49–88.
- TERŽAN, B. 2002, Kronološki oris / Chronological outline. – V / In: D. Svoljšak, A. Pogačnik, *Tolmin, prazgodovinsko grobišče 2. Razprave / Tolmin, the prehistoric cemetery 2. Treatises*. – Katalogi in monografije 35, 85–102.
- TERŽAN, B. 2003, Goldene Ohringe in der späten Bronze- und frühen Eisenzeit – Zeichen des Sakralen? – *Anzeiger des Germanischen Nationalmuseums*, 68–82.
- TERŽAN, B. 2008, Stiške skice / Stična - Skizzen. – V / In: S. Gabrovec, B. Teržan, *Stična II/2. Gomile starejše železne dobe. Razprave / Grabhügel aus der älteren Eisenzeit. Studien*. – Katalogi in monografije 38 (2010), 189–325.
- TERŽAN, B. 2016, Obročasti nakit / Oggetti di ornamento ad anello. – V / In: B. Teržan, E. Borgna, P. Turk (ur. / eds.), *Depo iz Mušje jame pri Škocjanu na Krasu. Depojске najdbe bronaste in železne dobe na Slovenskem 3 / Il ripostiglio della Grotta delle Mosche presso San Canziano del Carso. Ripostigli delle età del bronzo e del ferro in Slovenia 3*. – Katalogi in monografije 42, 269–299.
- TERŽAN, B., M. ČREŠNAR, 2014, *Absolutno datiranje bronaste in železne dobe na Slovenskem / Absolute dating of the Bronze and Iron Age in Slovenia*. – Katalogi in monografije 40.
- TERŽAN, B., F. LO SCHIAVO, N. TRAMPUŽ-OREL 1984, *Most na Soči (S. Lucia) 2, Szombathyjeva izkopavanja. Table / Die Ausgrabungen von J. Szombathy. Tafelband*. – Katalogi in monografije 23/2.
- TERŽAN, B., F. LO SCHIAVO, N. TRAMPUŽ-OREL 1985, *Most na Soči (S. Lucia) 2, Szombathyjeva izkopavanja. Tekst / Die Ausgrabungen von J. Szombathy. Text*. – Katalogi in monografije 23/1.
- TRAMPUŽ OREL, N., J. D. HEATH 1998, Analysis of Heavily Leaded Shaft-Hole Axes. – V / In: B. Hänsel (ur. / ed.), *Mensch und Umwelt in der Bronzezeit Europas*, 237–248, Kiel.
- TURK, P. 2018, Early Iron Age hoards from central and western Slovenia. – V / In: E. Borgna, P. Cassòla Guida, S. Corazza (ur. / eds.), *Preistoria e protostoria del Caput Adriae*, Studi di preistoria e protostoria 5, 397–406.
- WELS-WEYRAUCH, U. 1978, *Die Anhänger und Halsringe in Südwestdeutschland und Nordbayern*. – Prähistorische Bronzefunde 11/1.
- WELS-WEYRAUCH, U. 1991, *Die Anhänger in Südbayern*. – Prähistorische Bronzefunde 11/5.

## Ulaka above Stari trg pri Ložu in the Early Iron Age

### Translation

#### SETTLEMENT

Ulaka is a hill with a flat top (summit at 683 m asl) located west of Stari trg pri Ložu and rising roughly 100 m above the valley floor. The settlement covers 5 ha of the oval-shaped plateau that measures 260 m in length and 250 m in width. To the north extends karst terrain of rocky ridges and sinkholes, while other slopes of Ulaka are less steep and undulated (*Fig. 1; 2*).

The archaeological traces from Ulaka have been drawing attention at least from the time of Johann Ludwig Schönleben and Johann Weikhard von Valvasor onwards, two polymaths who linked the hill with the Iapodic town of Terponus. Their hypothesis was accepted by several later authors,<sup>1</sup> and is still alive among the local population today.

The most extensive investigations on Ulaka to date are those that Walter Schmid conducted in the 1930s. Unfortunately, he did not publish the comprehensive results of his excavations, the work cut short by the outbreak of World War II. His records together with newspaper articles and the small finds kept in the Narodni muzej Slovenije (henceforth NMS) were later used in a revision study that Andrej Gaspari prepared as part of his master's thesis. In spite of the incomplete records and Schmid's excavation method that is inappropriate from the modern point of view, Gaspari was able to draw significant conclusions pertaining to the site.<sup>2</sup>

In the Roman period, Ulaka hosted a settlement. Schmid excavated several of its houses, while the layout of the settlement was gained from the analysis and archaeological interpretation of the LiDAR data (*Fig. 2*). Partly sunken into the bedrock, its houses continued the tradition of local architecture in the Notranjska region that reached back at least to the Late Iron Age.<sup>3</sup>

Roughly half a kilometre south of Ulaka is Nadleški hrib, holding the remains of a two-phase Roman fort. Its first phase, as well as the Roman military installation on the saddle northwest of Ulaka associated with numerous finds of military

equipment indicate a conflict that took place between the indigenous community and the Romans in the time of the Roman conquest, most likely during Caesar's proconsulate in the two Galliae and Illyricum (59–49 BC) or during Octavian's Illyrian War (35–33 BC).<sup>4</sup>

Before that, numerous stray finds show that Ulaka was inhabited in the Middle and particularly in the Late La Tène period. The artefacts include elaborate pieces of costume, for example belt chain pendants with human heads and a variety of fibulae.<sup>5</sup>

Schmid presumed an Early Iron Age settlement at Ulaka, but located on its south-western and western slopes rather than on the hilltop.<sup>6</sup> However, it is much more likely that the Late Iron Age hillfort and the Roman settlement were successors to the Early Iron Age hillfort. We believe that the perimeter of the Roman settlement traced the rampart of the Iron Age hillfort. A substantial quantity of the stone from that rampart was presumably reused for the construction of the Roman settlement and later for the post-medieval plot boundaries and lime burning. The prehistoric rampart is today discernible in the sharp edge between the terraces of the habitation plateau and the slope, the location of presumed entrances and the heaps of stone ruins that best survived at the northwest and north edges of the site (*Fig. 1; 2*).

Evidence of Early Iron Age habitation on top of Ulaka comes in the shape of stray finds. They comprise surface finds of pottery sherds and ceramic rings,<sup>7</sup> as well as several metal artefacts unearthed with the use of a metal detector and now kept in the NMS. The metal finds include fragments of bronze shaft-hole axes and different ingots dating between the 10<sup>th</sup>/8<sup>th</sup> and 5<sup>th</sup> centuries BC (*Pl. 1: 6–12*).<sup>8</sup> Corresponding with the

<sup>4</sup> Laharnar 2016; Laharnar, Lozić 2016; Laharnar et al. 2018, 35; Laharnar, Lozić 2017, D62–D67.

<sup>5</sup> Guštin 1979, 33, Pl. 5: 1,2; 4; Laharnar, Turk 2018, 154, Fig. 177.

<sup>6</sup> Schmid 1937, 17.

<sup>7</sup> Boštjan Laharnar, *Topografski zapisniki 2008–2020*, archives of the archaeological department at the NMS.

<sup>8</sup> Trampuž Orel, Heath 1998, Fig. 4: Ulaka P19529č; Teržan 2008, 297–299; Pavlin, Turk 2014; Nanut 2018; Laharnar 2018, 221–222; Turk 2018, 398–400, 402–404.

<sup>1</sup> For the history of research, see Gaspari 2020, 146.

<sup>2</sup> Gaspari 2000; 2020.

<sup>3</sup> Gaspari 2020, 153–156.

later span of these objects (8<sup>th</sup>–5<sup>th</sup> century BC) is the first peak in habitation that Ulaka reached in the Early Iron Age, which is also reflected in the terminal of a Hallstatt type phalera<sup>9</sup> (*Pl. 1: 2*), fragment of a ribbed bracelet (*Pl. 1: 3*), fragments of cross-shaped cauldron attachments (*Pl. 1: 4,5*) and an animal figurine (*Pl. 1: 1*). Late Hallstatt Kastav Ib type pendants (*Pl. 1: 13–15*) may also have been found on Ulaka.<sup>10</sup>

## CEMETERY

### Accession 1936

In addition to the stray finds from the settlement, the objects also dating to the Early Iron Age are those that Walter Schmid acquired in 1936 (*Pl. 2*).<sup>11</sup> In his 1937 report on the investigations on Ulaka, he states that spiral bracelets and a Certosa fibula were found several years before in one of the low tumuli on the western slope of Ulaka.<sup>12</sup> More data on the circumstances of the find come from the inventory book and card file of prehistoric finds in the NMS. It is noted there that the finds originated from a tumulus below Ulaka and were given to Schmid by a farmer who claimed he had found many such items and even used them as solder. In addition to the Certosa fibula and bracelets (*Pl. 2: 1–6*), the farmer also unearthed pottery finds: two ceramic ring fragments with impressions (*Pl. 2: 11,12*) and pottery fragments bearing cordons with finger impressions (*Pl. 2: 7–10*).

Despite analysing the LiDAR data on the site, inquiring among the locals and conducting several topographic surveys, we cannot confirm the

existence of a tumulus or shallow tumuli on the western slopes of Ulaka.

### Accession 1997

In 1997, the NMS acquired a substantial group of archaeological artefacts from the Solidus antique store in Ljubljana (*Pl. 3–8*). The accession data for the group are scarce and only state that the finds were unearthed with the help of a metal detector (offender unknown) on Ulaka. The items reportedly came from a single grave.<sup>13</sup> According to Gaspari, the items came to light on the saddle north of Ulaka,<sup>14</sup> but we could not confirm this during our research.

The artefacts came to the museum uncleaned, with the soil, sometimes in lumps, still adhered to them. The photographs and descriptions of the condition prior to conservation offer clues as to the original position of some of the artefacts (*Pl. 6; 7*).

The pendant composed of three spectacle pendants tied together with a folded strip of sheet metal (*Pl. 3: 3*) was suspended from a serpentine fibula with a saddle-shaped bow (*Pl. 3: 2; 6: 1*).

Two small spiral bracelets (*Pl. 3: 5,7*) were inside two larger ones (*Pl. 3: 4,6; 7: 1,2*).

While cleaning the pairs of bracelets (*Pl. 3: 6,7; 7: 2*), conservators<sup>15</sup> found eight bone fragments and two human phalanges in the soil adhered to the artefacts.<sup>16</sup> One of the phalanges was a medial specimen with an unfused base, revealing it belonged to a child (the jewellery suggests a girl) aged from two to thirteen and a half years.<sup>17</sup>

The Certosa fibulae (*Pl. 5: 1–3*) and one of the amber beads (*Pl. 5: 16*) were found close together in the same lump of soil (*Pl. 7: 3*).

<sup>9</sup> Gleirscher 1993, 50–52, Fig. 8: 17; Teržan 2008, 281–282.

<sup>10</sup> The objects (description, drawings, photographs) are listed among the finds in private ownership (archives of the Archaeological department at the NMS). The data on the find context of the pendants (*Pl. 1: 13–15*) are unreliable. According to late France Oražem, a parish priest from Zasip near Bled and collector of antiquities who also kept the items in question (later exchanged them for the coins of another collector), the person who unearthed the objects claimed he found the pendant (*Pl. 1: 15*) in the vicinity of Cerknica and the other two objects (*Pl. 1: 13,14*) somewhere in the Vipava Valley (published with this provenance in Gleirscher 2014, 90, Fig. 10: 3–5). Oražem later claimed that all three came from the vicinity of Cerknica, possibly from Ulaka. For the Kastav Ib type pendants, see Blečić Kavur 2019.

<sup>11</sup> Guštin 1979, 33, Pl. 5: 3,5,7.

<sup>12</sup> Schmid 1937, 17.

<sup>13</sup> Accession for 1997, archives of the archaeological department at the NMS.

<sup>14</sup> Gaspari 2020, 151.

<sup>15</sup> Irma Langus and Anita Virag conserved the artefacts, both from the Department for conservation and restoration at the NMS. Sonja Perovšek provided the records of the restoration procedures and the photographs of the artefacts, now kept at the same department, taken prior to conservation (*Pl. 6–7*) and afterwards.

<sup>16</sup> NMS, Inv. No. P21385.

<sup>17</sup> The phalanx bases appear in children after the second year. In girls, the bases fuse until reaching the age of 13 years and a half, in boys until the age of 16 years. For this expert information, we wish to thank Tamara Leskovar (Center za interdisciplinarne raziskave v arheologiji, Oddelek za arheologijo, Filozofska fakulteta, Univerza v Ljubljani).

### Typo-chronological attribution of the finds (accession 1997)

#### *Fibulae*

The *boat fibula* is similar to other fibulae of this type recovered from sites of the Notranjska group (Fig. 3). They are large fibulae with a very wide bow and a specific production manner; they were not cast and forged in a single piece, but two: the bow with the foot was made separately and subsequently riveted to the pin with a two-coil spring. The riveted pins of the boat fibulae from Notranjska are thus not evidence of repairs, but of a two-piece production process. Having said that, some fibulae were repaired, for example those from Gradišče on Slivnica and from Šmihel that have a repaired bow (Fig. 3: 1,5); these two are very close to the fibula from Ulaka in decoration. The fibula from Šmihel (Fig. 3: 5; 4: top) also has a lead knob on the foot that was fastened to the catchplate by way of a fitting of bent sheet bronze. The iron corrosion around the bronze rivets indicates that the fibula probably had an iron pin.

Large boat fibulae were part of the female costume in the Notranjska III phase,<sup>18</sup> more particularly in its later part, i.e. Notranjska IIIb.<sup>19</sup> This is also the dating for the reconstructed grave group (Grave 144) with a boat fibula (Fig. 3: 5) and a pair of solid bronze ribbed bracelets with overlapping ends from Šmihel (Fig. 4).<sup>20</sup>

Based on the radiocarbon dates for the cremated human bone samples from Trnovo near Ilirska Bistrica and from Križna gora, on the one hand, and on a correlation with the radiocarbon-dated graves with boat fibulae from Kobarid, on the other, Biba Teržan and Matija Črešnar date the Notranjska III phase to the first half and middle of the 7<sup>th</sup> century BC.<sup>21</sup> The boat fibulae from Kobarid<sup>22</sup> are likely typologically earlier than the large boat fibulae from Notranjska of the Notranjska III (Notranjska IIIb) phase, which covers the second half of the 7<sup>th</sup> and the early 6<sup>th</sup> century BC.

The *serpentine fibula* with a saddle-shaped bow and a disc-guard at the bow-pin junction (Pl. 3: 2) is of Type IVb according to the typology pro-

posed by Sneža Tecco Hvala. These are considered the commonest form of serpentine fibulae on the territory of Slovenia, which is probably where its origin should be sought. They were also worn elsewhere, from Este, the hinterland of the northern Adriatic and the eastern Alps to Pannonia in the east to Istria, Nin and Donja dolina in the south.<sup>23</sup> Hermann Parzinger identified them as the leading south-eastern Alpine type of Horizon 6, i.e. first half of the 6<sup>th</sup> century BC.<sup>24</sup> At Este, they are dated to the 6<sup>th</sup> and early 5<sup>th</sup> century BC.<sup>25</sup>

The group of six *Certosa fibulae* (Pl. 5: 1–6; the fragment on Pl. 5: 9 most likely also belonged to this group) is formally closest to Variant VIIb *Certosa fibulae* according to the typology proposed by Teržan. Type VII *Certosa fibulae* typically have a bow with a segmented- or round-lozenge cross section and three transverse ribs, with the central rib wider than the other two. As Variant VIIb, Teržan identified the smaller fibulae with a bow of a narrow lenticular or segmented cross section.<sup>26</sup> It would appear that these are later than Variant VIIa, found in graves together with Type X *Certosa fibulae* and mark the costume of the Sv. Lucija Ic phase in Posočje, as well as the 5<sup>th</sup> century BC and later in Este and Dolenjska.<sup>27</sup>

The six *Certosa fibulae* (Pl. 5: 1–6) are similar in size (between 69 and 74 mm). Only two (Pl. 5: 2,4) have clearly visible transverse ribs in the back part of the bow as all the fibulae have the pin with a two-coil spring riveted in this spot. Authors usually interpret fibulae made in this way as repaired items,<sup>28</sup> only few connect the rivets with the production manner and see them as two-piece fibulae.<sup>29</sup>

The examples from Ulaka suggest an imitation of the 'classic' form of Variant VIIb *Certosa fibulae*. The craftsmen of Notranjska followed fashion trends of the neighbouring groups and imitated these fibulae in form while retaining their own artisanal tradition of two-piece fibulae in production manner, which can be traced back to the large boat fibulae of the Early Hallstatt period (Fig. 3; Pl. 3: 1).

<sup>18</sup> Guštin 1973, 472, Fig. 2: 24.

<sup>19</sup> Guštin 1979, 27–28, 60–61, Pl. 18: 1–5; 58: 6,13; 60: 11,12,16,17,18; Gabrovec 1987, 158, Fig. 9: 16, Pl. 18: 6.

<sup>20</sup> Guštin 1973, 472, Pl. 9: 7–9; Guštin 1979, 45, Pl. 58: 6–8.

<sup>21</sup> Teržan, Črešnar 2014, 716–719.

<sup>22</sup> Kruh 2014, Fig. 42.3: 1; 42.6: 1; 42.9: 1; 42.13: 1.

<sup>23</sup> Tecco Hvala 2014, 131–133, 148–150.

<sup>24</sup> Parzinger 1988, 153–154, 125, Pl. 143.1: 2.

<sup>25</sup> Tecco Hvala 2014, 150, Fn. 187.

<sup>26</sup> Teržan 1976, 325–326, Fig. 3: b.

<sup>27</sup> Teržan 1976, 357; Tecco Hvala 2012, 256.

<sup>28</sup> Giumlia-Mair 2003, 35, Fig. 27; Pettarin 2006, 117, 213, Pl. 13: 191,192; 14: 194–202.

<sup>29</sup> Božič, Marić 2015, Figs. 2, 5–9; Marić 2016, 112–115, 119, Fig. 6.



Of a similar size (69 and 68 mm) to the six examples are two unique Certosa fibulae (*Pl.* 5: 7,8) that incorporate the formal features of several variants. The expanded bow in combination with a mushroom-shaped foot knob are similar to those on Type X Certosa fibulae,<sup>30</sup> while the elongated form in combination with a moulded disc-guard and incised chevrons on the foot are reminiscent of the, albeit mostly larger, Type XIa Certosa fibulae, examples of which have also been found at sites in Notranjska.<sup>31</sup>

### *Spiral bracelets*

The pairs of differently sized (large pair with 14 and 15 coils, small one with 7 and 5 coils) spiral band bracelets (*Pl.* 3: 4–7) have few parallels among the Iron Age finds from Notranjska. Most similar are the bracelets from the group of artefacts from Ulaka that Schmid obtained from a local in 1936 (*Pl.* 2: 2–4), which may indicate that the said local dug at the same spot as the metal detectorists six decades later.

Spiral band and wire bracelets are known among the goods from unpreserved grave groups found at Tržišče near Dolenja vas and Šmihel pod Nanosom,<sup>32</sup> as well as from presumed Grave 59 at Socerb,<sup>33</sup> though with fewer coils than the examples from Ulaka.

The small undecorated bracelets are similar to those recovered from the Hallstatt cemeteries in Dolenjska, where they are not among the frequent pieces of jewellery.<sup>34</sup>

In contrast to the large bracelets from Ulaka decorated with stripes of transverse incised lines, the spiral bracelets with multiple coils in Dolenjska are adorned with stripes of transverse incisions and crosses.<sup>35</sup> Among them, Sneža Tecco Hvala particularly mentions a pair<sup>36</sup> that was found together with two serpentine fibulae at Vače,<sup>37</sup> and with a long-footed bow and a serpentine fibula with wings at Zagorje.<sup>38</sup>

Spiral bracelets with multiple coils are also rare in the Posočje Hallstatt group. The most closely

comparable to the examples from Ulaka are those from Graves Sz 2140 and Sz 2155, together with fibulae typical of Sv. Lucija Ic2 or the transition from the 7<sup>th</sup> to the 6<sup>th</sup> century BC.<sup>39</sup>

Several long spiral bracelets and armlets come from Bela krajina, from the cemetery in Golek near Vinica,<sup>40</sup> in iron and bronze versions also from the graves of the Early Hallstatt phases of Podzemelj 2 or Stična 1<sup>41</sup> in Črnomelj<sup>42</sup> and Podzemelj.<sup>43</sup>

Long spiral bracelets and armlets were worn in the Iapodic group<sup>44</sup> and in other Early Iron Age communities of the western Balkans.<sup>45</sup> In the Glasinac culture, spiral bracelets with multiple coils were worn from Phases IVb to IVc, i.e. from the end of the/late 8<sup>th</sup> to the transition from the 6<sup>th</sup> to the 5<sup>th</sup> century BC.<sup>46</sup>

In Istria, spiral bracelets of round- or quadrangular-sectioned wire were popular over a long period, occurring in graves from the Istra II/III to Istra IV phases.<sup>47</sup> The smaller undecorated bracelets from Ulaka are similar to Istrian bracelets made of rectangular-sectioned bronze wire, believed to be part of the female costume in Istra III, i.e. in the 8<sup>th</sup> and 7<sup>th</sup> centuries BC.<sup>48</sup>

Long spiral bracelets and armlets are rare in the Este group, but formed part of the rich female costume of the Early Iron Age communities from Picenum (e.g. Novilara-Servici, Grave 85<sup>49</sup>) to the coasts and hinterland of the Gulf of Taranto.<sup>50</sup>

It would seem that the long bracelets and armlets were worn in the neighbouring and even more distant regions primarily in the initial centuries of

<sup>39</sup> Teržan, Lo Schiavo, Trampuž-Orel 1984, *Pl.* 219D: 10,11; 221D: 6.

<sup>40</sup> Link to the online collections of the Peabody Museum: <https://pmem.unix.fas.harvard.edu:8443/peabody/> (last accessed in Febr. 2021).

<sup>41</sup> Dular 2003, 118, Fig. 69: 14–17; 70: 3,4.

<sup>42</sup> Dular 1983, 221–223, 226, *Pl.* 2: 5,6; 4: 1,2; 7: 1–4; 8: 3,4; 13: 12.

<sup>43</sup> Dular 1978, 26, *Pl.* 11: 14–18; 12: 3–8.

<sup>44</sup> Bižić-Drechsler 1959, 247–248, Fig. 2; Drechsler-Bižić 1961, 106, *Pl.* 7: 4; Marić 1968, *Pl.* 10: 35; 17: 50; 18: 23; 19: 22; Raunig 1968, *Pl.* 4: 34–37; 5: 22.

<sup>45</sup> Čović 1987, 246, 448, 492, Fig. 15: 6; 26: 2; 27: 22; Batović 1987, 367, *Pl.* 37: 18; 38: 3; 40: 8.

<sup>46</sup> Čović 1987, 598, 602, 611, 613, 621, 626, Fig. 36: 16; *Pl.* 60: 7.

<sup>47</sup> Cestnik 2009, 40, 192, Fig. 57; *Pl.* 14: 2; 15: 23: 1,2.

<sup>48</sup> Teržan 2016, 280 (chapter on spiral rings), *Pl.* 33: 6; 65: 16–18; the 'Istrian' spiral bracelets of rectangular-sectioned bronze wire were found with a metal detector in a grave on Ajdovščina above Rodik (see here Teržan, Turk, Fig. 14: 2–3).

<sup>49</sup> Beinhauer 1985, *Pl.* 139.

<sup>50</sup> Negroni Catacchio 2007, Fig. 6–8; Bianco 2011, 32–33, 50.

<sup>30</sup> Teržan 1976, 331, Fig. 4: b–c.

<sup>31</sup> Teržan 1976, 336–337, Fig. 36; *Pl.* 5: 2,3.

<sup>32</sup> Guštin 1979, 35, 46, *Pl.* 23: 1–4; 66: 12–15; 67: 20.

<sup>33</sup> Crismani, Righi 2002, 65, 76, *Cat. No.* 72–74.

<sup>34</sup> Variant S1 after Tecco Hvala 2012, 312, Fig. 114: 1.

<sup>35</sup> Variant S2 after Tecco Hvala 2012, 312, Fig. 114: 2.

<sup>36</sup> Tecco Hvala 2012, 312.

<sup>37</sup> Teržan 2003, 70, *Pl.* 6: 5,6.

<sup>38</sup> Gabrovec 1966, *Pl.* 5: 4,5.

the Early Iron Age, when they formed part of the lavish costume of both women and girls from the Enotrian and Lucanian communities in the south of the Apennine Peninsula across Picenum, Caput Adriae and its hinterland to the western Balkans and Vergina in central Macedonia.<sup>51</sup>

This is presumably also the case with the examples from Ulaka, which are believed to be contemporary (possibly from the same burial?) with the boat and/or serpentine fibula with a saddle-shaped bow, as well as with the composite pendant.

#### *Decorative discs*

The two bronze discs decorated with embossed dots (*Pl. 4: 1,2; 6: 2,3*) have the closest parallel from Notranjska in two bronze discs (one only survives as a fragment) that may have been found on Gradišče at Čepna.<sup>52</sup>

The larger of the two discs from Ulaka has a group of four suspension loops on the edge (*Pl. 4: 1; 6: 2*), similarly to some of the phalerae forming lavish female costumes recovered in the graves from the beginning of the Early Iron Age in Picenum.<sup>53</sup>

Presuming that the two decorative discs originated from the same grave, the pair shows commonalities (similarly as for the long spiral bracelets and armlets) with the female costume of the Early Iron Age in the central and southern part of the Apennine Peninsula. Considering their position in the grave, the differently sized decorative discs found in the rich female inhumations at Fossa and Colfiorito in Abruzzo, as well as at Spoleto in Umbria, are interpreted as the remains of stoles; researchers presumed that a stole of organic material (cloth, leather) had a large disc at one end and a smaller one at the other.<sup>54</sup>

#### *Pendants, spacer plate and spiral wires*

The pendant composed of three spectacle pendants and tied together with a bent metal strip (*Pl. 3: 3*) was originally suspended from a serpentine fibula with a saddle-shaped bow (*Pl. 6: 1*); the composition suggests that the pendant is contemporaneous with the fibula.

Spectacle pendants on their own are not chronologically diagnostic items, occurring as part of the costume in numerous communities from the Copper to the Early Iron Age.<sup>55</sup> The fashion for joining several such pendants or for combining them with other forms of jewellery has a similarly long tradition,<sup>56</sup> also traced in the rich graves of women of the Initial Iron Age in an arch from southern Italy to Macedonia.<sup>57</sup>

A series of six spectacle pendants came to light at Brežec near Škocjan, in a rich burial of a woman in Grave 155<sup>58</sup> dated to the 10<sup>th</sup>–9<sup>th</sup> century BC.<sup>59</sup> Others were strung onto a necklace of spiral tubes from Mušja jama, dated to Ha B and early Ha C1.<sup>60</sup> We should also mention the spectacle pendants at the ends of chains hanging from a crescent-shaped fibula of the Ljubljana type (characteristic of the Early Hallstatt Ljubljana IIB–III phases), which were found at Most na Soči.<sup>61</sup>

Also enjoying a long tradition, possibly as objects of a specific symbolism connected with the female costume,<sup>62</sup> are the bronze *comb-shaped pendants* (*Pl. 4: 3*). A geographically closest parallel to the pendant from Ulaka is a comb-shaped pendant from Podzemelj,<sup>63</sup> others are known from Early Iron Age graves in Istria and Dalmatia, as well as the Adriatic hinterland of central Italy.<sup>64</sup>

Spiral tubes of flat wire (*Pl. 4: 4*) formed part of female jewellery from the Copper to the Early Iron Age.<sup>65</sup> Bearing in mind the presented parallels

<sup>55</sup> Wels-Wayrauch 1978, 77–81, Pl. 19–38; Wels-Wayrauch 1991, 69–70, Pl. 19: 575–594; 20–26.

<sup>56</sup> Composite jewellery that include spectacle pendants is depicted, for example, on Copper Age stelae at Valcamonica (Casini 2008, Fig. 1: 2,3).

<sup>57</sup> Iaia 2007, Fig. 2, 5, 6, 9; Negroni Catacchio 2007, Fig. 6, 15.

<sup>58</sup> Ruaro Loseri et al. 1977, Pl. 13: 17–22.

<sup>59</sup> Teržan 2002, 91; Teržan 2016, 275.

<sup>60</sup> Teržan 2016, 283–284, Fig. 87.

<sup>61</sup> Marchesetti 1893, Pl. 14; Teržan 1990, 77–78, List 15, Fig. 6.

<sup>62</sup> Kunstelj 2018, 212, Fig. 8–9.

<sup>63</sup> Dular 1978, 26, Pl. 12: 10.

<sup>64</sup> Kunstelj 2018, 212, Fig. 9–8, with references.

<sup>65</sup> Teržan 2016, 283.

<sup>51</sup> Iaia 2007, Fig. 3, 6, 8–9; Blečić Kavur 2012, Fig. 9.

<sup>52</sup> Gradišče at Čepna may not be the findspot of the decorative discs as published by Guštin (1979, 33, Pl. 4: 4,5), because they formed part of the artefacts inventoried in the 1960s when artefacts were not infrequently ascribed to erroneous sites. For example, the artefacts published in Guštin 1979, Pl. 3: 18–20; 4: 2 are not from Gradišče at Čepna, but from a tumulus in Boštanj already published by Mantuani (1913, 89, Fig. 19). We thank Barbara Jerin from the NMS for this information.

<sup>53</sup> Blečić Kavur 2012, 45, 48–51, Fig. 5: 9–11; 6: 17.

<sup>54</sup> Colonna 2007, Fig. 7, 8, 10, 11; Manca, Weidig 2014, 94, Fig. 108; Kluge 2017, 189, Fig. 5.

for spiral bracelets and armllets, as well as pairs of decorative discs and composite jewellery from central and southern Italian sites, the spiral tubes may have adorned contemporary headdress.<sup>66</sup>

The bronze spacer plate cannot be dated with any precision (*Pl. 5: 13*), as similar items in different sizes occur at least from the Late Bronze Age to the end of the Early Iron Age.<sup>67</sup>

The decorated sheet bronze bearing two triangular pendants may be part of a larger pendant (*Pl. 5: 11*). The two- or one-piece triangular pendants of the Early Iron Age are frequently decorated with series of embossed or impressed dots of different sizes and ring-and-dots,<sup>68</sup> the decoration with a single dot is uncommon. Triangular pendants with a dot and fragments of a figure-of-eight pectoral with decoration close to that on the fragment from Ulaka were found in Grave 1/10 of a child buried at Pleška hosta on Molnik. This grave, which also held several glass and amber beads, a fragment of a bronze spacer plate and two ceramic vessels, has been dated to the Late Hallstatt Certosa phase.<sup>69</sup>

#### *Earring*

The poorly preserved and probably undecorated earring of a band of sheet bronze (*Pl. 5: 14*) was fastened together with a hook, similarly as the incised or grooved earrings of the Sveta Lucija group<sup>70</sup> and the earrings of the Dolenjska group decorated with incisions or differently sized dots (Types 5b, 6a and 6b after Sneža Tecco Hvala<sup>71</sup>).

Undecorated band earrings with a hook are rare finds. Two are known from Notranjska, among the grave goods from Tržišče near Dolenja vas.<sup>72</sup> At Most na Soči, one was found in the cemetery, possibly together with a Certosa fibula,<sup>73</sup> and another one in the cult place within the settlement that does not predate the Late Hallstatt period.<sup>74</sup>

<sup>66</sup> Iaia 2007, Fig. 8; Bianco 2011, 31–33, 66, 68.

<sup>67</sup> E.g. examples from the Kras: Brežec, Grave 280 (Ruaro Loseri et al. 1977, Pl. 25: T. 280: 1); the 'little' hoard (*tesoretto*) from Škocjan (Ruaro Loseri 1983, 151, Fig. 26C).

<sup>68</sup> Teržan, Lo Schiavo, Trampuž-Orel 1985, 34, Pl. 10: 12–14.

<sup>69</sup> Tecco Hvala 2017, 75–76, 116–118, Pl. 42.

<sup>70</sup> Teržan, Lo Schiavo, Trampuž-Orel 1985, 30, Pl. 8: 1.

<sup>71</sup> Tecco Hvala 2012, 330, Fig. 122: 6–8.

<sup>72</sup> Guštin 1979, 36, Pl. 24: 2,3.

<sup>73</sup> Teržan, Lo Schiavo, Trampuž-Orel 1984, Pl. 172H; Teržan, Lo Schiavo, Trampuž-Orel 1985, 293.

<sup>74</sup> Laharnar 2018, 229, 240, Fig. 7: 13.

#### *Buttons*

The simple domed bronze buttons with a loop on the underside (*Pl. 5: 12*) are a long-lasting form and were used in the Urnfield culture period, as well as the Early and Late Iron Ages.<sup>75</sup>

#### *Glass and amber beads*

The beads of glass (*Pl. 5: 15*) and two of amber (*Pl. 5: 16*) are of the form common in the Early Iron Age. Within the assemblage of artefacts from Ulaka, they may rather belong to those of an earlier date (when boat and serpentine fibulae were in vogue), as they do not include polychrome glass beads with layered eyes that appear in the Late Hallstatt period of the 5<sup>th</sup> and 4<sup>th</sup> centuries BC.<sup>76</sup>

### CONCLUSION

The hill of Ulaka was the site where a hillfort stood in the Early Iron Age. Prior to that, there is no compelling evidence of habitation in the Bronze Age, while later finds (*Pl. 1*) suggest that the hillfort of the Late Iron Age and the Roman settlement reused the area of the Early Iron Age hillfort.

The associated cemetery was probably located on the western slope of Ulaka, the location of presumed graves from the Early Iron Age (*Pl. 2*). It has as yet not been possible to establish the location where metal detectorists dug up a large assemblage of metal, glass and amber goods, also from the Early Iron Age (*Pl. 3–8*). Of this assemblage, the human bones<sup>77</sup> found during the conservation of a pair of bracelets (*Pl. 3: 6,7; 7: 2*) and the absence of fire damage indicate an inhumation burial. The finds point to two periods of use. The first one was in the Notranjska III or IIIb phase, roughly the second half of the 7<sup>th</sup> and the early 6<sup>th</sup> century BC and the second was in the Notranjska V phase or roughly the 5<sup>th</sup> century BC.

The fibulae from Ulaka reveal a specifically local manner that the local Early Iron Age craftsmen had for making such items (*Pl. 3: 1; 5: 1–8*), on the one hand, and together with other artefacts (*Pl. 3:*

<sup>75</sup> Božič 2009, 71, 89.

<sup>76</sup> Kunter 1995, 161–168.

<sup>77</sup> Bones may have been more numerous, but were not collected.

2–7; 4: 1–4) also connections with the lavish female costumes from the western Balkan Peninsula to the Picene, Lucanian and Enotrian communities on the Apennine Peninsula, on the other. This shows that the inhabitants of the eastern part of the Notranjska-Kras group actively participated in the network of cross-Adriatic contacts and exchange between the two peninsulas. This observation may be surprising from the modern standpoint, when the karst poljes of Notranjska are removed from the main lines of communication. However, the situation was likely different in the Iron Age and we should bear in mind that even the Romans used the paths across this very area when conquering territories of the Iapodes and other communities of the western Balkans, as these were the paths that had been tread across the previous centuries.<sup>78</sup>

The graves from Ulaka reveal that an important community lived here and controlled the Loška dolina and its vicinity in the 7<sup>th</sup> and 6<sup>th</sup> centuries BC. The rise of Ulaka may be tied to the decline of Križna gora, a site which thus far revealed no archaeological evidence from the Late Hallstatt period,<sup>79</sup> while the area of adjacent Cerknjsko polje

was dominated by the hillforts on Žerovnišček,<sup>80</sup> Slivnica<sup>81</sup> and Tržišče near Dolenja vas.<sup>82</sup>

*Translation: Andreja Maver*

<sup>80</sup> Laharnar 2009.

<sup>81</sup> Guštin 1979, 37, Pl. 36.

<sup>82</sup> Guštin 1979, 15, 35–37, Pl. 17–36.

Boštjan Laharnar  
Narodni muzej Slovenije  
Prešernova cesta 20  
SI-1000 Ljubljana  
bostjan.laharnar@nms.si

Ida Murgelj  
Narodni muzej Slovenije  
Prešernova 20  
SI-1000 Ljubljana  
ida.murgelj@nms.si

<sup>78</sup> Laharnar 2016, 94–95, Fig. 1.

<sup>79</sup> Bavdek, Urleb 2014, 526.

*Slikovno gradivo:* Sl. 2: (izvedba: Edisa Lozić). – Sl. 4: (Foto: Tomaž Lauko, NMS). – T. 6–7 (foto: Oddelek za konserviranje in restavriranje, NMS). – T. 8: (Foto: Tomaž Lauko).

*Illustrations:* Sl. 2: (made by: Edisa Lozić). – Fig. 4: (photo: Tomaž Lauko, NMS). – Pl. 6, 7 (photo: Oddelek za konserviranje in restavriranje, NMS). – Pl. 8: (photo: Tomaž Lauko).

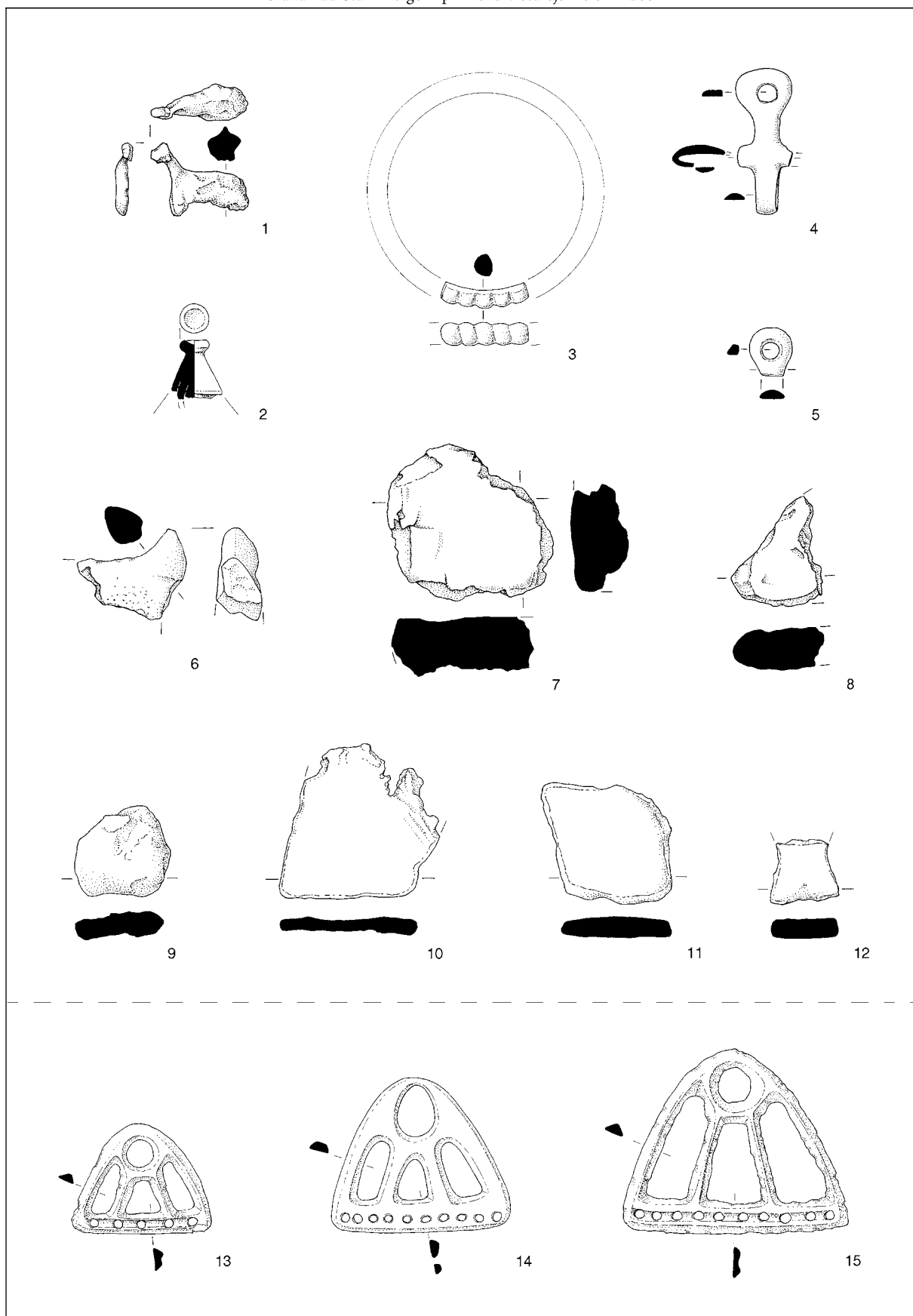

T. 1: Ulaka. Posamične najdbe. Naselbina (1–12); domnevno naselbina (13–15). Vse bron. M. = 1:2.  
 Pl. 1: Ulaka. Stray finds. Settlement (1–12); presumably settlement (13–15). All bronze. Scale = 1:2.

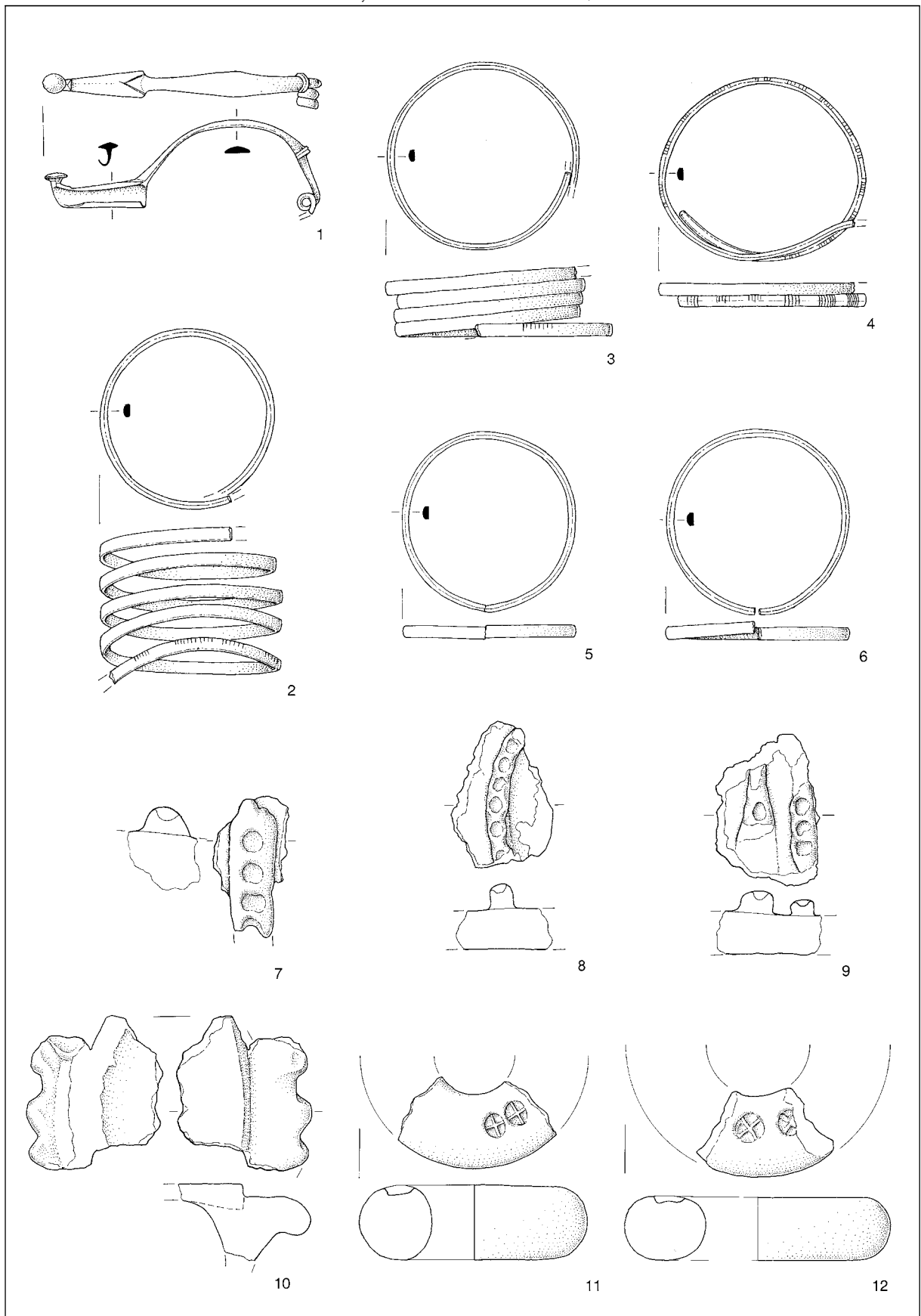

T. 2: Ulaka (akcesija 1936). Zahodno pobočje (Hlepinova ograda). 1–6 bron; 7–12 keramika. M. 1–6 = 1:2; 7–12 = 1:3.  
 Pl. 2: Ulaka (akcesija 1936). Western slope (Hlepinova ograda). 1–6 bronze; 7–12 ceramics. Scale 1–6 = 1:2; 7–12 = 1:3.

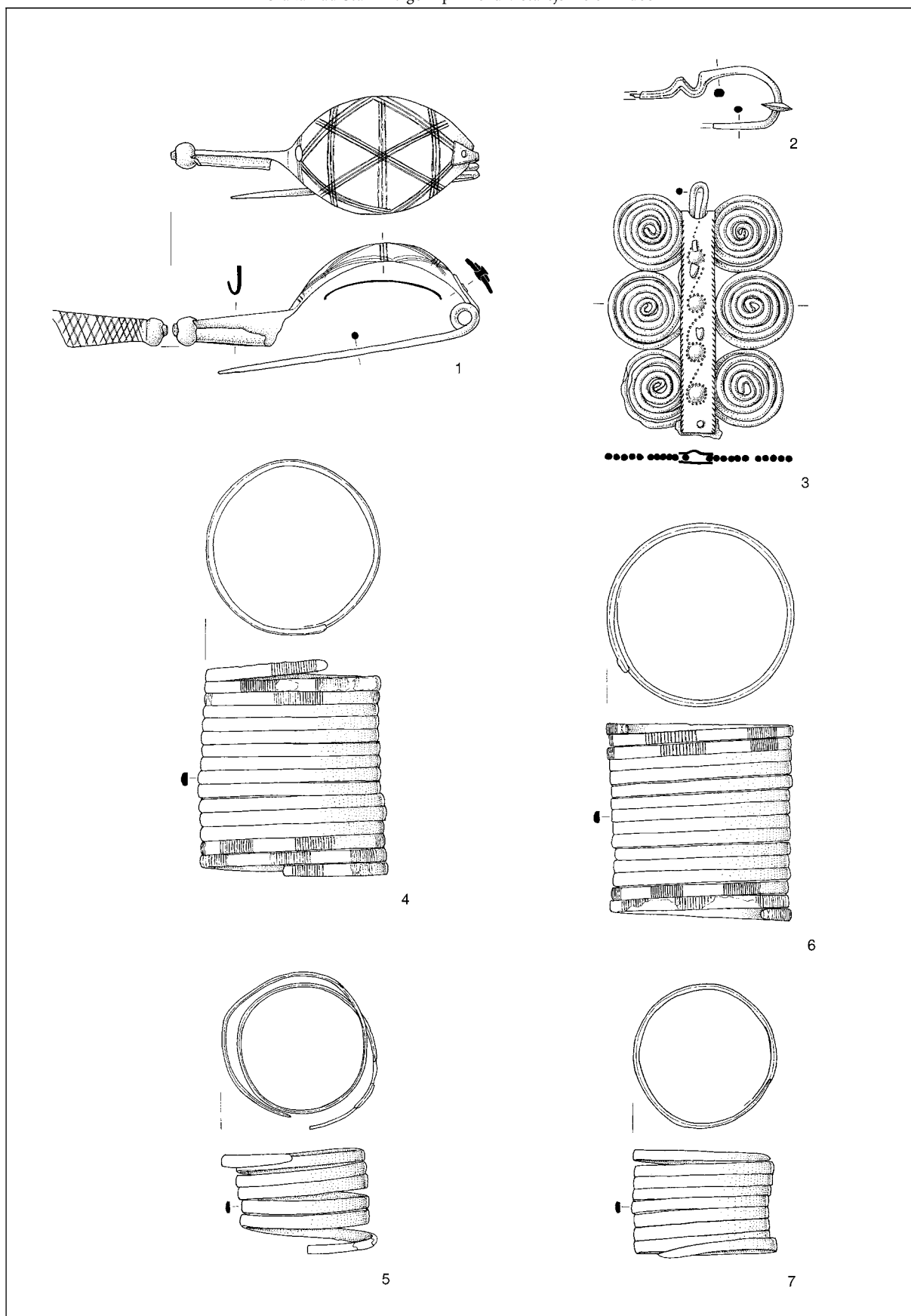

T. 3: Ulaka (akcesija 1997). Vse bron. M. = 1:2.

Pl. 3: Ulaka (akcesija 1997). All bronze. Scale = 1:2.

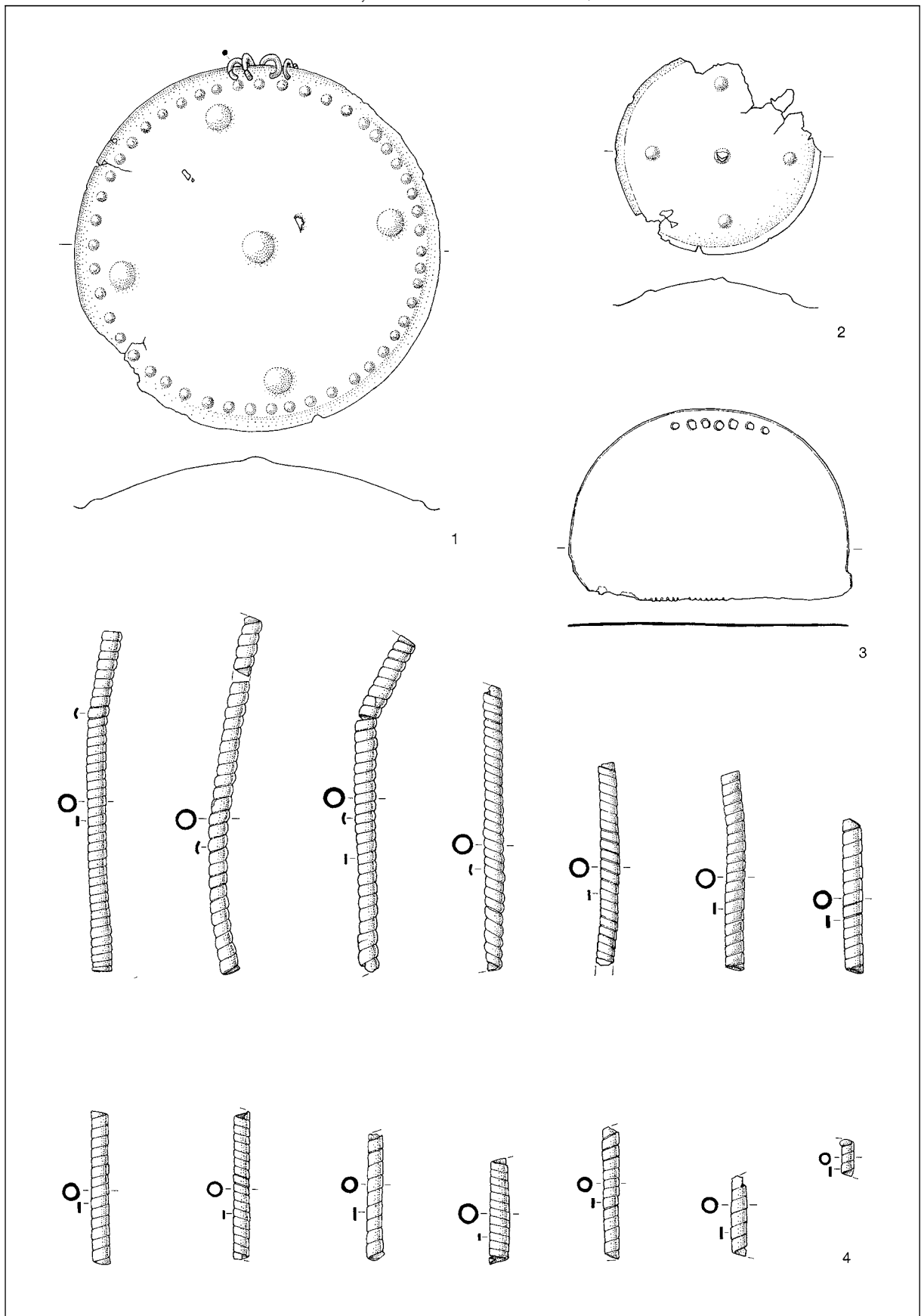

T. 4: Ulaka (akcesija 1997). Vse bron. M. = 1:2.

Pl. 4: Ulaka (akcesija 1997). All bronze. Scale = 1:2.



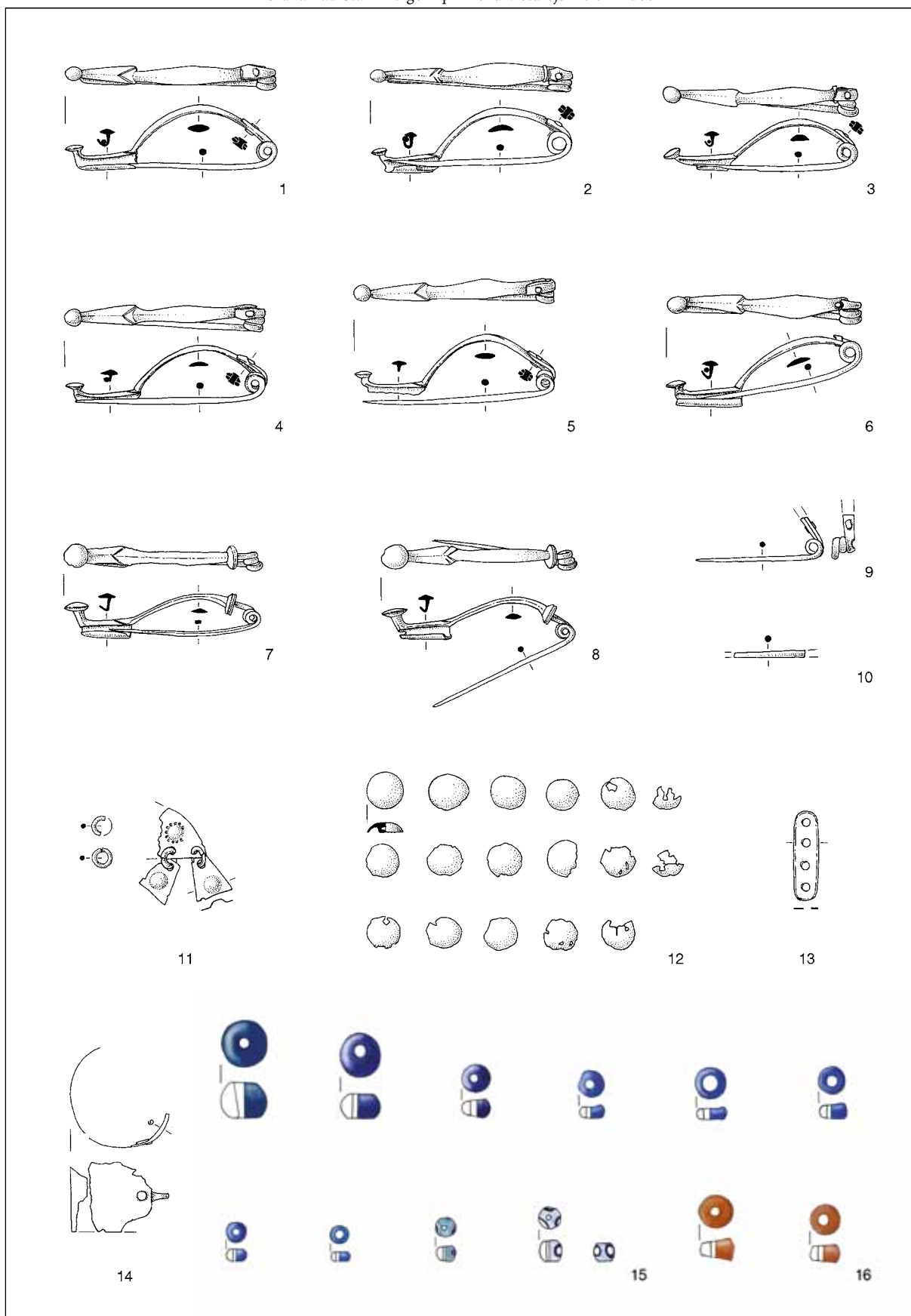

T. 5: Ulaka (akcesija 1997). 1–14 bron; 15 steklo; 16 jantar. M. = 1:2.

Pl. 5: Ulaka (akcesija 1997). 1–14 bronze; 15 glass; 16 amber. Scale = 1:2.



T. 6: Ulaka (akcesija 1997). Pred in po konservaciji: 1 (prim. t. 3: 2,3); 2-3 (prim. t. 4: 1,2). Ni v merilu.

Pl. 6: Ulaka (akcesija 1997). Before and after conservation: 1 (cf. Pl. 3: 2,3); 2-3 (cf. Pl. 4: 1,2). Not to scale.



T. 7: Ulaka (akcesija 1997). Pred in po konservaciji: 1 (prim. t. 3: 4,5); 2 (prim. t. 3: 6,7); 3 (prim. t. 5: 1–3 in t. 5: 16). Ni v merilu.

Pl. 7: Ulaka (akcesija 1997). Before and after conservation: 1 (cf. Pl. 3: 4,5); 2 (cf. Pl. 3: 6,7); 3 (cf. Pl. 5: 1–3 in Pl. 5: 16). Not to scale.



T. 8: Ulaka (akcesija 1997). Predlog rekonstrukcije pridatkov v grobu deklice. Ni v merilu.

Pl. 8: Ulaka (akcesija 1997). Proposed reconstruction of the grave goods in the burial of a girl. Not to scale.